



TEXIUS

BOMBA SUBMERSA PARA FONTE • TBL - 55 MANUAL DE INSTALAÇÃO

OBRIGATÓRIO LER ANTES DE LIGAR A BOMBA

- A bomba Texius TBL-55 "**NUNCA**" deverá ser ligada se houver pessoas dentro da água (piscinas, lagos, etc).
- Se o **cabo de alimentação** estiver **danificado**, o mesmo não deverá ser reparado ou substituído, neste caso, a bomba não deve ser utilizada. Se ocorrer alguma "**emenda**" a responsabilidade fica toda por conta do usuário.
- Desligue a bomba sempre que for executar qualquer limpeza ou trabalho de manutenção.
- O filtro esponja deve ser limpo periodicamente, para isso, remova a cápsula de alojamento do filtro (item 1 – vide verso), pressionando dos dois lados ao mesmo tempo e puxando-a para fora.
- Remova o filtro esponja e limpe-o com água corrente.
- Nunca transporte ou puxe a bomba pelo fio de alimentação.
- Certifique-se de que a tensão de alimentação seja a mesma da bomba.
- A bomba deve trabalhar sempre submersa.
- A bomba não pode ser ligada a seco, se isso ocorrer, ela pode sofrer danos irreparáveis, além de perder a garantia.
- Esta bomba não foi projetada para trabalhar em água salgada.
- A bomba deve ser montada em nível plano, numa base ligeiramente elevada em relação ao fundo. Esse cuidado previne entupimentos frequentes.

DADOS TÉCNICOS

- **POTÊNCIA:** 55 W
- **TENSÃO DE TRABALHO:** 220 V (Somente)
- **CONSUMO:** 55 W/h
- **FREQUÊNCIA:** 60 HZ
- **PROTEÇÃO DO MOTOR:** IP 68
- **TEMPERATURA DO FLUIDO:** 35°C max.
- **TEMPERATURA AMBIENTE:** 40°C max.
- **PROFUNDIDADE MÁXIMA DE SUBMERSÃO:** 2m
- **VAZÃO MÁXIMA:** 2.300 l/h ou 38,3 l/min
- **ALTURA MÁXIMA DE RECALQUE:** 2,3m
- **CABO DE ALIMENTAÇÃO:** 10m
- **PESO:** 2,2kg

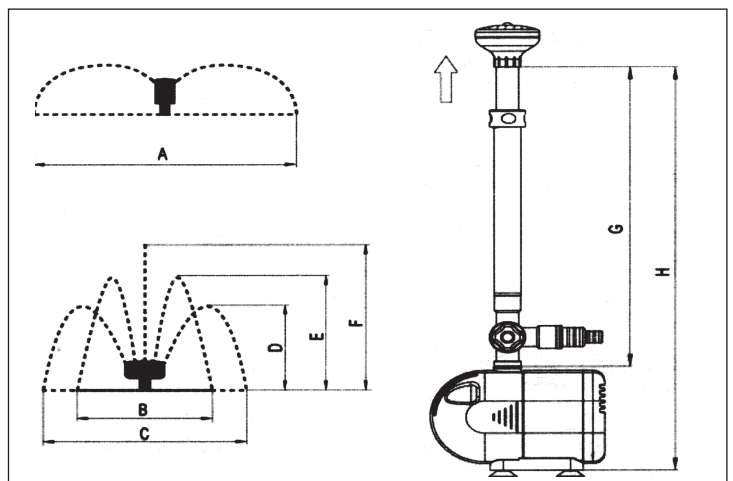

A BOMBA TEXIUS TBL-55 PODE SER USADA DE 3 MANEIRAS:

- Somente como fonte.
- Como fonte e utilizando uma derivação para cascata (por exemplo). Neste caso, pode-se usar mangueiras de diâmetro interno de 13 ou 19mm.
- Somente como cascata, neste caso, a válvula de regulagem de fluxo deve estar completamente fechada, permitindo a saída de água somente pela mangueira.

DIMENSÕES DA BOMBA TEXIUS TBL-55

Distância	G	395 mm
Distância	H	520 mm

Operação somente como fonte (bocal tipo cascata):

Diâmetro do 2º estágio	B	1.100 mm
Diâmetro do 1º estágio	C	800 mm
Altura do 1º estágio	D	700 mm
Altura do 2º estágio	E	1.100 mm
Altura máxima	F	1.300 mm

Operação somente como fonte (bocal tipo Sino):

Diâmetro do Jato em forma de Sino	A	750 mm
-----------------------------------	---	--------

TEXIUS – INDÚSTRIA E COMÉRCIO DE ELETROBOMBAS LTDA.

PORTO ALEGRE/RS: Av. José Lutzemberger, 293 • Bairro Anchieta • CEP 90200-140

Fones/Fax: (051) 3371-7700 / 3371-7707 • Site Internet: www.texius.com.br

CERTIFICADO DE GARANTIA - TBL-55

1 - TERMOS DE GARANTIA:

- A) A TEXIUS, nos limites fixados por este certificado, assegura ao comprador usuário deste produto, a garantia de **90 (noventa) dias**, contra qualquer defeito de material ou de fabricação, contados à partir da data de emissão da nota fiscal de venda ao primeiro consumidor.
- B) É de responsabilidade da TEXIUS substituir as peças defeituosas deste produto, desde que a fábrica constate falhas em condições normais de uso.
- c) O produto deve estar acompanhado do respectivo certificado de garantia e da nota fiscal.

2 - PEÇAS E SERVIÇOS NÃO COBERTOS PELA GARANTIA:

Não estão cobertos pela garantia, sob qualquer hipótese ou condição (conforme Art. 50 do Código de Defesa do Consumidor):

- A) Todos e quaisquer custos e despesas relativos à retirada e a reinstalação do produto;
- B) Despesas, fretes, seguros, gastos com pedágio ou custos de qualquer natureza, incidentes e relativos ao transporte do produto até a oficina autorizada ou à fábrica da TEXIUS;
- C) Despesas e gastos com deslocamento, estadia e alimentação de técnicos da TEXIUS, quando da necessidade de visita ao local de instalação do produto;
- D) Peças que sofram desgaste natural, que podem ser mais ou menos acentuado, de acordo com a utilização do produto. Portanto não estão cobertos pela garantia: mancais, selos mecânicos, peças de borracha, anéis de desgaste e todas as demais peças que sofram desgaste natural;

3 - ESTA GARANTIA PERDE O EFEITO QUANDO:

- A) Do decurso normal do prazo de sua validade;
- B) Ocorre a falha do produto devido a: tensão incorreta, insuficiência de energia elétrica, flutuações excessivas na rede, dimensionamento dos cabos abaixo do diâmetro recomendado, falta de fase ou em casos de imprevistos inevitáveis (enchentes, fogo, raios etc.);
- C) O produto for entregue para conserto a pessoas ou empresas não autorizadas pela TEXIUS;
- D) A voluta da bomba racha porque as canalizações foram excessivamente apertadas;
- E) Forem verificados sinais de violação das suas características originais;
- F) Instalação em desacordo com o manual e certificado de garantia que acompanha o produto.

ESTA GARANTIA SE REFERE ESPECIFICAMENTE AO EQUIPAMENTO:

MODELO: _____

FATURADO COM A NOTA FISCAL: _____ DE: _____ / _____ / _____

EMITIDA PELA EMPRESA: _____

TEXIUS Indústria e Comércio de Eletrobombas Ltda.

Av. José Lutzemberger, 293 • Bairro Anchieta • CEP 90200-140 • Porto Alegre/RS • Fone 51 3371-7700 • CNPJ 07.414.536/0001-00 • www.texius.com.br