

روشنی و آواز

منتدی اقرأ الشافی

www.iqra.ahlamontada.com

شماره ۱۰۷

شعبان ۱۴۰۵



رئیس تحریر: محمد علی محمدی
تایپ و نگارش: محمد علی محمدی

تابلوی ناستی

بۆدابه زاندى جۆرهها كتيب: سهردانى: (مُنْتَدَى إِقْرَأَ الثَّقَافِي)

لتحميل أنواع الكتب راجع: (مُنْتَدَى إِقْرَأَ الثَّقَافِي)

براي دائلود كتابهاى مختلف مراجعه: (منتدى اقرأ الثقافى)

www.iqra.ahlamontada.com



www.iqra.ahlamontada.com

للكتب (كوردى , عربى , فارسى)

- عیراقي په كان هميشه ههسه ركه وتوون مصلح جه لالی 4
 وێژه و ناشتی و جەنگ د. کامب بصیر 6
 لایەنیکى میژوویى مولود سورچی 19
 جیوپولیتیکس و دەولەت حلمی علی شریف 36
 لیکۆلێنەوهی وێژهی:
- سۆفیزم له شیعی کوردیدا د. عزالدین مصطفی رسول 52
 نالی و ئەدەبیاتی دراوسی د. آمین موتایچی 62
 جزیری و هیزا صدیق حامد 84
 زاناو هزرغان پیرانی ئالیخانی 87
 نالبندی ژخودی ترس مسعود بوتانی 92
 لیکۆلێنەوهی میژوویى:
- ئین خەلدون د. محسن محمد 97
 سه رمایه داری و بازرگانی د. کمال مظهر أحمد 106
 پاشه کیکى میژوویى د. جمال رشید 117
 رهنجوری عبدالرقيب يوسف 145
 لیکۆلێنەوهی زمانه وانی:
- په ره سه ندى میژوویى د. نه سرین فه خری 180
 جیاوازی نیوان فۆنیم و غازى فاتح وهیس 190
 تینه په فرمانیکى د. وریا عمر آمین 196
 نیشانه کانی رێژه له گه ل فرمانی ناساده دا نوری عه لی آمین 201
 راپورتی تایه تی (200) ساله ی دامه زاندى سلیمانی
 تحفه ی سلیمانی مصطفی نه ریمان 217
 شیوازی ئاخاوتن له ناو ئافره تی سلیمانی دا محمد معروف فتاح 223
 په روه رده یی:
- کێژه هه رزه کاره کانمان و. شاکر فتاح 237
 لیکۆلێنەوهی فه لسه فه:
- فه لسه فه ی هیندی محمد کمال 253
 لیکۆلێنەوهی رۆژنامه گه ری:
- گوفاری رووناکی د. کوردستان موکریانی 264
 خه له ف شه وقی غفور میرزا کریم 278
 لیکۆلێنەوهی که له پووری:
- سوندو نفرین نزار محمد سعید 290
 ئەسپ و محسن ئاواره 295
 داب و نه ریتی دیرینی محمد حمه صالح 304
 لیکۆلێنەوهی زانستی:
- ئه سپرین د. زهنون پیریادی 322
 مه کینه ی تووکردن د. جهاد کیانی 337
 تووتن ناشتی عثمان 358

دهری دهکات

دهزگای زوشنییری و بلاوکردنهوی کوردی

کوفاریکی وهرزیه بولیکولینهوه

سه رهکی نهنجومهنی کارگیر:

سه ر نووسهرو

مصلح جهلالی

دهستهی نووسهران

جیگری سه ر نووسه ر

کوردستان موکریانی

عبدالرزاق بیمار

د. جمال رشید

صلاح سعداالله

غفور میرزا کریم

د. محسن محمد حسین

د. وریا عمر

نهخشه کیشان و ده رهینانی هونه ری: نه سرین خضر

ساحة الخلائی بغداد/ تلهفون - 8875795 پینج خهته

ناونیشان: دار الثقافة والنشر الكردیة

بسم الله الرحمن الرحيم
الجمهورية العراقية



وزارة التعليم العالي والبحث العلمي
رئاسة جامعة صلاح الدين
في محافظة اربيل
مديرية مكتب رئيس الجامعة

العدد /

التاريخ / ١٩٨٥

(سيظل الشهداء أكرم منا جميعاً)

الى / دار الثقافة والنشر الكردي / هيئة تحرير مجلة روشهيري نوي
م / استعمار حول مجلة روشهيري نوي

•• دهد بكم التحيات

أشارة الى كتابكم المرقم ١٩٨١/١٢/٢٦ في ١٩٨٥/٥/٢١ ، للتفضل بالعلم
بأن موضوع كتابكم أعلاه قد عرض على مجلس الجامعة الجلسة الحادية عشر المنعقدة
في ١٩٨٥/٢/٩١ وأقر المجلس اعتماد النشر في مجلة " روشهيري نوي " لغرض
الترقيات العلمية •

•• وحصلت الموافقة الاصولية على القرار

مع التقدير

الدكتور خسرو عبي شالي
رئيس الجامعة

نسخة منه الى /

— السادة رئيس وأعضاء لجنة الترقيات العلمية / للعلم وجاء / مع التقدير

— ملغى الكتب المصادرة السرية

عیراقی یه کات

له میسه له ره که و ستون

- مصلح جه لالی -

دهستی یارمه تی بو شه و گه لانه دریز ته که ن دزی
 ئیمپریالیزم و شه ره لگی رسان و دووا که وتن .
 عیراقی یه کات . . ههروه که سه رکردایه تی یه که یان
 ئاشکرای کردوه هه رگیز چاوی له زوی داگیرکردنی
 هیچ ولاتیک نیه و ناشیه وی که شه نیازه ی هه بی . .
 چونکه شه جوره باوهره باوهری عیراقی یه کاتی شه مروی
 پهروه ده ی بیرو باوهریکه ریزی هه مو شه وانه شه گرتی که
 دروشمی مرو فانه یان هه لکردوه و بیرو و باوهر و کاریان
 مرو فانه یه و خزمه تی مرو فایه تی شه کات . .

شه گیانه ش بی گومان هه مو شه زانین که هه لقولوی
 بیرو باوهره کاتی ته قینه وه ی شو رشه که زور لایه نی تریشی
 گرتوته وه . . له وانه ش شه که عیراقی یه کات . . گشت
 کاتی پشتی شو رشی ئازادیخوازی فه له ستینی به رنه داوه و
 چه نده توانای هه بو بی و بو کرابی یارمه تی داوه و
 ته نانه ت شه مروش شه هه سه به نرخه ی دیاره که
 پته وکردن و تیرو ته سه ل کردنی هیزی به رگری کردنی

شه وه ی شه مرو جوی شانازی بی و نه که هه
 له ناوچه که دا بگره لای هه مو گه لانی جیهان و ده وله تان
 دیاربن شه وه یه که روله کاتی عیراق له زیر سایه ی
 سه رکردایه تی یه به توانا که یدا وه که پنج ساله له به ره کاتی
 جه نگدا دزی رژیمی چاوچنو ک و ناله باری ئیران
 به رگری له سه ره به ستی نیشتمان و ولاته کانیان شه که ن له
 بواره کاتی تری ژیاناندا له مه یدانه کاتی کارو
 پیشکه وتندا هه میسه بالی ته قه لادان و کاری
 دلسوزانه یان لی هه لمالیوه و توانیوانه که بو هه مو
 لایه کی روون بکه نه وه که خاوه نی توانایه کی
 له بن نه هاتووی سه رکه و توون .

سه رباری شه شه که پیروزانه ش . . سه رکردایه تی
 میله ته تی عیراق و روله کاتی عیراق . . هه مو شه و یان
 روون کردوته وه که ئاشتیخوازن و ریزی شه هاوستیانه
 شه گرن که چه به ئاشنایه تی و دوستایه تی عیراق
 شه که ن و شه وه شیان ده رختووه که دوستی هه مو
 گه لانی ئازادیخوازی جیهانن و به وپه ری توانایانه وه

فهلستینی به کانه له لایه ن عیراقی به کانه وه بو
گه رانه وه بیان بو سه رخاکی زهوت کراویان و وه گرنتی
مافی ره وایان .

خو نه گه ربینه سه ره وهی که عیراقی به کان له
سایه ی سه رکردایه تی دلیره که یانه وه ده ورینکی گه وره
له ناوچه که داو له ریزی برا عه ره به کانیا نداو له ریزی
ولآتانی بی لایه ندا له پیناوی په ره پیدان و کۆک کردنی
هیزه ئاسایش خوازو دژ به زایونی و ئیمپریالیزم و
داگیرکاران ته گپێرینه . ئەمه ئەوه ناگه به نی که
عیراقی به کان له م رووه وه خویمان به گه وره تر بزانی له و
ده ولت و گه لانه ی که له گه لیدان . بگه شانازی
به وه و نه که ن که توانیویانه و نه وه هه نگاهه بالایانه بئین که
که لکی به ختیاری و سه ره به ستی - ئاده میزادی تیدایه و
ریزگرنتی هه موو نه و مافانه یه که ئاسوی دواروژی
مرووف رووناکتر نه کاته وه .

ئهم نه رکه ش که عیراقی به کان خستوو یانه ته
سه رشانی خویمان دووباره توانا ده سه لاتی عیراقی به کان
ده ره شخات . که ههروهک به گری له خاکی خویمان
نه که ن و به لی سووردنه وه له زمینه کانی کارو
گه شه سهندندا خزمه تی ئاوه دانی وولاته که یان نه که ن
له ده ره وه ی نیشتمانه که شیان زیاترو چاکتر پایه کانی
به کیتی و برایه تی گه لان دانه کوتن .

ئهمه له لایه ک . . له لایه کی تریشه وه . . عیراقی به کان
بی وچان په یوه ندیان له گه ل هه موو نه وولاتانه دا هه یه . .
که نه یانه وه ی دوستانه تی له گه ل عیراقدایه بکه ن و نایانه وه ی
یاخود بلین نیازیان وانیه که ده ست بخه نه کاروباری
ناوخوی عیراق و زیانی پی به خشن و به ئاره زووی
خویمان خواستی به سه ره دابسه پینن و . . ئەمه ش دیسان
نه گه رینه وه بو نه و باوه ره ی که عیراقی به کان به خویمان و به

به ره وپیدانی هه موو نه وپه رشنگانه یه که رینگه ی تاریکی
ئاده میزاد روشن نه که نه وه . ئیسته ش که ههروهک
له وه و به ره . . سه رکردایه تی شووش دروشمی به ریاکردنی
ئاسایشی به رامبه ره به ده ست دریزکارانی رژیمی ئیران
هه لگرت به و مه به ستیه . . که ئەم شه ره ی رژیمی
نه زانی ئیران به سه ره عیراقیا ندا سه پان خزمه تی
عیراقی به کان و رۆله کانی گه لانی ئیران ناکات و دژی
هه موو خواستیکی پیروزی بی گه رده و نه وه ی که که لکی
لی وهر ته گری . . ئیمپریالیزم و زایونی و کۆنه په رست و
خوفروشانانی ناوچه که یه . . به لام عیراقی به کان که
به گری له خاک و - سه ره به ستی و نه و مافانه نه که ن که
له سای سه رکه وه تی شووشه وه ده ستیان که وتوو له به ره
نه وه یه که وه ک خویمان به برای هه موولایه کی باش و
هه موو هاوسی به کی دلسوزنه زانی . . رینگه ی نه وش
به هیچ رهنگی ناده ن هیچ ولاتیک هیچ هاوسی یه ک
ده ست بخاته کاروباری ناوخوی یان به لانی زهوی
داگیریکات و - سه ره به خوی و کامه رانی تیکبدا . .
ئهمه ش نه وپه ره توانا مه زنه ی رۆله کانی عیراق ده ره شخه ن
که سه بارت به هه مووش و جولانه وه یه کی باش هه یانه و
هه رواش نه وه پیشان نه ده ن که نه و گیانه پیروزیانه
که دژی هه موو کاریکی ناپه سه ندو ناره واو
چهوت و چه وبل هه یانه . . ئەمه ش توانایه که که ئاودامان
گشت لایه نیکی خیر خوازو چاکه ویست لایه نی
نه گرن و په نجهی به جوانی یه وه بو رانه کیشن و . . ئەمه یه
هه ست و کرداری عیراقی به کان و
سه رکردایه تی به که یان . . بویه نه بئین له ناو هه موو
کۆرینکی نیوگه لان و ده ولتانی چاکه خوازداو له ناخوی
ده ره وه له پیننج سال به رده وامی شه ردا هه میشه
سه رکه وتوووه هه ره سه رکه وتوووش نه بی .



بیره راستی و پهنگ



د. کامل به صیر

هه لسه نگاندهوه، پنیوسته بو نه انجام دانی ئەم جوړه زوړانه بیری به راستی بهك بگیریته بهر زهین، که دهلی: بیروباوهر که بیره دوز به که رهوشت و هه لونیستی هه لگرانی دروشمه کانی ناشی بین به پنیوانه ی دهست نیشان کردنی چاکه و خراپه ی. ئەم راستی به له به هشتی و نژدها راسته و خو ئاکامه کانی دینه بهر دهست، چونکه و نژه چهند

بیروباوهر نه گهر هات و له زه مینه به کی ره سه ندا ره گه و ریشه ی دا کوتابوو، وه به شه ونمی مافی نه ته وایه تی و ئاره قی زه حمه ت کیشان و گیانی مر و فایه تی سهوز بوو بوو، پنیوسته سهری ریزو قه در زانیی بو دابنه و نیری.

سهر نه انجام نه گهر هاتو ئەم جوړه بیروباوهره جیگای مشتومر بوو و له کۆری په پیره وی کردندا خرایه بهر پنیوسی



لوا بیردۆزانه ئاوی درهختی هیوای ستم لیکراوان دهدات .
 بهم پی یه ئیمه که پتر له چاره که سهدهیهک باسی ویزه و
 ویزه رانمان کردوو، ریبازمان هینانهوهی دهق و
 شی کردنهوهی به رهه می وشه می بووهو به هیچ جورنیک
 نه مان و بستووو بۆچووونه کانمان بکهین به خه نجهری
 لهت لهت کردنی بنه رته ی بیریی .

راسته قینه و راستگۆ بیت همیشه پی ناکریت بیت به
 ئاوینه ی بیرویاوه ریکی بیردۆزه ی . . ویزه دهنگی سۆزو
 هه لچووینی ویزه ره و ئه م دهنگه پاش ئه وه ی شه پۆلی ره شه بای
 چاودیران و نه ریت و به رزه وه ند په رسته کان ده برنی به نقه نق
 ده گاته خوینه ران، به لام بیرویاوه ر برباری یاسای بوونه و
 وه کو خه ونیکی پیروز ته گه ر هات و ده رفه تی خسته پروو بوی

ئەم تۆزىنە ۋە يەمان ديارە پىۋىستى بەم سەرنجە ھەبو،
بە تايىبەتى كە دەم لە بابەتتىكى ئالۋوزو دژوارو دەدات
ھەرچەندە كە لە ناۋچەرگەي رووداۋەكانى جەنگى
(قادىسيەي صدام) دا چاۋ ھەلەندەھىتى، بەلام لە راستىدا
بىناغەكەي لەسەر دەيان كىشەي بىرى و پاميارى ۋە ھونەرى
دېرىن و ھاۋچەرخ بىيات نراۋە لىق و پىۋىپ بەرەو چەند
باسىكى چارەنۋوسى دەھاۋىزى.

تۆزىنە ۋەي ۋە ھاشا ھەرچۆنىك بىت پىۋىستى بە
رووبەرتىكى فراۋان ھەيە بۆ ئەۋەي بە وردى لايەن و
ھىماكانى بخىرتەرۋو، ئەمەش ھەلبەت لەم بوارەدا بۆ ئەم
تۆزىنە ۋە يەمان ھەلناكەۋىت.

ھەرچۆنىك بىت رىچكەي بۆ چۈنەكەمان لەم بىبابانە
فراۋانەدا بە پىرسارىكى سەر سوورھىنەر دەشكىنەن كە
دەپرسىت:

ئايايا ھىچ ئاۋاتىكى خوش تر لەو بىروباۋەرە پىروزە ھەيە
كە فەلسەفەكەي ۋىنەي بە ھەشتى ئاشتى دەكىشى ۋە لەم
بە ھەشتەدا درەختى براپەتى ۋە دوستاپەتى ۋە ھاۋكارى ۋە
لى بوردن و دەيان خەۋنى مروڧ بەرز دەكاتەۋە؟!

ۋلام دانەۋەي ئەم پىرسارە پروا ناكەين لەم ۋوتەيە
دەربازىيەت كە دەلى: نەخىر، چۈنكە ئاشتى بە ھەموو
جۆرو واتاكانىيە ۋە ئاۋاتى ھەمىشەي مروڧ ۋە نەتەۋەكانى ئەم
سەر زەۋىيەيەم لە ھەموو كات و سەردەمىكدا دروشمەكەي
دەشەكىتەۋە.

ئەم ۋەلامە رەنگە لە دۆزەخى رووداۋەكانى مېژودا بىي
بە پىرسارىك و پىرسى: كۋانى ئاشتى، خەۋنە شىرىنەكەي
كەي دېتەدېي؟

ۋىژەي گەلان لە دېرتىرىن سەردەمەۋە ئەم پىرسارىيان
بەسەر لىۋەۋە بوۋە: -

ھەستىيارى عەرەبى جاھلى (زھىرن ابن سلمى)
نزىكەي ھەزارو پىنج سەد سال لەمەۋبەر دەلى: بە شەرى
نىۋانى عەشىرەتى (عبس و ذىبيان داخ كراۋە ۋە

دلەزىن تىرىن تابلۋى سامناك ۋىنەي شەرى براكوژى
كىشاۋە.

بەرھەمى ئەم ھەستىيارە دور پاتى دەكاتەۋە كە شەرى
براكوژى، كوشندەتىرىن ئاگرە بۆ لەناۋىردنى بە ھەشتى
ئاشتى، چۈنكە ئەگەر ھات و برا لەگەل برادا نەبوو چىلۋن
دەستى مەرگ دەبەستىرتەۋە ۋە ئاسايش تۋوى پىروزى لە
نىۋانى ئەندامانى مىللەتتىكدا دەچىتى ۋە زەمىنەي ئاشتى
جىھانى داين دەكات؟! .

مىژو نۆسى ئەگەر لەم پروانگەيەۋە سەرنج لە
رووداۋەكانى بدات بۆي ساغ دەبىتەۋە كە ئەم كىشەيە
سەرمەدىيە ۋە ھەمىشە ئەم ھەرەيە بوۋە كە لەبەر ئەۋەي
دەستەكەي لە دار دروست كراۋە بۆي چۆتە سەر بەر بىتە
دارستانەكان. ئەم جۆرە ھەرەيە دەيان بىروباۋەر بۆ
كول كىردنى بەرپا بوۋە.

سەبارەت بە ناۋچەكەمان و بە گوئىرەي ئەلقەكانى مېژو
پىۋىستە لەبەر دەستى بىروباۋەرە قورئانى پىروزدا بوەستىن و
بە تىشكى ئايەتە پىروزەكانى دەربارەي نىرخى ئادەمىزادو
مافى مىللەتان و مەسەلەي شەرو ئاشتى ۋە جەنگ ئەم كىشەيە
بخەينەبەر باس و بزائىن ۋىژە لەم كۆرەدا ھەنگاۋ بە ھەنگاۋ
چىلۋن رەفتارى كىردوۋە.

ئەنجام دانى كارى ۋە ھاش - ھەرۋەكە لەمەۋبەر ۋوتمان
- شانى تۆزىنە ۋە يەك بە فراۋانى ھەلى ناگرىت، بۆيە لەم
روۋە چەند نەمۋونەيەكى كوردستانى ئىران و فىلسطىن شى
دەكەينەۋە ۋە بۆچۈرنى ۋىژە رەكانى دەخەينەبەر باس.

قورئانى پىروز لە كەرەسەي ۋە ۋشەي سەلامەۋە زاراۋەي
(الاسلام) ي دارشتوۋە، بۆيە بە گشتى ۋوتراۋە ئاينى ئىسلام
ئاينى ئاشتى يە.

ھەرۋەھا تىبىنى دەكرىت كە لە دۆخى بەيەكا چۈرنى
موسلمانەكان و موشرىكە ئەعراپەكاندا ھەۋل دراۋە كىشەكان
لە رىگاي ئاشتى يەۋە چارەسەر بىكرىن، بۆ بەلگە لەم روۋەۋە
خۋاي مەزن فەرمانى بە پىغەمبەر د.خ داۋەۋە فەرموۋىتەي!

«وان جنحوا للسلم فأجبح لها وتوكل على الله»⁽¹⁾.
واته نه گهر هات و موشریکه نه رابه کان به لای ناشتیدا
شکاندییان توش ملی ریگای ناشتی بگره به و.

ثم ثایه ته پیروژه هه لبت ته وه ناگه یه نی که
ناشت بوونه وه له زورانی بیریدا ده شی له سر خه رچی
بیروباوه بیت، به لکو هر ته وه ده گه یه نی که کیشه کانی
زورانی بیری نه گهر هات و له ریگای گف تو گو ووه
چاره سه رکران و بیروباوه ری ثایینی نیسلام له
چاره سه رکرده دا توشی هیچ شکستی به که نه بوو، بو
پیغه مبه ر د. خ هیه بهم ریگایه قایل بیت و له پیناوی
ناشت بوونه وه به کی بیریدا چه ک دابنی.

به لگه مان بو چه سپاندنی ثم بوچوونه له وه دا وه چنگی
ده هینین که خوی مزین ناموزگاری مؤمنه کان ده کات:
نه گهر هات و دوو تاقم له مؤمنه کان یه کتریان کوشت
پیوسته ناشتیاں بکه نه وه، به لام نه گهر هات و یه کی له و
دوو تاقمه له که لی شه پتان نه هاته خواره وه له سر براکوژی
سوور بوو، پیوسته لایه نی تاقمی ستم لیکراو بگرن و
ده سته و یه خه له گه ل ستم کاره کاندا بجه نگین، بو یه خوی
مهن ده فه رموی: «فلان بغت احداهما علی الأخری
فقاتلوا التي تبغی حتی تقیء إلی أمر الله»⁽²⁾.

بهم پی یه ناشت بوونه وه و ناشتی خوی له خویدا
مه به ست نی یه، به لکو هویه که بو چه سپاندنی حق و
گه رانه وه بو فرمانی خوا که له ژیر سیبه ره که یدا به پیوانه ی
بیروباوه هر هممو خاوه ن مافیک مافی خوی وهرده گریت.

وورد بوونه وه له قورثانی پیروژ لهم رووه دوو پاتی
ده کاته وه که ناشتی مل که چ کردن و چه ک دانان له عاستی
زورداران و ستم کاراندا ناگه یه نی، بگره ته وه ده سه لمینی
که به هه شته که ی ته نیا له زه مینه ی دادپه ره ری تیوانی
نه ندامانی کومل و میلله تانی بیانیدا سه وز ده بی. ئیمه که
لهم توژینه وه یه دا له مه سه له ی ناشتی و جهنگه ده دوین و
هرکی ویزه لهم کوره دا ده ست نشان ده که یین پیوسته

هیما بو ته وه که یین که ثایینی نیسلام ثایینیکی جیهانی یه و
قورثانی پیروژ هه رچه نده به زمانی عه ره یی هاتوته خواره وه
له په یه ونه دی نیوانی میلله تان دواوه له دوو مه سه له ی
چاره نووسیدا مافی ته و میلله تانه ی ده ست نشان کردوه؛ -

یه کم: مه سه له ی زمان که خوی مزین دهر یاره ی
فه رمویه تی: «ومن آیاته خلق السموات والارض
واختلاف الستکم والوانکم»⁽³⁾.

واته له ثایه کانی خوا خولقاندنی ناسمان و زهوی و
جیاوازی زمان و رهنگه کانتانه.

که وابوو به دهر برینی ئیسته مان جیاوازی زمان له
میلله تیکه وه بو میلله تیکی دی دیارده یه کی سروشتی و
ژیانی و ناده میزادانه یه و ثم دیارده یه به پیوانه ی ثایینی
نیسلام له بهر ته وه ی ثایه تی خوی به ناشی فه راموش بگریت و
هر حکومتیک نه گهر هات و جلوه ی چند میلله تیکی له
قهواره یه کی رامیاریدا گرت هه ست پیوسته له سه رشانی
جیاوازی زمانی میلله ته کان پاریزی، ته مهش هه لبت به وه
ده بیت که هممو میلله تیک زمانی خوی به کار به یی و په ره ی
پی بدات و لایه نه کانی له هممو روویه که وه له کار تی کردنی
بیانی دوور بخاته وه، بو ته وه ی همیشه به جیاوازی له
زمانه کانی ترو بمینیته وه.

دووه م: مه سه له ی بوون و قهواره ی میلله ته، که خوی
مهن گرنگیسه کی تاییه تی داوه تی و فه رمویه تی.
«یا ایها الناس إنا خلقناکم من ذکر وأنثی وجعلناکم
شعوباً وقبائل لتعارفوا»⁽⁴⁾.

ثم ثایه ته پیروژه به شیوازیکی روون وراسته و خو و
رووی دم ده کاته خه لکی ثم سه زهوی یه و پیان
را ده گه یه نی که خوی مزین پاش خولقاندنی له نیتر و می ی
میلله ت میلله ت و خیل خیل وا بو ته وه ی یه کتر بناسن.
هینا ونیه ته کایه وه توژره ی هاوچه رخ به بی رافه کردن و تاویل
لیره دا بو ی هیه پشت به ووشه و زاراوه کانی ته و ثایه ته

پیرۆزه بیهستی و سنی راستی سهرهکی له کۆری په یوه ندی نیوانی میلله تاندا له روانگی ئایینی ئیسلاموه بچه سپینی :

1 - ووشه ی (الناس) به واته فرههنگی یه که ی تهوه ده که یه نی که خوی مزین حوکمی خوی له م رهوه بو گشت میلله تان ده خاته روو.

2 - زاراوه ی (الشعوب) که هه لبت ماناکی له دیرترین زهمانه وه تا ئه مرۆ گوراه ئیستا له دهرفته ی رامیاریدا چند واتاکی جیگای مشتومر بیت له وه تی ناپه ریت که کۆمه له خه لکیکه چند تایه تی یه کی زمانی و میژووی و روشنی و دهر وونی جیاکه ره وه ی له کۆمه لیککی دی هه یه .

3 - رسته ی (لتعارفوا) دووپاتی ده کاته وه که ئه و میلله تانه له بهر ته وه ی له یه کتر جیاوازن و خوی مزین به قهواره ی تایه ت هینا و نه ته کایه وه ، بهر ته وه ندی یان ته وه یه که به کتر بناسن : به کتر ناسینیش به مه بهستی خوی راستن له توانه وه مو لاسایی کردنه وه ، حوکمی خوی مزین ده هینته دی ، چونکه جگه له مه بهسته دزی ته وه یه که خوا خه لکی ئه م زهوی به ی میلله ت میلله تی جیاواز خولقاندوه ئه م ئایه ته پیرۆزانه به لای ئیسه وه سه رچاوه ی رووکاری نه ته وایه تی عه ره یی ره سه نه بو چاره سه رکردنی کیشه ی ئاشتی و جهنگ و مافی میلله تان و پنی ده کری له م پۆزانده دا شان به شانی رووکاره جیهانی یه کانی تر خوی رابگریت .

هه رچۆنیک بیت میژووی ناوچه که مان دووپاتی ده کاته وه که ده یان میلله ت بر وایان به ئایینی ئیسلام هینا و چوونه ژیر ئالای قورئانی پیرۆزمو له ئاکامدا چند ده وله تیک پیک هاتن که له سنوره کانیاندا میلله تی جیاواز جیاواز له رووی زمان و قهواره وه خسته یه ژیر فه رمانه وای خوی وه ، هه ره وه ها له کۆتایی سه ده ی نۆزه یسه مه وه له بهر چند

هۆیه کی جیاواز هه مان دیارده به چه شتیکی دی رووی دا . ئیسه له بهر خو به ستنه وه به ریبازو ئامانجی توژینه وه که مانه وه بهر له هه موو شتیک سه رنج له ده وله تی ئیران له م سه رده مه دا ده ده یین که سه نووره رامیاری یه که ی وه کو به ندیخانه یه کی گه وه به شتیک له نه ته وه ی کوردو نه ته وه ی عه رب به زهوی و زاره کانیانه وه ئابلقه داو به قوناغه تفهنگی فه رمانه وای شاهنشاهی ، ئه مجا رژیمی خومینی و فارسه ره گه ز په رسته کان بوون به میرو ئاغاو جه ندرمه و سه ربازو به به رووی وومی ئه م باره نا هه مواره ئیسا ژبان ده به نه سه ر.

ده وله تی ئیران له م وینه یه دا فه رمانه واکانی به گشتی و خومینی یه کان به تایه تی لافی ئیسلامیه تی لی ده ده ن به بی ته وه ی توسقالتیک ئه و ئایاته پیرۆزانه به یینه وه یاد که مافی میلله تانی ژیر ده سته یان له رووی زمان و قهواره ی نه ته وایه تی یانه وه ده پاریزین .

په رسیاریش لیره دا رووی ده مان تیده کات و ده په رسیت : تا چ راده یه ک ئه و میلله ته ژیر ده ستانه به گویره ی بنه ره تی یه کانی قورئانی پیرۆز هه لوئستی خویان دهرباره ی مه سه له ی ئاشتی و جهنگ دامه زراندوه ؟

ئایا به ناوی ئاشتی یه وه به مل که چی له و له چه مه کی ئاشتی تیگه بیشتوون و په نایان بردۆته بهر چه ک و جهنگی داد په ره ره رانه وه شوپشیان به ریا کردوه ؟ بو ولام دانه وه ی ئه م په رسیارانه دووپاتی ده که یه وه که ئه م میلله تانه هه میسه راپه ریون و شوپشی خویناویان به ریا کردوه .

جگه له مه ش به بۆنه ی جهنگی (قادیسه ی صدام) وه بیگومان دهرفته بو گشت میلله تانی ئیران هاتۆته کایه وه بو ته وه ی راپه رن و دهرگای به ندیخانه که یان بشکینن .

سه رگر دایه تی عیراق - هه ره وه کو ئیینی ده که یین - که هه لوئستی خوی له م کۆرده ده نوینی زاراوه ی (الشعوب

الایرانیة) به کار دهینی، ئەم زاراویە مەسەلە پەکی نایدولۆجی و بیروباوەری دەهینتە کایەو بوارمان دەداتی که به گوێزە ی باری روشنییری و ئابوری و کۆمەلایەتی بەندیخانە گەورە کە ی ئیران بلین: ئەم بارە پنی نە کراوە میلله تیکی ئیرانی یە کدگیر پینک بهینی و خەباتی ئەم میلله تە لە سەر بناغە ی چینیکی ئیرانی یە کگرتوو رابەری بکات.

ویژە ی کوردی هەرچەندە لەم رۆژاندا تا رادە پەکی زۆر پنی نە کراوە سوود لە جەنگی (قادیسیە ی صدام) وەر بگرت و ئەو راستی یە بکا بە هەوینی خەمڵاندن و گە یشتنی بە رادە ی فەلسە فە ی نایدولۆجی و بیروباوەری که نساوەرۆکی ویژە ی میلله تە سەم لیکراوە کانه، بە لام ئیمە لە توژینە مویە کماندا بە ناو نیشانی (هونەری کورته چیرۆکی کوردی و جەنگی قادیسیە صدام)⁽⁵⁾

سەرنجمان بو ئەو راکیشاوە که ئەم ویژە یە توانای ئەو ی هە یە بە هۆی هونەری چیرۆکە موی بی بە ئاوی ئە ی نە تە موی کوردو چیرۆک نووسە کمانمان لە بابە تی لاسایی کەرە وە لابەن و ئیش و ئازارو ئاواتی نە تە مویە کە یان بکەن بە هەوینی هونەری چیرۆک نووسی نایدولۆجی .

هەرە ها بیست و پینج سال لە مە مویەر لە هەمان روانگە موی توژینە مویە کمانمان بە ناو نیشانی (خەباتی چینیایە تی) له چیرۆکی پینشمەرگە دا). بە دوو بەش⁽⁶⁾ دەر بارە ی رۆمانە بە ناویانگە کە ی دکتور رحیم قازی (پینشمەرگە) نووسیە موی بو چوونە کانی ئیستانمان بە بۆنە ی جەنگی (قادیسیە ی صدام) هە سپاند.

ئیمە که بە تیشکی بیروباوەرینکی تاییە تی لە رووی ناوەرۆک و روخسارە وە ئەرکی شەرشانمان وە کورە خنە سازیک بەدی هیناوە موی بەدی دەهینین، دوویاتی دە کە ینە وە که پینوستە ویژە لە ژبانی روشنییری و شارستانیە تی و هە لۆیستی رامیاری و بزوتنە موی میژووی ناوچە کە مان و جیهان جیا نە کە ینە و.

هەرە ها پینوستە بە دەق و رووداوە کمان نە ییت، بیروباوەر

بیردۆزانه هە لئە سە نگی ن و بادە ی لایە نگی ری و دە مارگی ری بو کە س نە گیرین .

خوێنەرە لاوە کمان و ئەوانە ی بیریان لاوازه رەنگە بو چوونە کمانمان میژوویانە تی نە گە یشتین و لە لقه کانیان هە نگاو بە هە نکاو شارەزا نە بن و وابزانن که ئیمە لەم کۆرە دا تازه دە و لئە مە ندین .

سە رنە نجام بابزانین دکتور رحیم قازی چۆن خەباتی میلله تی کوردی لە کوردستانی ئیراندا وی نە کیشاوە موی چلۆن لە رەوتی فەلسە فە ی ئەم خەباتە تیگە یشتوو؟

دکتور رحیم قازی که رووداوە کانی سە رتە تایی سالانی چل هونە رە مندانه دە گیریتە وە کە بو چوونی ئیستای سە رتە تایی سالە کانی هە شتا هیچ دان نانی ت بە سنووری ئیراندا که ئیمپریالیزم بو ئاغا فارسیە کانی کیشاوە موی لە دۆزە خە کە یدا بە شیک لە نە تە موی کوردو نە تە موی عەرەب و چە ند نە تە مویە کە ی دی بە نە دکران و زە موی و زا رە کانیان داگیر کراوە بۆ یە ئەم نووسەرە لە چیرۆکە کە یدا ووشە ی ئیران یان گە لی ئیران بە کارنا هینی، بە لکو هە میشە ووشە ی گە لی کوردستان بە کار دینی و دە لی: «گە لی کوردستان تە فە نگە و دە مانچە موی شینت تیری وە دە ست کە مۆ»⁽⁷⁾.

دکتور رحیم قازی که بە و جۆرە لە سنووری ئیران و هە ریمی کوردستان تیندە گات، ئامانجی ئە مویە که گە لی کوردستان وە کە گە لیکی دە ست بە سە را کیشراو لە لایە ن فارسیە کانه موی پشان بە دات .

با ئە م چە ند دێرە بخوینینە وە که دە لین: «ئە فسە رە کانی تری لای سە ر هە نگە . . . هەر کە سە ی ئاکارە خراپە کانی خو ی دە ر هە ق بە گە لی کوردستان دە رهینا . . .»⁽⁸⁾.

کە وایبوو خەباتی میلله تی کورد خەباتیکی نە تە وایە تی و کیشە کە شی کیشە یە کە ی ژبانی یە لە نیوانی جە ماوە ری کوردستان و فارسیە رە گە ز پەرستاندا، بۆ یە نووسەرە کمان زیاتر ئە م مە سە لە یە دە خاتە روو و دە لی: «جا وەرە

تاریکه‌شو و بی‌ئو ئه‌فسه‌رانه‌ی ئه‌رته‌شی شاهنشاهی که له خراپه‌و دوژمنایه‌تی به‌دەر هیچ کاریکی دیکه‌یان له‌گه‌ل کوردان نه‌کردبوو. به‌کیوو شاخی کوردستان دا برون و کوردی چه‌کداریان له‌بەر چاو بیت»⁽⁹⁾.

ده‌برینی (له‌شکری شاهنشاهی) که به‌و جوره نووسەر به‌کاری هیناوه روونی ده‌کاته‌وه که ده‌وله‌تیک به‌ناوی ئیرانه‌وه سنووره‌که‌ی به‌زه‌بری قوناغه تهننگ نه‌بیت خوی‌ناگریت؛ بویه ئه‌م نووسه‌ره سه‌رنجمان بو‌مه‌سه‌له‌ی جیاوازی زمانه‌ی کوردی و زمانه‌ی فارسی له‌م به‌یه‌کا چوونه‌دا راده‌کیشی و ده‌لی: «ئهو لاهه لادنی یه‌ه کوردانه‌ی که بو‌خزمه‌تی ئیجباری ده‌بران هه‌ر له‌روژی هه‌وه‌له‌وه له‌بەر ئه‌وه‌ی که زمانه‌ی فارسی نازانن له‌گه‌ل شوق و ینلاقه‌و قامچی و جینوی ئه‌فسه‌ره‌کانی فارسی زمان روبه‌روو ده‌بن»⁽¹⁰⁾.

هه‌روه‌ها ده‌لی: «میرزا قوتیاس له‌ده‌ست شیداره‌کانی ده‌وله‌تی به‌تایه‌تی له‌ده‌ست ژاندارم و پولیس و ئیداره‌ی سه‌ربازگیری، هینده‌ی عه‌زاب و کویره‌وه‌ری و چه‌رمه‌سه‌ری و ناله‌باری دیتبوو که رقی دنیای لی هه‌لگرتبوون ئه‌و به‌چاری خوی دیتبوی که کاربه‌ده‌ستانی ده‌وله‌ت به‌چ جوړیک سوکایه‌تی نه‌ته‌وه‌که‌ی و زمانه‌که‌ی و داب و ری و شونینی وولاته‌که‌ی ده‌که‌ن»⁽¹¹⁾.

دکتور رحیم قازی به‌م دوو ده‌قه به‌زه‌قی وینه‌ی ئه‌وه ده‌کیشی که جگه له‌نه‌ته‌وه‌ی کورد زمانه‌ی کوردیش له‌لایه‌ن فارسه ره‌گه‌ز په‌رسته‌کانه‌وه له‌مه‌ترسیدا بوو فارسه‌کان به‌سووکی ته‌ماشای زمانه‌ی کوردی‌یان ده‌کردوو چه‌ماوه‌ری کوردیش، زمانه‌ی فارسیان نه‌ده‌زانی.

به‌م بی‌یه‌ی چه‌روکی پشمه‌رگه به‌وردی قه‌واره‌ی میله‌ته‌ی کوردو زمانه‌ی کوردی پاراستوووه هه‌ره‌شه‌ی فارسه‌کانی له‌م روه‌وه وینه‌کیشاوه‌و پیشانی داوه که فارسه ره‌گه‌ز په‌رسته‌کان له‌بەر هیچ هوبه‌ک مل که‌چی به‌ره‌ته‌ی مرو‌فایه‌تی نه‌بوون. له‌بەر تیشکی ئه‌م راستی‌یه‌دا دکتور رحیم قازی

فه‌رمانه‌روا فارسه‌کان به‌داگیرکه‌رانی کوردستان ده‌زانی، بویه خه‌باتی میله‌ته‌ی کورد به‌بزوتنه‌وه‌یه‌کی رزگاری له‌چنگی ئیستعماری فارسی له‌قه‌لم ده‌داو ده‌لی: «له‌هه‌ره‌تی زستانه سه‌خته‌که‌ی سالی 1945 ی زاینیدا له‌لایه‌ن پشمه‌واوه ئه‌مر درا که هیزی پشمه‌رگه بو‌رزگاری مه‌له‌ندی سه‌قزو دیوانده‌ر له‌چنگ هوردوی داگیرکه‌ران ده‌رکه‌ن»⁽¹²⁾.

ئیمه به‌م کورته توژینه‌وه‌ی (خه‌باتی چینیایه‌تی له‌چه‌روکی پشمه‌رگه‌دا). باب‌ه‌تیک بی‌ری و رهنه‌سازی ده‌بوژنینه‌وه‌وه ده‌ی سه‌لمینین که ده‌وله‌تی ئیرانی ده‌ست کرد، دوو به‌ره‌تی فه‌راموش کردوو:

یه‌که‌م: به‌ره‌تی پاراستنی جیاوازی زمانه‌ی میله‌ته‌کانی. دووه‌م: پاراستنی جیاوازی قه‌واره‌ی ئه‌م میله‌تانه. وێه‌ی کوردی له‌م روژانه‌دا به‌داخه‌وه وه‌کو پیوست شوین پی چه‌روکی پشمه‌رگه‌ی دکتور (رحیم قازی) ی هه‌له‌نگرتوووه تا راده‌یه‌ک پی نه‌کراوه باری کوردستانی ئیران له‌دوژخی رژیمی خومه‌یینیدا وینه‌بکیشی و له‌بەر تیشکی ئایدۆلوجی و بی‌روباوه‌ری نه‌ته‌وایه‌تیدا ئه‌رکی خوی به‌دی به‌ینی، بویه له‌م توژینه‌وه‌یه‌دا بو‌چه‌سپاندنی لیکدانه‌وه‌ی ئایه‌ته‌کانی قورئانی پی‌روژه‌باره‌ی مه‌سه‌له‌ی ئاشتی و جه‌نگ و جیاوازی زمان و قه‌واره‌ی میله‌تان به‌ده‌قی وێه‌یی په‌نا ده‌ینه‌به‌ر وێه‌ی به‌رگری کاری فلسطینی. ئه‌م وێه‌یه هه‌له‌ت له‌بی‌روباوه‌ری ره‌سه‌نی ئه‌م سه‌رده‌مه‌ی نه‌ته‌وه‌ی عه‌ره‌به‌وه هه‌لقولاوه که ره‌گ و ریشه‌ی ده‌گه‌رینه‌وه سه‌ر قورئانی پی‌روژه.

جا بو‌ئه‌وه‌ی هیمابکه‌ین بو‌جیاوازی ئه‌م بی‌روباوه‌ره له‌چاو بی‌روباوه‌ره هاوچه‌رخه‌کانی دی که ده‌رباره‌ی ئه‌و کیشانه بو‌چوونی خویمان هه‌یه، له‌بزوتنه‌وه‌ی هونراوه‌ی به‌رگری کاری فلسطینی و هه‌لوئستی هه‌ستیاره‌کانی ده‌کولینه‌وه که به‌ووشه‌ی په‌یامدار ده‌سته‌و به‌خه‌ی سه‌هونینه‌ت ده‌جه‌نگین.

ناشکرایه که ده‌ولته‌تی ئیسرائیل ده‌ستکردی ئیمپریالزمه و قه‌واره‌که‌ی له‌سه‌ر زه‌وی و زاری فلسطینی عه‌ره‌بیدا به قوناغه تهنه‌نگه بنیات نراوه .

سه‌ره‌پای ئه‌م باره ناسروشتی‌یه زوربه‌ی ده‌ولته‌تانی رۆژه‌لات و رۆژئاوا دانیان پێدا ناو به ده‌ولته‌تیکێ شه‌رعی له سالی 1947 ی زایینی له ده‌سته‌ی ده‌ولته‌ته‌یه‌گرتوه‌کاندا وه‌رگیرا .

هه‌روه‌ها ناشکرایه که به‌شیک له مبلله‌تی فلسطینی له چوارچێوه‌ی ئیسرائیلی ده‌ستکردا مایه‌وه‌و رۆله‌کانی دلیان نه‌ده‌هات زه‌وی و زاری باوباپیریان به‌جێ بهێلن و له‌پێناوی ئه‌وه‌دا شه‌و و رۆژ باده‌ی ستمکاری و کویره‌وه‌ری بنۆشن . فه‌رمانه‌ره‌واکانی ده‌ولته‌تی ئیسرائیل دیاره به‌مه‌رجیک له‌م باره چاویان پۆشی که ئه‌م عه‌ره‌به‌ فلسطینی‌یان به‌ دانیشتمانی ده‌ولته‌ته‌کیان بناسرین و بین به‌هاونیشتمانی ئیسرائیلی .

قه‌واره‌ی داتاشراوی ئیسرائیل که به‌م جو‌ره‌ پێک هات به‌ره‌نگاری ده‌یان کێشه‌ی زمانی و روشنی‌یه‌ی و کۆمه‌لایه‌تی و ئابوری و رامیاری بوو و کۆمه‌له‌ ناسازه‌که‌ی وه‌کو ده‌ریابه‌کی به‌جۆش ئوقره‌ی نه‌ده‌گرت .

بو‌چاره‌سه‌رکردنی ئه‌م دۆخه‌ ناسروشتی‌یه‌ له‌به‌ر ده‌ستی ئه‌ندام و کۆمه‌له‌و جفتات و پارته‌کانیدا سێ رووکاری ئایدۆلۆجی و بیروباوه‌ری هاته‌نکایه‌وه‌ : -

یه‌که‌م : رووکاری دیمکراتی رۆژئاوایی که په‌یره‌وی که‌ره‌کانی رووکه‌شانه‌ برۆیان به‌سه‌ربه‌ست هه‌بوو چالاکی ئابوری سه‌ربه‌ستیان به‌تاقه‌ رینگای په‌ره‌سەندنی کۆمه‌لی ئیسرائیلی ده‌زانی .

دووه‌م : رووکاری خه‌باتی چینه‌یه‌تی چه‌پگه‌ری که هه‌لگرانی دروشمه‌که‌ی سه‌رکه‌وتنی چینی کرنیکاری ده‌ولته‌تی ئیسرائیل به‌عه‌ره‌ب و جو‌له‌که‌وه . به‌ده‌رمانی هه‌موو ده‌ردیکێ مبلله‌تی ئیسرائیلیان له‌قه‌له‌م ئالای

ئه‌م سه‌رکه‌وتنه‌دا عه‌ره‌به‌ روشنی‌یه‌ی و ئابوری و رامیاریان مسوه‌گه‌ر بکه‌ن .

سێهه‌م : رووکاری خه‌باتی نه‌ته‌واپه‌ته‌ی عه‌ره‌بی که خه‌باتگێره‌کانی دانیان به‌ده‌ولته‌تی ده‌ستکردی ئیسرائیلدا نه‌ده‌ناو به‌هیچ جو‌ریک خۆیان به‌به‌شیک له‌مبلله‌تی ئیسرائیلی نه‌ده‌زانی .

ئه‌م سێ رووکاره‌ لێره‌دا جینگای شی‌کردنه‌وه‌ی لایه‌نه‌کانی نابێته‌وه‌، به‌لام تا پیمان ده‌کرتی له‌مه‌ودا له‌هۆنراوه‌ی عه‌ره‌بیدا هێمایان بو‌ده‌که‌ین و به‌ده‌قی ئه‌م هۆنراوه‌یه‌ ولایمی سێ پرسپاری سه‌ره‌کی ده‌ده‌ینه‌وه‌!

یه‌که‌م : -

ئایا له‌ رینگای رێخراوه‌ ئیسرائیلی به‌کانه‌وه‌ چ وێزه‌یی بن چ رامیاری، مبلله‌تی عه‌ره‌ب له‌دۆزخی سنووری ده‌ولته‌تی ئیسرائیلدا ده‌توانی مافی خۆی وه‌چنگه‌ به‌ینی؟ .

دووه‌م : -

چه‌مه‌گی ناشتی و جه‌نگه‌ ده‌بی له‌سه‌ر چ بنه‌ره‌تیکێ ئایدۆلۆجی و بیروباوه‌ریدا ساز بکرت .

سێهه‌م : -

هۆنراوه‌ی عه‌ره‌بی فلسطینی پێسته‌ چلۆن له‌م کۆره‌دا ره‌فتار بکات؟ .

جو‌له‌که‌کان هه‌موویان و تاقمیکێ عه‌ره‌بی خو‌فروش به‌گۆیره‌ی رووکاری چینه‌یه‌تی و بیروباوه‌ریان مل که‌چی خواستی سه‌رکردایه‌تی ده‌ولته‌تی ئیسرائیل بوون و به‌سه‌ر رێکخراوه‌ ئیسرائیلی‌یه‌کاندا دا به‌ش بوون که بوونیان به‌فله‌سه‌فه‌ی یه‌کێتی مبلله‌تی ئیسرائیل هاتبووه‌ کایه‌وه .

عه‌ره‌به‌ خه‌بات گێروووناک بیره‌کان به‌م حاله‌ قایل نه‌بوون و تێده‌کۆشان رێکخراوی عه‌ره‌بی له‌سه‌ر بناغه‌ی جیاوازی هه‌موو لایه‌نه‌کانی ژبانیاندا پێک به‌ینی و له‌

رینگای ئەم جوړه ریکخراونهوه بجهنگین .

رهخهسازى فلسطینى دهرپارهى ئەم مهسهلهیه له کورپى ویزه دا سه رنج بو تهوه راده کیشى که ویزه ره فلسطینى په کان دوو کومه لى بوون :-

په کهم : کومه لى ویزه ره خو په رسته کان که له بهر پاروویه ک نان و بهرزه وه ندى ژيانى که سى و خیزانیا ن ده ستیان به کلاوى خو یانه وه گرتبوو به هیچ جوړیک تووخی بابه تی رامیاری و بیړی و ئایدولوجى نه ته وه که یان نه ده که وتن ، له مه یانى هونراوه دا خو یان به ناو روکی دلدارى و وصفی سروشت و گریان له ده ست گهردوون خه ریک کردبوو . له هونه رى چیرو کدا چهند تکنیکی نووسینه کانیا ن هونه رى بیت ، پینوسه کانیا ن به کاروبارى روژانه و بابه تی تقلیدى یه وه گیروده بوون و له روانگه ی فلسفه یه کی نه ته وایه تی یه وه هیچ به ره مه میکیان لى نه ده وه شایه وه ، بو یه ئەم کومه له ویزه رانه هه رچه نده به زمانى عه ره بی لاپه ریه یان ره ش کردوته وه ، به لام له راستیدا به ویزه رى عه رب له قه له نادری ن .

دووم : کومه لى ویزه ره خه باتگیره کان که سه ره رای هه مو و دهرفته دژواره کانیا ن شه رفه ی ووشه ی پیروزیان پاراست و هه مو به ره مه میکیان له روانگه ی رووکارى نه ته وایه تی یانه وه به عه رقه ی ناوچه وان و خوینی دل نووسی یه وه :

ئەم ویزه رانه بو به کخستنى بوچوونیا ن له رووی بیروباوه رو چو نیه تی ئیش کردنه وه ریکخراویکی ویزه یی یان پیک هینا به ناوی (رابطه للشعراء العربیه) وه .⁽¹³⁾

چالاکى ئەم ریکخراوه تا بلتیت به رین و کارى گه ر بوو ، چونکه شانوى ئیش کردنى له گوندو دیکانى زهوى وزارى فلسطینى داگیرکراودا ریک ده خرا . باشتري ن نمونه بو ئەم چالاکى یه میهره جانه که ی (کفریایف) بوو که له روژى 14 ی تموزى سالى 1957 ی زاینیدا گیراوو دوانزه

هه ستیاری فلسطینى نه ته وه په رست به شداری یان تیدا کرد . رو شنیه ره عه ره به کان که هه ستیان به نرخی ئەم ریکخراوه کرد له ده وری خه ر بوونه وه و بریاریا ن دا ئاسوى ریکخستن و ئیش کردنى فراوان بکه ن .

سه رته نجام له روژى (15) ی ایلولى سالى 1957 ی زاینى کویونه وه یه کی فراوانیا ن به ست و بریاریا ن دا ناوی (رابطه الادباء والمثقفین العرب) له و ریکخراوه بنین بو ته وه ی جگه له هه ستیاره کان نووسه رو روژنامه نوسه کانیش بگریته خو ی .

ئەم جموجوله ئاکامى دوو هوى سه ره که یه :-

په کهم - دوویات کردنه وه ی جیاوازی زمانى عه ره بی و میله تی فلسطینى له زمانى عبرى و کومه لى جوله که کان . دووم - سووربوون له سه ر بوونی سه رکردایه تی عه ره بی له هه موو ریکخراوینکدا .

کاربه دهسته ئیسراىلى په کان که شاره زای میژووی بیروباوه رى نه ته وایه تی عه رب ن ، به راستى مه ترسى یان له م ریکخراوه کردو به هه موو توانایه کیانه وه به ره ره کانیا ن کرد ، بو یه له سه رته تى سالى 1960 ی زاینیدا له جموجول کوه ت . ئەمه له لایه که وه له لایه کی تریشه وه ئەو کاربه ده ستانه له م تا قى کردنه وه یه دا بو یان ساغ بووه وه ، ئەگه ر ویزه ره فلسطینى په کان جوړه ریکخستنیکیان نه بیت ده ست له دووباره کردنه وه ی پیکه نیانی ریکخستنیکی راسته قینه هه لئاگرن ، بو یه له گه ل ئەم ویزه رانه دا ده رگای گفتوگویان کرده وه به به لئین و قسه ی شیرین تا قمینک له پاراو خو په رست و هه لپه رست و خو فروشیا ن پیک هینا و له دائره ی ویزه یی له (الهستدروت) دا میشک و ویزدان و هه ست و نه ستیانی په ت کرد .

حبیب القهوه چی په که یه که ناوی ئەم ناقمه ی توما رى کرده وه گیراوه تی یه وه که چون له بهر ده رگای (صندوق الكتاب العربى) دا چوکیان و داوه بو چاپکردنى به ره مه لاوازه کانیا ن ماستاویان بو داگیرکه ران سارد ده کرده وه له

مهره جانی یادکردنه وهی دهیمه می دامه زرانندی دهولتهی
ئیسرائیلدا شهرفی ووشه ی پیروزیان پی شیل کرد.

بنه رته یه کانی قورثانی پیروزی نهریتی نه ته وهی عه ره بی
دیرین و هاوچه رخ هه لبهت له وهی تاقمه
بی بهری به و بزوتنه وهی میژووی خه باتی ویزه ره راسته قینه
فلسطینی به کان به لگه به کی زیندوه وه دوو پاتی ده کاته وه که
ئو بنه رته ی یانه له شاده ماریاندا قولپ ده دات، بویه تیینی
ده کهن که ئه م ویزه ره راسته قینانه چه کی ووشه ی
عه ره بی یان دانه ناوه هه ره یه کیکیان له ریگایه کی گونجاوه وه
بو مافی نه ته وه که یان ده جهنگا.

توژینه وه که مان بو شی کردنه وهی ئه رکی ویزه ی
نه ته وایه تی لیره دا پیوسته سه رنج له هه ستیاره بهرگری
کاره کان بدات که پیشه واکانیان له بهر چه ند هویه ک قابل
بوون بچه ریزی بزوتنه وهی چه بگیری ئیسرائیلی به وه.

ماموستا خالد مصطفی⁽¹⁴⁾ له م رووه وه دوو پانی ده کاته وه
که پارتی کومه نستی ئیسرائیل تاقه هه لبراردنی بزوتنه وهی
بهرگری کاری فلسطینی له زهوی و زاری عه ره بی
داگیرکراودا بوو.

ههروه ها باسی ده کات که ج کاتیک و چلون هه ستیاره
پیشه و بهرگری کاره فلسطینی به کان محمود درویش و
سمیح القاسم و توفیق زیاد بوون به ئه ندام له م ریخراوه
ئیسرائیلی به دا.

ههروه کو له سه ره تای توژینه وه که ماندا دوو پانمان کرده وه
که مه به ستمان ئه وه نی به بیروباوه ریک بیردوژانه
شی بکه ینه وه په نا ده به یه بهر به ره می ئه وه هه ستیارانه بو
ئه وهی بزاین چون هه میسه له مه سه له ی خه باتی چینایه تی و
ناشتی و جهنگ تیگه یشتوون و به چ جوژیک ناوه روکی
هه لبه سته کانیان له م سه رچاوانه وه هونیه ته وه.

محمود درویش له هه لبه سته کیدا به ناویشانی (سه رووی
پساوه کان) بروای خو ی به دوستانه تی مروفایه تی وینه
ده کیشی و ده لی: -

هه موو راپه رینیک له جیهاندا ده مان جوژینی
هه موو جوژینیک له م سه ر زهوی به دا ماچمان ده کات.
هه موو باخچه به ک له م ئه رزه دا ده نکه گه نمیک
لی ده خوین.

هه موو هه تیونیک ئه گه ر هات و بانگی
کردین ده چین به ده نگه ی به وه له هه ر
کونیه ک بیت.

هه ستیاره که مان له م وینه کیشانه دا له روانگی بنه رته ی
یه کیتی به رزه وه نندی چاره نووسی میله تانه وه هه ست و
نه ستی خو ی ده چه سپینی.

ئه م بنه رته ی به هه لبهت نیشانه ی خیرمه ندانی ئه م
چه رخیه، به لام میژوونووسی که له ره گ و ریشه ی ئه م
بنه رته ی به له لای هه ستیاریکی عه ره بدا ده کوژینه وه بو ی هه به
سه رنج بو قورثانی پیروزی رابکیشی که هه زارو چوار سه د
سال له مه و پیش دروشمی یه کتر ناسینی میله تانی بهرز
کردوته وه سه لماندویه تی که هه چ میله تیک له وی تر چاکتر
نی به.

محمود درویش له هه مان هه لبه سته دا هه ما بو
بنه رته ی به کی دی له رووکاری فه لسه فه ی نه ته وایه تی
عه ره بی ده کات و ده لی: -

وله پاسه وانی به ندیخانه مان بگره

بو هیزی دوژمن مل که چ مه به

شیرینی بیروباوه ر.

تالی ژاله ده توژینه وه.

قه سه بوکراو له م دیرانه دا میله تی فلسطینی به، محمود
درویش داوای لی ده کات له دوژمنه که ی، که جوله که به
مان بگریت و به چه کی بیروباوه ره وه ده سته ویه خه ی
بجهنگی.

ئەم داواکردنە دوو راستیمان بۆ پچاودەكات: -
يەكەم: قايىل نەبوون بە سەمكارى بە ناوى ئاشتى و
ئاسايشتەو كە ديسانەو يەكئىكە لە بنەرەتئى يەكانى قورئانى
پيروژ دەرحق بەم مەسەلەيە.

دووهم: بەكارهينانى رەمزي (پاسەوانى بەندىخانە) بۆ
پەردە رامالين لەسەر پەگەز پەستى ئيسرائيلى يەكان كە بەبئى
جياوازي بارى كۆمەلايەتئى، بەرزەوئەنديان بەندكردنى
عەرەبە فلسطينى يەكانە.

محمود درويش لە هەلبەستىكى تىرىدا رانابوى كۆى
مخاطب بەكار دەهينئى ورووى دەم دەكاتە داگيركەرە
ئيسرائيلى يەكان دەئيت:

هەر چوار پەلم تووند بىهستنهو

دەفتەرو جگەرەم لئى قەدەغە بکەن

دەم لە خوئ پر بکەن

هونراوە خوینى دلەم

هونراوە خوینى نانمە

هونراوە ئاوى چاومە

هونراوە بە نينوك، بە چاو بە خەنجەر دەنووسرئەو.

من هونراوە هەميشە دەلئیمەو

لە بەندىخانەدا، لە گەرماودا

لە تەويلەدا لەژئير زەبرى قەمچيدا

بەدەست بەستراوى و زنجير بەملەو

من هەميشە هونراوە دەلئیمەو

من هەميشە هەلبەست دەهونمەو

هەزار چولەكە بە درەختى دلەمەو

هەزار ئاواز دەخولقئينن

ئەم وئەيە - بەبئى مشتومر - زۆرانى نئوانى ميللەتئى
عەرەب و گشت چولەكەكان بە توندى پيشان دەداو بە
هەلوئىستان لە هونراوى عەرەبئى دووپاتئى دەكاتەو كە

ئەمانە نايەنەوئى هونراوى رەسەنى بەرگرئى كار لە داىك
بئى، چونكە ئەم جۆرە هونراويە ئاوينە هەموو
جياوازي يەكانى ميللەتئى عەرەبە لە جولهكەكان،
جولهكەكانئى دەيانەوئى ئەم جياوازي يانە بە هەر جۆرە
يەكئىتئى يەكئى ئيسرائيلى بئت: يەكئىتئى نيشتمانئى بئت يان
يەكئىتئى چينايەتئى لە ناوى بەرن.

هەستيارئى بەرگرئى كارئى فلسطينى سمىح القاسم زياتر
ئەو زۆرانە بە روونئى لە هەلبەستىكدا بە ناوئىشانئى
(دەمەتەقەيەك لەگەل كابرئايەكدا) دەخاتە روو و دەلئى: -
«كابرا: رۆما سوتاو بوو بە خوئەمئىش.

هەستيار: نەخئير رۆما نەمرەو نئروون مرد.

كابرا: رۆما هەرگيزاو هەرگيز لە شەرەكانت تئى ناگات.

هەستيار: رۆما لە شەرەكانم تئيدەگات و هەرچئم ووتو
لەبەرئەتئى.

كابرا: رۆما ژئى يەكانت دەپچرئى و ئاوازهكانت دەخنكئى.

هەستيار: ئاوازهكانم لە دلەمەو هەلدەقوئئىن.

كابرا: ئەو چئى يە لەناو دەستدا؟

هەستيار: مشتئى گەنمە.

كابرا: چئى لە سنگندا هەيە؟

هەستيار لە سنگمدا وئەي، برئندارتئىك هەلكەندراو.

كابرا: لە دەم و چاوتدا رەنگئى كئىنەو بووغز ديارە.

هەستيار: لە دەم و چاومدا رەنگئى زەوى ديارە.

كابرا: شمشئيرەكەت بکە بەر گاسنئىك.

هەستيار: جەنابت هئچت لە زەوى يەكەم بۆ بەجئى

نەهئشتوووم. ئئتر چئى كارئىكەم بە گاسن هەيە؟!».

هەرەو كۆ ئاشكرايە رووبەرى زۆران لە نئوانى عەرەب و
چولەكەدا زۆر فراوان و بەرئىنە، دەيان كئشەئى مئزووىئى
روشنئيرئى و زمانئى و چۆنئەتئى خەبات و چارەنووسئى نيشتمان
دەچەسئىنئى و دووپاتئى دەكاتەو كە بەرزەوئەندئى عەرەب و
چولەكە لە دەولەتئى ئيسرائيلدا ئاسمان و زئسمانە.

پرسیاری گرسنگ لیره‌دا روهی ده‌مان تیده‌کات و ده‌پرست: بوجی سمیح القاسم که سایه‌تی هم جوله‌که‌یهی ناشکرا نه‌کردوهو ووشه‌ی (کابرا)ی به‌کارهیناوه!
 به‌لای ئیمه‌وه هه‌ستیاره‌که‌مان ویستویه‌تی به‌ ووشه‌ی کابرا دوویاتی بکاته‌وه که هه‌موو جوله‌که‌یه‌ک به‌و چه‌شنه رقی له‌ عه‌ره‌به، نه‌گینا ده‌ی‌توانی له‌بری ووشه‌ی کابرا ووشه‌ی سه‌رمایه‌دارنیک یان ده‌ره‌به‌گیک به‌کارهینتی.
 توفیق زیاد له‌ هه‌لبه‌ستیکدا به‌ناونیشانی (به‌یان نامه‌کان ده‌سووتین) هه‌لوئستی خو‌ی ده‌رباره‌ی دروشمی دوستایه‌تی و برایه‌تی‌و ناشتی که بیردو‌زانه له‌ به‌یان نامه‌کاندا ده‌نوسرینه‌وه ده‌خاته‌ روه‌ و ده‌لی: -

ده‌ی هاور‌ی‌یانی خه‌بات
 میلله‌ته‌که‌م به‌ فرمیسک ده‌ژی
 له‌ دل و سه‌نگیدا برین له‌سه‌ر برینه
 وولاته‌که‌م... هه‌موو بستیکی جاما‌وه‌ر
 به‌خوین ناوی ده‌ده‌ن.
 خوینی میان رشت
 به‌شکو خیانته‌ بکه‌م، به‌شکو بی‌فروشم
 به‌ برستی نابلقه‌م ده‌ده‌ن.
 به‌ کوشتن تیر بارانم ده‌که‌ن
 به‌ژیر ده‌ستی و هه‌ره‌شه‌ ده‌مخنکین».

هاور‌ییانی خه‌بات که به‌م جو‌ره هه‌ستیاره‌که‌مان باری خوینی و میلله‌ته‌که‌ی و نیشتمان‌که‌ی و هه‌لوئستی دوژمنه جوله‌که‌یان بو‌ده‌گیرته‌وه، ره‌نگه‌ بروا به‌وه به‌ین که دروشمی بیردو‌زانه قسه‌ی رووته‌و قسه‌ش ناچیته‌ ناو گیرفانه‌وه.

که‌وابوو میلله‌تی فلسطینی نابی به‌ سنووری ئسرائیل قایل بیته‌ و له‌ هیلانه‌ی ناشتی چاوینوقینتی، به‌لکو ده‌بی به‌سکه‌ خشیشی بیته‌ خو‌ی له‌ داوی سرکردن و ته‌زاندنی

گیانی شو‌رش‌ی رزگار بکات و به‌ روناکی بنه‌ره‌تی به‌کانی فئلسه‌فه‌ی نه‌ته‌واپه‌تی شه‌وه‌زه‌نگی ژیان بپرته‌ و ئامانجی دامه‌زاندنی ده‌وله‌تی فلسطینی عه‌ره‌بی سه‌فراز به‌ینتیه‌ دی.

هونراوه‌ی به‌رگری‌کاری فلسطینی به‌م شی‌کردنه‌وه‌یه ناشکرایه‌ که نه‌رکی خو‌ی نه‌نجام داوه‌و سه‌لماندویه‌تی که به‌ راستی به‌ره‌می رۆله‌ی به‌وه‌فاو خه‌بان‌گیرو میلله‌تیکتی ستم لی‌ کراو.

به‌ربلاوی ئاسوی ناوه‌روکی توژینه‌وه‌که‌مان و که‌می ده‌قه‌هینراوه‌کان له‌ وێژه‌ی کوردی به‌ تایه‌تی پیوست ده‌کات هم سهر نه‌نجامانه‌ی خوازه‌وه‌ به‌چه‌سپین: -

یه‌که‌م: مه‌سه‌له‌ی ناشتی و جه‌نگ له‌ قورئانی پیرۆزدا شو‌رش‌گی‌رانه‌ چه‌سه‌پاوه‌و زه‌مینه‌یه‌کی به‌پیتی بو‌خه‌ملاندنی هه‌موو بو‌چوونیکتی هاوچه‌رخ له‌م روانگه‌یه‌وه‌ ساز کردوه.
 دووه‌م: میلله‌تان سورشتیانه‌ جیاوازی زمان و قه‌واره له‌ هه‌موو هی‌زیکتی توینه‌روه‌وه‌ ده‌یان پاریزی و هاوکاری نیوانیان له‌ سوود وه‌رگرتن له‌ یه‌کتر دینه‌کایه‌وه.

سینهم: وێژه‌ی کوردی له‌ کوردستانی ئیراندا نمونه‌یه‌کی هه‌یه‌ بو‌وینه‌کیشانی چۆنه‌تی خه‌بات دژ به‌و فارسه‌ ره‌گه‌ز په‌رستانه‌ که به‌ ناوی یه‌کیتی نیشتمان و یه‌کیتی ئاین ده‌یان‌ه‌وی بیان توینه‌وه.

چواره‌م: هونراوه‌ی به‌رگری‌کاری فلسطینی له‌ ده‌وله‌تی ئیسرائیلی ده‌ست کردا له‌ رووی چۆنه‌تی و چه‌نده‌وه‌ باشترین ئاونه‌یه‌ بو‌چه‌سه‌پاندنی چه‌مه‌گی ناشتی نیوانی میلله‌تان و به‌رپا‌کردنی جه‌نگ دژ به‌ دوژمنان.

پنجهم: له‌دایک بوونی چینی کریکار و چینه‌کانی دی دیارده‌یکتی سروشتیه‌و هم دیارده‌یه له‌ قه‌واره‌ی هه‌موو میلله‌تیکدا به‌گویره‌ی یاسای ژیان روو ده‌دات.

شه‌شم: به‌رژه‌وه‌ندی چینه‌کانی میلله‌تیک له‌گه‌ل به‌رژه‌وه‌ندی چینه‌کانی میلله‌تیکتی دی دژ یه‌کن نه‌گه‌ر هات و له‌ سه‌رویکتی رامیاری ده‌ست کردا ته‌و میلله‌تانه‌ به‌

بجیاریستی عیارات

ناو میه کت له و آگیر کردن و

کینواندن ده به نگی

1961 ی زاینی ژماره (1) / ل 7 بهشی دووم له همان گوڤارو

همان سالدانا مانگی مایسو و ژماره (2) دا بلاو کراوه ته وه .

7 - چیرۆکی پشمهرگه : دکتور رحیم قازی / ل 58 .

8 - همان سرچاوهی پشوو / ل 66 .

9 - همان سرچاوهی پشوو / ل 64 .

10 - همان سرچاوهی پشوو / ل 64 .

11 - همان سرچاوهی پشوو / ل 96 .

12 - همان سرچاوهی پشوو / ل 142 .

13 - پروانه کتیی (الشعر الفلسطيني الحديث) / خالد علي

مصطفی / ل 195 .

14 - پروانه همان سرچاوهی پشوو / ل 247 .

زوره ملی خیر کرابسونه وه و ئه م کاره بو سوودی ناقمیک له
میله تیکی دهسته لاتدار ئه نجام درابوو .

سرچاوه کان

1 - سورة الانفال / الاية 61 .

2 - سورة الحجرات / الاية 9 .

3 - سورة الروم / الاية 22 .

4 - سورة الحجرات / الاية 49 .

5 - بهیان ژماره 96 ی مایسو سالی 1984 .

6 - بهشی به کم له روژنامه ی (روژی نوێ) سالی (2) مارتی



لایڈنیک میٹرووی پیوہندیکنی
نیوانی عیراقے و شیرانے و
جہنگی قادسیہ سے مدام

- مولود سورچی -

لاپهړه گهشه نهمره کانی میژووش شاهیده . . .

تهوته میژوو . . .

ئاوردانهوه په که له میژوودا

ناکوکی عه رب دژی په گهزه پسرسته تی فارسی ديارده يه کی کاتیی نیه که له نه نجامی بارودوخی شور شگيرانه ی عیراقی نوی وه هاتیته کایه وه . . . ته مه به شیکي زور بچو وکه که به هموره گهز دژ به یه که کانی یه وه له زه مانی میژووی ده بچرن . . . له راستیدا ته مه به شه پوآله ته که یه تی . خو نه گه ر هات و له م دژیکاری یه دا پرسیار کردن په اوو به جی بوو، ته وه به هله دا ده چین ته گه ر له عاستی ناکوکی عیراق و تیراندا له سنووری گوشه ی یاسای وولاتاندا راهه ستین . . . ته گه ر ته مه سه له مافکاریانه هو ی راسته و خوی به یه کدا چرونه که بی، ته وه راست و به جی نیه هه رگیز دل مان به و نه ده ئاو بخواته وه . . به لکو ده بی به قوولای میژووی ته مه سه لانه دا بچینه خواره وه، بو ته وه ی بگه ی نه بنج و بناوانی کیشه که له قوولای میژووی ناوچه ی عه ره بی دا، هیچ گومانیشی تپادا نیه که ته م مل ملانی یه له پیش په یدا بسوونی ثابنی ئیسلامه وه به رپا بووه و میلله تی عیراقیش به ر له په یدا بوونی ئیسلام، بو به رگری کردن له ته دگارو تاپیه تیه تی و خودی شارستانیه تی عه ره بی و که سایه نی نه ته وه یی خو یان له دژی هیرشنی و شالوه کان فارسه کان راهه ستاوو به رپه چیان داونه ته وه .

هه ول دده یین که کاریکی وا بره خستین رووداوه کان خو یان له رپه ونیکی به جی و پوخته وه له خو یان بدوین و په رده له رووی خو یا هه لمالن .

«فارسی» و «تیران»، زاروا په کی ئیمپریالیزم دروستی کردوه بو ته وه ی له په نایه وه بو ار بو ده سته لانی په گهزه پسرسته تی فارسی به سر نه ته وه کانی تر دا

هموو گه لیکي نازادیخوازی ته م سهرزه مینه، هه ر یه که له ناستی خویدا، به رامبه ر به پاراستن و به رگری کردن و قوربانیدان له پیناو سهر به رزی ته و خاک و نیشتمانه ی بو یه که م جار چاوی تیا هه له پیناوه به ئاوو هه واکه یه وه په روه رده بووه و تیا گوش کراوه، لپسراوه .

تیکوشان و خونه وستن و قوربانیدان له پیناو سهر به رزی رو له کانی ولات و پارستی خاکی پیروزی نیشتمان، له لایه ن نیشتمان په روه ان، ته رکیکه، له ده ستووری سهرزه وی و بیرو باوه ری ئاسماني، نرخیکي تاپیه ت و شوینیکي پایه به رزو ریزلینانیکي یه گجار پیروزی هه یه . گیان فیدایی و خوکردنه قوچی قوربانی نیشتمان و شه هیدبوون له م رنگه یه دا، باشترین پاداشتی دواړو ژوه . . له لایه ن یه زدانی گه وروه میهره بانیشه وه، ریزو شوین و پایه ییکي به رزو دیارو بلندی هه یه . . .

شه هیدیش هه رگیز او هه رگیز نامری و له ناو دل و ده روونی میلله تا زیندووه و . . به نمریش ناوی له لاپهړه زپینه کانی میژوودا تو مار ده کری و ده پاریزری و . . نه وه دی و نه وه ده روا، شه هید زیاتر له دل و ده روون نزیک ده بیته وه . . هه ر زیندووه و . . نهمره .

میژووی کون و نوی عیراق، باشترین به لگه ی تیکوشان و قوربانیدان و نازایه تی عیراقیه کان، له پیناو سهر به رزی رو له کانی و پارستی خاکی پیروزی نیشتمان، له توی لاپهړه نهمره کانی دا پیش چاو ده خات . . پیشان ده دات که وا تیکوشه رانی ته م خا که، به هه ر بارو دوخیکی ناله بارو ناسکدا تپه رپوون، به پی بولواون و پیکران و راهی له توانا به ده ر، سهر شویری و مل که چیان قبول نه کردوه و . . هه رگیز دریغیان به خوین و گه شی و پاکي خو یان له کاروانی دوورو دریزی خه بات و تیکوشاندا

بکتموه... وختی خوی فارس «ئیمپراتوریه تی کورش - 2500 پ. ئەمرو» بوونیکێ کۆمه‌لایه‌تی و روشنبیری دژوار جو، به‌کیه‌تی و گونجانندی تیدا نه‌بوو. ئەم دوو دیارده‌یه‌ معرجه‌ی بنه‌ره‌تی و سه‌ره‌کیین بو هه‌لگرتن و بلاوکردنه‌وه‌ی په‌ینی میژوویی. ده‌وله‌تی فارسی له‌ وختی دروستبوونیه‌وه ئیمپراتوریه‌تیکی له‌ لای رۆژه‌لاتی شارستانییه‌تی عه‌ره‌یی‌یه‌وه دامه‌زراندبوو، ئەو ئیمپراتوریه‌ته‌ ئیمپراتوریه‌تیکی سوپایی فارسی بوو، کۆمه‌لی له‌وه‌چه‌وه به‌چانه‌ فرمان په‌وایان کردوه که توانیویانه به‌ پی‌ تیککردنه‌وه‌کانیان ده‌زگا روشنبیری و کۆمه‌لایه‌تی و ئیووریه‌کان بخه‌نه ژیر رکیفی ده‌زگا سوپایی به‌کانه‌وه»⁽¹⁾.

دیارده‌ی هه‌ره سه‌یری ئیمپراتوریه‌تی فارسی له‌ هه‌موو میژوودا ئەوه بووه که هه‌میشه پستی به‌ کۆمه‌لی چه‌کداری نوکه‌رو به‌کریگیروا به‌ستوه که فارس نه‌بوون و به‌ پاره‌گرتبوونی... ئەمه‌ش وای له‌ سوپاکه‌ی کردبوو که بیته‌ دژوارترین نمونه‌ی درنده‌ترین سوپای ویرانکار و دروژمنی شارستانییه‌ت. جوانترین نمونه‌ی ئەو درنده‌یی‌یه‌ش ئەو هه‌رش و شالاره‌ ناله‌بارانه‌بوو که ره‌گه‌زه‌رسته‌تی فارسی کردیانه سه‌ر شارستانییه‌تی بابل و هه‌تا توانیان کاول و ویرانیا‌ن کرد.

به‌لام له‌گه‌ل ئەوه‌ش دا که مۆرکی ره‌گه‌زه‌رسته‌تی فارسی مۆرکیکی سوپایی بوو، لاوازو بی‌هه‌یز بوو، شه‌ره‌کانیان له‌گه‌ل عه‌ره‌ب و نه‌ته‌وه‌کانی تردا شلوقی لایه‌نی سوپایی و باری کۆمه‌لایه‌تی و روشنبیری و شل و شای بوون و خوونه‌ریتی فارسه‌کانی ئاشکرا کردو سه‌لماندی که لاوازن... ئەوه بوو له‌ شه‌ری - ذی‌قار - دا که له‌گه‌ل عه‌ره‌بدا کردیان و له‌ شه‌ره‌کانی له‌گه‌ل رۆمه‌کانیشدا، تیکشکان و ده‌زگا سوپایه‌کانیان پرش و بلاو بوونه‌وه‌ ترس دا‌بگرتن. هه‌رچه‌نده‌، ئیمپراتۆره‌کانی فارسی به‌ سه‌رگه‌رمیه‌وه هه‌ولێ ئەوه‌یان دا که جو‌ره‌ ئایدیۆلۆژییه‌ت و باوه‌رێکی وا بیننه‌ کایه‌وه له‌گه‌ل ره‌گه‌زه‌رسته‌تی و لووت به‌رزیه‌تی خویاندا بیگونجینن بو ئەوه‌ی بتوانن باری نا‌ئاسوده‌یی و

پاشاگه‌ردانی کۆمه‌لگه‌ی هه‌ره‌سه‌یناوی پی‌ به‌پارێزن و بیکه‌نه‌ کۆته‌کیک خزمه‌تی به‌رژه‌وه‌ندی دوژمنکاری و به‌ربلاوی خۆیان بکات وژی نه‌ته‌وه‌کانی‌تر، به‌لام ئەو کاره‌ که‌لکی نه‌بوو.

رۆژگار ئەوه‌ی سه‌لماند که ده‌زگای سوپایی به‌ ته‌نیا ناتوانی ئاسوده‌یی له‌ کۆمه‌لگادا به‌رپا بکات. یه‌کی له‌ وریگه‌یانه‌ش که بو‌پینه‌وه‌ په‌رۆکردنی باری شلوقیان هه‌نایانه‌ کایه‌وه‌ ئایینی زه‌رده‌شتی بوو که له‌ سه‌ر بناغه‌ی په‌رستی شتیکی هه‌سته‌یکرا دامه‌زراوه‌ که‌لکی هه‌یه‌ ئەو شته‌س ئاگره‌...

مه‌جوسیه‌ت ته‌گه‌ر چی له‌ بیروباوه‌ردا فه‌لسه‌فه‌کاری ده‌کاو واده‌گه‌یه‌نی که رووناکی و تاریکی جمک و دوانه‌ن... هه‌د، بناخه‌ی ئاژاوه‌یه‌کی ره‌وشتیاری و کۆمه‌لایه‌تی دامه‌زراندوه، ئەو ئاژاوه‌یه‌ش له‌ بیروباوه‌ری جوولانه‌وه تازه‌کانی فارسه‌کاندا وه‌کو (قمرطی) و (به‌هائی) و (بابی) و (حه‌شاشی) یه‌کاندا سه‌ری هه‌لداوه‌ ده‌رکه‌وتوه. راستی‌یکه‌شی ئەوه‌یه ئەو بزوتنه‌وه‌ گیانیانه‌ی که له‌ ناوه‌روکدا دوژمنی ئیسلام و عه‌ره‌بن، له‌ بناخه‌دا له‌ سه‌ر به‌ریلایی ئاره‌زووی ده‌روونی مرو‌ف دامه‌زرا‌بوون و هاتبوونه‌ کایه‌وه‌و بیونه‌ چه‌رخێ له‌ دایک بوونی جو‌ره‌ به‌ره‌لایه‌کی کۆمه‌لایه‌تی و ئابووری.

بیروباوه‌ره‌کان (مانی) ش 215 - 272 - له‌ زه‌رده‌شتی‌یه‌وه په‌ره‌پیداوه‌ ئایینی (مانی) دامه‌زراندوو و بیرو باوه‌ری زه‌رده‌شتی خسته‌وته‌ بوته‌ی بی‌ری رامیاری‌یه‌وه ئەویش بو ئەوه‌ی ریگه‌ بو ره‌گه‌زه‌رسته‌تی فارسی خوش بکا.

له‌ مه‌سه‌له‌یه‌شدا - شاپور - شا - پستی ده‌گری. مان ده‌ستی کرد به‌ ئامیته‌کردنی ئایینه‌ کۆنه‌کمان و

مه‌سه‌له‌ی (دوانه‌یی گه‌ردوون) - رووناکی و تاریکی - له‌ مه‌جوسیه‌ت و (په‌ی پی‌ نه‌بردن) له‌ بووزیه‌ت و (سیانه‌ی پی‌رۆز) له‌ عیسانی‌یه‌وه وه‌رگرتوه‌ بو ئەوه‌ش که له‌ نرخ و به‌هه‌په‌رۆزی په‌یامی پی‌غه‌مبه‌ران و ئایینه‌ ئاسمانی‌یه‌کان بشکینی، گه‌لی دروو ده‌له‌سه‌ی بو

هه‌لبه‌ستن

به رده‌یهك و تېووی (خه‌زهره‌تی عیسی شه‌تیا ن بووه 11).
له‌گه‌ل په‌یدا بوونی - مزدهك - دا 487 - 523 - ز،
نایدیولۆیه‌تی ره‌گه‌ز په‌رسته‌تی فارسی گه‌یشته ترۆيك و به
وهش له رووفان و هه‌ره‌سی هینان نزيك بوونه‌وه . . . مزدهك
فهلسه‌فه‌ی زه‌رده‌شتی و مانی تیکه‌ل و نامیته‌کردو ئایینی
مه‌زده‌کی دامه‌زراندو له سه‌رده‌می - قباذ - شادا (488) بوو
به ئایینی په‌سه‌می ده‌وله‌ت و خه‌لکی فارسی به‌ره‌و
پیری‌چوون و به‌مه‌ش باری کومه‌لایه‌تی که‌وته مه‌ترسی په‌وه.
بیرو باوه‌ری مه‌زده‌کی له سه‌ر بناغه‌ی به‌رله‌لایینی
کومه‌لایه‌تی دامه‌زراوه‌و هیچ خووره‌وشتیکی به‌رزی
کومه‌لایه‌تی تیدا نیه.

ابن الندیم - ی میژوونوس ده‌لی «مزدهك فه‌رمانی
پیدا، که به ئاره‌زووی ده‌روونی خو‌زبانه‌وه، رابو‌یرن و
بخون و بخونه‌وه‌و جووت بن و هاوبه‌شی ژن و خیزانی
په‌کتر بکه‌ن له رابواردن دا . . .» . . . نه‌وه‌شی خو‌و نه‌ریتیکی
کرژوکالی مرۆفه‌و، مرۆفایه‌تی له قوناغه سه‌ره‌تایه‌کاندا
پسادا تی ئه‌په‌ری ئا ئامانه‌یه کوله‌که سه‌ره‌کی په‌کانی
شارستانیه‌تی فارس . . . ئه‌و شارستانیه‌ته پووجه‌له‌ی، که
له‌گه‌ل سه‌ره‌تای ده‌رکه‌وته‌نی ئایینی ئیسلامی پیرۆزدا،
هه‌ره‌سی هینا.

شه‌ری قادسیه مل ملانییه‌کی میژووی بوو له نیوان
شارستانیه‌تیکی تازه هه‌لکه‌وتوودا که هه‌موو هه‌ل و
مه‌رجیکی به‌رده‌وامی و میژووی تیدا بوو له نیوان
قه‌واره‌یه‌کی شارستانیشدا که هه‌موه‌ره‌گه‌زه‌کانی داته‌پین و
هه‌ره‌س هینان و ته‌فرو توونا بوونی تیدا کۆبوو بووه.

به کورتی، تاي ته‌رازووی مل ملانه‌که له‌گه‌ل لایه‌نی
ره‌گه‌زه‌کانی قوناغی میژووی نوی‌دابوو . . . ئه‌و قوناغه‌ی
که عه‌ره‌ب و ئیسلام ناوه‌رۆکی جه‌وه‌ری بوون و
مرۆفایه‌تیش مه‌به‌سته‌که‌ی و هه‌نگاوی خه‌رخوازی و
خوش‌ویستی و ئاشتیانه‌ی ناو شارستانیه‌تیکی تازه‌ی
جیهانی دروست کرد که هه‌تا ئیستاش له میژووی

مرۆفایه‌تی دا به‌رزو بلنده‌وه جیگه‌ی شایانی خوی هه‌یه.
له شه‌ری قادسیه‌وه تاوه‌کو ئیستا، ره‌گه‌ز په‌رسته‌تی
فارسی پیش ده‌خواته‌وه‌و بیر له تۆله‌کردنه‌وه ده‌کاته‌وه‌و هه‌ر
کاتیکیش مه‌به‌سته‌کانیان بو هه‌مووان ئاشکرا ده‌بی، ئه‌وه
ئیتیر سه‌رکوت ده‌کری وه‌ک چون بزوتنه‌وه‌کانی قه‌رامیته‌و
بابکی و به‌رمه‌کی په‌کان په‌رده‌یان له روو هه‌لمه‌راو
بو هه‌تا هه‌تایه قه‌لاچۆکران و له ناو بران.

لیزه‌دا پیوسته ئاوڕیکی مه‌وزووعی له
که‌سایه‌تی فارسی بده‌یته‌وه ئه‌ویش له‌و لایه‌نه‌وه که
مرۆفی فارسی به‌ گریه‌ک له جووری گرتی - ئه‌لماساوا - ی
جووله‌که گه‌مارۆ دراوه به‌لام چه‌ گریه‌که وای له جووله‌که
کردوه که زیاتر په‌پکه بخون و، فارسیشی وا لیکردوه که
به لایه‌کدا برۆن بگونجی بو ئه‌وه‌ی بتوانن شیوه‌یه‌کی تیدا
بدۆزنه‌وه که باری لیژی سیاسی و ئه‌یدیولۆژیاتی تیدا
راست بکه‌نه‌وه . . . دوا‌ی تیکشکانی یاخی بوونه‌گه‌وره‌کانی
قه‌رمه‌تی و به‌رمه‌کی په‌کان، فارسه‌کان که‌وته ئه‌وه یازمه‌تی و
هیز له هۆزو تیره‌ درنده‌کان وه‌ربگرن بو تیکشکاندن
په‌کیه‌تی ئیسلام و عه‌ره‌به‌و ده‌وله‌ته‌که‌یان. ئه‌وه بوو هه‌ندی
له سه‌رکرده‌کانی فارسی زۆر نامه‌ردانه بو داگیرکردنی به‌غدا
له‌گه‌ل هولاکو‌دا په‌کیان گرت . . . ئه‌و کاره‌ش ئه‌وه‌ی
ده‌ربری فارسه‌کان له ئیسلام و عه‌ره‌ب داخ له دل بوون و
ویستیان تۆله بکه‌نه‌وه

به‌لام ئه‌و کاره هیچ دادی فارسه‌کانی
نه‌داو له ناکاو ده‌وله‌تی مه‌ری سه‌ی و مه‌ری ره‌ش ولاتی
فارسیان گه‌مارۆداو وه‌کو هه‌لۆ له سه‌ری نیشته‌وه‌و
فارسیان شه‌ت و په‌ت کرد

فارسه‌کان، به‌ تایه‌تی شاکانی سه‌فه‌وی
ویستیان ده‌وریکی شانۆگه‌ری بنۆین و به‌ ناوی ئایینی
ئیسلامه‌وه کار بکه‌ن، به‌لام بگم جارێ دادی نه‌دان و ئه‌و
زێره‌وه‌ی گرتبوویان کاتی به‌ سه‌ر چووبوو.

له کرده‌وه‌و ره‌وشتی رۆژانه‌ی فارسی دا، هه‌لو‌یستی و
ده‌بینی کتوهر ده‌زانی ئه‌مه‌ کاریکی ره‌گه‌ز په‌رسته‌یه‌و به

هیچ جورنیک په یوه نندی به ټایینه وه نیه . هه موو ټه وانه ی که ه شاره پیروزه کانی عیراقد ا ده ژین و په یوه نندی فارسیان به عمریموه له بیره، ټه و راستییه ده زانن، به ټاییه تی ټه وانه ی که نه سالانی شهستی ټم سه ده یه دا له ناکوکیه که وه ریث بوون، بینان چون مملانیکه بوو به ناکوکی نیوان (عمره ب و عه جهم). ټمه باریکی رامیاری نیه بو سوش کردنی ټه ماو ټامانجی دیاری کراو له ناوچه که ده؟ ټمه دو فاقه یی نیه که به ناوی ټیسلامه وه ده کړی هه روه ک چون مونا فقه کانی سه رده می پیغه مبه ر دروودی خوی مری . دو فاقه بیان ده کردو دو وروویان پیشان ده دا؟⁽²⁾

ټه گمر به ووردیش له مه سه له که بکولینه وه ده بینین پرمه نندی باری سیاسی ټیرانی هاوچه رخ، دوو لایه ن ټعیمن به ریوه . په که میان ټیمپریالیزم که به هه موو جورنیک یرمعی دمعات، ټه ویش بو ټه وه ی ټیمپراتوریه تی فارسی له نیچه ی عه ره بی دا دامه زریته وه دهستی به سه ر که نداوی عمره می دا بگری . دووهمیان به ندو باوی ټایینی تیره گه ری ټعیز: ټه ویش بو له فک کردنی په کیه تی عه ره بی که نداوو دوورگه ی عه ره بی . ټم هه موو کارانه ش بو یه ده کړی چونکه فارس به بروای پوپه لئی خوی، ټم ناوچه یه به جوغزی شارستانیه تی ره گه زپه رستی خوی ده زانی .

... ده وله تی ټیرانی نوی، له ټه نجامی

کوده ټایه کدا دروست بوو که په هله وی گه وره له بیسته کانی ټم سه ده یه دا به سه ر قاجاره کانا کردی . . . ټاشکرایه ټه گمر یارمه تی ده وله ته ټه وروپایی په داگیر که ره کانی نه بوایه، ټه و (ټه فسه ره لاره) - واته په هله وی گه وره - نه یده توانی له کاره که ی دا سه رکه وی . . . ټه وه بوو به یارمه تی به ریتانیا توانی به سه ر قاجاره کانا سه رکه وی چونکه ټه وان بوونیک ی واریک و پیکیان نه بوو بتوانن خواسته کانی به ریتانیا ټه نجام بدن و به رزه وه نندیه کانی پیاریزن . ټه و قوناخه ش واتا قوناخ ی سه رده می قاجاره کان و سه ده ی نوزده هه م، ده ولت و کومه لگای فارسی روویان له کزی و ټاژاوه یه کی سه یر کردبوو، ټه و باره ش بوو به بواریک

بو سه ره لاندانه وی بزووتنه وه مړومی په فارسی یه کان و هه ره سه پینانی کوله که ی کومه لایه تی و پاشا گه ردانی ره وشت . ټه وه بوو بزووتنه وه ی - بابی - و - به هائی - وه کو ری که خراوی نه پینی سه ریان هه لدا . شایانی باسه، بته ره تی ټه و بزووتنه وانه له سه ر بیروباوه ری ټایینه کونه کانی فارسی دا دامه زرابوو به لام له ژیر په رده ی ټیسلامدا کاریان پی ده کرد . به لام ټاشکرایه ټم کومه له بزووتنه وانه به زوری زورداره کی نه بی نیاسنتوانیوه هه موو فارسی به پینه ژیر ده سه لاتی خویانه وه . ټه و بزووتنه وانه له ټه نجامی لووت به رزی و خویه رستی تیره گه ری یه وه هاتوته کاپه وه و دام و ده زگانکی ټیمپریالیزم زوریان که لک لی بینیه و شایانی باسیسه که بابیه کان و به هائییه کان په یوه نندی به هیزیان له گه ل ماسونی و زایونی دا هه یه . له نیوان ټم بزووتنه وانه دا کوله که بته ره تی یه کانی

کومه لگه ی فارسی، ده رکه وتن و گری کویره ی رق و کینه یان له نه ته وه ی عه ره ب ټاشکرا بوو .

، که په هله وی گه وره شی کوده ټاکه ی سه رکه وت، بناخه ی ده وله ټیک ی نوی له سه ر کوله که ی ره گه زپه رستایه تی دامه زرانند . . . به لام ده وله ته کی په هله وی، ټه گمر هه ر پستی به فارسه کان بیه ستایه لاوازو بی ده رتانه ده بوو، له به ر ټه وه که وته ټاین و ټوین و ناویکی تری له ده وله ته که ی نا ، ټه ویش ټه وه بوو ناوی نا (ده وله تی ټیران). ټاشکراشه هه ر له گه ل سه رکه وتنی په هله وی گه وره دا ده وله ته گه وره کان که وتنه دانان و نه خشه کیشانیکی وا که ده وله ته تازه که ی فارس بتوانی هه مو گه ل و نه ته وه کانی تری ټیران بخاته ژیر رکیف و توانو ده سه لاتی خویه وه .

له راستیدا، ټیرانی فارسی، توانی ټازربایجان و کوردستان و بلوستان و تهریز بخاته ژیر رکیفی خویه وه و پاش ټه وساش فارسه کان به یارمه تی به ریتانیا توانیان ټه هواز به زه بری هیزی سوپای داگیریکه ن .

کوورته میژوویه کی په یوه نندیه کانی نیوان عیراق و ټیران :- «مه سه له ی دیار کردنی سنوور له نیوان ولاتی فارس (که

هر له سالی 1935 - هوه به ئیران ناوبراوه) و دهولته تی
 عوسمانی (که عیراق له سه‌ره‌تای سه‌ده‌ی - 16 - ی. ز -
 به‌شیک بوو، لی‌ی)، گرنگترین کیشه‌ی هه‌لایساری
 میژووی ناوچه‌که بوو - بو چاره‌سه‌رکردنی ئەم کیشه‌یه‌ش،
 چهنده‌ها په‌یمان و ریکه‌وتنامه له نیوانیاندا مۆرکراوه.
 ریکه‌وتنامه‌ی (زه‌هاب) له سالی 1639، (أمیر أشرف) له
 سالی 1727، (نادرشا) له سالی 1746، (أرضروم - ی
 یه‌که‌م) له سالی 1823، (أرضروم - ی دوهم) له سالی
 1847، (تاران) له سالی 1911، (استانه) له سالی
 1913 و لیژنه‌ی دیارکردنی سنور له سالی 1914⁽³⁾.
 ریکه‌وتنامه‌ی (زه‌هاب) که له 17 ی ئایاری سالی
 (1639) به‌سترا، یه‌که‌مین هه‌ولتی دیارکردنی سنور بوو له
 نیوان عیراق و ولاتی فارس. ئەم ریکه‌وتنامه‌یه‌ کیشه‌کانی
 نیوانیان چاره‌سه‌ر نه‌کردو شه‌ر له نیوانیاندا به‌رده‌وام بوو و
 هه‌ردوو ناوچه‌ی سلیمانی له باکوور و نه‌هواز له خواروو، له
 گشت ناوچه‌کانی تر دا کیشه‌گرمی له سه‌ر بوو.
 له 28 ی ته‌مووزی 1823 دا، ریکه‌وتنامه‌ی ئەرزهرۆمی
 یه‌که‌م له نیوانیاندا مۆرکرا که دوویاتی هیله‌گشتی‌یه‌کانی
 ریکه‌وتنامه‌که‌ی (زه‌هاب) ی کرده‌وه . . . وه له به‌نده‌هه‌ره
 گرنگه‌کانی دا، مانه‌وه‌یان له سه‌ر سنووری دیارکراوی (ئه‌و
 وه‌خت) و ده‌ست نه‌دان له کاروباری ناوخوی لایه‌نی تر.
 کیشه‌و ته‌گره‌کانی ده‌ست‌نیشان کردنی سنور، ده‌رفه‌تی
 چاک زه‌مینه‌یه‌کی خوشی بو و لاتانی ئه‌وررویا، به‌تایبه‌تی
 بو به‌ریتانیا و روسیا، سازاند که ده‌ست له کاروباری
 هه‌ردوو لا دا بخهن. له سالی 1840 فارسه‌کان هه‌ره‌شه‌یان
 له شاری سلیمانی کردو داوای ئه‌هوازیان کردو
 ، ده‌ستوه‌شاندن له نیوانیاندا گه‌رم بوو و ئه‌وه‌نده‌ نه‌مابوو شه‌ر
 رابگه‌یه‌ندری که به‌ریتانیا و روسیا، وه‌ک دوو ده‌ولته‌تی
 ناو بیژیکه‌ر، روویان کرده‌ ئەم مه‌سه‌له‌یه‌ هه‌لایساوه‌یه‌وه
 سه‌ره‌نجام ریکه‌وتنه‌ی که‌وتن له سه‌ر پیکه‌ینانی لیژنه‌یه‌کی
 چوارقۆلی که بو یه‌که‌م جار له 15 ی ئایاری 1841 دا
 کۆبووه‌وه و ، له 31 ی ئایاری 1847 دا ریکه‌وتنامه‌ی

ئەرزهرۆمی دوهم مۆرکراو هه‌ردوو لایه‌نی ئیلام کردوا
 به‌ین له‌داوا کردن ناوچه‌ی لایه‌نی تره‌وه‌ عوسمانیش
 به‌ئینی له‌ راویژکارانی فارسه‌کان وه‌رگرت ئیتر چاو نه‌برنه
 (محمره) و که‌ناری (الاین) ی که‌نداوی عه‌ره‌یی.
 وه هه‌ردوو لای رازی بوون له سه‌ر پیکه‌ینانی لیژنه‌یه‌ک
 ده‌سته‌جی ده‌ست به‌ کاره‌کانی دیارکردنی سنووری نیوان
 عیراق و ئیران بکا.

به‌رپا‌بوونی شه‌ری (قه‌رم) ه سالی 1853 دا بوو به‌ هۆی
 راگرتنی ئه‌رکه‌کانی لیژنه‌که، وه له نیوان سالانی 1857 -
 1865 هوه، لیژنه‌که به‌رده‌وام به‌ کاره‌کانی هه‌لده‌چووه‌وه‌و
 توانی نه‌خشه‌یه‌ک بو سنوور له چیاکانی (ئارات) هوه تا
 که‌نداوی عه‌ره‌یی دا‌بنی و هه‌ردوو لایه‌نیش له سه‌ری
 رازی بوون.

پاش سالی 1865 به‌ ماوه‌یه‌ک، کیشه‌ی سنور
 هه‌لایساوه‌وه‌و په‌یه‌ه‌ندی نیوانیان ته‌شه‌نه‌ بووه‌وه. به‌ریتانیا و
 روسیا، هه‌ردوو لایان ناچارکرد به «باری دانراوه‌» رازی
 بین و لیژنه‌یه‌کیان له نیوینه‌رانی هه‌رچوار ده‌ولت، به
 گوێره‌ی پرۆتۆکۆلی 3 ی ئابی 1869 پیکه‌ینا، مه‌سه‌له‌ی
 دیارکردنی سنور به‌ جاری بپه‌رته‌وه.

روسیا و به‌ریتانیا، بو دا‌بینکردنی به‌رزه‌وه‌ندی‌یه
 تایه‌تی‌یه‌کانیان له ناوچه‌که‌دا، به‌ کۆل بو‌په‌رینه‌وه‌ی
 ناکۆکیه‌کانی نیوانیان، به‌رده‌وام ته‌قه‌للایان دا . . . ئەم
 وسته‌شیان له سه‌ره‌تای سه‌ده‌ی بیسته‌مه‌وه‌ زیده‌تر بوو و
 توانیانی رازی بوونی (باب‌العالي) و حکومه‌تی فارس
 وه‌ر‌ب‌گرن که لیژنه‌یه‌کی نویی دیارکردنی سنور
 پیکه‌یننه‌وه‌و ناکۆکیه‌کان ته‌واو بپه‌رنه‌وه. به‌لام لیژنه‌که که بو
 یه‌که‌م جار له سالی 1906 کۆبووه‌وه‌و له پاشان له سالی
 1908 نه‌یتوانی ئه‌نجامی ئه‌وتو وه‌ده‌ست به‌ینی کیشه‌که
 بپه‌رته‌وه.

له سالی 1908 تا سالی 1911 هه‌ره‌شه‌و شه‌رو شوقی
 له نیوانیاندا سه‌ر له نوی بووه‌وه. له 21 ی کانوونی یه‌که‌می
 1911 دا به‌ گوێره‌ی پرۆتۆکۆلی تاران، لیژنه‌یه‌کی تر

یکهینراو (18) جار کۆبووهوه ، به که مجار له (قسطنطنیة) له 25ی ئاداری (1912) و دواچاریش له ئابی هه مان سنه له هه مان شویندا ، به لام ههروه کۆبووهوه کانی ئیزنه کانی پیشوو نهیتوانی کۆتایی به مهیه له که بهینی . . .

مانگی تشرینی دووهمی 1913 ، هه ره شه و شه و شوق هه ره شه و شه و شه . له م ساله دا ، وه به گوێره ی برتو کۆلی قسطنطنیة) وه ، لیژنه یه کی تر ، یکهینرا ، له کانونی یه کممی 1913 دهستی به کاره کانی کرد . ئه م لیژنه یه نو منگی به رده وام کاره کانی خۆی به سه ر کرده وه . . . به تریژی هیلی سنوور له (فار) وه تا ئارارات ، بو ئه م مه مه ته ، رووبارو گو م و زه لکاوو بیابان و گردو کیوو جیکانی بری . . . وه پشی به نه خشه ئه سلنی یه که ی سالی 1883 دا به ستیوو .

لیژنه که (227) دینگه ی سنووری چه قاند . . دوا دینگه یش 24 سه عات له به ربابوونی جهنگ له نیوان روسیاو نه نه تی عوسمانی (27ی ته شرینی یه که می 1914) جهقینرا . ئه م دینگانه ش له سه ر نه خشه دانان و (35) سه خه ی لی له چاپ دراو بو هه رچوار ده ولت نیران .

دوای جهنگی یه که می جیهان ، عیراق له ده ولته تی عوسمانی جیا بووه وه و بنه مای ئیلتیزاماتی ده ولته تی (به تیه تی سنووری عیراق و ئیران) مایه وه و عیراق له سالی (1920) دا که وته ژیر ئیتدایی به ریتانیا . . له سالی 1921 مه لیک فه یسه ل هینراو تاجی پادشایه تی کردنی عیراقی پندرا .

له سالی (1922) مو عاهه ده ی عیراقی - به ریتانی به ستراو عیراق به سیغه ی مو عاهه ده وه خرایه ژیر ئیتداب .

ئیران دانی نه نا به ده ولته تی عیراق ، که له 23ی ئابی 1921 دا دامه زرا . . . وه جو ره ها رووداو ، به در یژی سنی سنوور ، سه ری هه لداو ، ماوه یه کی نه برد ، عیراق موزه که ره یه کی بو حکومه تی ئیران ئاردو هه ره شه ی به کیشانه وه ی ئیمتیازاتی قونسله ئیرانییه کان له عیراقدا لیکرد .

له یه کی نیسانی 1929 دا ، شای ئیران برووسکه یه کی پیروزیایی بو مه لیک فه یسه ل ئارد به بو نه ی رازای بوونی (عصبه الامم) له سه ر داوای عیراق به هه لوه شانده وه ی ریکه وتننامه ی - عه دلی - ی پاشکۆی مو عاهه ده ی عیراقی - به ریتانی ، که به نندبوو به دانانی عیراق به ئیمتیازاتی بیگانه که هاو لاتیانی هه ندی و لاتیانی ئه وروپا و ئه مه ریکا و ئاسیا هه یانبوو ، له وانه ی که خواهن کورسی هه میشه یی بوون له ئه نجومه نی (عصبه الامم) - له عیراقدا . . .

مه لیک فه یسه لیش وه لامی برووسکه پیروزیاییه که ی شای دایه وه و سوپاسی کرد . . . له پاشان سه ره ک دیوانی مه له کی ، به سه رو کایه تی وه فدای عیراق بو ستایشکردنی ئه م هه لوسته ی شا ، ئارده تاران و . . . له ئه نجامی ئه م سه ردانه ش ، حکومه تی ئیران دانی به ده ولته تی عیراق .

له 22ی نیسانی 1932 ، مه لیک فه یسه ل خۆی سه ری له تاران دا ، وه له میان ئه م سه ردانه دا ، حکومه تی ئیران ئاره زووی خۆی وا پیشاندا که وا هلی تالفیک [تالفیک ، وشه یه کی ئه له مانیه له (Thal) به واتای (دۆل) و (Weg) به واتای (ریگا) - واته : ئه و هیله ی بریتی یه له قوولتیرین به شی ئاوه روگی رووبار] ، له که نداوی عه ره بیدا هیلی جیا که رده وه ی سنوور بی له نیوان عیراق و ئیران ، به لام مه لیک فه یسه ل ئه مه ی ره فز کردو ووتی : «که نداوی عه ره یی - رووبار - ی عیراقه ، نه ک رووباریکی ده ولته تی . . .»

له وه خته ی عیراق به ئه ندام له (عصبه الامم) له 3ی ته شرینی یه که می 1932 وه رگیرا ، حکومه تی ئیران داوا بو گه نه که ی پیشووی کرده وه سه باره ت به دابه شکردنی که نداوی عه ره یی . . به لام عیراق تووند ئه م داخوازیه ی ره فز کردو ، ئه مه ش بوو به هو ی تیکچوونی په یوه نده کانی ئیوانیان . . . هیزی سوپای ئیران - به در یژی سنی سنوور له که نداوی عه ره یی دا - به کاری دوژمنانه هه لسا یه وه . .

سه ره نجام ، عیراق له 29ی تشرینی دووه می 1934 شکایه تی له (عصبه الامم) لیکردو نو سه خه یه کی شکایه ته که شی بو وه زاره تی ده ره وه ی ئیران ئاردو تیایدا

روون کرایه‌وه که‌وا هرچه‌نده مه‌سه‌له‌که له شینوهی شکایه‌تنامه دایه ، به‌لام کار ناکاته سه‌ر په‌یوه‌ندی دوستایه‌تی نیوان هه‌ردوو ولاتی دراوسی .

(عصبة الامم) له 14 ی کانوونی دووه می 1935 دا له موزه‌که‌ره‌که‌ی وزاره‌تی ده‌ره‌وه‌ی عیراق وره‌تدانه‌وه‌ی حکومه‌تی ئیران - کۆلیه‌وه‌و چه‌ند جار نه‌ندامانی بو‌ثم مه‌سه‌سته کۆبوونه‌وه‌ر بی‌ نه‌وه‌ی هیچ نه‌نجامی ته‌وتو و ده‌سه‌ست به‌ئینن هه‌ردوو لا پنی رازی‌بسن . له دوا کۆبوونه‌وه‌دا ، نوینه‌ری به‌ریتانیا پیشناری کرد مه‌سه‌له‌که بخهریته به‌ردهم (دادگای عهدلی ده‌وله‌تان - هوه) نوینه‌ری عیراق رازی‌بوونی ولاته‌که‌ی راگه‌یاندا ، به‌لام حکومه‌تی ئیران ره‌فزی کرد . له پاشانه نوینه‌ری تورکیا وا پیشناری کرد که به چاودیری نوینه‌ریک له - عصبة الامم - هوه ، هه‌ردوو ولات راسته‌وخو له نیوانیاندا ووتووێژ بکه‌ن .

هه‌ردوو ولات بو‌ثم مه‌سه‌سته ، دوو جار له (رۆما) و (تاران) راسته‌و خو ووتووێژیان کرد . . . یه‌که‌مجار له (رۆما) له کۆتایی مانگی کانوونی دووه‌م و سه‌ره‌تای شوپاتی 1935 دا بوو ، وه ده‌مراستی ئیتالی سنی پیشناری کرد ، ته‌مانه‌ن :

(1) - مه‌سه‌له‌که بخهریته به‌ردهم - دادگای عهدلی ده‌وله‌تان له لاهای .

(2) - داوا له نه‌نجومه‌نی (عصبة الامم) بکری لژییه‌ک له سنی که‌سی یاسازان پینک به‌ئینی یارمه‌تی بده‌ن بو‌ ئاماده‌کردنی رابورته‌که‌ی .

(3) به زووترین کات ریکه‌وتننامه‌یه‌کی وهختی بو‌ که‌نداوی عه‌ره‌بی دابتری به‌ گوێره‌یه‌وه ئیران به‌شداری بکا له به‌کاره‌ینانی که‌نداوی عه‌ره‌بی .

حکومه‌تی عیراق له سه‌ر هه‌ردوو پیشناری به‌که‌م و دووه‌م رازی بوو و پیشناری سییه‌می ره‌فزکرد . ئیرانیش به‌ پیشناری سییه‌م قایل بوو و پیشناری به‌که‌م و دووه‌میشی ره‌فز کرد . . . ووتووێژه‌که تا 25 ی ئابی 1935 راگیرا ، (3) ده‌قی ماده‌ی سییه‌می برۆتوکۆلی پاشکۆی

موعه‌ه‌ده‌ی 1937 : «ئه‌و روخسه‌ته‌ی لایه‌ک به‌ که‌شتیه‌کانی جه‌نگی بیگانه ده‌دات بو‌ هاتنه‌ ناوه‌وه‌ی به‌نده‌ره‌کان ، به‌ روخسه‌تدان له لایه‌که‌ی کردوه ده‌زانه‌ . . .»

سه‌ره‌رای ئه‌و ده‌سه‌تکه‌وتانه‌ن ئیران له‌م موعه‌ه‌ده‌یه ده‌ستی که‌وت ، سالی تینه‌سه‌په‌ری گه‌ر داوای چه‌ند کیلومه‌تری له ووشکایی یان له ناوچه‌ی که‌نداوی عه‌ره‌بیدا نه‌کات . . . سه‌ره‌رای ئه‌وه‌ی ، و به‌ گوێره‌ی به‌نده‌ره‌کان موعه‌ه‌ده نوینه‌که‌وه ، له‌و خاکی عیراق که زه‌وتی کردبوو ، نه‌کشایه‌وه . . . به‌رده‌م ، به‌ پنی پیوسته‌کانی رۆژگارو پاشه‌رۆژو چاوی ته‌ماعیه‌وه ، به‌ پینابه‌ین ، بارو دۆخی ئه‌وسای عیراقی به‌ هه‌ل و ده‌رفه‌ت وه‌رده‌گرت ، زیاتر چاو بپه‌رینه‌ ئاوو خاکی عیراق .

تا به‌رپابوونی شوێشی 14 ی ته‌مموزی 1958 ، بارودخ به‌م جوړه‌ مایه‌وه .

له 25 ی ئه‌یلوولی 1958 دا حکومه‌تی ئیران به‌لام جارێکی تر له تاران ده‌ستی بی‌کرایه‌وه ، وه له‌وتی - واته تاران - وه‌فدی عیراق چاوی به‌ ره‌را په‌هله‌وی شای ئیران که‌وت وه‌شا داوای له حکومه‌تی عیراق کرد یه‌ک یان دوو کیلومه‌تر له پیش (عه‌بادان) له که‌نداوی عه‌ره‌بی و هه‌ر ئاواش له (محمرة) دا بو‌ ئیرانی ته‌نازل بکا ، سه‌ره‌رای ئه‌وه‌ی که ئیران هه‌ر کاتی ده‌به‌وتی که‌نداوی عه‌ره‌بی بو‌ پیوستیه‌کانی خو‌ی به‌ کاری به‌ئینی ، قه‌ده‌غه نه‌کری ! .

وه‌فدی عیراق له 25 ی ئابی 1935 دا گه‌راپه‌وه به‌غداد داوای شای ئیران ره‌فزکرا .

له 24 ی ئایاری 1936 ، عیراق له سه‌ر پیشناری ووتووێژکردنه‌وه رازی‌بوو ، به‌لام سه‌ری نه‌گرت

له 29 ی تشرینی یه‌که‌می 1936 دا ، که (فه‌ریق به‌کر صدقی) به‌ کوده‌تا هه‌لساو وزاره‌تی (یاسین الهاشمی) رووخا ، شای ئیران ته‌مه‌ی به‌ ده‌رفه‌ت زانی و داوای له وه‌زیری راویژکاری ئیران له به‌غدادا کرد له‌گه‌ل سه‌ره‌ک وه‌زیرانی عیراق کۆبیته‌وه‌و ئاگاداری بکات زانی و داوای له وه‌زیری راویژکاری ئیران له به‌غدادا کرد

هنگام سهرهك وهزیرانی عیراق كو بیتهوهو ئاگاداری بکات
کمو ئیران دهیهونی کیشهکانی نیوانیان بیریتهوه. سهرهك
عیرانی عیراقیش پیووت: «برووسکه بو حکومهتهکته
سهره، عیراق ئامادهیهو رازی دهیی به ههر پیشنیازی ئیران
یشکشی دهکات بو برینهوه ئهم کیشهیه».

وونووژ دهستی پیکرایهوهو راویژکاری عیراقی،

- خوی دایه دهست چاو تیپیری تهماعکارانهی ئیران به
هکارهینانی «نهزهیهی تالفیک» له کهنداوی عهرهیی له
رووبهیری چوار میل له پیش (عهبادان) بهرانبه به دانناتی
ئیران به برۆتوکولی (تاران - 1913) و برۆتوکول
(قنطنطیه - 1914).

ئیران له موعاها دهی 29 ی حوزهیرانی 1937 دا، ئهم
تصکومتانهی خوارهوهی دابین کرد.

(1) - راستکردنهوهی هیلی سنووری عیراق - ئیران له
بهردهم (عهبادان) به گویرهی مادهی دووهمی
ریکومتنامهکهوه.

(2) مادهی پینجهم ئهو مافانهی دا به ئیران، که
ریکومتنامهیهك له نیوان ههر دوو لادا سهبارته به کارو
باری که شتیوهانیتی مۆربکری، لهوکاتهی، که عیراق تهنیا
خوی خاوهن مافه له یاسادانان بو کاروباری
که شتیوهانیتی.

داوای له عیراق کرد، ههر دوو لا لیژنهیهك پیک بهینن بو
چۆنیتهی کارگیری و کارو ئهرکهکانی که شتیوهانیتی له
کهنداوی عهرهیی و کارهکانی ههلهکنین و کیری که شتی و
پاپۆرهکان و مایه و قازانج و شتی ترو ئهیی لیژنهکesh مانگی
تشرینی دووهم دهست به کارهکانی بگا، بهلام عیراق، له بهر
بارو دۆخی سیاسی و ناوخوی تایهت به خویهوه، درهنگ
وهلامی داواکهی دایهوه، سهره نجام، سهرلهنووی
پهیهوندیهکانی نیدانیا تیکچوهوهو ماوهیهکی نهخایاند
ئیران بی پرسکردن عیراق، ههله ریگهی دا به کۆپه
(بان - ئهمریکان) که - ئهو بهندهرهی ئیران له خسرو ئاباد له
کهناری رۆژهلاتی کهنداوی عهره پیدا کرد بوویهوه - وهك

بنکهیهکی کارهکانی ههلهکنین به کاربهینی و دایه رهیهکی
گومرگ و نووسینگهیهکی تیدا بکاتهوه. کۆمپانیاکه دهستی
به کارهکان کردو په کهم که شتی بو کهندا به رهو بهندهره که
ناردی، بهلام عیراق ریگای نه داو قه دهغهی کرد بیته
کهنداوو، له 9 ی حوزهیران 1959 دا ئیرانی ئاگادار کردهوه
که ئهم کارهی به پینچه وانهی گشت ریکه و تننامهکانی
سنووره. ئیران وهلامی نه دایه وهو چوو ریگای به پاپۆر
که شتیوهکانی کۆمپانیا ی نهوتی ئهنگلو - فارسی - شدا که به
پی پیست و ههوهستی خویهوه بهندهره که به کاربهینی و
هیزیکی سوپایشی بو پاسکردنی کشتیهکان - به دریزی
ناوچه که - دانا.

له 19 ی کانوونی په کهمی 1959 دا، عیراق ههولی دا
کیشه و ئالۆزیهکانی سنوور له گهله ئیرانا چاره سهر بکات،
بهلام بی سوود بوو.

له سالی 1961 دا عیراق پیشنیاری کرد کیشه که بخزیته
بهردهم (دادگای عه دلی دهوله تان) بهلام دیسانه وه بی سوود
بوو و مهسه له که وهك خوی ئالۆز مایه وه.

له 25 ی حوزهیرانی 1961 دا، عیراق رایگه یاند که وا به
تهنگ مانه وهی پهیه ونندی باش و دوستایه تیه له گهله ئیرانا،
بهلام به هیچ جوړی ریگا به ئیران نادا به ههوسی خوی
یاری به سنوور بکا.

باش بهرپابوونی شوړشی 17 - 30 ی ته مووزی سالی
1968 له عیراقد، دوو دیارده، پهیه ونندی نیوان عیراق و
ئیرانی گرتوه.

له لایهك، دهوله تانی رۆژئاوا، به تایه تی ولاته
په کگرتوه کان نهخشه یه کیان بو رژی می شا دانا، که
«دهوری پولیس» له ناوچه که دا بگیری ... له لایه کی
تره وه، شوړشی عیراق خه ریکی چه سپاندی سهر به خووی
نیشتمانی و رهگ داکوتان و بنیاتناتی کومه لئی نوئی بوو.

بهم جوړه، بو رژی می ئیران روون بووه وه که ئیتر راسته و
اخو ناتوانی دهستی ته معای بو عیراق دریز بکاو داخوازییه
بوگه نهکانی راپه رینی ... سهرتا، به هوی دام و دهزگای

راگه‌یاندنه‌وه، ئەمجا سیاسەتی نەگۆراو، دەست‌نێخستنی بەرەدهوام لە کاروباری ناوخوای عێراق.

بە کورتی، شای ئێران، سنووری بەزاندو ئێشکگەیی لە سەر سنوور لە ناوخواکی عێراقدا دامەزراندن و رینگای قیرتاوی بزبان کردەوه. وەبۆ ئەوەی ئەم سنوور بەزینە، بەهینز فەرز بکە، هینزی چەکدار و جووژەها چەکی تیادانا. . . لە پاشان، بە پێچەوانەی ریکەوتنامەکانەوه، داوای - راستکردنەو دەی - سنووری کرد لە کەنداوی عەرەبی، کە عێراقیش ئەمەیی رەفز کرد رژیمی ئێران لە 19 ی نیسانی 1969 موعاھەدەیی 1937 ی هەلۆه‌شانده‌وه بە بیانووی تیووری «گۆرینی بارودۆخ» بەوەی ئێران کە ئەم موعاھەدەییە مۆر - کردووه، دەولەتیکی بی‌هینزو لاواز بووه، بە کارتیکردنی بەریتانیا - گواپە لای عێراقی گرتووه - ، بە (دیاری)ی داووتە عێراق.⁽⁵⁾

وازی لە عێراق و شوێشە تازەپێگەیشتووه‌کەیی نەهینا. . . گەف و هەرەشەیی نەبرایەوه . . . دەستی لە دوژمنایەتی‌کردنی عێراق و کاروباری ناوخوای عێراقەوه هەلنەگرت. . . هەر دەم هەولێ ئەوەی دەدا بزووتنەوهی عێراق سنوورداری تەنگەبەر بی‌ و نەتوانی روو لە گۆرەپانی نەتەواپەتی‌و بە جینگەیانندی ئامانجە مەرکەزی‌بە‌کەیی - رزگارکردنی فەلەستین - بکا.

شای دڵ پر لە رق و کینە، بە هاوکاری‌کردن لە گەل دایەرەکانی ئیمپریالیزم و زایونی، لە پیلانگێران دژی عێراق نەووستا. . . هەلۆتست و شینوازی تەماعکارو ناپاکانەیی ئەوتوی بە کاردەهینا، بە پێی پیکران و زەفەربردن و دەرفەت، لە شوێشی میللەت عێراق بدات و زیان بە سەرەخوای نیشتمانی و مافەرەواکانی نیشتمانی و نەتەویی بگەینێ.

بارودۆخ بەمجۆرە مایەوه تا مۆرکردنی ریکەوتنامەیی جەزایر لە 6 ی ئازاری 1975 .

ئەم ریکەوتنامەییە، کە لە ژێر بارودۆخیکی سیاسی و عەسکەری و نەتەویی تاییەت دا مۆرکرا، پێویست بە

مۆرکردنی هەبوو. . . سەرکەوتنیکی باش بوو بۆ پاراستنی ئاسایش و بەرەدهوام بوونی ریبازی شوێش و چۆنیەتی هەل‌سوکەوت کردن لە گەل دەورووبەردا بی ئەوەی زیانی ستراتیجی بی بگەینەندری.

سەرەکی بەرپێز صدام حسین، دەربارەیی ئەم ریکەوتنامەییە دەفەرمویی: «ریکەوتنامەیی ئازار کچی بارودۆخە‌کەیی بوو. . . گەلگەمان باش تی‌گەیشت. . . وە - لە چوارچێوەیی بارودۆخە‌کەدا - بە سەرکەوتنیکی مەزنی دانساو بە گەرمیەوه پێشوازی لیکرد، چونکە هەستی بە مەبەستە‌کەیی کرد سەربارەت بە یەکیەتی نیشتمان و پاشا رۆژی ولات. . .»

داوای ریکەوتنامە‌کە، بۆ راپەراندنی ناوەرۆک و بەندەکانی، ووتوویژی زۆرکرا. . . بە تاییەتی دەربارەیی سنوور و دینگەدانان. ئەوه بوو هەرسی برۆتۆکۆلەمانی:

دیارکردنی سنووری ئاوی، نەخشە‌کێشانەوهی سنووری ووشکایی و ئاسایشی سەرسنور مۆرکران. (بۆ راپەراندنی) بە نەسبەت راپەراندنی ناوەرۆکی برۆتۆکۆلی سنووری ووشکایی، پێویستی بە وەخت دەکرد، ئەمەش کاریکی ئاسایی بوو، پاشان وەلەبەر رووداوە‌کانی ناوخوای ئێران لە سالانسی (1978) و (1979)، کارەکانی رەسمی گەرانندەوهی خاک دواکەوت.

لە 11 ی شوباتی 1979 دا شا گۆر بە گۆر چوو. . . رژیمی نوی - رژیمی خومەینی - جلەوی دەسەلاتی گرتە دەست.

بۆ بەرژەوه‌ندی ئێران و بوو، رژیمی بەرگی رق و کینەیی رەگەزپەرستی فری بدات و بنسیاتانی پەپوهندی دوستانە، بە تاییەتی لە گەل ولاتانی دراوسی، کوشش بکا. بە لأم خومەینی لە جیاتی ئەوه، بە پێداچوونەوهی زنجیرەیی رق و کینەیی تەماعکارانە دژی نەتەوهی عەرەب و عێراق بە تاییەتی هەلسا. . . بەرەدهوام بوو لە داگیرکردنی خاکی عێراق کە ئێران - بە پێچەوانەیی ریکەوتنامە‌کانی سنوور - دەستی بە سەراگرتبوو، بە تاییەتی لە (زین القوس) و

(سیف سعد) دا... هر ئاواش به نیسبت هه‌رسی دوورگه‌ی (طنب الکبری والصفیری و ابو موسی)... سه‌ره‌پای ده‌ست دانه‌سیاسه‌تی ره‌گه‌زه‌رستی و شو‌قینی دژ به برا عه‌ره‌به‌کانی ته‌ه‌واز (که ئیران له 20 ی نیسانی 1925 ه‌ستی به سه‌را گرتبو).

سه‌روکی به‌ریز صدام حسین له‌ع بیره‌وه‌ری دوا‌ده‌مین به‌ریابوونی شو‌رشی 17 - 30 ی ته‌مووزه‌وه، ده‌ریاره‌ی په‌یوه‌ندیه‌کانی نیوان عیراق و ئیران، پاش گۆرانکاریه نوینه‌کانی ناوه‌ی ئیران، فه‌رموی: «هر له سه‌رتاوه، هه‌لو‌نستیکی ئیجابی و هاوسه‌نگمان به‌رانبه‌ر به رووداوه‌کانی ئیران گرتنه‌ به... پیروزیابیمان له‌گه‌لانی ئیران و خواسته‌کانیان کرد... به هه‌لو‌نستی ئاشکراو راگه‌یانداروه‌وه له میان ووتووویژی راسته‌وخو له‌گه‌ل لیسراوانی رژیم، له ژیر رو‌شنای و تیروانی په‌یوه‌ندی میژووی هاوبه‌ش له نیوان گه‌لانی موسلمان و له سه‌ر بنچینه‌ی ریزلیک گرتن و ده‌ست نه‌خستن له کاروباری ناوخووه، دووپاتمان کرده‌وه که‌وا عیراق به‌ تنگ په‌یوه‌ندی باش و دوستانه‌و دراوسی‌یه‌تیه له‌گه‌ل ئیرانا...

به‌لام لیسواوانی رژیم روویان له‌م هه‌لو‌نسته دلسوزو راستگۆیه نه‌کردو به شیوازی ره‌گه‌زه‌رستی و هه‌لو‌نستی دوژمنانه وه‌لامیان دایه‌وه... نیه‌تی دوژمنایه‌تی کردنی نه‌ته‌وه‌ی عه‌ره‌ب و بزورتنه‌وه شو‌رشیگه‌ریه‌ خه‌باتگه‌ریه‌که‌ی راگه‌یانند، دووپاتی کرده‌وه که‌چاوی له‌خاکی عه‌ره‌بی و سیاسه‌تی فراوان بوون له سه‌ر حیسابی ناوچه‌نی که‌نداوی عه‌ره‌بی دایه... ئەم هه‌لو‌یستانه که سه‌رچاوه‌ی ره‌گه‌زه‌رستی ورق و کینه‌و دواکه‌وتووین، کارساتی بو ئیران هیناه.

خومه‌ینی و... پیلانه‌گه‌وره‌که:-

له سه‌رتادا، باسمان کرد که‌وا له‌چاخی داریوشه‌وه بگه‌ره تا شا عه‌باسی بزورگه و تا چاخی قاچاره‌کان و چاخی نادر شاو جا حه‌مه‌زه‌زا شاو دواچار خومه‌ینی، عه‌جه‌مه ره‌گه‌زه‌رسته‌کان ویستوو‌یانه و نه‌یانه‌وی گه‌لانی

دراوسی‌یان بخه‌نه ژیر رکینی خویانه‌وه... بو‌ته‌م مه‌به‌سته‌ش هه‌زاران ئاژاوه و ئاشوب و شه‌رو پیلان و هه‌ره‌شه‌وه... هتد.

بوون به شم‌لی شه‌ری میله‌تان و پاشه‌روژی نه‌و میله‌تانه‌یان گرتوه.

کاتی که رژیم ی زبول زیوال بوونی حه‌مه ره‌زای شای تاوانکارو نه‌فهرت لیکراو روخاو رژیم خومه‌ینی جی گرتنه‌وه، عیراق ئیمه به‌گه‌ل و حزب و شو‌رش و سه‌رکرده‌که‌یه‌وه‌و ئەم مه‌به‌له‌یه‌ی وه‌ک مه‌سه‌له‌یه‌کی ناوه‌خووو سه‌ر ئیرانی دایه‌قه‌لم و پر به‌دلیش نیازخو‌ازی خو‌یسی ده‌ربری، که‌حوکمگه‌ریه تازه‌کانی تاران و نوم له‌واقعی هه‌ره‌تازه‌ی ئەم عیراقی ئیمه تی‌بگن و لاپه‌ریه‌کی تازه‌و پاک له په‌یوه‌ندی دوستانه‌تی نیوان ئیمه‌و خویان بکه‌نه‌وه و گوشته‌زون به‌زامه‌کان بین و کونه‌وینه‌ر شه‌که‌ی رژیمه‌چه‌په‌له‌که‌ی حه‌مه‌زه‌زا بسرنه‌وه‌و روو بکه‌نه هه‌واریکی خا‌وینی هاوسینه‌تی و دوستانه‌تی و برگه‌و به‌نده‌کانی ریکه‌وته‌که‌ی جه‌زایر جینه‌جی بکه‌ن و تا به‌خه‌باتی هاوکسوی گه‌لی عیراق و گه‌لانی ئیران له‌دژی ئیمه‌ریالیزم و زایونیزما بده‌ن.

عیراق زور به‌ئارامه‌وه هه‌ولی بی‌پایانی‌دا تا نه‌و حوکمگه‌ریه‌ سه‌یرانه‌بخاته سه‌ر رایته‌شه‌قامی میژووی مرو‌فایه‌تی، که‌چی هه‌موو هه‌وله‌پاکه‌کانی بی‌هوده‌و مایه‌پو‌وج و بی‌ئهنجام بوو و ده‌رچوو‌سی و سی‌بنه‌ک هه‌ر ئەمه‌بگه‌ره‌به‌لکو‌ته‌و حوکمگه‌ریه‌مله‌هورانه‌هه‌ر له‌په‌که‌م مانگی روخاندنی کونه‌رژیمی شاهه، ده‌ستیان به‌هه‌ره‌شه‌کردو ئاگری دووبه‌ره‌کی‌یان خو‌ش کرده‌وه و کونه‌برینه‌کانیان خسته‌سو‌ی و ده‌زگا راگه‌یاننده‌کانی خومه‌ینی، ده‌ستیان کرد به‌جوه‌بندان و به‌پرو‌پاگه‌نده‌ی ناغره‌واو به‌بوختان و به‌درو‌ملیان به‌شالاو هیئانه‌وه‌نا بو سه‌ر عیراق... بو سه‌ر حزب و شو‌رش و بو سه‌ر شو‌ره‌سوارانی نه‌و شو‌رشه.

له‌جیاتی نه‌وه‌ی بین و چاره‌سه‌ری زانستانه‌و پلانی

ووردکارانه بو ئه و گیر و گرفته ئالۆزانه بدۆزنهوه، له جیاتی ئهوه، ئه و رژیمه تازه بابهته رۆژ دواى رۆژ مل هورترو بهدکارتر ئهبوون و روویان له ئازاردانی گهلی عیراق و شوێشی عیراق کرد... دهستیان بو سه ر خاکی پیروزی عیراق دریزکردو له چواری ئهیلوولی 1980 شارو دیهات و ئیشکگهکانی عیراقی دایه بهر ئاگری تۆپ و... جهنگی مسهپاند.

عیراق هه ر بهرگه ی گرت و ریگه ی پشو و دریزی گرت بهرو گهلی یادداشتنامه ی نارهزایی بو حکومهتی تاران رهوانه کرد تا دهست لهو کاره نارهوانه هه لگهیت و واز له په لپ گرتن بێنی و یاری به ئاگر نهکات...

ئه مێش هه ر بێ سوود بوو... کاری دۆزمنایهتی و دهستدریزی چهپهلی تاران دههات فراوانتر دهبوو... تا به جاری کاسه ی عیراق پر بوو... کار له کار توازاو به چاری ناچاری، عیراقی شوێش له 22 ئهیلوول، به پروایهکی پۆلایین و به مه چه کینکی ئاسنینهوه بهر په چی ئه و دهستدریزیانه ی مێزه به سه رانی قوم و تارانی دایهوه و بهر ههنگاری چهتهکانی هات و هه ندی لهو خاكانه ی که به ناههق داگیر کرابوون رزگار کردو کهلی شوینی تریشی له نیو قوولایی خاکی فارس و له پیناوی خوێاراستن و بهرگری له خوێکردنا خسته ژیر دهست و دیو جامانه ی ئه و سیناریویه ی که ئه هریمه ن و به چه که ئه هریمه نهکانی قوم و تاران دایانابوو، بو خوێان بوو به مایه ی به لآو کاره سات...

به مایه ی شه لزان و تۆقاندن و شیتگیر بوون...

وه هه ر له هه مان کات دا سه ر کردایه تی پارت و شوێش، هێزهکانی سوپایی کیشایه وه سه ر سنوور بو ئه وه ی بو یان دووپات بیهته وه که وا عیراق چاوی له خاکی ئیران نیه... به لکو که لله ره قه کان بو ئه قل و هوش و مه نتق بگه رینه وه وه دهست له م دهستدریزی هه لگرن... به لام بێ سوود بوو... به مێش عیراقی شوێشگیر قادسیه ی دووه ی بهر پاکردو له قادسیه ی صدام گه وره ترین

دهسکهوتی میژوویی وه دهست هینا و بوو به سه رشارینکی تازه له رهوتی بز ووتنه وه ی شوێشی گهلی به جهرگی عیراق و سه رجه می نه ته وه ی عه ره ب و رووبه پرووی ناله بارترین و کینه دارترین دۆزمنیکی خوینخو رو ره گه زه پهرست بووه... ئه وه یشی بو دنیا ئاشکرا کرد که جهنگاوه ری عیراقی به چی گیان و وره به که وه، به چی به خشش و له خوێبووردنیکه وه روو ئه کاته شه رو له مه رگه و شه هیدبوونی پر له سه رفرازی سل ناکاته وه.

هه ر لیره دا، ئه وه ی به وردی له هه موو لایه نیککی ئه م جهنگه و هویه میژوویه کانی ئه م جهنگه و به دریزی پینج سالی رابردو و ردبیهته وه به وردیش له کاره عه سه کهریه کانی هیزه چه کداره دلیره کانی به ره ی جهنگه رابمینی، ئه گاته گهلی راستی و گهلی ئه نجامی ئاشکرا و دیاریکراوه وه.

داستانی قادسیه ی صدام و له ئه نجامی روو به پروبون - به دریزی هه زار کیلومه تری سنوور - به لگه ی ئه وه ی دا به دهسته وه که هیزی عیراقی نو ی، خاوه ن توانایه کی بی بن و یه کجار به رزه و له جهنگیشا له پیشی هه ره پیشه وه ی سه رانسهری سوپا کانی روزه لاتی ناوه پراسته وه ئه وه ستیت... هه ر ئه و داستان و روو به روو بوونه ش بووه ئه بیه مایه ی یه کالاکردنی هیزو توانای جهنگاوه کانه مان و ئه وه یش دووپات کرده وه که به هیچ کلۆجی ئوردوی عه جه م ناتوانی چی به سوپای تیکوشه ری عیراق لیز بکات... چونکه سه ره رای ئه وه ی، ئه م شه ره ی عیراق شه رینکی عادیلانه و رزگاربخوازانیه، له هه مان کاتیشا گهلی هوی سیاسی و میژوویی بوته سه رچاوه ی سه رکه و ته په یده یه کانی یوپاکه مان له گشت کهرت و به ره کانی جهنگدا. له وانه یش:

راسته ریگه ی تاییه تی عیراق و سوپاکه ی که بهنده به فیکری پارتیه وه، به بهرنامه مه زنه کانی ئه و حزبه وه له پیناوی گۆرانکاریه کی شوێشگیرانه ی بنه په تانه ی شارستانی له عیراقدا، سه ره رای ئه و ده وره دیاره ی سه رکرده ی لیهاتزو

حیدر صدام حسین له عیراقا ئە یگێرت و بە زیرهکی و بە
حیوێتی و بێ کۆلته دان، ههولێ بنیاتنانی ژیا ئێکی نوێ
و عێراقێکی نوێ و له ههموو بوارێکی سیاسیی و ئابووری و
عێراقێکی نوێ و کۆمه لایهتی و سوپایی دا، ئەدات.

بە ئەوهشدا، له لایهك وایمان نایه سالی شه شه می
هه و جهنگاوه ره دلیره کانی عیراق، جلهوی
حیوێتی له کۆرو به ره کانی جهنگا گرتوته دهست و
سێش نه بزوتنه وهی سیاسیه و دیپلوماسیهی خویدا
بە عێراقێکی نوێ و پیش نه که ویت و گه له که شمان سات دوا
ست فیری مهشتکردن هه لگرتنی دلیره نهی باری
ههست و بهرگه گرتنی دپتر نهی و تا دی و ره بهرتر
حیوێتی نه خۆ لوردوتر نهی... له لایهکی تروه گهلی
هه سووتاو و تیکۆشهری کوردی کوردستانی ئێران، گهلی
حیوێتی و عه ره بستان و ئازربایجان تاو به خهباتی خویان
هه و داوای ماخی رهوای نه ته وایه تی و مرو فانهی خویان
هه و رووبه رووی بهیت و بالۆرهی کۆنه بازی (کۆماری
حیوێتی نیلامی !!!) ی خومهینی و تاقمه نه فامه که ی
هه و خونی پاکێ خویان له م پێناوه دا نه به خشن.

جهنگی رهوای گهلی عیراقیش چرکه دوا ی چرکه به
حیوێتی کار له زیرهکی گشتی به ره ره کانی سیاسی نیو
ئێران و سهنگه لای نه کات... به لێ له پال نه مانه شدا
ههست عیراقی سه ره رزو سه رفراز، به زمانی سه مرده
ئێره که ی صدام حسین - هه به ره وام داوای وه ستاندنی
حویان و شه ره نه کات و جاری چاره سه ره ئاشتی خوازانه
ههست و به مه به ستیکی پاک و به دلێکی سافه وه پیشوازی له
هه ره مه به سه ته پاکه کان ی نیو ده وله تانی کرد وه و نه کات،
به شیوهی نه و چاره سه ره زیان به به ره وه ندی و مافه ره واکانی
عیراق له خاک و ئاودا نه گه یه نی... چاره سه ره کی
به ره تیانه ی وای بهت که به ند بێ به گیانی عه دالهت و مافه
میزووی و سیاسیه کانمانه وه... که چی حوکمگێر
سه ره شته کانی تاران و ئاخونده کانی قوم، هه ره له سه ره
ریبازی مله ورانه ی شه رفروشتن دا به ره وامن و گوی بو هه یچ

جو ره ده نگێکی خه ره خوازانه رانگرن و به ره وه ندی گه لانی
ئێرانیان پیشیل کرد وه له نیو خه ونی ئاشوبا شاقنه و تلور
نه به نه وه و نایانه وی نه م ناوچه یه نه ختی دا کاسی و روویکاته
بنیاتنان و پاشه روژیکی روونا که وه.

هه ره بو یه شه، سه ره کرده و پاله وانی لیهاتوو صدام حسین،
له نه نجامی نه و که لله ره قی و نه و شه رفروشتنه وه به زاتیکی
مه زووعیانه وه بلی: نه گه ره فارسی دوژمن نه یه وی درێزه به
جهنگ بدات، با درێزه ی بێ بدات تا نه و روژه دی
ته وای مافه ره واکانمانی لێ نه ستین... .

چونکه گهلی نه به زی عیراق و سوپای دلیره عیراق
هه مه شه و به ره وام له نه و په ری ئاماده بوون دایه بو گه رمتر
چو نه نیو ئاتو ئی جهنگ و درێزه دان به و جهنگه و له پالیسیا
به رگری کردن له که رامهت و ده سه لانداریتی خوی له خاکی
عیراقا تا نه و روژه دی یا حوکمگێر و ئاخونده کانی رژیم به
شیوه قانونیه نه و ئاشکرا دان به مافه ره واکانی عیراق بنین و
واز له شالوی ره گه زه ره ستانه ی خویان بین و ده ست له
کاروباری ناو خوی عیراق وه رنه دن و ریزه له ده ستوو رو
عورفی نیو ده وله تان - بو نه م مه به سه ته - بگرن... یا هه ره
به جاری نه م جهنگه - بیه گومانیش هه روا یه - نه بیته مایه ی
روخان دنی ده سه ته و دایه ره چه ته کانی خومهینی و رژیمه
گیله که ی، که به مه یه ش، بیه گومان بنچینه ی ئاسایش و
دوستایه تی که ی راسته قینه و په یوه ندی که ی پاکێ مرو فانه له م
ناوچه گرگرتوه دا دانه مه زری و گه لانی ناوچه که ش،
نه خوازه لالا گه لانی ئێران دوا روژ و ژیا ئی ئاسوده یان دا بین
نه بیته.⁽⁶⁾

به کیه تی نیه تمانی و... گره وکردن!!

رژیمی خومهینی و هاو په یمانانی گره ویان له سه ره
عیراقی یه کان ده کرد... زو ریان ووت... ده یان وت: خویان
ناگرن!!... له شه ردا به رگه ناگرن!!... دو ودلی و پاراییان
به رامبه ره سوپا و جهنگا وه ره نه به ره کانی عیراق بلا و
ده کرده وه... ده یان وت شو رشی عیراق، له بزوتنه وه ی
خو بو وژاندنه وه ییدا ده وام نا کات و ناتوانی جهنگه به ره یه

به‌ری!!... ئەمەش کارەساتی بۆ ئێران هینا. عێراقی یەکان ئێرا دەو عەزمیکی پتەوو هیزیکی یە کگرتوون... بە... قادسیە صدام، عێراقیەتی تیکرا کوردو عەرب و برا کە مایە تێه کانی له نایابترین شیوهی وه‌فاو تیکه‌لی له‌گه‌ل خاکی نیشتماندا پێشان داو، جوانترین په‌یوه‌ندی ئەم گه‌له‌ی له‌گه‌ل شوێشه‌که‌یدا ده‌رخست.

کورد له‌ قادسیه‌ی صدام دا وه‌ك عێراقی هاوبه‌شی جه‌نگی کردوووه‌ ده‌کات... باش ده‌زانێ که له‌م شه‌ره‌یدا له‌ پیناوی سه‌ربه‌زی نیشتمانیدا خه‌بات ده‌کات و... له‌ پیناوی شتیکی هه‌ره‌ به‌رزو به‌ نرخ و پایه‌به‌رزدا، به‌و په‌ری فیداکاریه‌وه‌ ده‌جه‌نگیت... ئەو شته‌ به‌رزه‌ خوێشه‌ویسته‌ که له‌ ناخی ده‌روونیدا ده‌ژیت و ره‌گی داکوتاوه‌، عێراقی نیشتمانیه‌تی.

ئەم هه‌سته‌ نیشتمانی به‌ ده‌برینیکی راست و زیندوووه‌ له‌ قوولی و مزوانی و به‌هیزی ئەو په‌یوه‌ندیه‌ گیانی یه‌ی که عێراقی یەکان له‌ چوارچیوه‌ی یه‌ك نیشتماندا به‌ یه‌که‌وه‌ ده‌به‌ستیه‌وه‌، بێ ئەوه‌ی هه‌یج تایه‌تیه‌ك کار بکاته‌ سه‌ر ئەم په‌یوه‌ندی و یه‌کیه‌تی گیانی به‌ گیانی یه‌، به‌لکه‌ به‌ پینچه‌وانه‌وه‌، ئەو تایه‌تیه‌ نه‌ته‌وه‌یه‌ی له‌ کۆمه‌لگای عێراقی نوێ دایه‌، کاریکی کاریگه‌ر ده‌کاته‌ سه‌ر به‌یه‌که‌وه‌ به‌ستن و په‌یوه‌ندی عێراقی یەکان و وینه‌به‌کی نموونه‌ی یه‌کیه‌تی نیشتمانی ره‌نگه‌ داده‌پێژیت.

نواندنی داستانی پالنه‌وانیته‌ی سه‌ربازانی سه‌ده‌ی بیسته‌م و ریبازی سه‌رکه‌وتنی به‌رده‌وامی نه‌به‌رده‌کانیشمان، به‌ درێزایی جه‌نگه‌ ئەم راستیه‌ی سه‌لماندا دوویاتی کردوه‌وه‌، وه‌هه‌ر له‌ یه‌که‌م رۆژی جه‌نگه‌وه‌، که به‌کیه‌تی پتەوه‌ به‌هیزی عێراقی یەکان، گه‌وه‌کاری کاربه‌ده‌سته عێراقی یەکان، گه‌وه‌کاری کاربه‌ده‌سته‌ چا‌وچنۆکه‌کانی ئێران و لیکدانه‌وه‌ی هاوبه‌یمانانی رژیمی به‌ موعه‌ده‌له‌یه‌کی وه‌رگه‌راوو سه‌ره‌وژێر ده‌رخست.⁽⁷⁾

هه‌ر له‌ یه‌که‌م رۆژی جه‌نگه‌وه‌، پالنه‌وانه‌ خوێن گه‌رمه‌کانی حزب و شوێش، ئەو راستیه‌یان

دوویات کردوه‌وه‌ که‌وا میله‌تی خه‌بانگیری عێراق، به‌ کوردو عەرب و برا که‌مایه‌تیه‌که‌انه‌وه‌، به‌ رابه‌ری سه‌رکرده‌ی لیهاتووی کۆلنه‌ده‌ر، سه‌ره‌ك صدام حسین، رۆله‌ی رۆزانی ته‌نگانه‌ن و ده‌زانن چۆن ده‌جه‌نگین و چۆن خه‌ون و پیلانه‌کانی دوژمنان هه‌لده‌وه‌شیننه‌وه‌و چۆن به‌رگری له‌ سه‌ربه‌ستی و سه‌ربه‌زی خاکی پیروزی ئەم نیشتمانه‌ ئازیزه‌ ده‌که‌ن و... هه‌میشه‌ و شیرانه‌ خوینی پاک‌ی خوێان له‌ کاروانی مان و نه‌ماندا ده‌پێژن و... مل که‌چ نه‌بوینه‌و قه‌تیش مل که‌چی قبول ناکه‌ن و... هه‌رده‌م بۆ پێشه‌وه‌ ده‌پۆن و هه‌رگیز پاشگه‌زی و گه‌رانه‌وه‌یان بۆ نه‌ی.

له‌ میان زیاتر له‌ پینچ سالی جه‌نگی راسته‌قینه‌مانه‌وه‌ له‌گه‌ل رژیمی کۆنه‌په‌رستی ئێران، حاله‌تی عێراقی به‌رچا‌وو تاك و دیار بوو له‌ پاراستنی خاك و ئاوی ولات... ئەمەشی له‌ چهنده‌ها هه‌لوێستدا ده‌برێ بۆ ئەوه‌ی حاله‌تی مرو‌فی نوێ و بنیاتنانی که‌سایه‌تی نوێ عێراق دوویات بکاته‌وه‌و له‌گه‌ل سه‌رجه‌می ئەو گۆرانیکاری به‌ بنه‌ره‌تیانه‌ که‌ ولاته‌که‌مان له‌ چه‌شنه‌ها بوادا به‌ خوێه‌وه‌ بینیوه‌وه‌، یه‌ك ده‌گرته‌وه‌.

حاله‌ت و باری نوێش، که له‌م رووه‌وه‌ ده‌توانین ده‌ستینسانی بکه‌ین، حاله‌ت و کیشه‌و زۆرانبازیه‌ له‌ نیوان ژیان و مردن له‌ پیناوی پیروزی نیشتمان و قوربانیدان له‌ پیناوی پاراستنی خاك و ئا‌وو ها‌ولاتیانی نیشتمان... ئەمه‌، به‌ شیوه‌یه‌کی گومان لێ نه‌کراو، راده‌ی پتەوی به‌سته‌وه‌ی مرو‌فی عێراقی به‌ خاکه‌که‌یه‌وه‌ دوویات ده‌کاته‌وه‌و ده‌یسه‌لمینیت.

بیگومان، حاله‌تی نوێش «یان ژیان یا مردن» حاله‌تی هه‌ره‌ به‌زی نیشتمانپه‌روه‌ریه‌وه‌، هه‌تا هه‌تایه‌ش، میژوو له‌ به‌رپه‌ره‌کانی پارێزراوی خویدا، به‌ دیرین و نه‌مریی یه‌وه‌ هه‌لی ده‌گریت.

له‌گه‌ل ئەم حاله‌ته‌ نوێشه‌دا، جه‌نگاوه‌ره‌ خوین گه‌رمه‌ نه‌به‌رده‌کانی عێراق، سه‌خه‌ره‌رای رشتبوون و مه‌عنه‌ویاتی به‌رزو توانای له‌ بن نه‌هاتوویان، رۆژ دوا‌ی رۆژ، پێشپه‌رکی قوربانیدان و به‌خشینی خوینی گه‌شیان ده‌که‌ن بۆ به‌

جیگه یاندنی بیروباوهری «شەر له پیناو ناشتی» دا له رینگای نه نایردنی زۆریه ی زۆری به کریانگیراو و رهگه زه پهرستانی نژیم و تیکشکاندنی هیزی سوپایی دوژمن، داستانه کانی رۆژه لاتی به سره و میسان و داستانه کانی سیف سه عدو خمفاجیه و مهنده لی و حاجی ئومهران و داستانه مه زنه که ی رۆژه لاتی دیجله و داستانه کانی تر، به لگه ی میژووین .

هاوکارانی خومه یینی و... رووره شانی میژوو:

خواسته بوگه نه کانی په کگرتنه وه ی هه رچوار رژیمی خومه یینی - قه زافی - نه سه ردو قه واره ی زایوونی دوژمن، لای جیهان و رای گشتی و گشت هاو لاتیکی عه ره ب و غه یری عه ره ب، ئاشکراو روونه... پیویست به دوویات کردنه وه نکات. به لام لیره دا په نجه بو ته نیا چند لایه نی سه یر دریز ده که یین:

لایه نی په که م:

رژیمی - حافظ اسد - ی تاوانیار و ده سه ته خوین مژه که ی، لاوازو به ره و نه مان ده رۆن... مانه وه ی نژیم به په رستی ئیمپریالیزم و زایوونی و به جیگه یاندنی پیلانه کانیانه... هه لبه ته به رژه وه ندی ئیمپریالیزم و دوژمنانی نه ته وه ی عه ره بیش له ناوچه ی رۆژه لاتی ناوه راست و که ندای عه ره ب، تا راده به ک، به هو ی رژیمی تاران مسوگه ره ده کری و ده پاریزری... چونکه راپه رینه ری پیلانه کاته.

ده سه ی رژیمی دیمه شقیش، کارکه ری دلسۆزی راپه راندنی پیلانه کانی ئیمپریالیزم و زایوونیزمه له ناوچه که دا... به م جو ره په یوه ندیکی پته وه له نیوانیاندا په یدا ده بی و... سه رۆکی رژیمی دیمه شقیش، بو به رژه وه ندی خو ی و ته نیا مانه وه ی له کورسی په کارتۆنییه که ی حوکمدا - ته وه ی لایانه، سه باره ت به یارمه تیدانی رژیمی تاران بو ی پرستری، ته بی دلسۆزانه، بی ده نگه

راپه رتینیت!!... وه بریاری قه ده غه کردنی تیه ربووینی نه وتی عیراق به خاکی سوریا داو دانی و ره ها چه ک و جو به خانه و شاره زای سوپایی به خومه یینی، نزیکترین

به لگه ن.

لایه نی دووهم:

دۆستایه تی و هاوکاری نیوان زایوونی دوژمن و رژیمی خومه یینی، ئاشکراو به هیز و پته وه... له لیدانی ده زنگای ته تومی عیراقی بگره تا ده گاته کردنه وه ی پردیکی ئاسمانی له نیوان تل ابیب و تاران بو ناردنی جو ره ها چه ک و جو به خانه بو رژیمی خومه یینی... ته مه بیان با بلێیز هیچ!!... له وه سه یرتر ورته که ی خومه یینی - په: خومه یینی ده به وی - به هو ی زایوونیزمه کان - ، - به رینگای رژیمی (حافظ اسد) وه - ، خاکی داگیرکراوی فه له ستین ل ژیره سه تی - جووله که کان - رزگار بکات!!!... سه ره خو یی لوبنان بیاریزی!!!...

بیگومان: «به گویره ی خه ون و پیلانه بوگه نه کانیان»، رزگار کردنی خاکی فه له ستینیش، به هو ی په کگرتنی هه رچوار رژیمی ره گه زه رست و نه فام، پیویست به «بی هیزبوون» ی عیراقی شو ریش ده کات!!!...

وه به بی ریکه و تننامه ی خه یال پلاوی خو یانه وه، (بو رزگار کردنی خاکی فه له س تین)، ته بی ئیرانی خومه یینی عیراق داگیربکات و زایوونی دوژمنیش، نیوه ی خاکی سوریا بخاته ژیره سه تییه وه، بو ته وه ی ته نیا - حافظ اسد - له (سه رۆکایه تی) نه که وی!!!.

لایه نی سه ییم:

ته وه ی سه یره له م لایه نه ته وه یه:

وا دیاره زایوونیزم به ته نگه کورده وه یه!!!... ده به وی له - تل ابیب - وه، بانگی ئوتۆنومی - راسته قینه - بو کورد رابه یلپیت!!!.

- رژیمی خومه یینی - یش، ته وه ی بو ی دانرا بو و راپه راندو به رده وامه... ده رکردن و له سیداره دانی ئافره ت و گه نج و پیری کوردستانی ئیران... لیدانیان به توپ و ناپالم و فرۆکه و ناگری سووتینه ر... چونکه داوای ماف ده که ن!!!... داوای خود موختاری ده که ن... چون خومه یینی «مافه ره واکان» له کیسی خو ی بو کورد سه رف

بکا؟! .

- آسد - یش، لهو کاته‌ی عیراقی شۆرش، ئوتونۆمی به گه‌لی کوردمانی‌دا، رابگه‌یاندا که‌وا (عیراق ناوچه‌یه‌کی گرینگ‌ی خاکی عه‌ره‌یی پیشک‌ه‌ش به غه‌یری عه‌ره‌ب کرده‌!!! . . .

ئهم‌رۆکه - آسد - ی تاوانبارو رووره‌ش ده‌یه‌وی، له قوژبنیکی کۆشکی کۆماریدا، بانگی ئوتونۆمی بو کورد رابه‌یلت؟! . . .

لایه‌نی چواره‌م:

خومه‌ینی و قه‌زافیش له سه‌ر یه‌ك تاكه‌ رینگادا یه‌ك ده‌گرنه‌وه . . . باشه‌ی ئه‌ی قه‌زافی - ی دایکه‌ جوو نه‌بوو ووتی هه‌دیه‌سه‌کانی بغه‌مبه‌ر (د.خ) درۆن؟ چۆن ووتی (سونه‌ی نبوی) بوونی نیه‌؟ بۆچی میژووی کۆچی لابرده‌؟ دوا‌ی ئه‌م لیداوانه‌ی قه‌زافی به‌ چه‌ند مانگ، خومه‌ینی جادوو‌که‌ر وه‌لامی دابه‌وه‌ ووتی: «په‌یامی پیغه‌مبه‌ر ته‌واو نیه‌و . . . یه‌کیك په‌یدا ده‌بی ئه‌و پایه‌مه‌ ته‌واوبکات» . . . وه خومه‌ینی هه‌روه‌ك قه‌زافی میژووی کۆچی لابرده‌و، هه‌روه‌ك شا، ته‌نیا پشتی به‌ میژووی کۆنی فارسی ده‌به‌ستی .

هه‌ر چونیك بی، قادسیه‌ی صدام ده‌رسیك بوو بو بیژینگ کردنی ده‌سه‌لاتدازانی عه‌ره‌ب . . . رووره‌شی وه‌ك - آسدو قه‌زافی - و تاوانی گه‌وره‌یان دژ به‌ عیراق و نه‌ته‌وه‌و ویجدانیان، له‌ به‌ر په‌ره‌کانی میژوودا له‌ چاپ درا . . . دادگاشیان ماوه‌⁽⁸⁾ .

کوردستانی ئێران قه‌لایه‌کی سه‌خته‌ دژ به‌ رژیم :-

گه‌لی کورد له‌ ئێران وه‌کو گه‌لاندی تری ئێران به‌ ده‌ستی خیزانی په‌هله‌ویسه‌وه‌ تووشی سه‌مه‌کاری و زۆرداری هات و هه‌زاران لاوی له‌ پناو سه‌ره‌ستیدا به‌خشیوه‌ . شه‌هیدی نهر قازی محه‌مه‌دمان له‌ بیر ناچی که‌ دامه‌زرینه‌ری کۆماری کوردی مه‌هاباد بوو له‌ گه‌ل هاورک‌انیدا که‌ له‌ مه‌یدانی چوارچرا له‌ شاری مه‌هابادی تیکۆشه‌ر، سه‌رکه‌وته‌ سه‌ر سیداره‌و بو دۆزمنانی میله‌تی کورد ملیان که‌چ نه‌کرد،

دوا‌ی ئه‌وه‌ی ره‌زا شا کۆماری نوی کوردستانی، به‌ پشتیوانی ئیمپه‌ریالیزمی ئاغای و زایونی زه‌رب‌راه‌وه‌، ناو برد . . . به‌لام ئایا گه‌لی کوردی ئێران بو‌وه‌رگرتنی مافه‌ ره‌واکانی خۆی بو‌سه‌ره‌ستی و ئازادی واز له‌ تیکۆشان هینا؟! . . . وه‌م، دیاره‌ نه‌خیر . . . نه‌خیر گه‌لی دلیری کورد له‌ کوردستانی ئێران هیچ کاتی ده‌ستی له‌ تیکۆشان و شۆرش به‌رپاکردن هه‌لنه‌گرتوه‌وه‌ له‌ پیناو‌ر‌زگاری و سه‌ره‌به‌ستی و خواسته‌ رواکانیدا.⁽¹⁰⁾

کاتی گه‌لانی ئێران له‌ سالی 1978 دا دژی رژیمی گۆر به‌ گۆر راپه‌ڕین و هاتنه‌ سه‌رشه‌قام و زه‌مینه‌و مه‌یدانه‌ گشتی‌یه‌کان و هاواریان ده‌کرد که‌ رژیمی شا بروخی . . . که‌ داوا‌ی ریموکراتیه‌ت و سه‌ره‌ستیان ده‌کرد، گه‌لی کوردی نه‌به‌زی ئێران بی به‌شی ئه‌و راپه‌رینه‌ جه‌ماوه‌ی و ئه‌و شۆرشه‌ میلی‌یه‌ به‌ گۆره‌ نه‌بوو که‌ هه‌موو لایه‌کی ئێرانی گرتبوه‌وه‌و شان به‌ شانی گه‌لانی ئێران به‌شداری شۆرش‌ی کرد بو‌روخاندنی رژیمی شا . . . وه‌ك گه‌لانی ئێران و ریکخواه‌ رامیاری‌یه‌کانی، ده‌ستی دابه‌ چه‌ك و له‌ ناران و شاره‌کانی تری ئێران به‌شداری خۆپیشاندانه‌کانی کردو، بی کۆلنه‌دان، ئازاو مه‌ردانه‌ به‌شداری شۆرشه‌که‌ی «خوانه‌خواسته‌ ئیسلامی‌یه‌که‌ی خومه‌ینی!!!» ی کردو هه‌زاران لاوی کورد خۆنی پاک‌ی خۆی له‌م پیناوه‌دا پرشت، به‌و مه‌به‌سته‌ی بیته‌ قوچی قۆربانی ئازادی و رزگاریبون و سه‌ره‌به‌ستی و داینگردنی مافه‌ ره‌واکانی گه‌لی کوردی کوردستانی ئێران.

پادا‌شتی خومه‌ینی بو‌گه‌لی کوردی ئێران، هه‌روه‌ك پادا‌شته‌کانی بو‌گه‌لی بلوچستان و عه‌ره‌بستان و ئازربایجان و گه‌لانی تری ئێران، ده‌ربه‌ده‌رکردن و له‌ ناو‌بردن و

له‌ سیداره‌دان و ته‌خت کردنی شارو دێهاته‌کانیان بوو . . . نه‌ك ته‌مه‌و به‌س، به‌لکو بگه‌ره‌ به‌ کافرو ناله‌بارو دژی ئاین و موسلمانیتی و «شۆرش‌ی ئیسلامی» . . . ئێران ناوی لێنا.

په پوهندی نیوان

گهل و په کرده

به لهنزو و خوند

تیکرال له په ک

به نکه را

تیده کویشین بو یا ایستی

بیر و باور و

و به نایر تی هاو به سی

مگه من هم موو ته قه لادانیکدا که ته له که بازی گه و ره و
نه بنی سده ی بیستم دای بو سه رکه و تن و مراندنه وه ی
نیرتی کوردی ئیران، هم موویان پو و چهل بو و نه وه و شو رش
به یی سهندو روژ دوا ی روژ خه باتی چه کدارانه ی دژی
حیمه یینی به هیزتر بو و خاکی کوردستان بو و قه لای
به نشتکارانی رژیم.

حویلی گه شاوه ی شه هیدانی کوردستانی ئیرانیش به
بیر و چی و گه لی کوردی ئیران هر سه رده که وی و له گه ل
ته نسی تری ئیراندا هر نه بی مافی ره وای خو یان
به نیرن... هیزی شه و تاریکیش، زوو یان دره ننگ، هر
هی نه ناو بچی.

سه رچاوه کان

(1) - گوڤاری روشنبیری نوی. ژ 88 مانگی تاب و
نیوولی سالی 1981. ل 16.

(2) - سه رچاوه ی پشو و. ل 18.

(3) - مجلة «الجامعة». مجلة شهرية تصدرها جامعة
موصل. «عدد خاص». تشرين الثاني، العدد الثاني. السنة
لحادية عشرة 1980. ل 12

(4) - سه رچاوه ی پشو و. ل 14

(5) - سه رچاوه ی پشو و. ل 17.

(6) - گوڤاری روشنبیری نوی. ژ 88 سالی 1981، ل 6.

(7) - گوڤاری روشنبیری نوی. ژ 97 سالی 1981
ل 23.

(8) - القذافي والأسد، من هما؟ وماذا يريدان؟ اصدارات
وزارة الثقافة والاعلام. دار الرشيد للنشر 1981.

(9) معادات العراق.. لمصلحة من؟ سه ر و تاره کانی
روژنامه ی «الثورة» له روژانی 12 و 13 و 14 ی حوزه بیرانی 1979
ده رباره ی په یوه ندی که کانی نیوان عراق و ئیران.

(10) روژنامه ی هاوکاری. ژ (2 - 7) له 1983/9/1.

جیوپولیتیکس و دەولەت و

سیاسەتی دەروو چارەنۆسی جیهان

زەوی و دەولەت

حیلمی عەلی شەریف

جیوپولیتیکس بەم ناوەی ئیستایەوه باس و لیکولینەوه بەکی تازەیه، زاناو پەپورە جوگرافیاناسەکانی دەولەتە سەرمایه دارو ئیمپریالی بە گەورەکانی جیهان هانیوانەتە کۆری زانستی ئادەمیزادەوه .
 پەپوهندی بەکی توندو تۆلی هەیه بە چارەنۆسی گەل و ولاتە بچوک و مام ناوەندی بەکانی جیهانەوه، وە لەگەر پەتای ولاتە گەورە چاوبرسی بە چەوسینەرەوه کانهوه هەلکە قوتی و هە خۆیانەوه لەوانەوه بلاو بۆتەوه، وەپیش ئەمانیش هەر لە دەولەتە هاوشانە کۆنەکانی جیهانەوه بە شێوه بەکی تر هاتۆتە کایەوه .

لەبەشی سێیەمی ئەم باسەدا بەناونیشانی (جیوپولیتیکس و خەلک و دەولەت)، بە دووروو دریزی لەم باسە دواین وەبەسەرەتایەک دەربارەي بنچینەي فەلسەفی و یاساوتایدیولوجی پەیدا بونی دەولەت باسە کەمان دەست پێ کرد ئنجاچۆنە سەر پەپوهندی نیوان خەلک و دەولەت وەبیروبارەي زانایانی جیوپولیتیکس دەربارەي ئەم پەپوهندی بە .

وەکو لە ژمارەي پێشوی گۆفاری روشنبیری دا باسکراوه زانایانی جوگرافیای سیاسی و جیوپولیتیکس لایان وایەو کە

خۆشی هەر وایە، دەولەت بەی زەوی و خەلک پەیدا ناییت وەبەپێی ئەم راستی بە باسی ژمارەي پێشوی ئەم گۆفاره تەرخان کرا بو خەلک و دەولەت وەلەم ژمارەيەدا باسی زەوی و دەولەت ئەکەین، ئەوهی راست بیت زۆرتر پەپوهندی جیوپولیتیکس بەم باسەوه ئەخەینە بەر تیشکی لیکولینەوه .
 چونکە پەپوهندی بەکی توندو تۆلی هەیه بە زانستی هیزو توانای دەولەتەوه، دەربارەي دوا رۆزی هەر دەولەتیک کلیل پێش بینی کردن ئەداتە دەست مرۆف .

لەم چەرخەوه لە چەرخەکانی پێشوشداو هیچ نەبیت تا دەولەتانی ئیمپریالی و سەرمایه داری گەورەو چاوبرسی لەسەر ئەم سەرزمینە بمینن، ئەگەر لە دوا رۆزدا هە ئەستیرەکانی تری ئەم گەردۆنە شمان لێ قوت نەبنەوه! هەموو دەولەتیکي ئەم سەرزمینە بە تاییەتی بچکولەو مام ناوەندی بەکانی ئەبی هەمیشە دەستیان لەسەر دلیان بیت کە دەولەتیکي لە خۆیان زەلام و گەورەتر پەلاماریان ئەدات و دەسەلات و سەر بەستی خاک و خەلکە کە یان پێ شتیل نەکات .

راستە ریکخراوی نەتەوه بە کگرتووه کان هەیه و کومەلە دامەزراوو ریکخراویکی نیو دەولەتان هەیه، هەموویان بەپێی دەستوورو یاسایەکی لەلایەن دەولەتانی گەورەو پچوکی ئەم سەرزمینەوه باوهر پێ کراو بو پاریزگاری ناشتی و ئاسایشی دەولەتانی جیهان خەبات ئەکەن و هاتۆتە تە کایەوهو ریبازی پاراستنی ماقی ئاسایی و رهوای مروفاپەتی و پەپوهندی ئاسایی و دۆستانەي ئابوری و ئالوگوری زانست و تەکنولوجیایان گرتۆتە بەر و کردۆیانە بەسەر مەشقی رهوتی پیروزی خۆیان بەلام لەوه پێشیش ریکخراوی نەتەوه کان (عصبه الامم) و لەم بابەتە ریکخراوه هەر هەبووهو کەچی جەنگی بەکەمی جیهان و هە دوو هەمیش هەلگیرساون و چەند ملیون کەسیکیان تیا گوژراوهو ویرانکاری بەکی زوریشیان داوه بە کۆلی گەلانی جیهان دا . وەدوای ئەم دوو جەنگە ویرانکەرە فرە کۆژەش لەم کوچەوه لەو کوچە بەی سەرزمین تا ئەمرۆزەي ئیستاشمان هەر جەنگی دوو قۆلی و چەند قۆلی لە نیو دوو دەولەت و چەند دەولەتیکدا یان لە نیو دەولەتیک و گەلێکی بەشخوراوو زۆر لیکراودا هەر

بهره‌موامه .

بويه دولت‌ته گه‌وره چاويرسى يه‌كان كه كشان به‌سهر
خاكي دولت‌ته و گه‌لانيان كردوو به‌زيره‌وى سياسه‌تى
نعمه‌وى خويان، به‌چاوى جيوپوليتيكانه‌وه سه‌پرى
دولت‌تانى تر نه‌كهن هر وه‌كوپويستيشه نه‌بن دولت‌تانى
چوك و مام ناوه‌ندى و مزاناو سياسه‌ت مهادارانيان به‌همان
شيوه بروانسه مهرجه سه‌ره‌كى يه‌كانى هيزو تواناي
دولت‌ته‌كانيان وه‌ده‌به‌پى ريبازى دواروژ بير له نه‌خشه‌و
پيلانه‌كانى دولت‌ته تهماعكاره‌كانى تر بكه‌نوه .

دواى هم پيشه‌كى به كورته ئيتر باسى مهرجى دووه‌مى
داسه‌زراندنى دولت‌ته نه‌كهن واته دواى خه‌لك، كه
مهرجى به‌كه‌مه زهوى نه‌بن به مهرجى دووه‌مى سه‌ره‌كى .
نياز له زهوى هم پارچه زهوى به‌يه كه دولت‌تيكى تايه‌تى
دمسه‌لاتى به‌سهردا نه‌شكيت و تيايا فه‌رمانزه‌وايى نه‌كات .
هر دولت‌ته‌ش شيوه‌اوتى تايه‌تى خوى هه‌به كه له هى
دولت‌تيكى تر ناچيت .

به‌لام هه‌موو دولت‌تان له وه‌دا به‌شدارن كه بناغه‌يان
له‌سهر دوو پايه‌ى سه‌ره‌كى به‌نده، خه‌لك و زهوى .

نه‌وى راست بن شى‌كردنه‌وه‌ى هم باسه به‌پى‌ى
بيروراى جيوپوليتيكى سى خالى گرنگه دينته كايه‌وه .
يه‌كه‌ميان فه‌رفه‌تى بايه‌خدار (المجال الحيوى) دووه‌ميان
كشان به‌سهر زهوى خه‌لكى دا (التوسع) سى يه‌ميان ختو
پاراستن له چاو برستى بيگانه‌و تهماعكاران، وه هم سى
خاله دووانيان به‌كه‌م و دووه‌م له باسيكى سه‌ره‌خودا له
ژماره‌ى پيشوى روشنيبرى دا باسكراون وه‌خالى سى يه‌ميان
خالتيكى ناوكوييه تا باسه‌كه ته‌واو نه‌بيت جيگاي ديارو
گرنگى تيايا داگير كردووو نه‌توانين بليين گه‌وه‌رو
ناوه‌روكى سه‌رجه‌مى باسه‌كه‌به .

بى‌گومان باسى زهوى هه‌موو مهرجه سروشتى يه‌كان
نه‌گرته‌وه كه هر نه‌توانين له برىتى زهوى و دولت بليين
مهرجه سروشتى يه‌كان و دولت كه‌هم مهرجانه‌ش له
جيگاو قه‌واره‌و شيوه‌و تاوو هه‌واو پانايى و ده‌شتايى و
شاخ و داخى دولت‌ته و پيشو به‌ره‌كه‌تى زهوى و كه‌ره‌سه‌ى

خاوسنوور . . . نه‌دويت . وه هر خاليك له م خالانه به‌پى‌ى
سازو ناسازى و بايه‌خ و بى بايه‌خى هيزوتواناي دولت‌ته
نه‌خه‌ينه تاى ته‌رازوووه .

بو نمونه ولاتىكى دوره ده‌ستى وه‌كوولانه
يه‌گرتوووه‌كانى نه‌مه‌ريكا نه‌وه تيكه‌لى دوو جه‌نگى گه‌وره‌ى
جيهانى نه‌بيت كه‌چى له هر دوو جه‌نگه‌كه‌دا وه‌ك
به‌رزوه‌كى بانان به‌سه‌لامه‌تى رزگارى نه‌بيت، هه‌روه‌ها
پان و سه‌رىنى ولاتى چين، ژاپونى له جه‌نگى دووه‌مى
جيهان دا نيوه ئيفليج كردو هه‌روه‌ها رووبه‌رى يه‌كىتى
سوفيه‌ت ياره‌تى يه‌كى گه‌وره‌ى گه‌لى سوفيه‌تى هم دوايه‌و
روسى پيشوى دا كه ناپليون و هيتلر بشكيتن .

مهرجه سروشتى يه‌كانيش په‌يوه‌ندى يان به‌م خالانه‌ى
خواره‌وه هه‌به كه يه‌كه يه‌كه باسيان نه‌كهن .

1 - جيگا (الموقع): جيگاي هر دولت‌تيك پارچه
زهوى و تاوو سنووو هه‌وايه‌كى ديارو ئاشكرايه به‌لام نرخ و
بايه‌خى هم جيگايه به‌پى‌ى چهرخ و زمانه نه‌كيشريت و
نرخى بو دانه‌نريت له وانبه له كاتيكدا نرخذارو كاتيكى تر
هر هه‌مان جيگايه كه‌م نرخ و روژيك بيت له كورى
پيشو‌ندى يه‌كانى نيو دولت‌تاندان بى‌نرخ بيت . بو نمونه
ميسرى دواى هه‌لكه‌ندنى كه‌نداوى سويس پايه‌ى سياسى و
ئابورى و عه‌سكهرى به‌ره‌وه‌ورازتر سه‌ره‌كه‌وت، هه‌ره‌كه‌و
دواى داگير كردنى هم كه‌نداوو داخستنى له سالى 1967 دا
كه پاپوره گه‌وره نه‌وت كيشه‌كان ريگايان به‌لاى خوارووى
نه‌فه‌ريقادا گواسته‌وه، پايه‌ى هه‌مه جوهره‌ى ميسر به‌ره‌وئىژى
خزا .

هه‌روه‌ها نه‌گه‌ر نه‌وتى دورگه‌ى عه‌ره‌بى وشك بكات يان
هر نه‌وت هم بايه‌خه ئابورى يه‌ى نه‌ميينى بى‌گومان
دورگه‌ى عه‌ره‌بش نرخى ستراتيجى خوى نه‌دورنيت .

دكتور صلاح الدين شامى، كه باسى جيگا نه‌كات دوو
مهرجى لا گرنگه‌و به‌پيوستيان نه‌زانيت له كورى نرخذاندنى
جيگادا بخرينه‌پش چاو .

1 - به‌وردى له هر چهرخ و كاتيكدا بروانرينه نه‌و
هه‌ل و مهرجانه‌ى له‌و كاته‌دا هم جيگايه بايه‌خداريان بى‌

باپه خ ئه كهن .

2 - بروانرته ئه و پيوهندي يانه ي نيوان رووبه رى ولات و ئاوو ده رياو ئوقيانوس و ئه و په لانه ي كشاونه ته ناوو وشكايه وه .

وه كو ئه وه ي جياوازي به كى زور له نيوان قهواره به كى به و شكايى ده و ره دراوو به كى ترى سه رده يادا هه به . ئه و ده و له تانه ي مو له تى چونه ده ريان نه بى سياسه تى ده ره وه يان گه ليك جياوازتره له وانه ي له سه رده ريان و جيجاكانيان بو ته مه لبه ندى گرنكى بازركانى و هاتوچو كردن له گه ل ده و له تانى ترى جيهاندا .

هه ره وها دوكتور صلاح الدين الشامى له سه ر باسه كه ي ته روا ت و به نيويستى ته زانبت خو له وشكه ليك دانه وه دور بخه ينه وه و ئه م سى مه رجى خواره وه بكه ين به كيش و پيوانه ي نرخاندى جىگاي جوگرافى وه به و پى به شوينى ده و له ت بنرختين .

1 - مه لبه ندى هاتوچو كردنى ئابورى و شارستانى ته له جيهاندا و پيوهندي به ده و له تى باس لى كراوه وه .

2 - ده رياو ئوقيانوس و هاتوچوى كه شتى وانى و بازركانى نيو ده و له تان له و ولاته دا يان نزيك ئه و ولاته .

3 - ده و له ته هيزداره گه و ره كانى جيهان و ئه و پاناييه زه وى يانه ي دوو به ره كى چه كدارى يان تيدا به ويان لى يان ته وه شينه وه جوورى پيوهندي يان به ده و له تى باس لى كراوه وه .

ئه وى راست بيت شاره زايانى جيوپولتيكس كه باسى هه ر لايه نيكي ده و له ت كه كهن خيرا روو كه كنه دوو لقى سه ره كى په كه ميان بارى ئابورى ئه و ولاته و ده رانه تى پيشه سازى و كشتوكال و كه ره سه ي خاوى ژيرخاك و قه واره ي خه زينه ي ئه و كه ره سه خاوانه دوو ميان ليكولينه وه ي جيجا و شوينى ئه و ولاته و هه لكه وتى خاكه كه ي و گونجان و نه گونجانى له كوورى هيرش بردن و خوياراستن دا ، واته بارى عه سكه رى ئه و ولاته . وه ئه م دوو مه رجى سه ريشه وه په پيوهنديان هه به به هلكه وتى ئه و ولاته وه كه ئه وى ئه م خالانه ي خواره وه سنورى بو ته كيشن و نرخ و باپه خى ئه دهنى يان بى نرخ و بى خيى ئه كهن .

1 - هه لكه وتى جيجاكه ي به پى هيله كانى سه رزه مين :

دوو و نزيكى هه ر جيجاكه له هيلى ئاسايى يان كه مه ره ي زمين (خط الاستواء) وه كه بوى ته بته پيتو به ره كه ت يان ده ست كو رتى بو به ئه و ده و له تانه ي ته كه و نه ژوو رووى كه مه ره ي زمينه وه و ئاوه و اى خوشيان هه به ، ده و له تى گه و ره و خاوه ن سامانيان تيا هه لكه وتوه به لام ئه و ده و له تانه ي كه وتونه ته نيوه ي خواروى سه رزه مينه وه ، ده و له تى گه و ره يان تيا هه لته كه وتوه ، چونكه ئاووه و اى ئه و ناوچانه ناسازن .

2 - هه لكه وتى جيجا و نه دازه ي ته رايى و وشكايى شوينه كه ي :

واته ئاوچه ندى تيا گرتونه وه و وشكايى چه ند . ئه مه ئه وه مان نشان ته دات كه خه لكى ئه و ولاته تاج راده به ك به چالاكى ده ريايه وه خه ريكن و چه نديش به وشكايى به وه . ئه م زانسته ش گه لى بارى هيزو تواناو ناته وانايى ولاتيك ده ره خات .

جگه له وه ي كيشه و به ره ي ولاته ده ريايه كان جياوازي به كى ديارو ئاشكرايان هه به له گه ل كيشه و به ره ي ولاته دووره ده رياكان . هه ره وها نه دازه ي دريژى سنورى وشكايى ولاتيك له چاو سنورى ده ريايدا ته بته پيوانه به كى ترى ئه م باسه به و مه رجى سنوره ده ريايه كه ي ته و راستى به ي تيا ره چاو بكرى كه تاج راده به ك به كه لكى هاتوچوى ده ريايى ديت و ئه سكه له ي ده ريايى به كه لكى تيا هه لسه كه وى ت و دراوسى كانى ترى درو زوردارن يان ئاسايش دوست و هاوسى په روهرن ، چونكه ئه م راستى يانه په پيوهنديان هه به به بارى عه سكه رى ئه و ولاته وه و ئه بنه بناغه به كى پته و يان بو ش له كاتى هيرش بردن و پاريزگارى دا .

له لايه كى تر يشه وه هه ندى سنورى تر هه به هه ر چه نده كه وتونه سه ر ده رياو ئوقيانوس به لام به شى زورى روژانى

سان به سته لوكه و هاتوچنوی دهریایی تیداناكریت وه كو سنوره كانی ژووره ووی كه نه داو یه كیتی سوفیه ته كه بو هاتو جوی دهریایی زور بی خیرن .

له گهل نه وه شدا ولاتی بی دهریا خو نه گه رپان و به رین بیت هرچه نده بویتو به ركه ته و هاتوچو دهرامه ته به تمواو نه درته قه لم به لام دهریاری جهنگ خاوه نانی هم ولاتانه نه توانن دوژمنانیا به هندی وریایی و چالاکی به وه له میناندا بیه زینن . و له م باره به وه فردريك پاشای پروسیا بلیون و شورشگیرانی روسیا له شورشی بولشه ویک دا به شی كه لکیان له خاسی به تی جوگرافی ولاته كه ی خونیا نینی . جگه له مه ولاتی سنور داخراوی بی دهریا نه بی بو نغوگوری بازرگانی هر چاوی له یارمه تی ده ولته ته دراوسی كانی بیت و پیوهندی خوی له گه لیا نا له سر ساخه ی هاوکاری و دوستانه دا بمه زرینیت تاكو بوی بیته زیاز بو هاتو چوكردنن همه چه شنه .

نه مهش وه نه بیت هم موو جارنك و له هم موو ههل و مرچنك دا بو هم موو ده ولته تيك هه لسورنیت و به م پی به نخشه ی سیاسه تی دهره وی خوی بکشیت . ، بو نمونه ولاته یه كگرتاوه كانی نه مریكا دوو چاری هم كیشه به نه بوون ، چونكه له گهل كه نه ده و مه كسیك دا سنووری هه به و هم سنوورهش هیچ كیشه و به ربه کی بو قوت نه كرده توه .

به پیچه وانه ی نه له مانیا كه له گهل دراوسی كانی هه میشه گیروده ی كیشه كیشی سنور بووه تاكار گه بشته نه و راده به ی هیتله ره موو یاسا و ره وشت و پیوهندی به كانی نیو ده ولته تان بخاته لاوه و جهنگی دووه می جیهانی به رپا بکات و هر نه و سر كه شی بهش سه ره ونگومی كرد .

هه ندی جار ناكوكی و دوو به ربه کی نیو دوو ده ولته ته به رگنکی میژووی نه كات به به ری خویدا یان لایه کیان مه ترسی ده ست دریزی نه وی تریانی لی نه نشیت تا كار نه گاته نه وراده به ی بیر له دروست كردنی ده ولته تیکی تر بکرته وه كه نه دوو ده ولته ته له یه كتری جیا بکاته وه ، یان پارچه زه وی به کی ده ولته تیکیان نه خه نه سر ده ولته تیکی تر تاكو

به وچوره نه و ده ولته ته خاکی بگاته ناستیک كه دوو ده ولته ته ناحه ز به یه كه كه له یه كتری جوی بکاته وه .

وه كو نه و پارچه زه وی به وه كو زمان خرایه سر خاکی نه فغانستان تا روسیای قه یسه ری له هندستانی جارن و پاكستانی نیستای جیا كرده وه ، كه نیازی راسته قینه ی هم كاره جیا كرده وه ی روسیا و به ریتانیا بو .

نه گه ر هم جوره جیا كرده وانه ره زامه ندی دوو ده ولته ته ناحه ز به یه كه كه ی تیدابوو نه و بی دهنگه نه چینه سر ، دنا هم ده ولته ته جیا كه ره وانهش (الدول الحاجزه) نه به نه گوره پانی جهنگی نیوان هم دوو ده ولته ته .

جهنگیش نه و كاته هه كه گیرسیت كه دوو به ربه کی گه بشته پیوه ی ناخوشی و چهك به كار هینان بوو به پشکی نیوان هه ردوولایان له سه ره تای سه ده ی بیسته مدا نیران و نه فغانستان و تایلاندا بوو بوون به ده ولته تی جیا كه ره وه ، نیران و نه فغانستان له نیوان روسیا و به ریتانیا و تایلانداش له نیوان به ریتانیا و فهره نسا دا .

جا نه گه ر ده ولته ته جیا كه ره وه كان لاوازی بوون ، به بی په یمانیکی نیو ده ولته تان نه و ده ولته تانه ناتوانن پاریزگاری ده سلات و سر به خوی خویان بكنه وه كو نیران كه له سالی 1921 دا په یمانیک له نیوان یه كیتی سوفیه ته و نیراندا به ستره كه مافی نه وت هه له نینجان نه درنیت به هیچ ده ولته تیکی روژئاوا له پینچ پاریزگا (استان) ی ژوورووی نیراندا وه هه ركاتیک هه رسه ربازیکی ده ولته تیکی روژئاوا به نیازی داگیرکردن پی ی نایه خاکی نیرانه وه ، یه كیتی سوفیه تیش نه و مافه ی نه بیت له شكری خوی بنیرنه نیرانه وه . نه مه جگه له هه ندی به ندی ئالوگوری بازرگانی و هاوکاری هونه ری و زانستی . به رامه ر هم ریکه و تننامه به ی نیوان نیران و سوفیه ته كه له جهنگی دووه می جیهانی دا

له شكری سووری سوفیه ته نازربایجان و كوردستانی نیرانی داگیرکردو دوو ده ولته تی دیموكراتی له م دووه ریمه دا دامه زرا ، كوماری دیموكراتی نازربایجان و كوماری دیموكراتی كوردستان نیر خیرا ده ولته ته روژئاوا یه كان هه ره شه ی داگیرکردنی به شه كانی تری

ئىرانىيان لەيەكيتى سوفىيەت كىردو ناچارىيان كىرد كە لەشكرەكەى بىكىشىتەوه خاكى خوى . ئەوهبوو حەمەرەزار شاش كىشانەوى لەشكرى سوورى سوفىيەتى بە ھەل زانى و پەلامارى ھەردو كۆمارەكەى داو بەزەبرى ئاگروئاسن ھەردوكيانى لە ناوېرد . ئەمە نمونەيەكى ناووروكى جىوپولتيكسە .

بەلام ئەگەر دەولەتە جياكەرەوه كە (الدوله الحاجزة) خوى بە ھىزو خواوون چەك و تواناىت ئەوا ھوى ناكەوتە ھىچ دەولەتەك و ھەرەكو دەسلەت و سەر بەخوى خوى ئەپارزىت بە فرمانى جياكەرەوكارى خوشى ھەلكەستىت . وەكو دەولەتى سويسرە .

ئەمە دەربارەى دەولەتى جياكەرەوه بەلام ئەو دەولەتانەى بەشى زورى ولاتەكەيان و شكانىيەيان ھەر ھەمووى وشكانىيەيان ھەرىمى دەرگا لەپشتىات ھەيە (Backdoor AREAS) وەكو يەكيتى سوفىيەت كە بەشى سەر دەرياي جگە لەوى بەستەلوكە گەلەكيشنن لە كان و دامەزراوہ ئابورى و كشتوكالى و پيشەسازىيە گەورەكانى ئەم ولاتە . دوورەدەستە . ئەم دەولەتانە زور بە پەروش ھەول ئەدەن بگەنە دەريا چونكە ئەو دەولەتانەى سنورىان كەوتوتە سەر دەرياي بەرەللاو بەكەلك ھەميشە لەگەل زوربەى زورى دەولەتانى جياھاندا پەيوەندىيان ھەيەيان بەپىي پيوست ئەتوانن پەيوەندىيان لەگەلدا بپەستن جا ھەندى لەم دەولەتانە ئەگەر بە زور بە جەنگ خويان بۆ نەگەيەنرا يە سەردەريا يان ئەم رىيازەيان نەگرتە بەر ئەوا بەخوشى و بەپىي رىككەوتننامەى تايپەتى لەگەل دەولەتانى تردا بەندەرى ئازاد پەيدا ئەكەن و خويانى پى ئەگەيەننە سەر دەريا وەكو چىكوسلوفاكياو بەندەرى ئازادى ھەمبورگ لە ئەلەمانياو نەمسا لە بەندەرى تريست دا .

ئەگەر سەبرى مېژووى روسيا بگەين ئەبىنين كە سياستى دەروەى ئەم ولاتە برىتى بوو لە خەباتىكى بى و چانى درىژ خايەن لە پىناوى گەيشتن بە دەريادا وە لە پىناوى گەيشتن بەم ئازووہ ستراىجىيەدا دوو چارى گەلەك ناكوكى و دوو بەرەكى و ھەلبىژان بوو ھەميشە

دەولەتە رۆژ ئاوايەكان و دەولەتى عوسمانى بۆ بەرەستى ئەم ئارەزووہ خويان بۆخستوتە سەنگەرەوہ . ئىستاش يەكيتى سوفىيەت ئەروانىتە سەر سى دەرياي ناوخويى وەكو دەرياي بەلتىك و رەش و قەزوين . بەلام سنوورى سەر دەرياي دورە خەلكە وەكو ئەو سنوورەى ئەروانىتە سەر ئوقيانوسى باسفىك خۆ ئەوئەى ئەروانىتە سەر ئوقيانوسى نىمچە قىلى لەبەر بەستەلوك و سەھول بەندان ھەر زور كەم بايەخ و كەم سووہ .

راستە يەكيتى سوفىيەت لە ناوچەى دەرياي بەلتىك و دەرياي رەش و دەرياي قەزوين دا لە ھەموو دەولەتانى ئەو ناوچانە لە ھىزى دەريايى دا دەست رويشتووترە بەلام دانىمارك كە ئەندامى پەيمانى ئەتلەسىيە دەرگاي ئەو سەرى لى گرتووو توركيا دەرگاي ئەوسەرى دەرياي رەش و قەزوينىش سەرى بەھىچ دەريايەكى ترەوہ بەندىيە .

بۆيە يەكيتى سوفىيەت جارى پەناى بردوتە بەر تەكنەلوجىيائى نوئى و ھەندى نەخشەى تايپەتى كەخوى لەم گەمارۆدراوىيە رزگار بكات وەكو ھەلكەندى نوكەندى نوئى و بەكار ھىنانى پاپورى سەھول شكىنى ئوتومى و دروست كىردنى ھەندى پاپورى زەلام و زەبەلاح كەزور دەنگ پيوستى بە سوتەمەنى بىت . بەلام ولاتانى عەرب بەگشتى بەپىچەوانەى يەكيتى سوفىيەتەو ھەلكەوتوون ، بە درىژاى سأل ھاتوچوى دەريايىيان بۆ ئەكرىت و سنور كراوہ بەر بەرەللان .

لە لايەكەوہ ئەرواننە سەر دەرياي سې ناوہراست و بەرىكى جەبەل تارىق - يان بەدەستەوہيەو لەلايەكى ترەوہ بەشى ھەرە زورى دەرياي سوور بەم سەرو ئەو سەرىشەوہ ، ئەمە جگە لەبەرەى رۆژئاواى ھەموو دورگەى عەرەبى .

گەلەك لە زانا عەسكەرى و پەپورە جىوپولتيكسىيەكان بەراوردىكى ئەم ولاتە رووبەر فراوانە بى دەرياو كەم دەريايانەيان لەگەل ئاسايشى نەتەوايەتى ئەو ولاتانەدا كىردووہ لەرووى پارىزگارى كىردن و بەرپەست كىردنى ھىرشى دۆمنان بايەختىكى زورىان بەم جۆرە ولاتانە داوہ .

د نمونه نه لاین په کیتی سو فییه ت له جهنگی دووه می
حیی دا فابریقه و کارخانه گرنکه کانی هموو گواستوته و بو
حجانه ی که وتوونه ته روزه لاتنی شاخی نورال و
شوی سیریاوه تا چنگک هیزه داگیر که ره که ی نازی په کان
کمون .

نوی راست بیت نیستا پاش نه وی ته کنسولو جیای
حمک گه یشتوته پایه به کی به رز و چه کی نومی و فرو که ی
بیز روی دور ره و ساروخی دور ره و نه گنه هموو
سینیکی هم سه رزه مینه که لکی ولاتانی پان و به رین و
سور داخراو له ناست و پله ی جارانیانا نه ماون . له گه ل
نومشدا ده ولته تانی دنیا وره یان به رنه داوه و خو یاریزی یان
هر موش نه کردوه . بونمونه سوید پیشه سازی په کانی
حوی به تاییه تی ستراتیجی په کانیانی خستوته ژیر زه مینه و
میشونی گه وره گه وره ی ناماده کردوه که له کاتی هیرشی
نومی دا به شیکمی زوری خه لکی سوید په نایان بو به رن و
خویانیان تیا پاریزن .

هندی له په ناگایانه و کو نه شکوت له شاخه کانی
سویدا هه لکه ندراون و هه ریه که یان جیگای (20) هه زار
کمیان تیا نه بیته ووه و نه توانن بوماوه به کی زور تیا یا
بچه وینه ووه و پیوستیشیان به هاتنه دهره و نه بیت .

ولاتانی سرده ریا :

ولاتانی سرده ریا گه لیک جیاوازی یان له گه ل وولاتانی
وشکایی دا هه به چ له روی ناوو هه و او چالاکی کارو
گوزرانی خه لکه که په ووه چ دهریاری سرچاوه ی
دهرامه تیان .

نه گه ر سررنجی میژرو بده یان بومان دهر نه که ویت که
داگیر که ریتی وکولونیالی له سره تاوه له ولاتانی سر دهریاوه
بلا بونه ووه و کو به ریتانیا له نه وروپاو ژاپون له ناسیادا .
هه روه ها ده ولته تی خاوه ن سامان و ده سه لاتیش هه ر له
ده ولته تانی سر دهریاوه دینه پیش چاو، ولاتی نه رویج هه ر
چهنده به ژماره که مه و پاناییه کی که میشی داگیر کردوه

که چی سی به مین ده ولته تی خاوه ن که شتی بازرگانی په له
جیهاندا . هه روه ها دانیمارکیش له م کوره دا ده ولته تی کی
خاوه ن سامان و که شتی بازرگانی په .

گه ر چاویک به میژروی کون و نوی دا بخشین بومان
ده رنه که ویت که زور جار ده ولته تانی دهریا چاویان برپوته
ده ولته تانی وشکایی له خویان گه وره تر . فینیقی و یونان و
شاره کانی نیتالیا و دوی نه مان پورتوگال و هولهنده یی و
فرنسای و نینگلیزه کان هموو ریازی چونه سه رده ولته تی تر و
سیاسه تی داگیر که رانه یان گرتوته بهر . هه ر چهنده نیستا
شوینه واری نه و داگیر کاری په له چهنده جیگایه کی بیچوکدا
ماوه ته ووه ، و کو هونگ کونگ و جه به ل تاریخ . هه روه ها
هم ولاتانه خوشیان بونه ته نیچیری ولاتانی له خویان گه وره
ده سلات دارتر یان دپرو ته معکار تر . وولاتانی سرده ریا
ناسان تر داگیرته کرین له ولاتانی دوره دهریاو پان و به رین
چونکه ریگهی دابه زین و چونه ناوه ووه له دهریاوه ناسان تره
تا زوی .

له م باره یه ووه گه روه دهریاوه کان نه بنه ناوچه به کی
گرنگ و ستراتیجی و مایه ی دوو به ریه کی و کیشه و به ریه به کی
گه وره له نیوان ده ولته ته خاوه ن سامان و ده سلاته کاند .
نه وولاتانیه ی که خاوه نی هم گه روه دهریاوه یان نه له
لایه که ووه بویان نه بی به خیر و سامان ، و پایه ی دهرامه ت و
ستراتیجی یان پی به رز نه بیته ووه له لایه کی تریشه ووه
ده ولته تانی له خویان به ده سلات تر چاویان تی شه برن و
گه لیک جار ناچار نه بن له گه لی مافی ره وای خویان
پاشه کشی یان بو بکه ن و هندی جاری تریش په نا نه به نه
به ر ده ولته تی گه وره تا له ده ولته تانی تر خویان پاریزن .

گه روی بوسفور و دهرده نیل که به ده ست تورکیاوه ن
گه روی سندیش که به ده ست دانیمار که ووه په هه ر دوو
ده ولته تیان خستوته سه ر ریگای هاوکاری عسکری له گه ل
ده ولته ته روزه ناوایه گه وره کاند دژی په کیتی سو فییه ت ، که
ریگایه کی ستراتیجی عسکری و بازرگانی و هاتو چو کردنی
ناسایی هم ولاتنه .
هه روه ها کاتی خوی به ریتانیا ده ستی گرت به سه ر

گهرووی عهدن و جه بهل تاریخ و سه نغافوره‌دا، که ئیستا هر جه بهل تاریقی به ده‌ستمه‌وه ماوه تا ریگای هاتوچوی بازرگانی و عه‌سکهری بوخوی له روزه‌هلاتی نزیك و ناوه‌راست و بو هندو خوارووی روزه‌هلاتی ئاسیا مسوگر بکات .

خو که‌نداوی سونسیش چنگی هر دوو ده‌وله‌ته کولونییالی په گه‌وره‌که‌ی به‌ریتانیاو فه‌رنسای کیشاپه ولاتی میسره‌وه‌وه تا له‌سالی 1956 یشدا ئه‌م دوو ده‌وله‌ته و ئیسرائیل سی قولی په‌لاماری میسری عه‌بدولناسریان دا تا‌کو له‌لایه‌که‌وه که‌نداوی سویس له مه‌ترسی رزگار بوون دور بخه‌نه‌وه‌وه له‌لایه‌کی تریشه‌وه رژی می پیشکه‌وتن خوازی عه‌رب په‌روه‌ری عه‌بدولناسر له ناویه‌رن .

وه‌ولاته په‌گگرتوه‌کانی ئه‌مه‌ریکاش تا روزه‌هلات و روزه‌ئاوای خوی به‌یه‌که‌وه بیه‌سیت و هاتوچوی ده‌ریایی ئاسان بکات، ده‌ستی گرت به‌سه‌رکه‌نداوی په‌نامادا .

که‌نداوی په‌ناما نیوانی سان فرنیسکو نیویورک ی له 12600 میلی ده‌ریاییه‌وه هانی په‌سه‌ر ته‌نیا 4500 میل . وه‌ولاته په‌گگرتوه‌کانی ئه‌مه‌ریکا دوی به‌کار هینانی ئه‌م که‌نداوه که‌شتی جه‌نگی و بازرگانیان به‌ئاره‌زووی خویان له هه‌ردوو ئوقیانوسی باسفیك و ئه‌تله‌سی دا گه‌شت ئه‌که‌ن .

ئنجبا وه‌کوباسی گه‌رووی ده‌ریایی ئه‌که‌ین هه‌روه‌ها پیوسته‌ه باسی گه‌رووی وشکایش بکه‌ین که‌ ئه‌میش له‌کاتی ناشتی و جه‌نگ دا بایه‌خ و شوینی تایه‌تی خوی هه‌یه .

به‌لام له‌گه‌ن گه‌رووی ده‌ریایی دا ئه‌وجیاوازی‌یه‌ی هه‌یه که‌ ئه‌میان ئه‌می بنکه‌ی عه‌سکهری پاریزه‌ری له‌ په‌ناخویا بو دابنریت، به‌په‌چه‌وانه‌ی گه‌رووی ده‌ریاییه‌وه که‌ له‌ دور خوی‌یه‌وه بوی‌دا ئه‌مه‌زرنیت .

له‌گه‌لی‌یه وشکاییه‌کاندا گه‌لی (گه‌رووی) خه‌یه‌به‌ ناویانگه چونکه‌ بووه به‌ سه‌ره‌نی ولاتی هندستان و ده‌وله‌ته ئاسیاییه‌کانی ژوورخوی .

له‌ روزه‌هلاتی ناوه‌راستیشدا گه‌رووی سوریا - فه‌له‌ستین که‌لك و بایه‌خیکی گزنگی له‌میژووی ناوچه‌که‌دا بووه،

چونکه‌ ئه‌م گه‌رووه‌ بووه به‌ریبازیک میسرو شاخه‌کانی ئاسیای پچوک و ده‌شتاییه به‌په‌ته‌کانی عیراق به‌یه‌که‌وه ئه‌به‌سیت .

هر له‌ چه‌رخه‌کانی پیش میژووه‌وه ئه‌م گه‌رووه‌ سه‌ره‌نی هاتوچوی خه‌لکی ناوچه‌که‌وه‌گه‌لیک سه‌رکرده به‌خویان و له‌شکره‌کانیانه‌وه به‌م گه‌رووه‌دا هاتوچویان کردوه . هه‌ر ئه‌مه‌یس و فه‌یره‌ونی میسروه تا ئه‌سکه‌نده‌ری گه‌روه‌و ناپلیون و له‌نی .

واستاش قه‌وانی زایونیسته‌کان په‌نای ئه‌م گه‌رووی گرتوه‌وه به‌ ته‌مایه‌ نه‌ک هه‌ر تاسه‌ر تیایا به‌مینیته‌وه به‌لکو هه‌ریکات به‌بنکه‌یه‌ک بوخو‌شکاندن به‌سه‌ر به‌شه‌ ستراچی‌یه‌ بایه‌خداره‌کانی ده‌ورو پشتیدا .

شاره‌زایانی جیو‌پولیتیکی له‌ گۆره‌ پانی باسکردنی شوینی وشکایی و سه‌ره‌ریادا بایه‌خیکی تایه‌تی ئه‌ده‌ن به‌دورگه‌ چ بوخو‌تیا خه‌شاردان یان بو بنکه‌ی عه‌سکهری تیا کردن .

ئهو راست بیت رابوردووی گه‌لیک دورگه‌وه‌به‌کار هینانی گه‌لیکی تر له‌ جه‌نگی په‌که‌م و دووه‌می جیهانی دا ئه‌م بوچوونه ئه‌سه‌لمین . له‌ سه‌ده‌کانی رابوردوودا خه‌لکی ئیره‌نده له‌ ئیره‌نده‌وه خه‌لکی کۆنی ژاپون له‌ ژاپون و دانیشتوانی ره‌سه‌نی دورگه‌ی فورموزاو سه‌نگالی‌یه‌کان له‌ سیلان له‌م دورگانه‌دا خه‌سابونه‌وه‌وه خویان له‌ په‌لاماری داگیرکه‌ران پاراستبو . بونمونه‌ زمانی پاریزوای خه‌لکی ئایسه‌نده‌وه‌کو زمانی نه‌وریجی پیش هه‌زار سال وایه چونکه‌ ئه‌م کومه‌له‌ خه‌لکه‌ له‌م دورگه‌یه‌دا ره‌وشت و نه‌ریتی کۆنی خویان پاراستوه‌وه‌ زمانه‌ که‌شیان ئامیته‌ی زمانی تر نه‌بووه .

هه‌روه‌ها دورگه‌ی قوبرس هه‌ر چه‌نده له‌ لایه‌ن سوپای به‌ریتانیاو داگیرکه‌رابوو به‌لام شاخه‌ سه‌خته‌ چره‌ه‌داره‌کانی بو یونانی‌یه‌کانی قوبرس بوویویه‌ په‌ناگایه‌کی هه‌لکه‌وتوو، که‌ له‌لایه‌که‌وه خویان له‌ گرتن و کوشتنی سوپای ئینگلیز پاریزن و له‌لایه‌کی تریشه‌وه بیکه‌ن به‌بنکه‌یه‌کی بایه‌خدار بو هیرش بردنه‌ سه‌ر هیزه‌ داگیر که‌ره‌که‌ی به‌ریتانیا .

له گهل ته مه شدا هموو دورگه يهك نه بووه به پناگای
دنيشتوانی بهلكو هندیکیان له لایه ن كومه لانی گهلانی
ترموه داگیرکراون و نهو داگیرکرانه ورده ورده دهسه لانی
خویان به سه ردا سه پاندوون و دانیشتوانه كونه كانیان خزانوته
كچه په کی ولاته كه پانه وه .

- بیابان و سنور: -

سه بارهت به وهی بیابان روتنه نی یه و كه م بارانه جگه
مچمند واحه يهك نه بیته، كه ريك نه كه ویت نه كه ویت نه م
دو نهو لای هندی بیابانه وه ئیتر به شه كانی تری بیابان نی
نهو نی دهرامه تن. وه هموو بیابانه كانی جیهان رووبه ریان
نیجگار زوره چونكه نه گهر وانه بوونایه هر نه نه بوون به
بیابان. نه م خاصی په ته نه بیته هوی نه وهی بیابان بیته به
سنوریکي سروشتی وخواکرد له نیوان ولات و ولاتیکی
تیدا یان گهل و گه لیکي تردا وه كه م ولاتی گه ورهش چاوی
نماعی تی بیریت. نه مه جگه له و واحانه ی كه هندی جار
نهو دهولت یان زیاتر له سه ریان لی یان بووه به ناخوشی
وه كدر واحه ی بریمی كه كه وتوتنه چاره كه چوئل (الربع
نخالی)ی دورگه ی عه ره ی یه وه و تا ماوه یه کی زور
شانیشینی عه ره یی سعودی له گهل عمان دا كیشمه كیشیان
نمه رنه كدر سه ره رای نه وهی نیوانی نه م واحه یه و
ئاوه دانی په كانی شانیشینی سعودی سدان میل بیابانی
نم داره .

وله سه رته ای سده ی بیستم و له هندی بیاباندا تا
نیستاش هوزو تیره ی نه م ولات و نهو ولات به تاسیه تی
خاوه ن حوشتره كانیان هموو بیابانه نریكه كانی خویان چ
نهو به شه ی مولکی دهولته كانی خویان بیت یان نهو
به شانیه ی هی دهولته تی تر بن هر به هی خویان یان زانیوه
به سه ربه سستی به دووی له ورو ژیان و گوزهران دا هاتوو
چویان تیا كرده وه و كه سیش دهستی نه خستوته ریگایان واته
چه شنی ژیان و گوزهرانی نهو ناوچانه نهریت و رهوشتیکی
تایه تی نیو دهولته تی به و جورهی بو هانیونه ته كایه وه .

به لام نیستا كه ته كنولوجیای هاتوچوكردن به سه ر حوشتر
له حوشتر خیراتریشدا بازی داوه و هیلی شه مه نده و نه رو
فروكه ی گه وره ی مروف به رو بار بهر هاتسونه ته كایه وه،
بیابانیش وه كو هموو بووه كانی تری نه م سه رزه مینه نرخ و
بایه ختیکی تری په ییدا كرده وه وه له گه لیک له م بیابانانه دا
كان و كانزای به نرخی نهوت وئاسن و فوسفات و .
دوزراوتنه وه .

نه م دیارده یه بیابانی خستوته ئاستیکی نوئی وه، له
لایه كه وه كه لكی سنور كیشانی خستوته ئاستیکی خوارترو
دووه م بووه به سه رچاوه یه کی نوئی دهرامه ت و داهاتی
دهولته تانی سه رو دهورو پشتی بیابانه كان نهو ته تا بیابانی
روژئاوای ژوررووی نه فهریقا بوته كوری به په كا هه لبرانی
خه لكی نه م بیابانه و مراكیش و موریتانیو جه زائیر و لیبیا و،
جگه له و دهولته تانه ی له پشت په رده وه یارمه تی نه م دهولته ت
نهو دهولته تی خاوه ن ناكوكی په كه نه دن و هانه هانه یان
نه دن .

- چیاو سنور: هه ره و كو هندی بیابان و رویار بوون به
سنوری جیا كه ره وه ی دوو دهولته ت یان چند دهولته تيك
هه ره وها چیاش له زور هه ریمی جیهان دا به هه مان فرمان
هه كه ستیت، به لام جیاوازی په کی سه ره کی له نیوان چیاو
بیابان دا هه یه كه چیاو دهورو پشتی چیا به گشتی نه بیته
مه لبه ندنی ئاوه دانی و خه لك كو كرده وه، جگه له وه ی
ده ربه ندو گه رووه كانی نه م چیاپانه نه بنه ریبازی هاتوو
چوكران .

زور كه س لای وایه كه چیا نه بیته سنوری سیاسی
نیوان نه ته وه ی جیاواز جیاواز له په كتری وه چیا ی هیمالایه به
نمونه ی نه م بوچوونه نه هیننه وه كه هندستان و ولاتی تبتی
له په كتری جیا كرده و نه وه و چیا ی برانس فهره نساو ئیسپانیو
چیا ی ئالپ لاتین و جه رمانی له په كتری جیا كرده و نه وه .
به لام نهو دیارده انه له پیش چاومانه له هه موو هه ریمه
اچیاپاوی په كانا نه م بوچوونه ناسه لمینن . چونكه هه ریمه
چیاوی په كان بوونه ته مه لبه ندی نیشته جی بوونی نه ته وه یه ك

دهولتیک و دوو زهوی یان له په کتری جوی کردوته وه. وه هر کومه له خه لکیک خاوه نی خاصی پت و سروشت و نهریت و ثاوات و ثامانجی تاییه تی خو به تی. دهرباره یی هم جوړه دیارده یه چیسای ثالپ به نمونه نه هیننه وه که ئیتالیایو سویسره یی له په کتری جیا کردوته وه. هر چه نده هندی دانیشتونای سویسره به ره گه زوو رسن ئیتالین و که وتوشنه ته ئو دیو سنووری ئیتالیایو.

سی یه م: هم نمونه یی له هی په کم و دووم لا باشتره، ئویش که چیا بیت به پشتیوانیکی توندو تولی سنووری سیاسی و هیچ کیشه و به ره یه کی لی نه که ویتوه. وه هر کومه له خه لکیک نازادانه له هریمی خو یاندا بی دست دریزی و بروییانو بی گرتی کومه له خه لکیکی تر گوزهران بکن. وه کوزنجیره چیا ئه ندیز که ولانی شیلی له هر چه نتن جیا کردوته وه. هر وه ها زنجیره چیا یی هیمالایه که هندستان و چین یی له په کتری جیا کردوته وه. بی گومان وه که هم مو بووه کانی تری هم سرزمینه چیا به تا قی تنیا نه ئه بیت به مایه یی کو کردنه وه ی گه لیک ونه ئه شبیت به جیا که ره یه کی ته واوو له گورران نه هاتوو به لکو هم دیارده یه بنده به هیزو توانای نیو دهولته تانی هریمه که و هیزو توانای نه ته وه نیشته جی بووه کانی هم زنجیره چیا یانه وه.

هر وه کو دوکتور محمد ریاض ئه لیت نه ته وه یی کورد زور له کونه وه نیشته جی یی زنجیره چیا کانی هریمی هر له روز هه لاتی ئه نازوله وه تا زنجیره چیا کانی زاگروس بووه، که چی به دریزی میژوو کوردستان دوی له ناوچوونی ئیمپراتوری ته میډیا به دست ئیمپراتوری ته گوره کانی ناوچه که، عوسمانلی و سه فوی و هی ئه وروپاش به ریتانیا و فوره نسوا قهیسری به کانه وه نالاندوی ته یی.

وه به بی یی قازانجی خو یان کوردستانیان هه لسوران دووه و هم پارچه و ئه پارچه یی کوردستانیان کردوه به هریمی جیا که ره وه (منطقه حاجزه) له نیوان خو یاندا و ئیتر چاره نووسی کوردو کوردستان و ثامانج و ثاواتی نه ته وه یی

یان چند نه ته وه یه کی جیا جیا. ئه وان هی په ک نه ته وه یان تیا کو بوته وه نیشته جی بووه، ئه و نه ته وه یی کو کردوته وه و ثاوات و ثامانجی نه ته وه یه تی ئه و نه ته وه یی تیا خه ملیوو قازانج و سوودی به یه که وه به ستوون وه کو دوکتور محمد ریاض ئه لیت و کورده کان هریمه چیا یو به سخته کانی روز هه لاتی ئه نازول تا زاگروس یان داگیر کردوو و تیا نیشته جی بووه، هر وه ها کشمیر و بوتان و نیپال - یس به نمونه نه هیننه وه که سی ناوچه یی جیا وازی خاوه ن سروشت و نهریت و خاصی پت یی نه ته وه یه تی تاییه تی به هو یی چیا سرخته سهر که شه کانی یه وه تیا په یدا بووه.

ئو یی راست بیت چیا له لایه که وه کو جیا که ره یه کی خوا کردو سروشتیان وه له لایه کی تر وه به هو یی خاصی پت یی تاییه تی نه ته وه یه تی له رووی یاسا و نهریتی نیو دهولته تانه وه هر کی شار ه زایانی سنوور کیشی جیهانی ئاسان کردوه. له سالی 1659 وه کیشه یی سنووری چیا یی برانس له نیوان فوره نسوا ئیسپانیا دا هیه، تا له کوتایی سده یی نوزده هه مدا هر دوو دهولت ریکه و تن که له سده یی سیانزه هه مین دا نیوانیان له م هریمه دا چون بووه هر له سهر ئه و زیره وه له گه ل په کتری دا رفتار بکن و هر دوولا دمرگا بو شوان و خاوه ن ئاژه لی په کتری به خنه سهر پشت. دهرباره یی چیا، دوکتور صلاح الدین علی الشامی به سی شیوه باسی ئه کات:

په کم: ئه و زنجیره چیا یانه یی که وه کو قوتی موگناتسی نه ته وه یه کی تاییه تی یان له خو یان کو کردوته وه و بونه ته مه لبه ندی ئه و نه ته وه یه و تیا ئه ژین و ثامانج و ثاواتیکی گه لآه کراویان سنووری ئاشکرا و دیاری نه ته وه یه تی و کومه لایه تی و سیاسی بو کیشاون. وه کو زنجیره چیا یی به نین له نیمچه دورگی ئیتالیادا که په کیتی یه کی سیاسی و کومه له خه لکیکی دیاری به دوری خو یا کو کردوته وه.

دووم: ئه و زنجیره چیا یانه یی سنوور یکی سروشتی یان دروست کردوو و بونه ته پشتیوانی سنووری سیاسی

کورد به پئی قازانجی جیوپولیتیکسی خویمان پئی شیل کیریوه .

به کورتی چیاو ناوچه چیاپیه کان وه کو هموو بووه کانی تری سرزمین و گوردون لای چاک و بایخداریان همیو لای لاوازو کم خیرو پئی خیریشیان همیه . له روی کشتورکالموه نو ناوچانه زورتر به کلهکی میوه دارو درهختی گموره دین، سه بارهت بهوی که کهمه دهشتن، دانه ویله یان کم لئی بهرهم دیت . بویه له ناوچه شاخاوی به کانی نورویا پیشه سازی میوه سازکردنیا تیا به هیزو گه شه داره . میوهی که مپوت و مره باو شهراب و ویسکی نو جوړه خواردنه وه کحولی یانهی که ره سهی خاویان میوه به .

له لایه کی تره وه هله که ویت که له م ناوچه شاخاوی یانه ناسن و خهلوزو مس ونهوت و کانتزای تریان تیا بدوزرته وه جگه له تافگهی تاو که کاره بای پئی بهرهم نه هیریت . نرووی عه سکه ریشه وه همیشه هم ناوچه شاخاوی یانه یارمه تی گله کانی داون که به هیزیکمی کم و چه کی سوکوه بتوانن روو به رووی هیزیکمی له خویمان گه وره ترو چه کداترتر بوهستن و پاشه و پاش به ره و دواوه یان بهرن، شهره پارتی زانی په کانی گه له کانی نه وروپای روزه لات و یونان و فرنسا دژی نازی به داگیر که ره کان به لگهی راستی هم لیکدانه وه به به .

روویارو سنوور: روویار زور ولاتی تاوه دان کردوته وه بوته هوی دامه زرانلنی شارستانیته ره سن و گه وره وه کو شارستانیته کونی چینی په کان که به هوی سن روویاره گه وره که په وه، هوانغه و یانغتسی کیانغ و سیکیانغ دامه زراوه ههروه ها شارستانیته سومه رو بابل به هوی دیجله و فوراته وه وهی میسر به هوی روویاری نیله وه . .

وه روویار بایه خیکمی گه وره تری ته بیت له وه دوله تانه دا که هیچ سنووریکیان ناگاته سره دریا تنیا له روویاره که په وه نه بیت وه نو روویاره ی ته بیته سرچاوه ی هاتوچو کردنی دریا یی .

همه له لایه ک له لایه کی تره وه روویار ته بیت به سنوور

له نیو دوو دولهت یان چند دوله تیک دا . هم بوون به سنوور ش گه لیک کیشه و به ره و نا کوکی له نیو هم دوله تانه دا هانیوه ته کاپه وه . همه جگه له کیشه و بهری نو روویارانهی که سرچاوه که ی له دوله تیک دایه و به سر چند دوله تیکمی تر دا ته کشیت تا نه رژیمه دریاوه . هم جوړه روویارانه له لایه ک هم دوله تانه به هاویه شی و هاو سوودی به په که وه ته بهستی له لایه کی تریشه وه نه بنه هوی مه ترسی په یاد کردن له په کتری وه کو روویاری نیل که شا دماری گوزهران و ژبانی گه لی میسر، له سه دا نه وه دی خه لکی میسری له مبرو له وه بهری کو کردوته وه .

بویه هموو جاریک که مه ترسی روو بکاته سرچاوه که ی خیرا کار به دهستانی میسری، کار به دهستانی حه به شه که سرچاوه ی نیلی لئی هله که قولیت ناگادار نه کن که ناتوانن چاوپوشی له ده ستکاری کردنی هم یه یارو بکن . چونکه هم سرچاوه به به ناوچه په کی دمر فته داری (منطقه حیویه) میسر له قه له م نه دریت .

درباره ی سنوور کیشان دوکتور صلاح الدین علی شامی ترکی سنووری سیاسی روویار بهم جوړه ی خواره وه باس نه کات:

1 - ناوه راستی زیره وی روویاره که بیت به سنووری سیاسی .

2 - ناوه راستی زیره وی لاقسولایینه که ی روویاره که که شتیوانی تیا نه کرت بکرت به سنووری سیاسی .

3 - قه راغی نه و دیوی روویاره که بکرت به سنووری سیاسی بهم پئی به هموو روویاره که نه که ویته ژیر دهسه لاتی دوله تیکه وه و نه وانی تری لئی پئی بهش نه کرت .

پئی گوسمان تا مرؤف به چاکسی له پیت و به ره که ست و بایه خی سیاسی و عه سکه ری و جیوپولیتیکسی روویاریک تی بگات پیوسته هموولایه نه کانی روویاره که به باشی تی بگات، چونکه روویار همیه به ناوچه ی تنگ و سهخت و قولدا نه روات، هی تره هیه به ناوچه ی دهشتایی و پان و زیره ویشی همین و له سهر خوویه . ههروه کو هه ندیک هه په

وهرزه روویاره واته سأل دوانزه مانگه نی یه و روویاری
تریش هه یه ئاوی وشك ناکات .

جگه له وهی هندی روویار ده ستکاری نه کیریت له
ماویه کسی که مدا ریگای خوی نه گوریت که هم
ریگاگورینهش سر له دانهرانی سنورر نه شیونیت
ویار و دوخیکی تر نه هینته کایه وه به لام . به گشتی سرچاوهی
روویاره کان سه بارت به وهی فره لقن و که من بلاون به
که لکی سنورر نیشانه کردن نایه .

بو نمونه روویاری راین تا نه گاته ده ریچه ی بودن
(کونستانزه) هیچ سنورریکی پی نیشانه ناکریت به لام
دوای نه وه نه بیته سنورریکی میژووی له نیوان سویراو
ئه له مانیاهه ئه له مانیاهه فره نسادا . خو نه گه ره له گه ل
روویاره که دا واریکه هوت زمانی دانیشتوانی هم لا و نه ولای
روویاره که وره که زوره سه نیشیان جیاواز بو وه کو سنورری
بولغاریا و رومانیام له م به رو له وه به ری روویاری دانووب نه وا
سنورریکی ریگوتیک و دامه زراو بو هر دوو ولات
نه کیشیت .
رووبه ر (المساحه) :

بو نه وهی ره وتی سیاسی هر ده وله تیک به باشی بزاین
پیوسته له گه ل مهرجه کانی تری دامه زرانندی ده وله تدا
سهیری پان و به رینی نه وه وله ته بکه یه .

وه کو هه موو نه زاین سه رزه مین هر نه وه نده یه که هه یه
له وه زیاتر ناکشیت و گه وره تر ناییت بویه هه رجه نده
ده وله تانی جیهان که م بن یان زور هر نه بیت له سه ر روی
هم سه رزه مینه جیگای خویا بکه نه وه . دیاره گه وره یی و
پچوکی رووبه ر یان نه ندازه ی هه نده سی نه وه وله نه خاوه ن
نه وه پارچه زهوی یه ، خاوه ن سامان یان نیوه سامان یان
هه ژار نه کات . به لام به تاقی ته نیاه رووبه ره که ی
نه دیارده یه مان بو نیشانه ناکات . ، به لکو چه ند خالیک
به سه ریه که وه نه بیه هوی نیشانه کردنی هم لیکلده وه یه .

نه ویش بریتین له چرری و شاشی دانیشتوانی نه وه پارچه
زهوی یه و چونیته دابهش بوون به سه ر هه موو به شه کانی تا
هم دابهش بوونه بگونجیت له ته ک به رووبوومی ئابوری

ولاته که دا . هه روه ها ئایا داهات و که ره سه ی خاوو
کشتوکالی له و ئاسته دا به که به شی ژیان و گوزه رانی
خه لکه که ی بکات و لیشی زیاد بیت و بازرگانی . . .

له گه ل ولاتانی ده ره وه دا پیوه بکریت؟ هه روه ها ئایا
ریگای ئاسانی هاتوو چو کردنی ناو خو له گه ل ده وله تانی
ده ره وه دا تیا مسوگر نه کیریت؟ چونکه هم خالانه به ردی
نباغه ن تاکومه له خه لکیک له سه ر پارچه زهوی یه که بتوانن
کوینه وه و ئاوات و ئامانجیک له پیناوی پیکه وه ژیاندا
به کیان بخات .

دوکتور صلاح الدین علی الشامی که باسی ناوک
(النواة) نه کات که بو دامه زرانندی ده وله ت له سه ر پارچه
خاکیک زور پیوسته و نه لیت هه لکه وتی سروشت کردیان
هه لومه رچی نه ته وایه تی واته نه ته وه یه کی خاوه ن خاصی یه تی
تایه تی ئاره زووی پیکه وه ژیان بکه ن یان قازانجی ناوکوی
ستراتیجی به یه که وه بیان به ستیه وه هم مارجانه بو
دامه زرانندی نه وه وله ته نه بن به ناوک وه نه بیه سه ره پردیک
سوودو قازانجی ناوکوی دروست نه که نه .

سه ره رای هم هه ریاسی رووبه ری ولاتیک گه وره یان
پچوک هاته پیسه وه شان به شانی هم خیرا باسی ده رفه ت
(المجال) یش دیت به ییری زانیانی جیوپولیتیکس یان
نه وانه ی له کلاو روزنه ی جیوپولیتیکسه وه نه روانه زهوی و
زاری ولاتیک . به لام رووبه ر باسیکه و شتیکه و ده رفه تیش
شتیکی تره وه هندی ولات هه یه رووبه ری خوی له چاو نه و
ده رفه ته (المجال) ی به ده ستی یه وه یه تی زور پچوکه وه کو
جازانی به ریتانیا که به لای که مه وه چواریه کی هه موو
سه رزه مین ده رفه تی ده سه لاتی نه بوو . زانیایه کی وه کو
ریچارده ارتشرون بایه خیکی نه وتو نادات به پانایی که باس
له هه لومه رچی دامه زرانندی ده وله ت نه کات .

سه ربارت به وه ی نه له مانیاه رووبه ریکی که می له چاو
ده سه لاتی ئابوری و پیسه سازی دا هه بوو روی کردبووه
پیدا کردنی ده رفه ت (المجال) . به لام ئینگلیزو
همه ریگایه کان چونکه تیره زهوی بوون به نه ندازه ی

نعمانی به کان نهو بایه‌خه‌یان به‌پیداکردنی دهره‌فت نه‌ئدا .
 له‌گه‌ل نه‌وه‌شدا خاتوئیلن سی . سیمپل جوگرافیا‌زانی
 نعم‌ریکایی بیرورای خوی دهره‌بارهی ئهم باسه له بیرورای
 فردریک راتزلئی نه‌له‌مانی‌یه‌وه هه‌له‌هینجا وله‌نه‌نجاما
 بیروراکانی کوتومت وه‌کو بیرورای قوتانخانه‌ی هوسه‌وه‌ری
 نعمانی وابوو . له باسیکدا ئهم خاتونه ئهم‌ریکاییه‌ نه‌لیت
 وناکوکی له پیناوی برون وماندا له‌نیوان گه‌لان و ره‌گه‌زه
 جو‌ربه‌جو‌ره‌کاندا خوئی له‌خویدا ناکوکی به له پیناوی
 نعمت خستنی دهره‌فت (المجال) دا بویه ئه‌بی له کووری
 ئهم باسه‌دا به وردی ئهو جیاوازی‌یه‌ی نیوان رووبه‌رو
 دهره‌فت تی‌بگه‌ین .

دوکتور علی المیاح نه‌لیت «دهره‌فتی جوگرافی مانای
 جیگایه‌کی دیاری‌کراوو ناوچه‌یه‌کی خاوه‌ن رووبه‌ریکی
 نیشانه‌کراوه که‌چی واتای دهره‌فت له جیوپولیتیکس دا ئالوز
 نه‌ییت و مانایه‌کی تر ئه‌دات به ده‌سته‌وه» .

دیاره دوکتور علی المیاح نیازی له‌وه‌یه که دهره‌فت نهو
 جیگایانه‌یه ره‌نگه به‌په‌ی یاسایه‌کی باوه‌په‌ی‌کراوو
 په‌یماتیکی مورکراوی به‌راست زانراوی نیو ده‌وله‌تان
 نه‌خراپه‌یه ژیر ده‌سه‌لات و فه‌رمانه‌واپی ده‌وله‌تیکه‌وه که‌چی
 نهو ده‌وله‌ته به ئاره‌زووی خوئی که‌لکی لی‌وه‌رته‌گرت به‌لام
 زه‌وی به‌په‌ی هه‌موو هه‌لومه‌رجیکی نیو ده‌وله‌تان مولکی
 ده‌وله‌تیکه‌وه به‌سه‌ره‌ستی مافی فه‌رمانه‌واپی تیا کردنی
 به‌ده‌سته‌وه‌یه . وه‌ده‌ره‌فت له‌گه‌وه‌ردا هه‌ولئی خو‌گه‌وره‌کردن و
 کشان به‌سه‌ر خاکی گه‌لانی تر دا ئه‌گه‌یه‌نیت . ئه‌ویش که
 ده‌وله‌تیک پایه‌ی ئابووری و پیشه‌سازی گه‌یشه ئاستیکی زور
 له‌خوئی به‌رزتر ئیتر به‌دوای بازارو که‌ره‌سه‌ی خاوو
 چه‌وسانه‌وه‌ی گه‌لانی تر ده‌نه‌گه‌ریت به‌تایبه‌تی نه‌گه‌ر
 بناغه‌ی نهو ده‌وله‌ته له‌سه‌ر ئایدیولوجی‌یه‌تی سه‌رمایه‌داری
 دامه‌زراپه‌یت .

سه‌رباره‌ت به‌وه‌ی که ئهم باسه‌مان به دوورو درپژی له
 ژماره‌کانی پیشوی روشنبیری دا شی‌کردوته‌وه لیره‌دا باسی
 بایه‌خی رووبه‌ر (المساحه) ئه‌که‌ین ، باسی نه‌و رووبه‌رانه‌ی

ئاسایشی ولاتانیان پی ئه‌پاریزریت بان ئه‌بنه کومه‌ک بو ئهم
 لایه‌نه .

له‌م سه‌ره‌مینه‌ی که‌تیا‌یدا ئه‌ژین ولاتی وه‌کو به‌کی‌تی
 سوئیه‌ت و چین و ولاته په‌گه‌رتوه‌کانی ئهم‌ریکای له‌سه‌ره
 که‌رووبه‌ریان 8/386/332 میل چوار گوشه‌و
 3/756/102 میل چوار گوشه‌و 3/734/000 میل چوار
 گوشه‌یه وه‌ده‌وله‌تی وه‌کو موناکوش هه‌به رووبه‌ری نیو میل
 چوار گوشه‌یه . ولاتی وه‌کو به‌ریتانیا که له کاتی خویدا
 حوکمرانی چواریه‌کی سه‌ره‌مینی ئه‌کرد ئیستا ته‌نیا
 94/278 میل چوار گوشه‌ی به‌ده‌سته‌وه ماوه .

به‌لام به هیچ جو‌ریک ده‌وله‌ته زور په‌چکوله‌کان هه‌ر
 چنده پایه‌ی شارستانی و ته‌کنسولوجی‌یان به‌رز بیت هه‌ر
 ناگه‌نه پله‌ی ده‌وله‌تی خاوه‌ن رووبه‌ری گه‌وره‌ی به‌په‌تو
 به‌ره‌که‌ت .

چونکه رووبه‌ری په‌چوک جیگای خه‌لکی زوری تیدا
 نایه‌ته‌وه پی خه‌لکیکی زوریش نه‌به‌ره‌م زور نه‌ییت ونه
 سوپای گه‌وره دائه‌مه‌زیریت که هه‌ردوکیان پایه‌ی بنچینه‌یی
 پیشکه‌وتن و شارستانی و خو له دوژمن پاراستن .

دیاره نیازی له رووبه‌ر، زه‌وی‌وزاری پی‌فه‌رو پی
 به‌ره‌که‌ت نی‌یه ، چونکه ولاتیکی وه‌کو ئوسترالیا که پانایی
 3 ملیون میل چوار گوشه‌یه هه‌ر ئه‌توانیت 30 ملیون که‌س
 به خه‌بو بکات سه‌رباره‌ت به‌وه‌ی ته‌تیا 1 / 8 ی
 زه‌وی‌یه‌که‌ی نیشه‌جی‌یه .

به‌لام فره‌پان و به‌رینی له کاتی جه‌نگ دا پایه‌یه‌کی
 به‌رزو بایه‌خی گه‌وره‌ی هه‌یه ، عه‌سکه‌ری‌یه
 ستراتیجی‌یه‌کان و زانایانی جیوپولیتیکس به‌م جو‌ره ولاتانه
 ئه‌لین له قولایی ولاتدا خو‌پاراستن (DEFINCE IN DEPTH)
 ئهم وته‌یه نهو ولاتانه‌ی سه‌ر ده‌ریاش ئه‌گرته‌وه که به‌هوی
 هیزی ده‌ریایه‌وه ئه‌توانن شه‌رر له خاکی خو‌یان و سنووری
 روو له ده‌ریا دوور بخه‌نه‌وه . په‌کی‌تی سوئیه‌ت له جه‌نگی
 دووه‌می جیهانی دا به‌شیک له خاکی خوئی دا به ده‌سته‌وه
 تا دوژمن بکه‌ویتسه قولایی ولاته‌که‌یه‌وه وئه‌وسا پاش

خوناماده کردن به هیزیکی گوره ترو ریک و پیک تروه په لاماری بدانه و تفروتونای بکات. همه له لایه ک لایه کی تروه ولاتی گوره له کاتی جهنگ دا به شیکیشی دوو چاری ویرانکاری بیت، به شه زوره کی تری به سه لامه تی بو بو ته مینیتسه و به لام ولاتی بچوک دوی سرکه و تیش ولاتیکی ویرانکاری ته که و تیه ده ست.

سهره رای ته مانه همووی، چه کی فره کوزی نوی چ نوتومی و چ کیمیاوی وجوره کانی تریش هم بایه خانه یان له ناست و پله ی جارانیانا به روه خوار خلیسکانووه.

شپوه (الشکل):

شپوهی ده ولت باسی که ته میش و کو همو ولایه نه - جوگرافیه کانی تری ولت زانایانی جوگرافیای سیاسی و جیوپولیتیکسی به خویوه خه ریک کردوه. نیازیش له شپوه تهویه که ثابا نه خشی جوگرافی ته و ده ولت ته شپوه خرو - جوار گوشه یه بیان درژ و کمه رباریک یان دوو پارچه و سنی پارچه و چند پارچه یه.

بی گومان ته گهر ده ولتیک خاوه نی هلوومه رجه بایه خداره کانی تربیت شپوهی ده ولت بوی ته بیت به پشتیوانیکی گوره چونکه شپوه به تاقی ته نیا کاریکی گرنگی ته وتونی پی ته نجام نادریت.

دکتور علی المیاح ته لیت ته گهر دریزوی سنووری ولاتیک له چاو پانایی ولاته که دا تا که متر بیت ته و شپوهی ته و ولاته په سنند تر ته بیت. ولاتیکی و کو فوره نسا یان ههنگاریاو رومانیا بو نمونه ی باشی شپوهی ده ولت له قهلم ته دن. به لام ولاتیکی و کو نه رویج ته گهر دوو چاری هیرشی ده ولتیکسی تربیت له ماوه یه کی که مدا به ناسانی پارچه پارچه ته کربت. و کوله جهنگی دووه می جیهانی دا ته له مانه کان په لاماریان داو هیزه کانی خویان به ناسانی هه له شاری نارفیک - هه له و پهری ژور وروی نه رویجه و تا شاری نوسلوی پایته ختی له به شسی خوار ووی ته و ولاته دابه زانندو به م کاره پیوه نندی نیوان ته شارانوه ناوه ووی نه رویجیان له یه ک ترازاند.

که چی سهر بارهت به هه نندی هه لومه رچی تر ولاتی شیلی که خراپترینی شپوهی هه یه و دریزوی سنووری ته گاته 2600 میل دوو چاری په لامارو داگیر کردن نه هاتووه و به سهرهاتی و کو فوره نسا و نه رویجی به سهر نه هاتووه.

به گشتی شپوه باشی و خاوهن مرجه جوگرافی یه کان به تاقی ته نیا هه لکه و تیکی بایه خداری ریک و پیکی ولاتیکی پی چی به جسی ناکربت به لام خوی و کو هویسه ک بار و دوخیکی باش بو ته و ولاته دینیتسه کایه و. هم بارو و دوخهش له کوزی پاراستنی ناسایشی ناوخوی ولات و خویاراستن له هیرشی دهره و دا که لکیکی گهره یی ته بیت.

بو نمونه پاکستانی جارن که دوو پارچه بو، پاکستانی روزه ولات (به ننگه لادیش) و (پاکستانی روزه ولات، سهرهت به ووی که نیوانی هم دوو پارچه یه نریکه یی هه زار کیلومه تره ته بو، زور به ناسانی هم دوو پارچه یه له یه ک ترازینراو پاکستانی روزه ولات به ناوی به ننگه لادیشه و و کو ده ولتیکسی سر به خوهاته کوزی ده ولتانی جیهانه و.

ولاتی تریش هه یه و کو یونان چند پارچه یه که، به لام پارچه کانی هم ولاته زور دوو بلاو نین.

بی گومان هم مه یانه دا یه کیتی نه ته و و زمان گه لیک ناتسه و اوی شپوه دائه پو شیت. له وانه بو ته گهر خه لکی به ننگه لادیش و خه لکی پاکستانی نیستا له ته ک یه ک ثابینی دا یه ک نه ته و هس بوونایه هم دووری یه نه یوایه به هوی له یه ک ترازانیان.

له پال هم شپوهانه شدا شپوهی په رشویلاویش هه یه و کو نیمپراتوری یه تی به ریتانیای جارن که هه پارچه یه کی له کوچه یه کی جیهاندا بو.

ولاتی کوو پر له هیلی هاتو چو کوردن و یه ک نه ته و ه یان خاوهن یه ک قازانچ چاکتر ناسایشی خوی پی ته پاریزریت چ هی ناوه و یان هی دهره و له ولاتیکی فوره ته ووی شیرازه لاوازی بی ریگاو بانی تاره زوو جیاواز.

ولاتیکی و کو یه کبیتی سو فییهت سهره رای ته ووی فره نه ته و و فره ثابین و فره زمانه به لام چونکه هه موو نه ته و کانی

خویان بهر و لهی خاکی سوفیهت نه زانی و ولاتی سوفیهت به نیشمانی خوشه ویستی خویان نه زانی، له جهنگی جیهانی دووه مدا وه کویهک گهلی په کگرتوو قاره مانانه چوونه وه به گز نه له مانه داگیر کهره کاند او ده ستیان له خه باتی چه کدارانه ی ده ولته تی و میلی هه لسه گرت تا رژیمی هیتلری یان له بهر لین دا رمان .

هه لکه وتی پایتهخت:

که ده ولته تیک هیرش نه باته سه ده ولته تیکی تریان تا قومه عه سکه ریک له ولاتیکدا بیر له کودتایهک نه که نه وه یان هیزیکی شورشگیری میلی دژی رژیمه که ی خوئی شورش بهرپا نه کات هه موویان وه کو نامانجیکی سه ره کی بیر له گرتنی پایتهخت نه که نه وه، چونکه که پایتهخت که وتیه ده ست هه ر لایهک له لایانه به ده گمه ن نه بیت تیر رژیمی پایتهخت له ده ست سه ندر او کوتایی دیت .

بی گومان هه لکه وتی پایتهختیش له هه مووکات و زروفیکدا به ده ست دانیشتوانی یان فه رمانره وایانی نه و ولاته نی به .

به لکو شیوه ی ولات ده ستیکی گه وره ی له هه لکه وتین و جیگا نیشانه کردنی پایتهختا هه به . نه گه ر شیوه ی ولات چوار گوشه یی یان باز نه یی بیت نه وا دامه ز راندنی پایتهخت له ناوه راستی لاتدا کاریکی ئاسان و گونجاو نه بیت وه کو شاری مه دریدی ئیسپانیایی که کراوه به پایتهختی نه و ولاته .

وه شه هه لکه وتنه ی شاری مه درید چ بو هه لسه سوراندنی کاروباری به ریوه بردنی ده ولته تی و چ بو پاراستنی ئاسایشی ناوخویان بو خو پاراستن له هیرشی دوژمن بایه خیکی زور شایسته ی هه به .

هه ر له بهر شه هه لسه شو به ش بو سوفییتی یه کان شه راستی به یان پیش بینی کردو پایتهختی خویان له له نینگراده وه گواسته وه بو موسکوه له جهنگی دووه می جیهانی دا سوودیکی زوریان له پیش بینی به دی .

هه روه ها تورکه که مالی یه کانیش پایتهختی خویان له

نه سته مووله وه گواسته وه بو نه نقره چونکه له وه پیش ولاتانی بالقانیا ن به ده سته وه بو، نه نه بوو پایتهختی خویان زور له م ولاته ژیرده ستانه ی خویان دوور بخه نه وه نه له مانه کانی روزئاواش دوا ی جهنگی دووه می جیهانی شاری بون - یان کرد به پایتهخت تا له له شکر ی سووری سوفیه تی دور بکه ورته وه .

که ولاته یه کگرتوووه کانی نه مه ریکا له سالی 1790 دا 13 پاریزگا بوو، واشنتون - یان کرد به پایتهختی خویان چونکه نه و کاته نه که وتیه ناوه راستی شه و ولاته وه .

بی گومان به بی ی گه وره بوون و پچوک بوونه وه ی ولاتیک و کاروباری بازرگانی و پیوه ندی نه و ده ولته ته له گه ل ده ولته ته دراوسی کانیدا، شاریک بایه خداریان بی بایه خ نه بیت بو پایتهخت .

بو به ئیسپانی یه کان پایتهختی خویان له یورجوس بو نالدولیدو بو تولیدو ئنجا بو مه درید گواسته وه .

هه روه ها روسه کان له کییف - وه بو سوزدال بو فلادیمیر بو موسکو ئنجا بو سان بترسبورگ جاریکی تر بو موسکو گواسته وه . هه روه ها قبلا ی خان پایتهختی چینی له کراکورمه وه گواسته وه بو خامپالیک (په کین) .

- داها تی سروشتی و ده سه لاتنی پیشه سازی:

نه گه ر به وردی سه یری میژووی مرو فلایه تی بکه ین بومان ده رته که ویت که باری ئابوری ناوخوی ده ولته تان ماکی هه موو ناکوکی و دوو به ره کی یه کی ناوخوو ده ره وه بووه .

ئیستاش وه له مه و واش باری ئابوری هه ر به ردی بناغی ژیان و گوزهران و خوشی و ناخوشی کومه لانی شه سرزه مینه یه سیاستی ده ره وه ی هه موو ده ولته تیک ئاوینه ی چوئیتی ژیانی ئابوری یه تی، نه و ده ولته تانه ی ئابوری یان پته و به هیزه ژیانی ناوخویان ئارام و له سه رخوو پیوه ندی یه کانیا ن له گه ل ده ولته تانی ده ره ودا ریکویک و ناوبانگی ده ره و یان به هیزه، به پیچه وانهی نه مانه ده ولته تی بی هیزه کان و ئابوری لاوازه کان هه میشه خانه به جهنگ و نا ئارام و قهرزارو سوکه سه نگن له نیو ده ولته تانی ده ره ودا وه شه م

لاوازی ئابوری به ناچار یان ئەکات سەر بو دەولەتی خواوەن ئابوری به هیز شور بکەن و بەشیک له ئازادی و سەر به خۆیی نەتەوا بهی خۆیان له دەست بدەن.

گەرمانە ویت سیاسەتی دەرەوێ و لاتیک له تەرازوو بدەین و کیش و تواناو خۆراگری پێوانە بکەین ئەبێ پیش هەموو شتیک له ئابوری ناو خۆی ئەو ولاتە بکولێنەو.

بۆیە ئەوانە ی بەزانتی چیوپولیتیکسەو خەریکن پیش هەموو شتیک بیر له جوگرافیای ئابوری ئەکەنەو.

بەرەم هینانی کەرەسە ی خاوو پیشە سازکردنی بۆتە محەکی جیا کەرەوێ دەولەتی هەزارو خواوەن سامان لە نیو دەولەتانی جیهان دا چونکە ئەمە نەک هەر له کاتی ناشتی دا بەکەلکی خۆش گوزەرانی گەلیک دیت و بەردی نیاغە ی سەرکەوتنە کانیی بەلکو له کاتی جەنگیش دا کاروباری عەسکەری دەزگا ییشە سازی به عەسکەری به کانیی هەر بەکەرەسە ی خاوو پیشە سازکردنی کەرە ی خاوهلئە سورین.

لە بەرئەو هەندی دەولەتی خواوەن سامان و خواوەن دەستگای پیشە سازی به هیز که بو هەندی بابەتی کەرەسە ی خاوه دانه مین، بیر له پەیدا کردنی دەر فەتی بابە خداری ئابوری (المجال الحيوي الاقتصادي) یان بیر له خو کشان به سەر خاکی دەولەتانی تر دا ئەکەنەو، یان دوستانەتی له گەل دەولەتانی خواوەن ئەو کەرەسانە ئەگرن و پشت بهو دراوێ به دستیانەو کەرەسە ی خاوی پێویست بو پیشە سازی به کانیان مسوگەر ئەکەن.

له چەر خە کاتی پێشودا یان هەر راست تر 3000 سال پیش زایینی میسرێکان له پیناوی دەستخمتی مس و بەردی به نرخ و میتالی تر دا هەرمی سینایان خستە ناو سنووری خۆیانەو. وەله سالی 17 ی پیش زایینی دا سویراییەکان بریار یان دا دەشت و کیو بکەن به دانه وێله تاکو له مەترسی برستی رزگاریان بێت. ئینگلیزه کانیی له سەرەتاو له پیناوی دەستخستنی خوری زوویان کردە ئوسترالیای ئەفەریقا.

وەله سالی 1907 دا هەر هەمان مەبەست ژاپونی خستە

سەر فاکوفیکی داگیرکردنی کوریا.

دوکتور علی المیاح کەرەسە ی خاوه ئەکات به چەند بەشیکەو و ئەلیت «هەرکەرە سەیهک بەرەمی ناو خۆی کەم بوو و دەستگا عەسکەری به کان پیوستیان پێ هەبوو که له دەرەو بیکرن و پەیدای بکەن بهو جوړه کەرەسە یه ئەوتریت کەرەسە ی خاوی ستراتیجی، به لām ئەو کەرەسە یه که لکی تاییەتی هەیهو پیوسته هەر له ولاتی بیگانهو پەیدا بکریت ئەوا بهو کەرەسە یه ئەوتریت (کەرەسە ی مولهق Critical) ئەمجا بۆ مسوگەر کردنی ئەم جوړه کەرەسانە بیروای «شاده ماری ژیان» هاتۆتە نیو دەولەتانهو که دەسه لاتنداریتی سیاسی و ئابوری دینیته کوری سیاسەتی دەرەوێ ئەو ولاتانهو. هەر لە بەرئەمەش بوو که ئەلەمانەکان پەله ی داگیرکردنی رومانیا یان ئەکرد تا دەست به سەر نەوتی رومانیا دا بگرن هەر و هەر رووکردنە هەرمی قەفقا سیش له جەنگی دوو هەمی جیهانی دا هەر بو پەیدا کردنی نەوت بوو. کەرەسە ی ستراتیجی چ کشتوکالی یان کانزایی بێت به پێی جیگا و کات ئەگورریت، له کاتی خۆیدا خێلە رهو نەندەکانی مەغول به دووی له وەرگادا ئەگەران و هەر دەستیان نەکە و تابه پەلاماری ئیمپراتوری بهتی چین یان ئەدا. دیاره ئەو کاته له وەرگا بو ئەم خێلە رهوندانه به کەرەسە یه کی ستراتیجی له قەلەم ئەدرا چونکە ژیان و گوزەران و دەرەمە تیان له مەر و مالات و ئاژەل دەست ئەکەوت. به لām له ولاتیکی تر دا **رەلگە** نەوت و یان یورانیم بێت به کەرەسە ی ستراتیجی.

بێ گومان سەرچاوه سروشتی به کان هەر به تاقی تەنیا دەولەت به هیزو توانا ناکەن، ئەبێ له پال ئەم سەرچاوانەشدا توانای پیشە سازکردنیان هەبێت. وەبو ئەوێ دەولەتیک له شەرو ناشتی دا پشت به خۆی به ستیت ئەبێ پیشە سازی به کی دوولانە ی هەبێت، لایه کی عەسکەری ئەوێ تری ئاسایی ئەم دەستگایانەش به سەر مایه و کەرەسە ی خاوو دەستی کریکاروو شارەزایی پیشە سازی و تەکنۆلۆجیای بهرزو هەمەرەنگه هەلومەرجی سەرکەوتنی ئەواو دیننه کایه وە.

دكتور على المياح بهرهم هيناني عسكەرىش ئەكات بە دوو بەشەووە ئەلئیت «بەرهم هيناني عسكەرى مانای بەرهمى عسكەرى و بەرهمى مەرج دارى عسكەرى بە. وەبەشى يەكەم بەفروكەو تانك و توپ و گوللەى ئاراستە كراوو پاپورى جەنگى و هەموو بەرهمىكى تری بو كاروبارى عسكەرى تەرخان كراو ئەلئیت. بەلام بەشى دووم بەو بەرهمانە ئەلئیت كە سەربازوو خەلكى ئاساى وەكو يەك بەكارىان ئەهينن. هەر لەسەر باسەكەى ئەروات و ئەلئیت «لەبەشى يەكەمدا كەرتى عسكەرى و كەرتى خەلكى (القطاع الخاص) بين بركى لەگەل يەكترى دا ئەكەن تاكو هەريەكەيان باشتەر سەرمایە و كەرسەى خاوو دەستى كرىكارىان دەست كەوت، بەلام لەبەرهمى مەرج دارى عسكەرى دا (انتاج عسكەرى مشروط) بين بركى لە بەكارهينان ئەكە لەبەرهم هيناندا ئەكەوتتە نيوان عسكەروو خەلكەو.

لە کوتاى باسەكەدا ئەبى ئەو راستى بە بخريته بەرچاو كە هەر دەولەتێك هەرچەندە پان و بەرین و خاوهنى كەرسەى خاو و بێت هیشتا هەر هوى ئەكەوتتە كەرسەى خاوى و لاتانى ترەو.

بۆيە و لاتە يەكگرتوووە كاتى ئەمريكا نزيكەى باى حەوت مليار دولار مس و توتياو فافون و تەنجستن و جيوو مەنغەنيزو كروم و كەسەرى خاوى تری كرىووە لە گەنجينەدا بەيەدەگە هەلى گرتوو.

هەرۆهە ئەلەمانەكان نەخشەيەكيان بو دامەزراندنى ئيمپراتورى يەتيكى ئەلەمانى كيشابوو كە هەموو ئەوروپا و بەشيكى رۆژەلاتى ناوەرەست و ئەفەريقاى ئەگرتوو. بەو نيازەى لەبەر و بومومى ئەم و لاتانە كەلك وەرگرن و هەموو كەرسەيەكى كشتوكالى و پيشەسازى بو خويان مسوگەر بکەن.

ئيتەر بەشى پينجەمى ئەم باسە بو ژمارەى داها تووى گوڤارى «روشنيرى نوى» كە کوتاى هەموو باسەكەى پى دىت. ئەوبەشەش دەربارەى بىرو باوهرى

جيوپوليتيکسانەى سەرکەردە سياسى و عسكەرى و پسپورەکانى ئەم كۆرهى دەولەتە گەورە داگيركەرەکانى جيهان ئەبیت. كە هەر لایەکیان بە پى رۆبەرى و ولات و هەلکەوت و دوور و نزيكى لە دەرياووە ژمارەى دانىشتوانى و پاىەى تەکنولوجى ئابورى و عسكەرى خويان بىريان لەوبەشە هيزە عسكەرى بە کردۆتەو كە لایان و ابووە ئەتوانن هەموو سەرزەمینی پى یگرن.

هەندیک بايەخى گەورەيان بەهيزى پياده داووە هەندیک بەهى دەريایى و هەندیک بەهى ئاسمانى (هيزى فروكە) و ئیستاش رۆئالدریگن - ی سەرەك كومارى ئەمەريكاو دەزگا ستراتیجى يەکانى لایان وایە بە پەنابردنە بەر جەنگى ئەستیرە ئەتوانن دەست بە سەر جيهاندا بگرن.

لە سەرەتای ئەم بايەووە ئاتە و ابوونى بەشى چوارەمى كەلك لەم سەرچاوانە . وەرگىراو.

1 - جيوپوليتيکس - الدكتور على محمد المياح
2 - الاصول العامة في الجغرافيا السياسية والجيوپوليتيكا مع دراسة تطبيقية على الشرق الاوسط - الدكتور محمد رياض استاذ الجغرافيا بجامعة عين الشمس.

3 - دراسات في الجغرافيا السياسية - الدكتور صلاح الدين على الشامى استاذ الجغرافيا بكلية الاداب جامعة القاهرة بالخرطوم.

4 - القانون الدستوري - نظريه الدولة - الدكتور منذر الشاوى.

5 - القانون الدولي الخاص وفق القانونين العراقى والمقارن - الدكتور ممدوح عبدالكريم حافظ.

6 - الخليج العربى دراسة الجغرافيا السياسية - الدكتور صبرى فارس الهينى

7 - اسرار المعروف، مبدأ نكسن وكينسجر فى اسيا.

8 - تويبى منهج التاريخ وفلسفه التاريخ.

9 - الأمير

10 - اراء واحاديث اللغة والادب - ساطع الحصرى.

سۆفیزم له سیرۆ کوردیدا

پروفیسۆر دوکتۆر عیزه‌دین مسته‌فا ره‌سول

سۆفیتی ده‌که‌ن به‌ دوو به‌شه‌وه: -

أ - ته‌سه‌وف به‌ کرده‌وه (سولوك)، كه‌ مرؤف خۆی تا‌قی بکاته‌وه‌و ئه‌نجامی بدات، تا ده‌گاته‌ ئاکام.

ب - ته‌سه‌وف به‌هۆی خۆیندنه‌وه‌و تێ‌گه‌یشتن، وه‌کو زانیاریه‌ك.

زۆر له‌وانه‌ی له‌ سه‌ر ته‌سه‌وفیان نووسیوه‌ - به‌ تایه‌تی به‌زمانانی رۆژه‌لات - به‌شیکێ گرنگ بو‌ ئه‌ده‌بیاتی سۆفیزم یا ئه‌ده‌بیاتی سۆفیان ته‌رخان ده‌که‌ن، كه‌ به‌داخه‌وه له‌ کوردیدا كه‌متر ئه‌مه‌ کراوه. به‌لێ له‌ دیوانی چاپکراو و ده‌ستخه‌تی زۆر له‌و شاعیرانه‌دا كه‌ به‌ بیر یا به‌ کردار سۆفی بوون، ره‌گه‌زی ئه‌م ئه‌ده‌بیاتی سۆفیزمه، یا به‌شیکێ گرنگ له‌ ئه‌ده‌بیاتی سۆفیزمی رۆژه‌لات ده‌بینین، به‌ لām كه‌متر کتیب و لاپه‌ره‌ی تایه‌تی یان بو‌ ته‌رخان کراوه، یا ده‌ستیشان کراون.⁽³⁾

وه‌ك ووتمان دوو ته‌ریقه‌تی سه‌ره‌کی له‌ کوردستانی ئه‌مڕۆدا قادری و نه‌قشه‌ندین. به‌ لām له‌ کۆندا ته‌ریقه‌تی نووربه‌خشی كه‌ سه‌ید محهمه‌دی نووربه‌خش - برای سه‌ید عیساو سه‌ید موسا (یا شیخ عیسی و شیخ موسی) ی به‌رزنجه‌یی دايمه‌زراندوه، له‌ کوردستاندا باو بوو، تا سه‌ید بابه‌ ره‌سوول هات و ته‌ریقه‌تی (عه‌له‌وی) ی خسته‌ پāl كه‌ به‌شیکه‌ له‌ ته‌ریقه‌تی (خه‌له‌وتی). ئه‌م دوو ته‌ریقه‌ته‌ له‌ناو سه‌یده‌کانی به‌رزنجه‌دا باو بوو و له‌ هه‌موو کوردستاندا. بلاو بووه.

له‌زه‌مانی سه‌ید محهمه‌دی نوډیدا، شیخ ئیسماعیلی قازانقایه‌ یا (ولیسانی) كه‌ کۆری سه‌ید محهمه‌د بوو هه‌ر دوو ته‌ریقه‌تی له‌سه‌ر ده‌ستی باوکیدا وه‌رگرت و چوو بو‌ به‌غدا، له‌وی چاوی به‌

«کورتبه‌ی ئه‌وباسه‌یه‌ كه‌ له‌ رۆژی 1984/2/3 دا له‌هۆلی به‌شی رۆژه‌لاتناسی زانستگاهی ئازادی به‌رلیندا خۆیندرایه‌وه‌و له‌لایه‌ن قوتابی و مامۆستایانی به‌شه‌که‌وه‌ موناقه‌شه‌کرا، ئه‌و موناقه‌شه‌کردنه‌و وه‌لامدانه‌وه‌ی پرسیاره‌کان باسه‌که‌ی قوولترو فراوانتر کردوه. شایانی باسه‌ كه‌ مامۆستا فه‌ریاد فازیل عومهر وه‌رگێری به‌ ئه‌له‌مانی ئه‌م کۆره‌ بوو. دیسان نه‌بوونی سه‌رچاوه‌ی پێوست هه‌ندێ پهنجه‌ی به‌سه‌ر باری باسه‌که‌دا به‌جێ هێشتوه.

ع.م.ر.

كه‌ باسی «ته‌سه‌وف» له‌ناو کورددا دێته‌ ناوه‌وه. ماوه‌ی زۆر باس و لیکۆلینه‌وه‌ی درێژه‌یه‌، كه‌ تائێستا كه‌می نووسراوه‌و زۆری ماوه. بو‌ نمونه‌ ده‌توانین گه‌لێك سه‌رباس «عینوان» بو‌ باس و لیکۆلینه‌وه‌ی له‌مه‌ودووی نووسه‌ران و زانایانی کورد دا‌بینین، وه‌ك:

میژووی ته‌سه‌وف له‌ کوردستانا، پێوه‌ندی نیوان ئه‌و ته‌ریقه‌ته‌ سۆفی‌بانه‌ی له‌ کوردستاندا هه‌ن له‌گه‌ل ئاینه‌کانی پێش ئیسلامی ناو کورد.

زۆریه‌ی کوردی موسوولمان سوننی و شافیعیین و مه‌لاکانیان به‌ عه‌قیده‌ ئه‌شعرین و دوو ته‌ریقه‌ته‌ سه‌ره‌کی‌یه‌که‌ی ئیستای ناو کورد (قادری و نه‌قشه‌ندی) له‌ ناو ئه‌مانه‌دايه،⁽¹⁾ له‌گه‌ل ئه‌مانه‌ش دا له‌نیو کورددا هیندیک تاین و ریبازی تریش هه‌ن.⁽²⁾

شاره‌زایانی ته‌سه‌وف - سۆفیتی و سه‌ر به‌ته‌ریقه‌تی

شیخ ئەحمەدی ئەحسانى كەوت، بەعەتى پىكرى تەرىقەتى قادىرى لى وەرگرت و گەراپەووە لە گوندی قازانقاپە جى نشین بوو. خەلك له هەموو لایەكەوه پرویان تىکرد، زوربەى مەلای كوردستان و عىراق دوواى كەوتن.

هەرچى تەرىقەتى نەقشبەندىشە ئەو بەلاو كە مەولانا خالىد (1777 - 1826) هیناوتە كوردستانەو. بىگومان بەو شىوێ بەكۆمەل بوونە نەقشبەندى بە هەر لە زور وولات و مەلەبەندى رۆژەلاتدا لە سەر دەستى مەولانا خالىدا بوو.

بەلام كە بە ئەدەبىياتى كوردى سەر بە سۆفیزمدا دەچىنەو، زور نەمۆنەى ئەو دەبینن كە رى و شونى نەقشبەندى يەكان لە كوردستاندا پىش ئەوش زانراى، بەتایبەتى لای شاعىرىكى وەك مەلای جزىرى.

نووسەرى ئەم دىرانە ماوێەكى ژيان و بەرەمى نووسىنى خوێى بو ئەدەبىياتى سۆفیزم تەرخا نكردوووە تا ئىستاش ئەودالى ئەو پىشكە شكردنەى كىبى ئەحمەد خانى، كە لىردا بەكوردى تۆماری دەكەمەو گەورەترین بەلگەى ئەم سەوداى كارمە :-

«باوكە...»

ئەو كەسانە زۆرن كە لەكاروان و رىرەوى ووشەدا بەرەمى خوێان پىشكەش بە باوكە كۆچ كردووكانيان كردوووە بەمە دانيان بەهەقى پەرورەدەكردن وچاكەپىزانىندا ناو و خوشەووستى يەكيان دەرخستوو، كە بەرامبەر بە باوك لە دلى هەموو كەسىدا سەر دەكات.

ئەبى كى بى لە نەمامى خویدا شتىك لە باوكى نەبىنى و كى بى باوكى خوێى بەپاوى چاك نەزانى و يادى ئەو بەنەمر دانەنىت؟

نالیم لە هەموو باوكان چاكتر و مەردتر بووت، ئەو زولمەش ناكەم كە جىاوازى و دىارى تۆ لەناو باوكان و خەلكدا دەرئەخەم.

سالىك توشى سىل بوو بووت و لە مەسەحىكى سەر

بەدبىرىكى لوبانىدا كەوتبووت، لە كۆتایى قەسىدە يەكدا هاوارت كرد

سەفوت ئەمە سرىكە لە مزگەوتەووە بوڊىر
خۆ تۆ بەحسابى لەهەوا خواهى مەدینەى

پەنھانىى بەرى شانازىى من بە پەرورەدەكردن و كارتىكردنى تۆو و لەم «سەر» داو لىرەو شتىك لە دەرووندا دەبینم كە بە ئەدەبىياتى سۆفیزم و سامانى نەتەووە بەچەبى سەر بەست و شورشمەو پىكەو دەبەستى و منىش لەمەدا بەگونجاولى لە هەلوىستىكى بەردەوامدام و لە قوللایى دەروون و بوونمدا شتىك دەبینم كە خوشەووستىى سۆفیانى مەزن و تىكۆشەرە شورشگىرە مەزەكان يەك

دەخات و هەموویان بەو پىاوانە دەزانم كە لە كاروانى مىژوو و عىرفاندا دەروون و ئەو كاروانە بەرەو پىش دەبەن ئەوانەى لە نزىكەو تۆيان نەدەناسى، دان بەم چاكەبەى تۆدا ناهىن بەسەرمندا...

ئەوانەش كە پەبىيان بەم (سەر) نەبرد، تىگەبىشتى پىسەندى بەتینى نىوان ئەم بە پەرۆشى يە جىاوازانەيان لە دەست چوو،

كە شەخسىەتى بەرزى خانى، وەك يەكىك لەو پىاوە گەورانە وىنەبەتى.

ئەگەر منىش تۆانىبىتم ئەم «سەر» ئاشكرا بكەم، ئەو ئەم بەرەمەم شایانى ئەو یە پىشكەش بە تۆ بكرىت»⁽⁴⁾

كە سەرسامى بەرامبەر بەم نەبىنى يە نەما. ئەوسا دەتوانم بلىم بەرى سەرنج پاكىشەر لە بزووتنەوێ سۆفیزمدا لای من لە پال بە دوواى راستىدا گەرانى سۆفیهكانى كۆن و قوربانى دانيان لەو رىگەبەدا، ئەدەبىياتى سۆفیزمە، بەتایبەتى ئەدەبىياتى بەرزى سۆفیانى رۆژەلات و ئەركى لىكۆلینەووە پىشاندانى پەنھانىى ناوڊىرى سۆفیانەى شاعىرانى كوردىش ئەركى ئىمەو هاوئەكانمانە.

بە تايبەتى ئەوانەى كە رۆزگار «دەرفەتى ئەوێ داوونى لە جەمسەرىكەو پىسەندى يەكيان لە گەل جىهانى سۆفیزمدا هەبىت»⁽⁵⁾

ئەركى ئىمەيە كە بايەخى شىعەرى كەسانى وەك
«بابەتايەرو مەلای جزیرى و ئەحمەدى خانى و مەولەوى و
مەحوى و ئەحمەدى كۆرەوا دەربىخەن كە لەكۆرى شىعەرى
(حافزو جەلالەدینی رومی و فەرىدەدینی عەتتار و عەلى
شیرنەوایی و ابن الفارض) دا ناویان بێت.

لە هەندى نووسینی لەمەو بەرماندا ستایشى ئاینیمان لە
شىعەرى تەسەوف جیاكردەووە. جیاوازی بەكەش لە وەدایە،
كە ئەو شىعەرە كوردی یانەى سەر بە تەسەوفن، لەم پلەدا بۆ
ئەو پلە پێشوەندى یان بە (مقامات و احوال) ی سۆفیانەو
هەبە، دیمەنى خوشەو یستى و جوانى لەو شىعەراندەدا
دەبریتەو سەر بەكێتى بوون (وحدة الوجود) ی سۆفیان،
زۆر لە ئىستىلاحاتى سۆفیانەى تیدا بەكاردیت.

هەرچى ستایشى ئاینى یە، تەنانت لای شاعیرى
گەورەى وەك نالى (1797 - 1855) ئەو خۆى لەم
جیهانى سۆفیانەى بە دوور گرتووەو تەنیا دەربەرىنى سۆزى
موسولمانىكى خواوەن باوەر بە ستایشى خوا و پێغمبەر و یارانى
ئەو دەربەرراوە. بەلام لە ناو كورددا تەنانت ئەم چەشنە
شىعەراندەش لە دەرگایەكى ترەو هاتوونەتەو ئەو ناو جیهانى
سۆفیانەو. چونكە دەرویش و سۆفى كورد (بەتایبەتى
دەرویشى قادری بە دەم دەف لیدانەو)، شىعەرى كەسانى
وەك نالى و حمەدى و بێخود لە ستایشدا دەكەن بە كەرەسەى
سۆزو وەجدى زویان و بە زەمەمەو دەبخوینتەو.

یابە تايەرى هەمدانى⁽⁶⁾ خۆى لە ئىستىلاحاتى سۆفیزم
بە دوور دەگرى، بەلام لە هەموو چوارىنىكدا ئەو دیمەنى
جوانى ی یارو دەشت و دەرو كێو دەبینى كە (تەجەللای
جوانى ی پەرەردەگەر).

مەلای جزیرى كە نىسبەتى خۆى دەداتە پال سەعدى و
جامى و حافظ، ئەو ش لە یاد ناكات كە چ لە مەیدانى
شىعەردا و چ لە مەیدانى سۆفیزمدا خۆى بە جیاواز دابنیت:

گەر لوئلوئى مەنسور ژ نەزمى تو دخوازى
وەر شىعەرى مەلى بىن تە بە شیرازى چ حاجەت
چونكە ئەم شاعیرە وەك رەندىكى خەراباتى، بە بادەى

سۆفىتى مەست، خۆى دىنبە پێشەو و خۆیمان بى
دەناسىنى:

ب حەق رەندى خەراباتم ژ دىرى فى دەمى هاتم
چ هێشى هوون دكەن ئىرو ژ فى رەندى خەراباتى
د ئىقلىمى سوخەن مېرم، د شەرىدا جەهان گېرم
(ويعلو موكب العشاق في اعلام راياتى)

ئەم شاعیرە گەورەى (1407 - 1481) كە دەتوانرى بە
دامەزرینەرى راستەقینەى شىعەرى كلاسكى كوردى
دابىرت. ⁽⁷⁾ بەكۆمەلى خاسەتى تايبەتى شىعەرى خۆى و
شىعەرى كوردى لە سەر بناغەكانى شىعەرى رۆژەلآت
دامەزراندووەو لەوانىشى جیاكردوونەتەو.

ئەو پێشوەندى بە باسى ئەمرومانەو هەبە كە باسى
تەسەوفە لە شىعەرى كوردیدا - ئەوا دەتوانى ئەگەر هەموو
شىعەرى نەبیت، زۆر بەى شىعەرى مەلای جزیرى بخەینە
خانەى تەسەوفەو.

كۆمەلێك لە مەبەسەكانى شىعەرى سۆفى لە دیوانى
مەلای جزیرىدا كۆدەبنەو.

دەیان ئىستىلاحى تەسەوف بە پتەوى لە جى خۆیداو بە
مەبەسى پێشوەندى بوون لە گەل جیهانى سۆفیزمدا لەو
دیوانەدا جى كراوەتەو.

هەر لە یەكەم لاپەرەو «ذات» و «صفات» و «أثار» و
«اسم» ی «لم یزل» وەك شتىكى «مقدس» دەبنە رەمزى
«وجود» و لە گەل جوانى كەون و پەرەردەگەردا لىكدەن:

حوسن و جەمالى خواست ئەفین

فیکرا دىك ذاتى جەفین

نوورا قەدىم بوو عەشق و فین

وان ل پىكفە نازو عىشوەدا

عشق ژ نوورا (لايزال)

حسن و جەمالا بى (مثال)

ئىساندى بە لموم و شمال

دىسا خوە لى پەروانەدا

ئىتر پاش ئەمە (عدیم) و (قدیم)، (ظاهر و مظهر)،

ارادة) و (اختيار) دهنه «تهجلاى وجود» و وينه نواندنى
«نفسه» ى (روح القدس) و چيروكى دروستبوونى كهون
ده كهن به فەيزى خوايى :

هر يهك ژ فەيضا ئسمه كى
تئين صورەتا طلسمه كى
لهو مهعنيا هر جسمه كى
په رتهو ژ نوورهك لى فەدا⁽⁸⁾ .

مهلاى جزيرى هر لهم ديمهنى كهونهدا «عاشق و
معشوق» ده كات به يهك و به ده رخه رى «صفات» و لهو
رينگه يه وه له ميحرايى (تهوحيد) دا خوئى ده بينيته وه .

مهلاى جزيرى پيش ته حمه دى خانى له سه ر پيره وى
فيساغورسيه كان و (اخوان الصفا) ئاسمان به نو نه زم
(ته به قه) ده زانى و به كيتى يهك له ناو بزوتنه وهى بورج و
ئه شتيره و موسيقاو سه مادا دروست ده كات و وه جدو زيكرى
سوفيان ده به ستيت به و په گه زانه وه . ئه مهش بو نووسينى
ميژ و وى سوفيزم له كوردستانا گرنگى خوى هه يه و په رنگه
مهلاى جزيرى ي پى به رينه وه سه ر ته ريقه تى مه وله وى كه
هه ندى رۆژ هه لاتناس به هوى موسيقاو سه ماى كاتى
زيكره وه به «سوورده ر» و «سه ماكه ر» يان ناو ده بن .

مهلاى جزيرى له پراكتيكى شيعره كانى خوئيدا عشقى
«حه قيقى» و عشقى «مه جازى» سوفيان ده كات به يهك و
خوى سه ربه و هه ردوو عشقه يه كگرتووه ده زانى ، كه
كه مجار ده توانين له شيعره كانيدا له يه كتر يان جيا بكه ينه وه .

عاشق ئه ر جارهك ژ بالا لى بذهت به رق مه جاز
دى لىك (صاحب) دلان هه تا ته به د بت سه رفراز
كه شقى ئه سرارى صفاتان بى مه حه بيته نابتن
صوره تى ئه سما دفتين دا بكين ژنى فه هم راز
له ئه نجاميشدا مهلاى جزيرى هه موو عشقى
حيكايهت و ئه فسانه و رووداوى ئه م سه ر زمينه له
عشقى . هوا يى ر كولا ره كا نه وه .

چونكه جوانى هه موو يارىك لاي ئه و «ته جلايى»
جوانى په روه رگا ره :

مهى نه نوشى شيخي سه نعانى غه له ت
ئهو نه چوو نيف ئه رمه نستانى غه له ت
ميسلى مووسا وى ته جه للايا ته دى
ئى تودى كانى خه تا هانى غه له ت
ئهو (ته جلا) يه لاي مهلاى جزيرى هر ئه و ته جلايى
لاى زوربهى سوفيانه كه وينه كۆنى له كۆيى (تور) وه
ده ست پيده كات :

دل كه به يه مه ولايه لى
نارى كه ليم ئيسايه لى
بانگى (انا الله) دا يه لى
هه م كه عبه وه (طور) هه دل

مهلاى جزيرى مه ستى ژيان و مه ستى وه جد
ده با ته وه سه ريهك (خم) ي سوفيان و ئه م له وه سفى (مهى)
هه كيدا گو مان له جو رى (مهى) دا ناهيلى :

ساقى ژ ئه زه ل به دوو قه ده ح با ده ب من دا
هه تا ب ئه به د مه ست و خو مارو ته له سم دا
ئهو ه (مهى) ي پيرى سوفيانه يه لاي شاعير ده روون پاك
ده كاته وه و (ته ز كيهى نه فس) ده كات :

جامى عشقى پاكى رو حانى طه ورا باطنه
ئى نه نووشى هه ر وه ما هه تا ته به د ناپاكى رو ح
مهلاى جزيرى وهك زور له سوفى يه مه زنه كانى پيش
خوى له يهك تا ودا (به شيوه ي شطحه) يه كى سوفياندا ،
هه موو كو شش و هه ولى سوفيانه لاده دا و (سوفى) گه يشته
په به كار يكى ئه زه لى ده زانى :

عاشقى مه ستى ب عشقى ، نى يه حاجه ت ب مه يى
واردى واردو ته حوالى ب ته و رادى كت
ته غه ره ز فيك كه تا يهك و ليك مور شيدى بت
سالك و طالبى ئيرشادى ب بوغدادى چ كت
جه هد ئو سه عى و ته له ب ، بى ئه سه رهك سافى نه هن
تو نه بى په رده نشين چا كه رو قه وادى چ كت
چ ئه سه ر دى ل به رى خاره بكت قه تره ئى تاب
قه له مى مه ب دوو سى قه تره ئى زوه هادى چ كت

دئی ژ حق جاذبه‌یه‌ک دل بگرت ورنه «ملا»
 ژ ئەزەل گەر توو هیدایەت نەبت ئیرشادی چ کت⁽⁹⁾
 فەقئێ تەیران (کۆتایی سەدە‌ی شانزەهەم) تەجروبه‌ی
 سۆفیانە‌ی خۆ‌ی دە‌ریژیتە ناو داستانی (شیخی
 سەنعان) هەو. بە‌گشتی حیکایەتی شیخی سەنعانە‌کە‌ی
 ئەمیش لەوانە جیا ناکریتە‌وه که لە ئە‌ده‌بیاتی رۆژە‌لاتدا
 پیش ئەو و پاش ئەو نووسراون، بە‌لام لە وورده شتدا
 (تفصیل) جیاوازی هەیه، ئەنجامیش هەر بە بە‌رزگرتنی
 خۆشە‌وستی‌یه، دانانی خۆشە‌وستی سۆفیانە‌یه بە
 کاریکی دە‌روونی‌ی دوور لە مەرجی کات و شوین (زەمان و
 مەکان) و پایە‌ی کۆمە‌لایەتی و تەمەن و ئاین و بە‌ستنه‌وه‌یه‌تی بە
 باوە‌ری یە‌کئێ‌ی بوون - (وحدة الوجود) هەو.

لووتکە‌ی ئە‌ده‌بیاتی (سۆفیزم)‌ی کوردی، بە‌لای ئیمه‌وه
 لە داستانی (مەم و زین)‌ی ئە‌حمە‌دی خانی (1650 -
 1707) دایە.

خانی لە پال زۆر باسی فەلسە‌فی و‌رای فەلسە‌فی که
 شاعیرانە لە‌دوو تویی دارشتنه‌وه‌ی حیکایەتی (مەم و زین)‌ی
 ناو فۆلکلۆری کوردیدا جیگە‌ی کردۆته‌وه دە‌بیاتی خانی
 «تیتیلوگیا - علم الکلام و فەلسە‌فە تیکە‌ل دە‌کات و بە‌ره‌و
 تەسە‌وفیان دە‌با، زۆربه ووردی، فەیلسووفانە یە‌کئێ‌ی بوون
 (وحدة الوجود) و سۆفیانە یە‌کئێ‌ی شە‌هۆد تیکە‌ل دە‌کات.
 لێ‌ره‌دا ئە‌وقە‌یه‌ی پروفیسۆر ابو‌العلاء عقیفی‌ی بە‌سە‌ردا
 دیتە‌ دی که دە‌ربارە‌ی فەیلە‌سووفە سۆفی‌یە‌کان و وتۆبه‌تی:
 «سۆفیتی ئە‌وان ئە‌نجامی کاریکی فەلسە‌فی تازە‌یه لە
 مەیدانی ئایندا»⁽⁵⁾

خانی تیکرای داستانە‌کە‌ی لە چوارچۆبه‌یه‌کی سۆفیانە‌دا
 دادە‌ریژتی، بە‌لکو بە‌باسی سۆفیانە کۆتایی پێ‌ دینی، وه‌ک
 تەسە‌وف ئە‌نجام و مەبە‌سی ئە‌و بێ‌ لەم هە‌موو
 لێ‌ووردبوونه‌وه‌یه‌ی ژبانی و بیرو فەلسە‌فه، یا وه‌ک ژبان و
 نە‌گە‌یشتنە ئە‌نجامی کۆنکریتی و یە‌کسەر لەم
 لێ‌ووردبوونه‌وه‌یه‌دا شاعیری بە‌ره‌و گێ‌ژاوی بیری سۆفی
 بردبیت.

که خانی لە‌گە‌ل هەر یە‌کی‌ک له فەیلە‌سووف و
 سۆفیه‌کاندا بە‌راورد دە‌کە‌ین شیوه‌ی هە‌ندیکانی لادە‌بینین و
 دووبارە‌کردنه‌وه‌و ووتنه‌وه‌ی بیری هە‌ندیک له‌مانه له‌مانا و
 وشە‌یدا دە‌بینین. بە‌لام ئە‌م جیاوازی و تیکە‌لی و
 هە‌مە‌رە‌نگی‌یه لە‌بەر دە‌می شە‌خسە‌تیکێ جیاوازا
 دامانده‌نیت که‌خۆ‌ینه‌رو وەرگرو رینگه‌گره‌ به‌ر (سالک) ه.
 ئە‌گەر لە تیکە‌ل کردنی فەلسە‌فه‌و عیلمی که‌لام و
 خۆشە‌وستی‌ی خوادا رینگە‌ی غە‌زالی‌ی گرتی، ئە‌وا وه‌ک
 ابن عربی بووه بە سۆفی و یە‌کئێ‌ی و جودود یە‌کئێ‌ی
 شە‌هۆدی کۆکردۆته‌وه. یا وه‌ک حە‌للاج رینگە‌ی له‌ خوادا فە‌نا
 بوون (الفناء في الله)‌ی گرتوه‌وه‌ هاواری (أنا الحق)‌ی لێ‌
 هە‌لده‌ستی بە‌لام هاوارە‌کە‌ی ئە‌م، شیوه‌یه‌کی تری هە‌یه.
 هاواری خامە‌ی هونەرماندیکه‌ و وردبوونه‌وه‌ی خۆ‌ی بە
 زمانی قاره‌مان و که‌سانی داستانە‌کە‌یه‌وه‌ بگێ‌رتنه‌وه‌ له
 نە‌خشە‌کێ‌شانی وینه‌یه‌کی تیوری بیری سۆفیزمه‌وه‌ نزیک
 دە‌بیتە‌وه.

ئە‌گەر بە‌رنامە‌یه‌ک بو بیری سۆفیزم دابینین و له‌ داستانی
 (مەم و زین)‌ی خانییدا بو‌بە‌نە‌سه‌کانی ئە‌و بە‌رنامە‌یه
 بگە‌رین، ئە‌وا وینه‌یه‌کی له‌ تە‌واوی‌یه‌وه‌ نزیکێ ئە‌و
 بە‌رنامە‌یه دە‌بینین.

ئە‌گەر بە‌ناچاری بو ئە‌م باسه‌ بچینه‌وه‌ سەر ئە‌و کتێ‌به‌ی
 دە‌ربارە‌ی ئە‌حمە‌دی خانی نووسیومان، ئە‌وا لە‌سەر ناوی
 باسه‌کانی تە‌سە‌وفدا ئە‌م سە‌رناوو باسانە‌ به‌ لێ‌دوان و
 نمونە‌وه‌ دە‌بینین:

1 - زوهدو تە‌سە‌وف:

هەر لێ‌ره‌دا باسی زیکر دە‌کری و جیاوازی زیکری زمان و
 زیکری دل لای خانی کراوه. هەر له‌ بە‌ده‌م ئە‌م باس
 هاتندا هاتۆینه‌ سەر باسی عە‌شق و ووتراوه که خانی دوو
 جۆره عاشق دە‌بینی.

که‌سانی که له‌ دنیا‌دا به‌ یه‌کتر گە‌یشتیان دە‌وت و به
 بیری ئە‌و له‌ به‌یه‌کتر گە‌یشتنی ئە‌و دنیا بێ‌ به‌ری دە‌بن. یا
 ده‌یانە‌وی له‌و دنیا به‌یه‌کتر بگە‌ن به‌وه له‌ به‌یه‌کتر گە‌یشتنی

ئەم دۇنيا بىي بەرى دەبن . ھەردوو دەستەش بەلای ئەووە بە بىي (ھىمەت و ئىختىيار) لە شتىك بىي بەرى دەبن ، ھەرچەندە خانى بەگشتى لای واىە كە بەبەگتر گەبشتى ئەم دۇنيا خوشەوئىستى بەتال دەكاتەوہ .

خانى لە ھەلۆئىستى فەلسەفەى خوئىدا ، كە ھەندىك جار لەگەل سۆفئىدا تىكەلەو ھەندى جار لىي براوہ ، ھەردوو چەشنە خوشەوئىستى بەكە بە بەشتىك يا بە ۋەرگىراۋىك لە خوشەوئىستى پەرۋەردگار دەزانئت . لای خانى واىە كە سۆفىي راستەقەنە عاشقى راستەقەنە ، ھەر ۋەك خانى زاناۋ زاھىدو سۆفئى لە كۆرى ئايندا بەسى جۆرى جياۋاز دادەنى

لە باسى پىغمبەردا دەلى :

ۋەرعاۋى ۋەرەنگ دىن قەوى كر

شەرعى ۋى سىرات موستەۋى كر

عالم ھەمى مىسلى ئەنبىانە

عابىد ھەمى جەمعى ئەۋلىانە

2 - ئىستىلاھاتى سۆفئىم :

ئەگەر ھەرچى ئىستىلاھات ھەبە كۆيان بەكەنەوہ ، ئەوا خانى و سۆفئىم بە بەكەگىرى دەبىنن ، بەلكو قوول بوونەوہ ئە سۆفئىمدا بە خوئىندەوہو كردار واى لى دەكات كە ئىستىلاھاتى سۆفئىان لە باسى سۆفئىمدا بەكار بەئىي ، يا بىخوۋازى و لە شوئى تردا بە كارى بەئىي . زۆر جار ئىش لە داستانەكەى خانىدا ھەر لەم دو . جىگەبەدا ئىستىلاھاتى ۋەك : مرىد ، ھىمەت ، فناء ذوق ، تجلى ، سالك . سالىكى مجرد . . . ھتد دەبىنى .

3 - مەقامات و ئەحوال :

ھەرچەندە خانى ناچئە ناۋ باسى تىۋورى و كۆرى جىاكرندەوہى (مەقامات و ئەحوال) ھوۋو پلە بەپلە نىيانگىرئت ، بەلام دوو قارەمانى داستانەكەى لە فەسلەكانى نوۋاىياندا ۋەك دوو سۆفى نەخشە دەكئىش كە بەكردار زىگەى سۆفئىي يەكئان گرتئى كە بەم (مەقامات و ئەحوال) ھدا بروات .

(مەم)ى قارەمانى ئەو كە دەخىرئتە بەندىخانەوہ دەگاتە دوۋا پلەى (پاكرندەوہى دل) ، كە دوۋا پلەى رىبازى سۆفئىي دەروئشانە .

(بەقەن) دوۋا حالى خانى بە ، تىكەل بوونى گىيانى (مەم و زىن) پاش مەرگى مەم بەحالى (بەقەن) ۋەسلف دەكات .

پىشاندانى مەسەلەى گىيان لای خانى و گەشتى گىيان بە ناۋ مەقامات و ئەحوالدا ، كە بىرىي بە لە گىيانى (مەم و زىن) و گىيانى خانى خوئى كە لەو گەشتەدا ھاۋرپانە لە بەردەمى كۆمەلە بىرى خانىدا دەربارەى ئەم مەسەلەبە راماندەگىرئت و پىۋەندىي ئەومان بە سۆفئىان تەرۋە پىشان دەدات .

لەو كئىبەدا گەشتىكمان لە باسى (گىيان)دا لەگەل خانىدا كردوۋە ، دەبىن خانى لە مەسەلەى گىيان و بەكئىي لى لەش و گىيان و جياۋازياندا يا لە مەسەلەى (لاھوت) و (ناسوت)دا لەگەل ئىفلائون و ھەللاج و ئىبن سىنادا بەكەگىرئتەوہو بىرى سۆفئىانى ۋەك (قاشانى) و (ابو بىكرى طمستانى) لە بارەى (گىيان) ھوۋ بە چەشنىكى تازە دادەرىژئتەوہ .

خانى ھەسوۋ داستانەكەى خوئى بەجۆرىك لە گەشتى گىيان و جۆرىك لە شھوۋدى گەبشتە (مەقام) دادەنى . ھەر لەفەسلەكانى سەرەتادا كە داۋاى مەى لەساقى دەكات بو ئەوہى ۋەك مەل بەكەئتە ووتن و (ترنم) ، كەشف و شھوۋد بە بەشتىك لەنوۋسىنى پاش مەست بوون دەزانئت .

دا كەشف بىن لمن كەرامات

مەشھوۋد بىن لمن مەقامات

خانى لە رەفتارى (مەم) و ژيان و مرئىدا شتىك لە بىننى ئەحوال و مەقامات دەبىنى و لە مرئى ئەۋدا بەشتىك لە باۋەرى خانى دەبىنن دەربارەى گىيان ، ھەرچەندە دەبەۋىي پاكانە بو خوئى بكات لە باۋەر بە ھەندى شتى جيا لە شەرع و زاھىرى ئەو . خانى بە نەخشەكئشان باس لە (ئىلھاق و ئىتئىسال)ى گىيان دەكات ، ھەرچەندە بەووتن پاكانە بو ئەو دەكات كە باۋەرى واىت .

باسىكى گىرنگ لە بىرى سۆفى خانىدا ئەۋبە كە

به‌پیچ‌ه‌وانه‌ی زور له سۆفیان‌ه‌وه که ده‌بێ «ده‌ستگر» یا «مامۆستاو شیخ» یان هه‌بێ ئەم خۆی به شیخ و دامه‌زرینه‌ر داده‌نی، ئەمه‌ش به چه‌شنیکی زیره‌کانه‌ ده‌رده‌بیری که (مهم)ی قاره‌مانی داستانه‌که‌ی ده‌کات به شیخی خۆی:

شیخی کوب دل ئەز موریدم

ئەو روحی ره‌وان و ئەز قه‌دیدم

هه‌رچه‌ند لبا وه‌ ناڤی مهم بوو

لی پادشه‌هه‌ك عه‌لی هیممه‌م بوو

گیانی مهم لای خانی به‌حالی (ئونس و طمأنینه) دا ره‌ت بوو و گه‌یشته (موشاهه‌ده) و (شه‌هود) یکی ناته‌واو و (یه‌قین) یش به‌ دوای ئەودادیت، که به‌رای سۆفیان دووا پله‌ی سالیکه‌.

4 - گه‌یشته پله‌و فه‌نابوون له‌ خوادا:

سۆفیان دوو لایه‌نی جیاوازی یه‌کتر ته‌واوکه‌ر له‌ ژياندا ده‌بین، که لایه‌نی کۆشش (موجابه‌ده) و ده‌روون پاک کردنه‌وه‌یه له‌ پال لایه‌نی که‌شف و ئیشراقدا هه‌ندیکیان هیدایه‌ت یاریگه‌ بینه‌وه‌به به‌ری کۆشش ده‌زانن.

خانی مه‌سه‌له‌ی پاک کردنه‌وه‌ی ده‌روون پیشان ده‌دات و بناخه‌ی که‌شف و ئیشراقی تیدا ده‌بینی و شیعره‌ی خۆی و داستانه‌که‌ی به‌وینیه‌که‌ی که‌شف ده‌زانیت که‌ سه‌رچاوه‌که‌ی پاک‌کردنه‌وه‌ی دلّه. هه‌روه‌ك (مه‌ی)ی خوایی به‌سه‌رچاوه‌ی که‌شف و ئیشراق و سه‌ره‌تای ئیبداع ده‌زانیت.

خانی (مهم)ی قاره‌مانی خۆی پاش کۆشش و ده‌روون پاک‌بوونه‌وه‌ ده‌گه‌ینیه‌ پله‌ی «قوتب» یا «شیخ کامیل» یا «شاهباز». له‌ وینه‌یه‌کی خه‌ستیشدا که له‌ ده‌وره‌ی ژیان ده‌دوینت و چه‌ند لیک‌دانه‌وه‌ هه‌لده‌گریت، دوای په‌ره‌سه‌ندنی مندال ده‌که‌وینت له‌سکی دایکا تا له‌ دایک بوون و ژیان و بوون به‌ موریدی واسیل و ئەوسا وینه‌که له‌ وینه‌ی ئینسانه‌وه‌ ده‌کات به‌ وینه‌ی (روه‌ك - نبات) و له‌پشت ئەو وینه‌یه‌وه‌ بیرى سۆفیان‌ه‌ی خۆی ده‌رده‌بیرت.

خانی له‌گه‌ل سۆفیان‌ه‌ی تردا ده‌چینه‌ ناو مه‌سه‌له‌ی شرع و سۆفیزم، یا (باتین و زاهیه) وه‌و له‌ زور دیره‌ شیعردا تیکه‌ل

به‌و موناقه‌شه‌یه ده‌بیت.

5 - بوونی پشوو ی گیان:

خانی وه‌ك زور له‌ فه‌یله‌سووف و سۆفیان‌ه‌ی موسولمان دوای ئەو بیره‌ی ئیفلاتوون ده‌که‌وینت، که جیهانی کۆنکریتی و جیهانی سییه‌ر هه‌بێ و گیان پش له‌ش هه‌بووی و له‌ گه‌لیک دیری مهم و زیندا ئەم بیره‌ ده‌رده‌خا.

6 - شه‌ریعه‌ت و سۆفیزم:

خانی وه‌ك غه‌زالی و که‌سانی تر ده‌یه‌وی شرع و سۆفیزم یا (زاهیره‌ باتین) یه‌کخات، هه‌ر چه‌نده له‌ هه‌ندێ شتی جیاواز له‌گه‌ل شه‌رعه‌دا باس له‌ دینی (عه‌شقبازی) و به‌نده‌کانی ئەو ده‌کات.

7 - باسی «نه‌فس و گیان»

خانی وه‌ك زور له‌ سۆفیان «نه‌فس» له‌ «گیان» جیا‌ده‌کا ته‌وه، واته‌ نه‌فسی حه‌یوانی لای ئەو شتی‌که‌و گیان شتی‌کی تره‌

8 - ره‌وشتی سۆفیان (آداب المتصوفه):

که هه‌وایی و ورد ده‌رباره‌ی ژيانی خانی خۆی نه‌زانن، ئەوا له‌بیری (مهم و زین) وه‌ له‌ بیرى ئەو ده‌رباره‌ی ره‌فتار و ره‌وشت و ورد ده‌بینه‌وه‌و ئەمه‌ش لای ئەو هه‌ر ره‌فتاری سۆفیان‌ه‌یه.

ئه‌وانه‌ی له‌ سۆفیزم دوواون ئەم ره‌فتارانه‌ دابه‌ش د ه‌که‌ن به‌سه‌ر «ره‌فتاری ژن هینان و خواردن و پرۆژووگرتن و براهه‌تی و جورته‌تی ئەده‌بی و دوعا و پری و شوینی» دا.

لای خانی هه‌موو ره‌گه‌زه‌کانی ئەم ره‌فتاره‌ ده‌بینن. هه‌رچه‌نده به‌رامبه‌ر به‌ژن هینان رای جیاوازی لاده‌بینی به‌لام هه‌لوئستی به‌رامبه‌ر به‌ژن هه‌لوئستی سۆفیان‌ه‌یه‌و له‌ ئەده‌بیاتی ئینسانی‌ی هاوچه‌رخه‌وه‌ نزیک ده‌بیته‌وه‌.

خانی داوای دوور که‌وتنه‌وه له‌ خوراک و خوشی‌یه‌وه‌ ده‌کات، به‌لام په‌سندی شتی بۆن خوش ده‌کات.

گه‌لی وینه‌ی جوان بۆ براهه‌تی و وه‌فاداری نه‌خشه‌ ده‌کیشتی و هه‌ر له‌و مه‌یدانه‌دا به‌سووکی ته‌ماشای (مالی دنیا) ده‌کات و داوای سه‌رف کردنی ده‌کات بۆ (براهه‌تی) و

کرداری چاکه.

رای خانی دهرباره‌ی حاکمان، که هم‌مویان له «جنسی ماره ده‌بینی. به‌شیکه له نازایه‌تی و جورنه‌تی نه‌ده‌بی‌ی سؤفیان. هه‌روه‌ک به‌شیک له (مهم و زین)ه که‌ی ده‌چینه ناو دوعای به‌سۆزی سؤفیان‌ه‌وه.

9 - ئەده‌بیاتی سۆفی:

له‌مه‌یدانی ئەده‌بیاتی سؤفیدا - له مهم وزینی خانیدا کۆمه‌لێک باس و دێرو وێنه‌ی به‌سۆز ده‌بینین که هه‌ندیکیان دارشته‌وه‌ی به‌سۆز کوردی‌یانه‌ی ووتی سؤفیان‌ی‌تره‌و هه‌ندیکیان زاده‌ی بیرو خامه‌ی خانی خوین. له‌ناو‌ه‌و باسانه‌دا ده‌توانین ئەم وێناه به‌دی بکه‌ین.

«ستایشی پێغه‌بر، خوشه‌و‌یستی‌ی‌خوایی و باسی‌ی‌ه‌و داستانی دل‌داری‌یانه‌ی خه‌لک ده‌یانگیرنه‌وه یا نووسراون، خانی له‌م باسه‌دا دل‌ی عاشق ده‌باته‌وه به‌روه‌ع‌شقی خوایی و هم‌مو پێوه‌ندی‌یه‌کی نیوان ئەم عه‌شقانه به‌شیک‌ی سه‌ر به‌جیهانی خواپه‌رستی ده‌بات و له‌هه‌ندی به‌راوردی ئەم دوو جیهانه‌ی عه‌شقد له‌هه‌موو ئەده‌بیاتی سؤفی ر‌ه‌ت کردوه، به‌ل‌کو‌وا‌ی لی دیت که خوشه‌و‌یستی‌ی له‌ش و گیان هه‌ر به‌یه‌ک بزانی‌ت.

10 - مه‌ی:

باسی مه‌ی لای خانی باسیکی به‌سۆز و گه‌شه‌داره هه‌رچه‌نده هه‌ر له‌م (مهم و زین)ه‌یدا سێ جزوه باسی مه‌ی ده‌بینین - باسیکی ته‌قلیدی به‌تایه‌تی له سه‌ره‌تای فه‌سله‌کانیدا، باسی مه‌یی جیهانی، باس بردنه‌وه سه‌ر مه‌یی خوایی.

11 - جیاکردنه‌وه یا یه‌ک خستنی یه‌کی‌تی و ج‌وود له‌گه‌ل یه‌کی‌تی شه‌وود دا، یه‌کیکه له‌باسه‌گ‌رنگه‌کانی ئیدوانی فه‌لسه‌فه‌و س‌وفیزم ئەم تیکه‌لی‌یه هه‌ندی رۆژه‌لاتناسی وای لیک‌ردوه که بی‌ری یه‌کی‌تی و ج‌وود به‌بی‌ری سه‌ره‌کی بزانی له ته‌سه‌وفی ئیسلامیدا.

به به‌راورد له‌گه‌ل ووته‌کانی ئەبوویه‌زیدی به‌سطامی و ج‌ونه‌یدی به‌غدادی و شبلی‌دا که باس له وه‌حده‌تی شه‌وود

ده‌که‌ن و به‌هاوتای (ته‌وحید)ی ده‌زانی و به به‌راورد له‌گه‌ل ووته‌کانی ابن عربی و (ئیف‌لوتین)ی ته‌سکه‌نده‌ری و ته‌شعه‌ری‌یه‌کان و حه‌لاج دا ده‌گه‌ینه سه‌ر وێنه‌ی یه‌کگرتی یه‌کی‌تی بوون و یه‌کی‌تی شه‌وودی لای حه‌لاج، له‌ریگه‌ی فه‌ناوه.

سؤفیزم به‌گشتی، دیاره‌یه‌کی ئایدیالیستی‌یه. په‌ر له ئاره‌زووی ئاده‌میزاد بو‌زانی و ناسینی که‌ون و له زه‌حمه‌ت کێشان له‌پێناوی ئەو زانینه‌دا. هه‌روه‌ک به‌ل‌گه‌ی سه‌ره‌که‌وتنی ئەو بی‌ریه‌یه که ئاین شی ده‌کاته‌وه‌و سؤفیان پێ‌ی‌ده‌ئین (زاهیس) له ئیقناعی سؤفیدا، له‌به‌ر ئەوه به کوشش (موجاهه‌ده) له‌ناو بی‌ری غه‌یبی ئایدیالیستیدا بو لیک‌دانه‌وه‌یه‌کی تر ده‌گه‌ریت (به‌مه‌ش ده‌ووتریت باتین). ئەمه جارو بار پیاوی سؤفی له گه‌یشتنه‌ بنه‌ره‌تی مه‌تریالی‌ی که‌ونه‌وه نزیک ده‌کاته‌وه‌و هه‌ندی ووتی پێ‌ده‌لی که به (شطح‌ات)ی سؤفیان ده‌زانری.

یا ده‌چینه ناو ئایدیالیستی‌یه‌کی له دین قول‌تره‌وه‌و ئەم دیمه‌نانه‌ش هه‌موو خانیدا دیارن و به‌مه وێنه‌یه‌کی روونی بی‌ری سؤفی داوینی.

داستانی مهم و زین له پال بایه‌خی ئەده‌بی‌ی گه‌وره‌یدا به‌شیکه له ئەده‌بیاتی سؤفی و ده‌بی له کاتی لیک‌وێنه‌وه‌ی ئەده‌بیاتی گشت رۆژه‌لات‌دا جی‌ی خو‌ی بد‌ری‌تی.

ئه‌کادیمی ئوربیللی خانی له‌ری‌زی فی‌ردوسی و رۆستا‌فیللی‌دا داده‌نیت.

به‌لی - وه‌ک ئەو ده‌ئیت - کورد ئەو شاعیره‌ی خو‌یان بی‌رنه‌چوته‌وه، به‌لام ده‌بی هه‌موو رۆژه‌لات و هه‌موو رۆژه‌لات‌ناسانیش یه‌کیکه له شاعیرانی گه‌وره‌ی رۆژه‌لاتیان له بی‌رینت، که کاریکی ئی‌داعی‌ی گه‌وره‌ی به‌خشی‌روه به‌رۆژه‌لات، به‌لام تائیتا پشت گو‌ی خراوه.

پاش خانی گه‌لیک شاعیری‌ترمانه هه‌ن که سه‌ر به جیهانی ته‌سه‌وفن، یا شیعه‌ره‌کانیان ده‌چنه ناو ئەده‌بیاتی ته‌سه‌وفه‌وه، مه‌وله‌وی عه‌بدوله‌رحیم (1221هـ - 1300هـ) یه‌کیکه له‌و شاعیرانه که ده‌بی له‌باسی ئەدیاتی سؤفیدا

بهشی تاییه تی بو ترخان کری و له هه موو میژووی
 نه ده بیاتی کوردیدا جیگه په کی گه و رهو شایانی بو دابتری و له
 چه ند مهیدا ئیکدا به سر ئامه دا دانری و له شیعی تهر و
 پرسوزی بدوین.

مهولهوی له پال ئه و شیعرانه یدا که به گیانیکی سؤفیانه
 نووسراون. به کتیبی به شیعر نووسراوی «العقیده
 المرضیة» و «الفضیلة» و چه نوکتیبی تر له ریزی دانه رانی
 نه ده بی فیرکردن (تهعلیمی) ی سؤفیزمدا جیی خوی
 کردوته و.

مه حوی (1830 - 1904) دیسان له و که له شاعیره
 سؤفیانه په که ده بی باسی تاییه تی بو هه ر دوو لایه نه که ی
 شیعره کانی ترخان بکریت، چ ئه وانه ی سر به سؤفیزمن و
 چ شیعره کانی تری کله وانیش به توندی عه شقی حه قیقی و
 مه جازی له بابته ی شیعیکی (دیریکی) جواندا جیگه
 ده که نه وه.⁽¹¹⁾

له هه ندی سه رچاوه دا دیوومه که شیخ رهزای تاله بانی
 (1835 - 1910) ه ی شاعیری (سه تیرستی) کورد ده به نه
 ریزی شاعیرانی سر به سؤفیزمه وه. راسته ئه و به شه
 شیعرانه ی شیخ رهزا که بوو ستایشی ئاینی ترخان کراون
 سوزی هوره په کی ده رویشانه ی له دلوه هه لقلوآویان
 تیدا په.

له م مهیدانه دا ده توانین ناوی گه لیک شاعیری تر تومار
 بکه یین وه ک سابیری و مه لای جه باری و گه لیک تر. دوو
 به رگی ئائیتا چاپ کراوی «یادی مهردان» و به رگه کانی تری
 که ره سه په کی گه و ره بو ئه م مه به سه ده خه نه به رده ست.

که باسمان له «ته سه وف» کرد له نه ده بیاتی کوردیدا،
 ده بی لایک به لای دیمه نی ئوپوزیت (دژ) ی مه سه له که شدا
 بکه ینه وه.

له شیعی کوردیدا نمونه ی زورمان هه په که شاعیران
 دژ به ئه م لایه ن یا ئه و لایه نی ته سه وف یا سسوفی و
 ده رویش ده دوین.

له کاتیکدا که ته سه وف له سنووری تیوری و کردار

«سلوک» ی تاقه که سی په وه بوو به ته ریه قه ت و ئه م
 ته ریه قه تانه ش له جیاتی ئه وه ی له سه ر پیره وی دامه زرینه ران و
 سؤفی په به رای یه که کان پرۆن و دوژمنی شاه و سولتان و
 ده ستداران و زورداران بن و دوست و پشتگری هه ژاران بن
 . بوونه ده سه ته په کی تازه ی فیشودال له وولاتدا و سه ر
 به سولتان بوون و که وتنه بلا و کردنه وه ی نه زانی و دووا
 که وتوو یی و پر و پو وچ و خه رافات، ئه و ده نگه به رامبه ر به م
 لایه نه هه ر له شیعی تهر وانه دا به رزده بیته وه که چ
 له پیوه ندیی رۆژانه دو چ له زور له شیعره کانی خویاندا
 له جیهانی سه ر به سؤفیزم دوور نین.

حاجی قادری کوی (1817 - 1897) له
 نه سه ته مو له وه به شیعر نامه بو کوردستان ده نووسی و داوا
 له خه لک ده کات که واز له ته که یه و چلکنی و ریشی دریزو
 پرچی دریزوی ده رویشانه بین و دووای شیخه کانیان
 نه که ون⁽¹²⁾

مه لا مه حمه دی کزی ده لی:

هه تا شیخ نیك له کوردستان بمینی

ئومیدی زنده گانیت پی نه مینی

به که شکۆل و سووال و فه قرو زیلله ت

محاله کاکي خۆم ته شکیلی ده وله ت

شیخ رزای تاله بانی ده لی:

لازمه بو شیخ سوبه ییان گورگه خه و

تابلین شیخ عابیده و نانوی به شه و

مه حوی ده لی:

ریشیکی پان و تووکی بناگویی دریزو لوول

سؤفی له دینی لاده به دیمه ن له جوو ده کا.

یا ده لی:

به پیچی خوار و خنج ئیما ده کاپیری ته ریه قه ت: پی

حه قیه قه ت پیره زا هید پیره، گوم کردوو ته ریق ئه ممما

یا ده لی:

واعیز، له من بلی به نه زه ر ته عنه به س بدا

دینی بتانه دینی من، ئه و مه زه به ی زه هه ب

(4) پروانه: الدكتور عزالدين مصطفى رسول.
احمدى خانى. شاعراً ومفكراً فيلسوفاً ومتصوفاً. بغداد
، 1979. ص 3، 4

(5) كه ووتمان سوفيزم به بيرو به كردار (فكرو سلوك)
جيان. ده توانين بلين - نووسه رى ثم دپرانه به ته ريقه ت
وه رگرتن و كردار پيشه ندى به جيهانى سوفيه انه وه نى به،
به لام كورد ووتنه نى - به بنه ماله زور پيشه ندى له گه ل نه وه
جيهانه دايه وه هر نه وه به نه ده بياتى سوفيزمى يه وهى به ستوه.
(6) - له ووتارى رابوردودا ووتم:

زوربهى ميژووى نه ده بي كوردى نووسان له سه ر نه وه ن
كه باه تايرهى هم داني (935 - 1010)م شاعيرهى كوردوه
چوارينه كانى نه وه سه رتاي ديارى شيعرى كوردن.

(7) ثم برياره ناكوكى له گه ل نه وه دا نى به كه باه تايره
به شاعيرهى كورد بزائين، يا بلين پيش مه لاي جزيره
شاعيرمان نه بووه، چونكه يه كه م شاعيره كه به پى ميژوو
تائستنا ديوانى ته واويمان ده سته كه وتيت و ديوانه كهى هم مو
مه رجه كانى ديوانى كلاسيكى شيعرى تيدا بيت
نه وه مه لاي جزيره يه.

(8) يا ده لى:

درناوان خه ت و خالان كو نه حه رفين قه له مينه
مه ژ فه يزا ته يه مه ستانه ره وان جامه له با له ب
يا: قه لى مه شو به ي زي رى ژ فه يزا ته جه لا گرت
ما روو سي هه و صفرى صفه ت ره نگى صه فاگرت
(9) ثم بي ره لاي سو فى تريش هه يه وه ده بيه نه وه سه ر
تايه تى (125 - الانعام) قورنان.

(خمن يرد الله ان يهديه يشرح صدره للاسلام ومن يرد
ان يضله يجعل صدره ضيقاً حرجاً كأنما يضعد في
السماء).

(10) الدكتور ابو العلاء عفيفى، التصوف - الشورة
الروحية في الاسلام، القاهرة 1963، ص 14.

(11) بو نه وهى له نرخی ليكوئينه وهى نه ده بياتى سه ر
به سو فيزمى ثم دوو شاعيره مه زنه كه م نه كه مه وه. ناچمه
ناو كو رى ليكوئينه وهى كورتيانه وه. هيو دارم ده رفه تى ترمان
بو باس كرديان ده سته كه وت.

(12) ثمه له كاتيكا كه حاجى قادر ستايشى مه ولانا
خاليدى نه قشه ندى ده كات.

يا ده لى:

كه شيخ و واعيزو سو فى به جه ننه ت به ن گه دو گيال
ده بى نه مسالى ني مه بو جه هه ننه م به ن سه رو سپال
يا ده لى:

شيخي هممه وه نديكى ده دا په ندو نه سيحه ت

نه و قوربه سه ره ي دا بو وه به ر فه حش و فه زيحه ت

خوش هاته جه واب و ووتى: تو حه قته، فه قه ت من

قوتاعى ته ريقم، نه وه كو قوتاعى ته ريقه ت.

ثم نموونانه هه ر له شيعه، نه وانته وه بو، كه وه ك
ووتمان خو يان سه ر به جيهانى تاي ن و سو فيزم ن. خو نه گه ر
لايه نى تر بگرين، كه زورتر هه موو نايد ياليسي تى و نايد ياليزم
ده گري ته وه نه وه نمونه مان زور و له م باسه ي
پى ده چينه ده ره وه.

(1) نه وه مه سيحيه انه ي له شارانى وه ك هه وليرو سليمانى
وناوچه ي عي نكا وه ره وان دزو حه ريره و ديانه دا ده زين خو يان
به كورد ده زان ن. زمانى كل داني كه له ماله وه پى ده ده وين،
زورتر له زمانى تاي نى ده چي ت و نه مان له زور رو وه وه
له ئاسو ورى كوردستان جيا وازن كه نه وان زمانى
جيا وازيشيان هه يه و خوشيان به ميله تى كى سه ربه خو
ده زان ن.

له كوردستانى عيراقدا جو له كه ش هه بوون، نه مانه ش
له ماله وه به كل داني قسه يان ده كورد و له ده ره وه به كوردى
، پاش سالى 1950 په پى پلانك پال به هه مو ويانه وه نرا
كه به ره وه فه له ستي نى دا گيركرا و برون.

(2) نه وهى ده رباره ي كا كه يى نوو سه راه هه مو وى
يا زوربه ي له سه رچا وهى ده ره وه يه، وا ته له ناو كا كه يى يه كان
خو يانه وه نى يه، له به ر نه مه ثم چه شته به را ورده له نيوان
نه وان و ته نانه ت «درووز» يشدا ده گونجى. هيو ادارين لا وه
كا كه يى يه خو ينده وا ره كان به سه ر گرى با وه ر شار دنه وه دا
زال بين و هه ندى شتى راسته قينه ده رباره ي ثم ريباهه ش
بنووسن، كه به شيكه له سامانى بير له ميژو وى كورددا.

(3) دوو به رگى يادى مه ردانى زاناي گه وه مه لا عه بدو
لكه ريمى مو ده ريس له پال لايه نى سو فيتى خو يدا گه ليك
لايه نى نه ده دنيا تى سو فيزميشى پاراست و هينا يه ناو كو رى
ليكدانه وهى زانستى يه وه.

نالو

ئەدەبیات دراوسیی

پێشەکی: -

دامەزرێنەر و مامۆستای شیعرو ئەدەبیاتی کوردی سەردەمی میرنشین بابان حەزەرتی نالی، بەکێکە لە ئەستێرە گەشەکانی لاسمانی شیعرو ئەدەبیاتی کوردی.

نالی هەر وەک جزییری لە شیوهی شیمالی داو خانای قوبادی و بێساران و مەولەوی لە شیوهی گۆرانی داو بابەتایەری هوریاں لە شیوهی جنووبی دا، خواوەنی قوتابخانە پەکه که هەر ئەو قوتابخانە پەبه تا ئیستا بوته بنگەو ناوەڕۆکی شیعرو ئەدەبیاتی کوردی.⁽¹⁾

د. أمین علی موتابیچی
زانکۆی بەغدا
کۆلیجی ئەدەبیات

پیشینیان لە بەرکات «فیری بیت» و دە هەزار لە بەرھەمی دوایەکان «متاخران» لە بەر چاوی بی. وە هەمیشە دیوانی مامۆستایان بخوینێتەو و فیری بیی بو ئەوی بزانی ئەوان چۆن لە تەنگانە و وردی قسە رزگاریان بوو، تاکو رینگاو جۆری شیعەر لە تەبعی ئەودا نەخش بیهستی و عەیب و هونەری شیعەر لە لاپەرهی هوشیا بچەسپن، تا «شعیری» روویکاتە پیش کەوتن و تەبعیشی بەلای بەرزیدا.⁽²⁾

نالی شارەزاییەکی تەواوی هەبوو لە زمان و ئەدەبیاتی عەرەبی دا، چونکە زمانی قورشانی پیرۆزەو خوشی پیاویکی بەدین و عالمیکی دیندار بوو. جگە لە عەرەبی لە زمان و ئەدەبیاتی فارسیشی دا دەستیکی بالای هەبوو هەر وەها لە زمانی ئەدەبیاتی تورکیش دا. لە فارسی دا - هەر وەک لە دواییدا باسی دەکەین - بەهۆی ئەوی که زمانی فارسی زمانیکی زانستی و بەی بوو و تەنانت کورد لە ئەلف و بیی پەکه یەو بیگرە تا

نالی هەر وەک هەموو شاعیرێکی کورد، شاعیرانی دراوسیی و شاعیرانی وولاتانی دی، شیعرو ئەدەبیاتی شاعیرانی کوردی پیش خۆی و شاعیرانی دراوسیی لە بەر هەمەکانیا رەنگی داو تەو، ئەمەش وەک یاسایەکی وشتیکی ئاسایی وایە، چونکە کارێکی گەرمی شاعیرانی خۆو دراوسیی دەورێکی بالای هەبە لە بۆ ئال کردن و پوخته کردنی هەر شاعیرێک لە هەر نەتەووەو زمانیک دا.

چونکە دەبی شاعیر شیعری شاعیرانی پیش خۆی و ناوچەرخشی بزانی و شارەزایی هەبی لە شیعری شاعیرانی دراوسیی دا، لە بەر هەر هۆیک بی. «نظامی عروضی» لە «چهار مقاله» دا لە ژێر بابەتی «چوینتی شاعیر و شیعەر» دا دەلی: «... ئەما شاعیر بەو پلە پە ناگات» بە واتا ئەو پلە پەبی که ناو نیشان و بەرھەمی بێنی و بنووسرێتەو» مەگەر لە هەرەتی لای داو لە رۆزگاری گەنجی دا بیست هەزار بەیت لە شیعری

عمرزو قافیه، زاراوی ریزمان له ریگای فارسی یهوه
 وهرگرتوه. جگه لهوهی که گه لئی کتیب و نووسراو که له
 مزگه و ته کانداه خوینرا به فارسی بوون. ههروه ها هه رهم
 شاره زایه یی خویندهوارانی کوردی نهو سهردهمه له فارسی دا وای
 لی کردون ته نانهت په خشانیش به فارسی بنوسن، بویه
 په خشانیش کوردی - جگه لهوهی که دم بهدم وهرگیراوه له
 چیرۆک و داستان و مه تل که بومان ماوه ته وه - به شیوه یی نویسن به
 واتا تو مارکراو تائیتا شتیکی وامان به دهسته وه نی یه که
 میزوه که ی پیش په یدا بوونی شیعی کوردی یی، وه یا له گه لیا
 په یدا بوونی.

به لام شاره زایه که ی له تورکی دا شتیکی ناشکرایه چونکه نهو
 به شه ی له وولاتی نالی نهو سهردهمه له ژیر فرمانداری
 حوکومه تی عوسمانی دا بووه زمان و نه ده بیاتی عوسمانی تا
 راده به که باو بووه. جگه له مهش نالی سالانی دوا یی عمری له
 نهسته مول پایته ختی عوسمانی رابوردوه.

جهنای ماموستا مدرس لهم باره یهوه ده فهرموی:

«نالی له سهرتای چهرخی نوزده همددا ژیاوه. لهو سهر
 دهمدا زمانی باوی نه ده یی بریتی بوه له زمانی عهره یی و فارسی و
 تورکی، چونکه کوردستان یا سهر به ئیمهرا توریه تی عوسمانی یا
 ئیرانی بووه زمانی ره سمی یا فارسی یا تورکی بوه، بیجگه
 لهوش که زمانی عهره یی زمانی ئایینی پیروزی ئیسلام بووه
 کوردستانیش تیکرا په کیک بوه له ولاته ئیلامه کان. سهره پای
 نهوه که نالی خویشی خویندهواریکسی ئایینی و مه لایه کی
 موسولمان بووه. جا بویه، نالی نه گهر چی به شی زوری
 شیعی به کوردی وتوه، شیعه کانی وشه ی زوری فارسیان به
 دمس کاریه وه یا بی دهسکاری تیدایه. ههروه ها وشه ی زوری
 عهره یی و زاراوه ی ئایینی و زاراوه ی زانیاریه ئاینه کانی وه ک فیهو
 نوصولی دین و مه نطق و فه له کیساتیان تیدایه، که به شیوه ی
 ئیقنباس و ته لمیح به کاری هیناون. نهو شیعرانه ی که له
 «موناجات» و نزاو پارانه ودا و تونی هه موویان نه نجامی نهو کاره
 کاریگهرن که ئایینی ئیسلام له ناخی دهر وونیدا کردویه تی

نهوه ی شایانی باسه نهوه یه که زیره کی و توانایی نالی له زمانی
 کوردی و زمانه کانی دراوسی دا وای لی کردوه که نه گهر
 شاعیریکسی خومانه وه یا دراوسی کاری تی کردیی، به جوړیکسی وا
 نهو بیرو خه یاله ی دارشتوه که زور به زحمهت ههستی
 پی بکری. جگه لهوه ده یی بزاین، که نه گهر هاتوو بیرو
 خه یالیک له لای شاعیریک وه یا چهند شاعیریکسی خویا دراوسی
 له به که بچن مه رج نی یه له هه موو جاریکا له به کترینان وهرگرتیی،
 خو نه گهر له جار به کالی وهری گرتیی به شیوه یه کی تاییه تی
 خوی وای دارشتوه که کردویه تی به خومالی. نهو هونه ره باوو
 هیچ که موو کوریه کی نی یه بو شاعیری دووم.

به لام نهوه ی زور گرنگه نهوه یه چونکه شاعیرانی نهو ناوچه یه
 له ژیر کاری گهری زمانی عهره یی دا بوون رچ ئیرانی په کان و چ
 تورکه کان) - به واتا له ژیر کاری گهری قورثانی پیروبو به لاغمو
 به دیمی عهره یی دا بوون، ههروه ها ناوچه یی باری کومه لایه تی و
 نزیک و فرمانهروایی وای لی کردوون که تا راده به که به تاییه تی
 شاعیرانی کونمان له پرووی ههست و بیرو خه یاله وه زور له
 په کهوه نزیک بن جگه لهوه ی که نزیک زمان له نیوان
 هیندیکیاندا رولی گرنگی هه بووه - ههروه کو گوتمان چونکه نالی
 وه ستاو بلیمهت بووه له شیعه دا، نه گهر به ره همیکسی شاعیریک
 وه یا چهند شاعیریکسی دراوسی کاری تی کردیی به ئاسانی
 دهرناکه وی. وه ستایی نالی و شارمزیی له هونه ری «بدیع» داو
 به کاری هینانی ئارایش له قسه داو به خشین گیانی کوردی به سهر
 شیعه کانیدا - هون بو نهوه ی که ههستی پی نه کرتی. به
 پیچه وانسه ی نالی یهوه شاعیرانی به رزی کورد وه کو جزیری
 مهوله یی، خانی، فایه ق، سالم، شیخ ره ضا محوی تا ده گاته
 پیرمه نیردو بیخودو شیخ نوری و گوران، کاری گهری
 شاعیریکسی دی نه گهر خوی یی وه یا دراوسی پیوه یان دیاره.

کاری گهری هونه ری به دیع له سهر نالی زور ناشکرایه، وه
 ده بویه نالی نازناوی «بدیع»⁽⁴⁾ بویه ههروه کو چون چهند
 شاعیری به ناویانگه هه ن که نازناویان «بدیع» وه کو «بدیعی
 بلخی»، ئیمه ده توانین بلین نالی له روی تهر و پاراوی

غزله له کانی په وه حافظی کورده. (5)

وه ټمهي لم چهند لاپه ربه دا که ده یخه مه بهرچاوی
خوینه رانی به ریز دلویکه له ده ریای شاعیرتی بی پایانی نالی،
وه ټمه ههروه کو ده لئی مشتی نمونه ی خروارینکه چونکه من
ناتوانم بلیم هه موو شتیکم پیشان داوه، ټمه وه کو سه رته تابه که پو
باس و نووسینی دی که شاره زایانی گیانی نالی ده توانن حه قی
خوی بدنی.

من لم چهند لاپه ربه دا به بی توانا رهنگه دانه وهی زمان و
ټه ده بیاتی عه ربه ی و فارسی و تورکی پیشان ددهم ټه ویش بهم
جوړه.

1 - بو عه ربه ی:

أ - ټه ویت و نیو به یته عه ربه یانه ده خه مه بهرچاو جگه له و
بهیت و نیو به یتانه ی که وو شه کانی عه ربه یین و به شیوه ی کوردی
ده ری بریون و ټه نها حه رفی (جر وه یا عطف) ی له گه لدا
به کاره یان.

ب - ټه و اقتباس و ټی شاره تانه ی کوردنی بو ټایاتی قورټان و
حه دیشی پیغمه ر (ص).

ح - داستان و حیقایاتی قورټان و پیغمه به ران که له به یته کانی
ټی شاره تی بو کوردون.

د - ټه وه ی شایاتی باسه و جی سویاسه جه نایی ماموستا
(مدرس) له دیوانه که یدا له هه ر به یتیکا ټی شاره تی یا ټیقتباسی
بروی پیشانی داوه، به لام ټه وه ی من لیره دا ده یکم ټه وه یه که می
دریژترو به ژماره وه ټه و ټایه تانه پیشان ددهم له گه ل هیندی
بوچوون دا.

2 - بو فارسی و تورکی په که ی له شوینی خویدا
پشان ددری.

بو نووسینی ټم باسه په پره وی ټم شیوه یه م کوردوه:

1 - دیوانی نالی - مدرس - م کوردوه به ټه ساس.

2 - بو ټه وه ی خوینه ر مانددو و نه بی له بو دوزینه وه ی ټه و
به یته ی که قسم لیره کوردوه، ژماره ی غزله که و حه رفی
غزله له که و لاپه ربه که شیم ده ست نشان کوردوه.

3 - ټه گه ر به یتیک پیوستی به شرح و روون کورده و بی -
خوینه ر ده توانی سه یری شه رحه که ی بکات له دیوانی نالی -
مدرس - دا. چونکه به پیوستی نازانم جارینکی تر، شه رحه که ی
(مدرس) لیره دا بنووسمه وه خوینه ر په کسه ر سه یری «مدرس»
بکات، باشتره.

1 - غزله ی 1/1 ل 75.

جان بهر له بی بو سه ی له بته عاشقی زارت
«فالبائس يستوہب من فيك معاشا».

«لا حول ولا طول ولا قوة الا

بالله، له القدرة، والكائن ماشا»

نالی نیه تی سیحری به یان، حکمه تی شیعه
ټه ما نیه تی قوه تی دل، قودره تی ټی ش

ماموستا مدرس ده فرموی لیره دا - [له نیوه ی په که می ټم

شیعه ردا ټیقتباس له فرموده ی پیغمه بهر هه یه

که فرموده تی «ان من الشعر لحکمة، وان من البیان لسحراء»

... له نیوه ی دووه میشیدا ټیقتباس له ټایه تی»

أنتم أنشأتموها، ام نحن المنشئون» هه یه. (6)

غزله ی 3/1 ل 83.

سهم الف القد فقد صاد فؤادی

صاد هو من عینه، قد صاد فسادا

ټم به یته عه ربه یه ی نالی بریتی به له ده فته ریک له هونه ر

به یانی په کان، ټه نوعی جیناس و له تافه ت و جوانی تیادایه.

ماموستا مدرس ده لئی (ټم شیعه بو ټه وه ده ست ټه دا گه لی

جوړه یاری تیادا به وشه بکری بو نمونه بشخوینرته وه:

صه من الف القد، فقد صاد فؤادی

صاد هو من عینه، فقد صار فسادا

له دستنوسینکدا که لامه ثم بهیتهی به جوری به کمه وکولای مدرس نووسراوه، به لام له سهرهوی به جوریکسی تریش نیشارهتی بو کراوه بهم جورهی لی دی.

سهم الف القد فقد صادف واوآ

صاد هو من عینه، قد صادف صاداً⁽⁷⁾

هروهها له دستنوسینکی ترده بهم جوره نووسراوه:

سهمی الف القد وقد صادف قسادا

صادی هو فی عینک، قد صادف صاداً⁽⁸⁾

غزهلی 9/1 ل 101

هودهدی دل حبسی بهلقیسی سهبای دیوه، یهقین خوی که دامین گیری شاهی ثاصهفی ثانی دهکا⁽⁹⁾

نهو کهسه تهحدیشی نیعمهت بی مورادو مهطلبی

میثلی «نالی» نیمیشالی شمیری یهزدانی دهکا

لیردها نیشارهته بو ثم ثایهته: (واما بنعمة ربك فحدث) ثایهتی (11).

سورهتی (الضحی)

قد فقت سنا الشارق، لأذقت زوالا.

دنیا به فیدای قهددی بکه، دامهنی بگره

طوبی لمن اختار علی المال مالا.

غزهلی 1/ب ل 133

عاجز مه به هرگیز له دروو نیفکی حهسودان⁽¹⁰⁾

★ ★ ★ ★

لیردها نیشارهته بو مهوزوعی عائشه و دواکهوتنی له قافلکه -

نهوهبوو سورهتی «النور» بو پاکانه و پاکیزهگی عائشه هاتهخوارنی بو پیغمبه.

نهو ثایهتهی که دهلی:

«إن الذين جاءوا بالآفك عصبية منكم...» ثایهتی (24)

سورهتی النور

غزهلی 1/ت ل 137

لاکین نه مه دونیایه، گههی سووره، گههی شین

«لأیسأل من عاش، ومن مات، ومن فات؟!»

غزهلی 2/ت ل 145.

دهسروکهی ههوری چ حیجابیکه که نییدا

«شمسُ فلك الحسن أنارت فتوارت».

غزهلی 1/ج ل 157.

گه نه شرف و مهحبوبه یوسف کوری یه عقوبه⁽¹¹⁾

کچ بوو به خریداری یهعنی که زوله یخا کچ

لیردها نیشارهته بو داستانی یوسف و حزلی کردنی زوله یخا و

پاک دامهنی یوسف. [قال هی راودتنی عن نفسی وشهد شاهد

من أهلها إن كان قیصه قُدمین قبل فصدقت وهو من الکاذبین

ثایهتی (26)].

غزهلی 13/ا ل 114.

یابدُر علواً و ضیاء و کمالا

فالفصن مع الأصل الی فرعک مالا

★ ★ ★ ★

معاذ لک البان، ولا اللیة لینا

اذ عد لک الباری، حسناً و جمالا

★ ★ ★ ★

باید، وأغر کوبه البدر بداراً

و [وإن كان قميصه قد دُبر فكذبت وهو من الصادقين (27)
فلما رأى قميصه قد من دُبر قال إنه من كيدك إن كيدك
عظيم (28) .

يوسف اعرض عن هذا واستغفري لذنبك إنك كنت من
الخاطئين (29)

سوره تي يوسف .

صیددیق و عزیز هرهوك يوسف كه نهی بوو كور
صیددیقهی معصومه وهك داکي مه سیحا كچ⁽¹²⁾

نیشاره ته بو نهوی كه یوسف صیددیق بووه وانا راستگور
وهكو لهم ثابته دا ههیه «يوسف ايها الصديق أفتينا
في سبع بقرات: سمان يأكلهن سبع عجاف وسبع سنبلات
خضبر وأخر يابسات لعلی أرجع إلى الناس لعلهم يعملون.
ثابه تی (46) سوره تی يوسف

له نیو بهی تی دووه میشدا نیشاره ته بو پاك داوینی حه زره تی مه ریم
دا یکی حه زره تی عیسا:

«قالت رب أنى يكون لى ولد ولم يُمننى بشر قال كذلك
الله يخلق ما يشاء إذا قضى أمراً فإنما يقول له كُن فيكون»
ثابه تی (47).

سوره تی آل عمران

غه زلی 1/ح ل 164 .

پر كه قه ده حی پر فده حی بن تهره و غه م
«ناولنى، ونايمنى وغازلى بالأفراح» .

غه زلی 1/ر ل 170 .

ئيلتىقاي پولاو ناسن هر نيزاهو گيرودار
«جهمى ماو نارو، زه ندو زه ندهوو، مهرخ و عه فار» .

غه زلی 1/3 ل 201 .

هه رچی مه جبووبه م ده بینى وا ته حه بیور ده یگرى

سوين ده خوا به خوا ده لى «بالله ما هذا بشر» .⁽¹³⁾

نیشاره ته بو حیکایه تی زوله یخا، كه کاتى له ناو ژنانى
ته شرافدا بلاو بووه كه حه زى له یوسف کردوو لومه یان ده کرد،
ننجا نه ویش هه موویانى بانگ کردو له ژووریکى ثاوینه به نگدا
داينان و یه کى جه قویه کوو نارنجیک یا سنیوکی دایه ده ستیان و
له و کاته دا یوسفى بانگ کرده ژوورى، كه ژنه کان یوسف و
جوانى یوسفیان دى هه مووله تاوانا ده ستى خویمان له باتى
نارنجه كه برى و گو تیان نه مه به نى ثاده م نى یه نه مه فریشته یه .
لیره دا ئیقتباسه له م ثابه ته :

«فلما سمعت بمكرهن أرسلت إليهن وأعدت لهن متكئاً
وأنت كل واجدة منهن سكيناً وقالت أخرج عليهن فلما رأينه
واكبرته وقطعن أيديهن وقلن حاشا لله ما هذا بشر إن هذا إلا
ملك كريم» ثابه تی (31).

سوره تی يوسف

غه زلی 4/ر ل 204

1) سهی نه ذیره هه موو موو له سپررى «وَجْه» له سه ر

2) مونه ووهره، له طه ره ف نووره وه بووه به نه ذیره

وهكو ماموستا (مدرس) ده فهرموى نیشاره ته بو نه م ثابه تانه :

1) «كل من عليها فان» ثابه تی (26) سوره تی الرحمن .

«ويبقى وجه ربك ذو الجلال والاکرام» ثابه تی (27).

سوره تی الرحمن

2) الله نُورُ السمواتِ والارضِ مَثَلُ نُورِهِ كَمِشْكَاةٍ فِيهَا مِصْبَاحٌ
المِصْبَاحُ فِي زُجَاجَةٍ الزُّجَاجَةُ كَأَنَّهَا كَوْكَبٌ دُرِّيٌّ يُوقَدُ مِنْ شَجَرَةٍ
مُبَارَكَةٍ زَيْتُونَةٍ لَا شَرْقِيَّةٍ وَلَا غَرْبِيَّةٍ يَكَادُ زَيْتُهَا يُضِيءُ، وَلَوْ لَمْ
تَمْسَسْهُ نَارٌ نُورٌ يَهْدِي اللَّهُ يَنْوَرُهُ مِنْ يُشَاءُ وَيَضْرِبُ اللَّهُ الْأَمْثَالَ
لِلنَّاسِ وَاللَّهُ بِكُلِّ شَيْءٍ عَلِيمٌ . ثابه تی (35).

سوره تی النور

بهیت: مرورى نه كسه كه عه كسى قه مهر ده كا به ره مق

ذوبولوی نیکسه ده گپرتی که عهکسی ریش به شیر.

سهیری چه پکیک له گولزاری نالی - گوڤاری کوری زانیاری
کوردی - ژماره 2 - 2 - 1974 ل 50 بکه.

ئیقتباسه له م ئایهته:

«وَمَنْ نُقَمِّرُهُ نُنَكِّسْهُ فِي الْخَلْقِ أَفَلَا يَعْلَمُونَ» ئایهتی (68).

سورهتی (یاسین)

غزهلی 1/ق ل 248.

قوربان مهحاله پیکه وه بن سهبرو ئیشتیاق

خاریج له نه صصی ئایهتی ته کلیفی «لابطاق»

دهلیلی روشنه بو به دهو عهودو کوریتی عومر

تهنی هیلال که به طهلمت جوان، به خهلمت پیر

لیره دا ئیشارهته بو ئهم ئایهته.

«لَا يَكْفُرُ اللَّهُ نَفْسًا إِلَّا وَسَعَهَا لَهَا مَا كَسَبَتْ وَعَلَيْهَا مَا اكْتَسَبَتْ

رَبَّنَا لَا تُؤَاخِذْنَا إِنْ نَسِينَا أَوْ أَخْطَأْنَا رَبَّنَا وَلَا تَحْمِلْ عَلَيْنَا إصْرًا

كَمَا حَمَلْتَهُ عَلَى الَّذِينَ مِنْ قَبْلِنَا رَبَّنَا وَلَا تُجَمِّلْنَا مَا لَا طَاقَةَ لَنَا بِهِ

وَاعْفُ عَنَّا وَارْحَمْنَا إِنَّتَ مَوْلَانَا فَانصُرْنَا عَلَى الْقَوْمِ

الْكَافِرِينَ» ئایهتی (286).

ماموستا مدرس ده فهرموئی! لیره دا ئیشارهته به ئایهتی:

«قُلْ أَمْرِي بِالْقِسْطِ وَأَقِيمُوا وَجوهَكُمْ عِنْدَ كُلِّ مَسْجِدٍ

وَأَدْعُوهُ مُخْلِصِينَ لَهُ الدِّينَ كَمَا بَدَأَكُمْ تَعْدُونَ» ئایهتی 29.

سورهتی الاعراف

سورهتی «البقرة»

غزهلی 1/م ل 261.

له قوربی «قاب قوسین» ی دوو ئه برۆت

منی «ادنی» چ دوور و ده ربه ده ر مام.

سهراپای ئهم غزه له ی نالی که چند به یتیکمان پیشان دا

ئیشارات و ئیقتباسه له قورشان و حه دیت و هونه ری سهر ف و

نه حوو، ههروه ها هونه ره به یانی به کان و یاری کردن به وو شه. که

ئهمه له ده ست هه موو که س وه یا بلین هه موو شاعیریک

نه هاتوو وه نایهت مه گه ر هه ر نالی بی توانینی تا به م جو ره، ئهو

باس و مه به ستانه له قالبی شیعر دا دار ئیژی.

ئیقتباسه له م ئایهته:

«ثُمَّ دَنَا فَتَدَلَّى (8) فَكَانَ قَابَ قَوْسَيْنِ أَوْ أَدْنَى (9) سورهتی

«النجم».

غزهلی 1/ز ل 222.

ناری سینهم گه ر نه بی غه رقم ئهم ن

ئاوی چاوم گه ر نه بی - سووتاوم ئه ز

غزهلی 11/م ل 299.

تا به که ی وه ک راوییه و، وه ک سانیه ی سی په ل شکاو

بی طهواف و سهعی و عه مره هه ر بخه وم و هه ر بخوم:

«ابن الفارض» ده لئی.

فلولا زفیری اغرقتنی آدمعی

ولولا دموعی احرقتنی زفرتی

ماموستا مسعود محمد ده لئی:

لیره دا باس و ئیشاره تیشه به مناسکی حه ج:

«إن الصفا والمروة من شعائر الله فمن حج البيت أو اعتمر

فلا جناح عليه أن يطوف بهما ومن تطوع خيراً فإن الله شاکر

علیم» ئایهتی (158).

نالی ئهم و اتایه هیناوه و گو ریزا وه یته وه بو ناو به یتیکی خو ی -

به واتا ئهو به یته ی سه ره وه -

سورهتی البقرة

غزهلی 5/ ن ل 326 .

رهقیب و موددهمی فیتنم و عیلاهی چاوی جادوتن
له گوڤهیی گوڤهوارمت نا لیبی هاروت و ماروتن .

لیرهدا باسی داستانی نهودو فریشتهیه دهکات به ناوی
«هاروت و ماروت» و بابهتی جادویی و گوامرایان .⁽¹⁴⁾

وه لهم نایهتهوه ثیقتباسی کردوه :

«وَاتَّبَعُوا مَا تُلُوهُ الشَّيَاطِينُ عَلَىٰ مُلْكِ سُلَيْمَانَ وَمَا كَفَرَ سُلَيْمَانُ
وَلَكِنَّ الشَّيَاطِينَ كَفَرُوا يُعَلِّمُونَ النَّاسَ السِّحْرَ وَمَا أُنزِلَ عَلَى
الْمَلَائِكَةِ بِيَابِلِ هَارُونَ وَمَارُوتَ وَمَا يُعَلِّمَانِ مِنْ أَحَدٍ حَتَّىٰ يَقُولَا
إِنَّمَا نَحْنُ فِتْنَةٌ فَلَا تَكْفُرْ فَيَتَعَلَّمُونَ مِنْهُمَا مَا يُفَرِّقُونَ بِهِ بَيْنَ الْمَرْءِ

وَزَوْجِهِ مَا هُمْ بِضَارِينَ بِهِ مِنْ أَحَدٍ إِلَّا بِإِذْنِ اللَّهِ وَيَتَعَلَّمُونَ
مَا يَضُرُّهُمْ وَلَا يَنْفَعُهُمْ وَلَقَدْ عَلِمُوا لَمَنِ اشْتَرَاهُ مَا لَهُ فِي الْآخِرَةِ
مِنْ خَلْقٍ وَيَشَاءُ مَا شَرَوْا أَنْفُسَهُمْ لَوْ كَانُوا يَعْلَمُونَ ثایهتی (102) .

سورهتی (البقرة)

غزهلی 9/ ن ل 340 .

صحرایا به تهجهلی دهکته وادیی تهیمه
قلمت شهجهرو، مهظهیری لهلطالی نیلاهن .

نیشارته بو داستانی جهزهتی موسی له وادی تهیمه له
کیوی تور .

لهم نایهتهوه ثیقتباسی کردوه .⁽¹⁵⁾

«فَلَمَّا أَتَاهَا نُودِيَ مِنْ شَاطِئِئِ الْوَادِئِ الْأَيْمَنِ فِي الْبُقْعَةِ
الْمُبَارَكَةِ مِنَ الشَّجَرَةِ أَنْ يَمْسُقَ يُدِي إِلَىٰ إِبْرَاهِيمَ إِنِّي أَنَا اللَّهُ رَبُّ الْعَالَمِينَ»
ثایهتی (30) .

سورهتی (القصص)

غزهلی 4/ ه ل 401

ماموستا مدرس دهفهرومی (نالی لهم پارچه شیعه نایابهیدا .
که چ له بارهی دهولمهسندیی سوزوج له بارهی تهکنیکی
هونهریسهوه، پیشهنگهوه بهر لهو چهشنی له کوردی دا نهیبنراوه،

کومهلی وشهیی کوردی و عههیی و کوردی عههیی بهکارهیناوه
تیکرا به شیوهی عههیی دایرشتون و پیروهی دهستوری زمانی
عههیی و سهرو بوژویری دوا پیتی وشهیی، له زمانی عههیبیدا
بهسهرداپریون) .

پارچهکه بهمه دهست پی دهکا :

درونی لدار ال (شازویر) و بزیه
کفر میسک گرم ای آوی سرده

غزهلی 5/ ه ل 406 .

بهناری عیشتی و ناوی دل، جهسهده وهک چهضهتی موسا
طهریقی : بهحری فیعههون و، رهلیقی : ناتهشی طوره .

لیرهدا که دهلی بهحری فیعههون : باسی داستانی پهرینهوی
موسا و کومهلهکهی له دهریاکه داو غهرق بوونی فیعههون و
کومهلهکهی که دوا ی موسا کهوتیون . .

تهمه نایهتهکهیه :

1 - «وجاوزنا ببني إسرائيل البحر فأتبعهم فرعون وجنوده
بغيا وعدوا حتى إذا أدركه الغرق قال آمنت أنه لا إله إلا الذي
آمنت به بنو إسرائيل وأنا من المسلمين» . ثایهتی (90) .

سورهتی یونس

2 - «وانجيناً موسى ومن معه اجمعين (65) ثم اغرقنا
الآخرين (66) سورهتی (الشعراء) .

وهکه دهلی ناتهشی طوره :

نیشارته به داستانی موسا له کیوی طور :

3 - «فلما قضى موسى الاجل وسار بأهله آتس من جانب
الطور نارا قال لأهله امكثوا إني آنست ونارا لعلی آتیکم منها
بخبر أو جذوة من النار لعلکم تصطلون» ثایهتی (29) .

سورهتی (القصص) .

خبراباتی دلی «نالی» مہرمو: خالیہ، نایم
بہمرگی تو قسم، چاوم! بہ ذیکرت بہیتی مہمورہ..

لیردا جگہ لہ واتا ناشکراکھی کہ دہلی مہلی دلت شکاوه
ویرانہیہ.. بہمرگی تو قسم «معمورہ» ناودانہ بہ جوریک
وہکو بہیتی معمور کہ «کہعبیہ» وہیا نمو «البت المعمورہ» ہی
کہ لہ ناسماندا لہ دموری مہکھیہ بہرامبہر کہعبہ ہموو روژی
«70» ہزار فریشتہ دہچنہ زیارتی و توافی و نوپڑدہکن:
(دہلین نمو بہیتہ لہ ناسمانی سیہم یا شہشم یا حوتہم دایہ).
«الطور» وکتب مسطور (2) فی رق منشور (3) والبت
المعمور (4).

سورہتی «الطور»

فہسیدہی 7/ھ ل 415.

لہی ساگینی ریاضی مہدینہی مونہوورہ
لوطفی بکہ، بفرمو، مہدینہی منہو ورہ.

لیردا ہرورہ کوماموستا مدرس دہفرمونی ٹیشارتہ بو
فرمورہدی پیغمبر «مابین بینی و منبری روضۃ من ریاض
الجنۃ».

«کھف الانام» ہجرتی ٹہصحابی بیروقود
بیکہ بہ خاکھی خادیمی قیطمیری ٹہو دمرہ

لیردا یقتباسہ لہ حیکایہتی «اصحاب الکھف»⁽¹⁶⁾ جگہ
لہوی کہ ٹیشارتہشہ بو کوچ کردنی ٹہصحابی پیغمبر.. لہ
مہککورہ بو مہدینہ.⁽¹⁷⁾

ٹہم ٹاہتانه باسی داستانی «اصحاب الکھف» دہکا:

«وإذا اعتزلتموهم وما يعبدون إلا الله فأووا إلى الكهف ينشر لكم
ربكم من رحمته ويهيئ لكم من أمركم مرفقا» ٹاہتی (16).
«وتحسبهم أيقاظاً وهم رقود ونقلبهم ذات اليمين وذات

الشمال وكلبهم بسط ذراعيه بالوصيد لو اطلق عليهم لوليت
منهم فراراً ولملئت منهم رعباً» (18).
«ولبشوا في كهفهم ثلاث مائة سنين وازدادوا تسماً» (25)
سورہتی (الکھف).

پہیغام بہروحہیبی خودا «خاتم الرسل»
بہوضی لہ لمرض و سایہ لہسر چہرخی لہمخبرہ

ٹیشارتہ بہوی کہ پیغمبر اسلام «خاتم الرسل
والانبياء».

«ما كان محمداً ابا أحد من رجالكم ولكن رسول الله وخاتم
النبيين وكان الله بكل شيء عليم» ٹاہتی (40) سورہتی
«الاحزاب».

گولتاری نوٹی شاہیدی صد شہدی لایقہ
روخساری خوشی «أظهر من» شہمی ٹہنورہ⁽¹⁸⁾

لیردا ٹیشارتہ بو ٹہ ٹاہتہی کہ خوی گورہ لہ قورٹاندا
پیغمبری بہ روژ تہشبیہ کردورہ.

(1) «ياايها النبي انا ارسلناك شهيداً ومبشراً ونذيراً» ٹاہتی
(45).

«وداعياً إلى الله باذنه وسراجاً منيراً» ٹاہتی 46 سورہتی
«الاحزاب».

(2) خوی گورہ لہ شوٹنی تردا بہ روژ مانگ و ٹہستیرہ
تہشبیہ کردورہ لہم ٹاہتہدا ناوی بہ نور دہبا:

«يا أهل الكتاب قد جاءكم رسولنا بين لكم كثيراً مما كنتم
تخفون من الكتب ويعفوا عن كثير قد جاءكم من الله نور
وكتاب مبين» (15).

سورہتی «المائدة»

لهو شاهی ماهی میسر، نهالی له ربی سوجود
فورلان دلتی که بنده نهمو بنده پهروه.
لهو دتی دبا به کهشمهکش، لهم دتی دبا بهلوظف
لهو شاهی دلپه، نهشههنشاهی دللمره

سهیری شرحی «مدرس» ل 427 وه کتبی قصص الانبیا
وقصص القرآن بکه⁽¹⁹⁾

شوبههی نیه که شهمی و قهمر سیهیری نهون
نسبته به هردو وهجهی وهکو نوورو سیهیره

ماموستا مدرس دهفرمونی لیردا ئیشهاره ته بو حهدیتی قودس
لولاک، لولاک، لما خلقت الافلاک

بو شهوی باشتر له بابته نوری پیغمبر بگهیت سهیری
«قصص قرآن مجید» مشهور به سور آبادی بکه. ل 408 -
318.

با بیتهسر وهجاهته قهدری لهکن خودا
بو حاصیان له مهظیرهت و صهرفی مهظیره
رحمته به حوسنی صوورتهی ئینسان ظوهووری کرد
«خیر البشر» لهقب به شهفاهته موبهشهره

... خوی گهوره نهو نورهی که نوری (محمد مصطفی)
بوو کردی به ده بهشهروه له پهکهمی عهش و لهوی تری
کورسی و... تا له دههم گیانی پاکسی «مصطفی» ای
خهلق کرد... چونکه لهو قهتره ناوانهی لهو پرژایه خواری
پیغمبرانی خهلق کرد شهو بو ههمو بانگ و هاواریان کرد
«اللهم اجعلنا من امة محمد» هر له بهر شهویه که سوئندی
په گیانی مصطفی خواردو گوتی «لعمرك انهم لفي سكرتهم
يعمهون» ثابتهی «72».

سورتهی «الحجرات»
بو زیادهی شارهزایی لهم داستانه سهیری ل 418 - 419 له

کتبی قصص قرآن مجید - نیشابوری بکه.⁽²⁰⁾

نهمه نهو پهیری قهدرو ریزه له بو پیغمبر له لایه ن خوی
گهروه ههروه ها شهفاهتهش دهکات بو نومهتی خوی:

«وما أرسلنا من رسول إلا ليطاع بإذن الله ولو انهم إذ ظلموا
أنفسهم جاءوك فاستغفروا لله وأستغفر لهم الرسول لوجدوا الله
تواباً رحیماً» ثابتهی «64».

سورتهی «النساء»

«وما أرسلناك إلا رحمة للعالمين» ثابتهی (107) سورتهی
الانبیاء.

سهعدی شیرازی دلتی:⁽²¹⁾

«شفیع مطاع نبی کریم قسیم جسیم نسیم وسیم

نهم فهرشه خاکیه دهته کینن له توزو گورد
نهم عهشه نو صه حیفه به دهیکه به پهک په ره

لیردها ههروه کو ماموستا مدرس ئیشهاره تی بو کرده، باسی
رؤزی قیامته ده کاو پیچانه وهی ئاسمانه کان و گورانی نهم زهویه
په جوریکتی تر - ههروه ها ئیشهاره ته بو نهم ثابته تانه:

«يوم تُبدلُ الأرض غير الأرض والسموات وَيرزُو اللهَ الْوَاحِدِ
الْقَهَّارِ»

«يومَ نظوى السماء كطى السجل للكتب كما بدانا أول
خلق نُعيدُهُ وعداً علينا إن كنا فاعلين». ثابتهی «104».

سورتهی الانبیا

جمال الدین اصفهانی لهم باره بهره له قه سیده په کا که باسی
رؤزی قیامته دهکات بهمه دست بی دهکات:

چودر نور ددفرآش امرکن فیکون
سرای پرده سیماب رنگه آینهگون⁽²²⁾

نالی: روزی قیامت (فَإِذَا هُمْ قِيَامٌ) و شخص

قائم چه قیوم، کپله، لسه ر خاکي مه خفهره

وه کو ماموستا مدرس ده فهرمونی «فَإِذَا هُمْ قِيَامٌ» ثیقتباسه له.
نایسته «ونفخ في الصور فصعق من في السماوات ومن في الارض إلا من شاء الله ثم نُفِخَ فِيهِ أُخْرَىٰ فَإِذَا هُمْ قِيَامٌ يَنْظُرُونَ» نایه تی «68».

سوره تی «الزمر»

لايك «زه بانیه» له سه روکاری ناره، نار

«هَلْ مِنْ مَّزِيدٍ» زویانیه وه ک ماری نه زدهر

لیره دا ئیشاره ته به نایه تی:

«يَوْمَ نَقُولُ لِجَهَنَّمَ هَلْ آمْتَلَاتِ وَقَوْلُ هَلْ مِنْ مَّزِيدٍ» نایه تی

«30».

سوره تی «ق»

ئمشخاص خاصه «تَشَخُّصٌ ابْصَارُهُمْ» هه موو

«وَأَنْفُسٍ» یانه هه ره یه که بو خوئی موجه ییره

ثیقتباسه له نایه تی:

«وَلَا تَحْسِبَنَّ اللَّهُ غَافِلًا عَمَّا يَعْمَلُ الظَّالِمُونَ إِنَّمَا يُؤَخَّرُهُمْ

لِيَوْمٍ تَشْخَصُ فِيهِ الْأَبْصَارُ» نایه تی «42».

سوره تی «ابراهيم»

«اقترب الوعد الحق فإذا هي شاخصاً أبصار الذين كفروا

ياويلنا قد كنا في غفلة من هذا بل كنا ظالمين» نایه تی «97».

سوره تی «الانبياء»

زیرو زه بهر ده بن به دو فیرقه، له فیرقه ته بن

وا وهیل و ئیمتیازه که کئی بیته کئی بهره

له دوزه خیه کان هاواری ئه مه دیت: «واقترب الوعد الحق

فإذا هي شاخصاً ابصار الذين كفروا ياويلنا قد كنا في غفلة من

هذا بل كنا ظالمين» نایه تی «97».

سوره تی «الانبياء»

وه له به هشتیه کانه وه ده نگئی: «وامتازوا اليوم أيها المجرمون»

نایه تی «59» سوره تی «ياسين» دیت که به دوزه خیه کان ده لئین.

ئه گنه ره که سینه، تاییمی به ردو جه راره ته

یه هنی وه قوودی ناره، بوخاری موسه ییره.

ئیشاره ته بو نایه تی «فإن لم تعملوا ولن تعملوا فاتقوا النار التي

وقودها الناس والحجارة أعدت للكافرين» نایه تی «24».

سوره تی «البقرة»

باقی رووی له که فیه یی میزانه، یه کسه ره

هه رچهند سه ره موتاییمی میعیاری دووسه ره

ئیشاره ته بو ئه م نایه تی:

«فأما من ثقلت موازينه (6) فهو في عيشة راضية (7) وأما

من خفت موازينه (8) فأما هاونة (9) وما أدراك ما هي (10)

نار حامية (11)».

سوره تی «القارعة»

مه خزوونی روقعه، حه به به حه به، له که فهدا

خالص دپاره، مس که مسه، عهینی زه ره زه ره.

«ومن يعمل مثقال ذرة خيراً يره (7) ومن يعمل مثقال ذرة شراً

يره (8)».

سوره تی «الزلزلة»

غه زه لی 9/هـ ل 450.

«حلقة درگوش» ی که لی ره نگینی تو به ئه م ده له

با نه نالی، لئیه مه ده «عَنْ لَطْمِهِ كَفَّ الكَفَّة»!

سه یری شه رمی مدرس بکه له ل 450.

نه ی، که صاحب سپره، سه رتا پا به ئه رمی «اكن» کونه

باطینی «قف قف على سرى»، به ظاهر قه قه قه له

ئیشاره ته بو نایه تی «إنما أمره إذا أراد شيئاً أن يقول له كن

فیکون، نایهتی (82).

سورهتی «یاسین»

له نایهتی (47) سورهتی آل عمران

نایهتی (117) سورهتی البقرة

نایهتی (35) سورهتی مریم «أن يقول کن فیکون» هاتووه.

سورهتی «الاعراف»

قه سیدهی 18/هـ ل 482.

چ مهککه؟ دارو بهردی قاهیدهی ئه رکانی ئیسلامه

چ طهیه؟ مامو خاکئی مالیدهی ئه نواری ئیماننه

صاحیبی «علم الكتاب» ه موطریبی هودهود نه فسه

یا سوله یمانه له «اخوان الصفا» ئاصهف صهفه.

ههروه کو ماموستا مدرس ده فهموئی که دورنی به ووشهی
«قاعیده» ئیشارهت بی به نایهتی: «واذ یرفع ابراهیم القواعد
من البيت واسماعیل ربنا تقبل منا انک أنت السميع
العلیم».⁽²³⁾

نایهتی (127) سورهتی «البقرة»

هه تادو هه رفهچ و خیطمی و هه ضات و هه وسهچ و ئه ئلی

چ دامه ن گهرو شین و دل نشینی رینی هه ریپانه!

وه کو ماموستا مدرس ده فهموئی عیبارهتی «علم الكتاب»
ئیشارهته به نایهتی «قال الذی عنده علم من الكتاب أنا أتیک
به قبل أن یرتد الیک طرفک فلما رآه مستقراً عنده قال هذا من
فضل ربی لیبلوئی أشکر أم أکفر ومن شکر فأنما یشکر لنفسیه
ومن کفر فإن ربی عنی کریم» (40).

سورهتی «النمل»

له بهشی یه کممی به پته کهدا ناوی ئه و گیایانه ده بات که له
سه حرادا که له ریی حهچ دا دیونی ده بات به هه ره بی.

ئیشاره تیشه بو داستانی هه زره تی (سلیمان) لیره دا به راوردی
ده کا له گه ل سلیمان پاشای بابان دا.

چ ره وضه؟ ره وضه یی جهننه ت! چ جهننه ت؟ جهننه تی
قوربه ت!

چ قوربه ت؟ قوربه تی راحه ت! چ راحه تی جانه!

هه زه لی 11/هـ ل 458

دل م بهره ده گه ر شاخه به چاوی سووکی مه نواری

به خورایی نه سووتاوه، ئه میشه کیوی طووریکه

سه یرکه چهند به جوانی و شاعیرانه کوردیانه ته له فوزی ئه و ووشه
هه ره بیانه ی ده بریه وه، چونکه جگه له ئه داتی «چ» پرسیار
باقیه که ی ووشه ی هه ره بین.

که ده لی کیوی طوور ئیشارته بو ته جه للا ی نوری خودا له
کیوی سووتاندنی سووتاندنی کیوه که و ئه و خاکه سووتاوه بووه به
کل که چاوی بی ده ریژن:

صه ریری جونپوشی تهخت و مه حه فقه ی مه خمه لی سه وزی
ده لی ته سییحی مورغانه، له سه ر تهختی سوله یمانه⁽²⁴⁾

«وَلَمَّا جَاءَ مُوسَى لِمِيقَاتِنَا وَكَلَّمَهُ رَبُّهُ رَبُّهُ رَبُّ أَرْنِي أَنْظُرَ إِلَيْكَ قَالَ
لَنْ تَرَانِي وَلَكِنْ أَنْظُرْ إِلَى الْجَبَلِ فَإِنِ اسْتَقَرَّ مَكَانَهُ فَسَوْفَ تَرَانِي
فَلَمَّا تَجَلَّى رَبُّهُ لِلْجَبَلِ جَعَلَهُ دَكًّا وَخَرَّ مُوسَى صَاحِقًا فَلَمَّا أَفَاقَ
قَالَ سُبْحَانَكَ تُبْتُ إِلَيْكَ وَأَنَا أَوَّلُ الْمُؤْمِنِينَ». نایهتی (143).

لیره دا ئیشاره تیشه بو ئه وه ی که هه زره تی سلیمانی زمانی
ته یری زانیوه.

«وَوَرِثَ سُلَيْمَانُ دَاوُدَ قَالَ يَا أَيُّهَا النَّاسُ عَلَّمْنَا مِنْطِقَ الطَّيْرِ وَأَوْتَيْنَا مِنْ كُلِّ شَيْءٍ إِنْ هَذَا لَهُوَ الْفَضْلُ الْمُبِينُ» ثابتهتی «16» .
سورتهتی «النمل»

چ نووریکه له حوجرهی رهوضه دا وا قائمه قوبیهی،
قهوامی عهرش و فهرش و قهلی ئینس و قهلی جانه

زۆربهی ئەم ووشانه که عهربین تارادهیهک وهکو زاراوه
بهکارهاتوه، له بهر ئەوه نالی زۆر به جوانی و به شیوهیهک که
خویندهواری ئەو سهردمه له ئی تی دهگن به کارهیناون، چونکه
زمانی ئەدهیی کوردی شیوهی نالی تازه ورده و ده خه ریک بوو له
قالبدا دهمیهی .

وهکوله شهرحی مدرس د، ا هاتوه، لیره دا ئیشهارته به
خه دیتی قودس «لولاک لولاک... لما خلقت الافلاک» سهیری
ل 418 - 419 قصص قرآن مجید نیشابوری بکه. ⁽²⁵⁾

موحه ممه د، ئەحمه دی مورسه ل، مونیری مینهرو مهحفه ل
به شیریی ناخهرو ئەو وه ل، نهذیری خویش و ییگانه

ئیشهارته بو ئەم ئایه تانه:

«يَا أَيُّهَا النَّبِيُّ إِنَّا أَرْسَلْنَاكَ شَاهِدًا وَمُبَشِّرًا وَنَذِيرًا» ثابتهتی «45» .
«وداعياً إلى الله باذنه وسراجاً منيراً» ثابتهتی «46» سورتهتی
«الاحزاب» .

سیراجی ئەنبیاء، خه تمی رسول، نووری مو بین حه ق
که عالی که عب و قه درو ده ست و سه درو خاته می شانه

لیره دا ئیشهارته بو ئەوهی که نوری پیغه مبه ر له سامی نوحه وه
پشت به پشت هات تا گه یشته ابراهیم وه له مه وه بوو اسماعیل
به واتا نوری هه موو پیغه مبه رانه . ههروه ها خاته می ئەنبیایه
چونکه که ئاده م سه ری له زهوی بهرز کرده وه تیشهکی نوری

«مصطفی» ای دی که هه موو زه ورو سه ری ئاده می
رۆشن کردۆته وه، گوئی خوا به ئەمه چ نووریکه که له ناوچه وانی
مندا ده دره وشیته وه، نیده اهات گوئی ئەمه نوری فرزه ندیکه له
فرزه ندانت «خاتم انبیاء» . . رۆزی قیامه ت هه موو پیغه مبه ران
له زۆر ئالای ئەودا ده بن.
سهیری لاپه ره ی (410 - 411) - له قصص قرآن مجید - ی -
نیشابوری بکه .

له جومله ی مو عجیز ئەندهر مو عجیزی: ئەحکامی قورئانه
که میعراجی بوله ندی ئەوه ولی ئایاتی «سوبحان» 26/5 .

ئیشهارته بو مو عجیزه ی میعراجی پیغه مبه ر. لیره دا مه به ستی له
سورته تی «اسراء» یه که خوای گه وه ده فهرموئی .
«سُبْحَانَ الَّذِي أَسْرَى بِعَبْدِهِ لَيْلًا مِنَ الْمَسْجِدِ الْحَرَامِ إِلَى
الْمَسْجِدِ الْأَقْصَى الَّذِي بَارَكْنَا حَوْلَهُ لَنُرِيَهُ مِنْ آيَاتِنَا إِنَّهُ هُوَ
السَّمِيعُ الْبَصِيرُ» . ثابته تی (1).

سورته تی «الاسراء»

شه وه م ما که وه که به ی هه ر که وه که به ی نیلی فه له که ده تگوت
له میه ری رۆزی زینه ت ده ستی مو وسای ئینی عیمرانه ⁽²⁷⁾

که ده لئ ده ستی مو وسای ئینی عیمرانه، ئیشهارته به وه که
موسا کاتی ده ستی له باخه لیا دهر ده هینا سه ی دهره وشایه وه .
«ونزع يده فإذا هي بيضاء للناظرين» ثابته تی «108» .

سورته تی «الاعراف»

له هيجری يو وسفی ميعراجی، یه حقووی فه له که، چاری
نوجوومی بوو سه ی هیشتا کو هه ر حهیران و سه ه رانه ⁽²⁸⁾

که ده لئ ئەستیره کان چاویان سه ی بوو به واتا کویر بو وه کو
یعقوب له دووری یوسف «وَتَوَلَّى عَنْهُمْ وَقَالَ يَا أَسْفَىٰ عَلَىٰ
يُوسُفَ وَأَبْيَضتَ عَيْنَاهُ مِنْ الْحُزْنِ فَهُوَ كَظِيمٌ» ثابته تی «84»

سورهتی «یوسف»

غزهلی 37/هـ ل 588.

روومەتت شەمعی شەوی قەدرە، دڵم پەروانەپە
نەحری مینای رۆژی عیدە، رۆحەکم قورباتیپە

موشەرەف بوو بە تەختی عەرش و تاجی قوربی «عند الله»
بە هەرچی دەرجی «او ادنی» و «ما اوحی» قورئانە.

لێردا ئیشارەتە بەم ئایەتانە:

شەوی قەدر «إنا أنزلناه في ليلة القدر» 1 «وما أدراك ما ليلة
القدر» 2 «ليلة أُنزِلَ خَيْرٌ من ألف شهر» 3 سورهتی «القدر».
نەحری مینای رۆژی عیدە «فلما بلغ معه السعي قال يا بئني
إني أرى في المنام آتي أذبحك فانظر ماذا ترى قال يا أبت
إفعل ما تؤمر ستجدني إن شاء الله من الصابرين» ئایەتی
«102».

«او ادنی» ئیشارەتە بو ئایەتی:

[«ثم دنا فتدلى» 8 «فكان قاب قوسين او ادنى» 9] سورهتی
النجم.
«فأوحى إلى عبده ما أوحى» ئایەتی «10» سورهتی النجم.

سورهتی «الصفات»

چونکە جبرائیل بوو هات و بردی بو میعراج:

هەرۆهەما جاری یەکمەیش هەر ئەو بوو سەروشی پێخەمبەریتی
بو هیناوی لای نزیک بوووه و ئەمجارەش کە بردی بو میعراج
(29)

غزهلی 4/ی ل 633.

بە وەقتی تەلیپە مەستی شووودی «صبغة الله» یی!
بە گاهی تەروپە سپیری «یدالله» دەستیاری یی
(سەیری شەرحی مدرس بکە ل 633)

مورادەم فیللەت و پارانەوی حاله، ئەوەک نەختە

بە چەن بەیتیکی کوردانە، کە قورئانەت نەنا خوانە

فویووضاتی «صهفا» و «مەرۆه» هەرۆک ناودان دەم دەم لە
یەنبوووی دلی پر زەمزمەمی میزانی جاری یی.

لێردا ئیشارەتیش هەپە بو مناسک و شەعائزی حەج وەکولەم
ئایەتەدا دەفەمووی «إِنَّ الصَّفَا وَالْمَرْوَةَ مِن سَعَائِرِ اللَّهِ فَمَنْ حَجَّ
الْبَيْتَ أَوْ آخْتَمَرَ فَلَا جُنَاحَ عَلَيْهِ أَنْ يَطَّوَّفَ بِهِمَا وَمَن تَطَوَّعَ
خَيْرًا فَإِنَّ اللَّهَ شَاكِرٌ عَلِيمٌ» «158».

نالی: چەند جوان دەلنی، بە چەند بەیتیکی کوردی دەپارێمەوه
لێت، چونکە من ناتوانم وەسفی تۆ بکەم، تۆ قورئان وەسفی
کردویت کە دەلنی «وَإِنَّكَ لَعَلَى خُلُقٍ عَظِيمٍ» ئایەتی «4».
سورهتی «القلم»

سورهتی «البقرة»

غزهلی 31/هـ ل 571.

ئەگەر خەلۆت نشین یی «جاننی جانان» یی ئەنسی ئەو
و هەر هێجرەت گوزین، رۆحی «عەزیزان» یاری غاری یی.

لێردا ئیشارەتیش هەپە بو کۆج کردنی پێخەمبەر بو مەدینە
لەگەڵ «ابو بکر» و خۆشاردنەویان لە غارەکەدا:

ئەهلی ئەم شارە هەموو نوکەرۆ ئەتباھی ئەون

یوسفی میصرە عەجەب جاهد و جەلالیکی هەپە!

باسی بەشسی لە داستانێ یوسف دەکات، ئەو بوو
حەبس کراو دووای ئەوێ بەربوو، بوو بە خەزانەداری عەزیزی
میسرو لەدواییدا لە جیی ئەو دانیشت و بوو بە خاوەن جاهد و
جەلال.⁽³⁰⁾

«إِلا تَنْصُرُوهُ فَقَدْ نَصَرَهُ اللهُ إِذْ أَخْرَجَهُ الَّذِينَ كَفَرُوا ثَانِيَ اثْنَيْنِ إِذْ هُمَا فِي الْغَارِ إِذْ يَقُولُ لِصَاحِبِهِ لَا تَحْزَنْ إِنَّ اللهُ مَعَنَا فَأَنْزَلَ اللهُ سَكِينَةً عَلَيْهِ وَأَيْدِيَهُمْ جُنُودًا لَمْ تَرَوْهَا وَجَعَلَ كَلِمَةَ الَّذِينَ كَفَرُوا السُّفْلَى وَكَلِمَةُ اللهِ هِيَ الْعُلْيَا وَاللهُ عَزِيزٌ حَكِيمٌ». ثابتهتی (42).

سورهتی «التوبة»

عزلهلی 5/ی ل 637.

محلومه لهوی بازو خو طووری دلی «نالی»
[«بَدْخُلْ بِقَلْبِي، وَبِأَسْرَارِهِ نُوْجِي»].

عزلهلی 9/ی ل 655.

سالی: وهره مه یخانه بی دل کونه ره حیقی
گهر مایلی طهونی حهرهم و بهیتی عه تیقی

ره حیق: که شه رابه و شه رابیش شهوی کونه بی مه قبوله.
بهواتا «عه تیق بی».

ههروه ها «بهیتی عه تیقی» مالی کون بهواتا که عبه یه که
حزرهتی ئیبراهیم له گهل اسماعیل کوردی دا دروستیان کردوه
چونکه که عبه یه کهم خانووه و یه کهم به یتسه که بو خهلق
دروست کرا تا کور عیادهتی خوی گورهی نیادابکه ن.

چونکه گهل و هوزه کانی تر خانوویان دروست نه کردبو و بو
پهرستن و عیادهت تیایدا به واتا په رستنی بته کانیان. لیره دا
نیشاره ته بهم ثابته ته:

«إِن أَوْلَ بَيْتٍ وُضِعَ لِلنَّاسِ لَلَّذِينَ لِلَّذِينَ بَيْكَةٌ مُّبَارَكًا وَهُدًى
لِّلْعَالَمِينَ».

ثابتهتی (96) سورهتی «آل عمران»
«فِيهِ آيَاتٌ بَيِّنَاتٌ مَّقَامُ إِبْرَاهِيمَ وَمَنْ دَخَلَهُ كَانَ آمِنًا وَاللهُ عَلَى
النَّاسِ حَجٌّ آلِيْبٍ اسْتَطَاعَ إِلَيْهِ سَبِيلًا وَمَنْ كَفَرَ فَإِنَّ اللهَ غَنِيٌّ عَنِ
العَالَمِينَ». ثابتهتی (97)

سورهتی «آل عمران»

عزلهلی 10/ی ل 657

«بَرَقَ الْبَصَرُ» له بهر بهرق ته له لولوی له نالی
«حَسِبْتَ الْقَمَرَ» له ئیشراق قیامهت جه مالی.

ئهوانه ی له ناو که وانه که دان عه ره بین و به عه ره بی نویونی و
به کاری هیناون. ئهوانه تریشی جگه له حهرفی جه ره که سه ره ی
«سه رکببی ئیزافی» یا وه سفی نه بی، عه ره بین به لام دهر پیرین و
نوسین و شیوهی کوردی به سه را پوشیون.

به ملاحهتی ته که للوم هه موو زمزمه و مه لیحی
به فه صاحهت و ته به سوم هه موو که وئهره زولالی

ئو وشه عه ره بیانه ی که لیره دا دهیان بینن
نالی به شیوهی کوردی دهری بریون. . ههروه کو چون
شاعیره ئیرانی یه کان کاتی وشه عه ره بیه کانیان به کار
دهینا، به شیوهی فارسی دهریان دهری و ته له
فوزی فارسی یان ده دا: به سه ردا.

عزلهلی 11/ی ل 662

وادی بووه به وادی پر نووری «طوری» «نار»
«نه هلهین» له بی فری بده «نالی» به «ته یه نه ی»

نیشاره ته بهم ثابته تانه:

«إِذْ رَأَى نَارًا فَقَالَ لِأَهْلِهِ امْكُثُوا إِنِّي آنَسْتُ نَارًا لَعَلِّي آتِيكُمْ
مِنْهَا بِقَبَسٍ أَوْ أَجْدُ عَلَى النَّارِ هُدًى (10) فَلَمَّا أَتَاهَا نُودِيَ
بِأَمْرٍ مِنْ رَبِّكَ فَانْحَلْ نَعْلَيْكَ إِنَّكَ بِالْوَادِي الْمُقَدَّسِ
طُوًى (12) سورهتی «طه».

«فَلَمَّا قَضَى مُوسَى الْأَجَلَ وَسَارَ بِأَهْلِهِ آنَسَ مِنْ جَانِبِ الطُّورِ
نَارًا قَالَ لِأَهْلِهِ امْكُثُوا إِنِّي آنَسْتُ نَارًا لَعَلِّي آتِيكُمْ مِنْهَا بِخَبَرٍ أَوْ
جَذْوَةٍ مِنَ النَّارِ لَعَلَّكُمْ تَصْطَلُونَ (29) فَلَمَّا أَتَاهَا نُودِيَ مِنْ
شَاطِئِ الْوَادِي الْأَيْمَنِ فِي الْبُقْعَةِ الْمُبَارَكَةِ مِنَ الشَّجَرَةِ أَنْ

يَا مُوسَى إِنِّي أَنَا اللَّهُ رَبُّ الْعَالَمِينَ (30).

سوره تې «القصص»

خهزله 14/ى ل 679

شېكە يى شەببە- و جېنس و لەصل و كەشف و تەقریرە
موبەراپە لە تەقریر و حەببى حادېث و راوى.

وهكو مدرس دەفەرموى:

وشەى يى شەببە- ئىشارەتە بە ئايەتى «فَاطْرُ السَّمَاوَاتِ
وَالْأَرْضِ جَعَلَ لَكُمْ مِنْ أَنْفُسِكُمْ أَزْوَاجًا وَمِنَ الْأَنْعَامِ أَزْوَاجًا
يَلِدُوكُمْ فِيهِ لَيْسَ كَمِثْلِهِ شَيْءٌ وَهُوَ السَّمِيعُ الْبَصِيرُ» ئايەتى
(11).

سوره تې «الشورى»

ئەم جۆرە بەيتانە ئەگەر چى تاكە تاكەى وشەكانى
عەرەبىن، ھەر وەكو گوتمان تەلەفوز و شىوہى
كوردى بەسەرا داوہ.

ه قورئاندا بە «مَا أَخْفَى لَهُمْ» مەكتووم و مەختوومە
پەيان نايى بە تەفسىرى دو ھەد «كەششاف» و «بەبەبىشاوى»

ماموستا مدرس:

ئەم خواپە كە كەس لە كونەبى ناگا لە قورئان بە ئايەتى:
«فَلَا تَعْلَمُ نَفْسٌ مَّا أُخْفِيَ لَهُمْ مِنْ قُرَّةِ أَعْيُنٍ، جَزَاءً بِمَا كَانُوا
يَعْمَلُونَ» باسى لى كراوہ. (ئايەتى «17» سوره تې «الشجرة»).

موبەبەن بوو لە قورئاندا بە نوورى «قُرَّةِ الْأَعْيُنِ»
نەواضح بوو بە «كەششاف» و، نەروشن بوو بە «بەبەبىشاوى».
ئىشارەتە بو ھەمان ئايەتى:

«فَلَا تَعْلَمُ نَفْسٌ مَّا أُخْفِيَ لَهُمْ مِنْ قُرَّةِ أَعْيُنٍ جَزَاءً بِمَا كَانُوا
يَعْمَلُونَ».

(ئايەتى «17» سوره تې السجدة)

خهزله 20/ى ل 711.

لە بوستانى «ئىرەم» دا قەط نىبە وەك
شەمامە وەك شەمامەى- وەك شەمامەى

باخى ئىرەم لە قورئاندا ناوى ھاتووە «إِرم ذاتِ الجِعدِ (7) الَّتِي
لَمْ يُخْلَقْ مِثْلُهَا فِي الْبَلَدِ (8)».

[سوره تې 11] والفجر».

يك نىم رخت: «الَيْتُ مِنْكُمْ بِبَعِيدٍ»
وان نىم دىگر: «إِنَّ عَذَابِي لَشَدِيدٌ»

گەلى ئايەت لە قورئانى پىروژداپە كە باسى «عذابى شەدەد»
دەكا بەلام لىرەدا ئىقتباس لەم ئايەتەپە:
«وَإِذْ تَأَذَّنَ رَبُّكُمْ لَئِن شَكَرْتُمْ لَأَزِيدَنَّكُمْ وَلَئِن كَفَرْتُمْ إِنَّ
عَذَابِي لَشَدِيدٌ». ئايەتى «7».

سوره تې «ابراهيم»

بەرگەرد رخت نوشتە «يُحْيى وَيُمِيتُ».
«مَنْ مَاتَ مِنَ الْعَشَقِ، فَقَدْ مَاتَ شَهِيدًا»

زۆر ئايەت ھەپە لە قورئانى پىروژدا كە باسى (يحيى ويميت)
دەكات وەكو «ھو يحيى ويميت واليه ترجعون» (ئايەتى «56»
سوره تې يونس).

جگە لە ئايەتى 257 سوره تې «البقرة»
جگە لە ئايەتى 156 سوره تې «آل عمران»
جگە لە ئايەتى 156 سوره تې «الاعراف»
جگە لە ئايەتى 116 سوره تې «التوبة»
جگە لە ئايەتى 080 سوره تې «المؤمنون».

تەكايە بۆ شەرحى بەيتەكان وەكو لەپشەوہ گوتمان سەبرى
شەرحى «مدرس» بکەن. ئەگەر ئىشارەتەشمان بۆ نەكردى،
سەبرى كردنى شەرحى بەيتەكان لای «مدرس» زۆر پى وىستە.

همروه کو له پیشهوه گوتمان نالی وه کو هموو خوینده وارنکی کوردی نهو سهردهمه بهواتا همروه کو هموو مه لایه کی نهو دوره به همی نهو زروفه و ناوچه جوغرافیایه و باری سیاسی بهی که مسمته که تیادابوه، دهبوایه شارمزی په پیدابکا له زمان و ندهبیاتی دراوسی کانی دا هر وه کو پیشانمان دا.

عهره به هوی دینی پیروزی نیسلام و زمانی قورشانهوه شرمزایه کی تهواری تیادا هه بووه - همروه ها له زمان و ندهبیاتی هرسیش دا به هوی نهوی که گهلی لهو کتیبانهی که له مرگومته کاندایان خویند به فارسی بوون جگه لهوی که زمانی لمی - تلف وینی که یو گهلی زاراهوی زانستی و عهروزو قافیوه مسمته کانی شاعر که عربین له رنگای فارسی بهوه وه رگیرابوو، همروه ها دیوانی شاعیره بهرزه کانی نهو زمانه له سهردهمی خوینده وارانی نهو سهردهمه بووه وه کو سعدی و حافظ و نظامی و گهلی شاعیره و ندهبی دی.

جگه لهوی که نووسین و نیشانی سهردهمی نهو بهو زمانه بوه له بهر کاری گهرو و نژیکی نهو دوو زمانه له په که وه.

لیرده دهمهوی به شیک له رهنگه دانهوهی شاعری فارسی له شاعری نالی دا بخه مه بهرچاوه همروه ها زیره کی توانایی نالی یش پیشان بدم. نهوهی شایانی باسه نهوهیه نالی جگه لهوی که وه کو هموو شاعیرنکی موسلمانی نهو ناوچه به، شاره زاییان دهربارهی بهرهمی «نظامی و سعدی و حافظ و جلال الدین رومی و جامی» هه بووه، شاره زایی تهواری شاعری گهلی شاعیرانی تری نهو زمانه بووه وه نهو به پتهی که دهلی:

نالی نیسته تاجی شاهیی و تهختی خاقانی هه به شوکت نارا - موخته شهم دیوانه، فیکرهت صائبه⁽³¹⁾ به لگه یه بو نهوهی که نالی زور شاره زا بووه له ندهبیاتی فارسی دا هر له بهر نهوهیه که کاتی غهزه لیک ویا به پتیکی نالی دهبینی وا ههست ده کهی که نهو غهزه له ویا نهو به پته له هینی ویا له ریزی په کی لهو شاعیره به ناویانگانهی دراوسی به، که چی

که سهر ده کهی به جورنکی وا دای پرشتوره نه گه ره له جایه کا له ژیر کاری گهری شاعیرنکی نهو دراوسی به دا بووی به ناسانی دهرناکهوی. جگه لهوی که نالی لهوان که متر نه بووه زور بیروخه یالی هه به که تایه تی به به خو به وه نهوانه شی که رهنگه دانهوهی شاعیرنی دراوسی تیادا دهرکهوی، له گه ل نهو شدا که زور که من به جورنکی وه با دای پرشتوره وه رهنگه و گیانی کوردی به سهردا کیشاوه که نه مه شی جی شانا زیه.

نهو شاعیرانه نالی لهو به پته دا ناوی هیناون بهم جوره به:

شاهی: شاعیره و خمت خوشی بهرزه که له هونهری نمخش و سازدا دهستیکی بالای بووه له سالی 857 کوچی دا کوچی دواپی کردوه.⁽³²⁾

خاقانی: «افضل الدین ابوبدیل بن علی خاقانی بایه له قه سیدمه دا په که مه، جگه له غهزل. له سالی 595 کوچی دا کوچی کردوه.⁽³³⁾

شوکت شیرازی: شمس الدین حسن - له پیساره باشه کان و نه جیب زاده کانی فارسه.⁽³⁴⁾

محتشم: مولانا کمال الدین محتشم کاشانی - علی کوری خواجه میر احمد له سالی «996» کوچی دا کوچی دواپی کردوه.⁽³⁵⁾

فیکرهت: «فکرهت لاریجانی» ناوی سید نعمه الله - له ساداتی لاریجانی مازندهران بووه، له زمانی فتحعلی شای قاجاردا - ماموستای شازاده کان بووه.⁽³⁶⁾

صائب: «صائب تیریزی» محمد علی بن میرزا عبدالرحیم صائب تیریزی له شاعرانی سهدی دوانزه هه مه. له سالی «1080» کوچی دا مردوده، له شاعرانی شیوه «هیندی» به واتا «نه صغه هانی» دهمیریت.⁽³⁷⁾

نالی غهزه لی 1/3 ل 83.

تانی سهری طورپه ری پر پنچش بادا

هر تایه کی باریکی گول و ناله به بادا

من له صه فحه ی روخی نه و دوله ره نیشانم دا

شوکت شیرازی: دهلی: (38)

حافظ:

همه آفاق پراز رایحه مشک شود
ازخم زلف تو گریای صبابگشایند

مردم دیده ز لطف رخ او در رخ او
عکس خود دیدگمان برد که مشکین خالیست

«همه موو نالاق پر له بوئی موشک (میسک) دهی
له پیچی زولفی تو نه گهر بای سه با بیکاته وه

عکس چاوم له سر گونهی نازکی نه و
بیلبلهی چاوم له سر گونهی نازکی نه و

غزهلی 1/5 ل 89.

نالی: شیرهی جا نه وتم یا مه یه؟ چا بوو فهرموی

نه ونده گونهی ناسک و روون بووه بیلبلهی چاوی که
نوخته یه کی ره شه له سر گونهری عکس داوه ته وه و (بهواتا)
ره سمی بیلبلهی چاوی له گونهی دا درکه وتوووه وای زانیوه خالیکه
له سر گونهی لای نالیش ههمان واتای هه یه.

عکسی له علی له بی مهرجانه له فنجانمدا

غزهلی 1/6 ل 93

حافظ: مادر پیاله عکسی رخ یار دیده ایم

نالی: مه نه لی حالی نه شکه نجهی غمدا

ای پیخبر ز لذت شرب مدام ما⁽³⁹⁾

وهك ناله له نه یدا وه كو ناله له قه له مداما

«عکسی رووی یار ده بینین له پیاله دا نه یی خه بهر له له زرتی
خواردنه وه ی (شهراب) وه یا خواردنه وه ی برده و امی نیمه.

جلال الدین رومی (مولوی):

نالی: به حسی سپرپی دهه نی نوقطه به نوقطه بگه ری

بشنو ازنی چون حکایت می کند
وز جدائیه اش شکایت می کند⁽⁴⁰⁾

سه ری مووی نیه یی نوکته له دیوانمدا

حافظ:

گفتم بنقطه دهنت خود که بُرد راه

نمه یه که م بهیتی مه وه وی یه (جلال الدین رومی) که مثنوی
پی دهست پی کردوه وه مثنویش بریتی یه له دوری «26» هه زار
بهیت.

گفت این حکایتیست که با نکته دان کنند

گوتم: کی ده توانی ری به ری به دهمت؟

دهلی: گوی بگره له شمشال «نای» چون حیکایه ته که ی
ده گیریتوه نه ویش شکاته له دهست جیابونه وه دوری.

گوئی: دهم حیکایه تیکه ده گیرنه وه بو خبیر بو هل هینانی
د. ابراهیم الشواری له شرحی «ترجمه» ی تم بهیته دا دهلی:

غزهلی / 9 ل 101

نغره ضیق فهو شبه النقطة في ضالته وصغره

ضابطه عی طه بم سواره، ئیددیعی شاهی هه یه

الكشف عنه لضالته وصغره إلا خبير يحل المعميات والالغاز.

موخته شه م دیوانه، داوای تهختی خافانی ده کا

نالی:

سهیری شهرحی مدرس بکه ل 102 - 103

لیره دا هه میسانه وه ئیشاره ته بو نه و شاعیرانه که له (31) دا

نالی نه و نوقطه که وا بوو به نیشانه ی چاوی

باسمان کرد نالی خوئی له مانه به که متر نه زانیوه. وه شاره زایی
نالی پیشان ددها له زمان و نه ده بیاتی تم شاعیرانه.

نیستیطاعه و قوه تی طبعم، به کوردی و فارسی
عاره بی ئیظهار ی چالاکی و چه سپانی ده کا
تم به یته شاره زایی و توانایی نالی له زمان و نه ده بیاتی فارسی و
عاره بی جگه له کوردی که زمانی خوئی ته ده چه سپینی.

غزه لی 14 / 1 ل 118

نالی: ئه ی واعیظی باریدچییه ههروهك هه ره سی کئو
به وه عظه که پایه هه مو، هاتوویی به سه رما؟

حافز:

برو بکار خود ای واعظ این چه فریادست
مرا فتاد دل از ره ترا چه افتادست
برو به لای ئیشته وه ئه ی واعیز تم هه روا هاو ره چیه؟
دلَم له ری لای داوه به تو چی؟ مه به ست چی به؟

غزه لی 1 / ب 133

عاشق هه وه سی مه بکه ده و عیلمی به سیطه
عاقل طه له بی مه دره سه و جه هلی موره ککه ب

حافز:

حدیث مدرسه و خانقه مگوی که باز
فتاد در سر حافظ هوای میخانه
توخوا! ئیتر باسی مه دره سه و خانه قا مه که
ئاره زوی مه یخانه و شراب که وته سه ری خافز
(که لکه له ی مه یخانه شراب که وته سه ری خافز)

غزه لی 1 / د 168

غزه لی فارسی

ابروان تو طیان دل افکارانند
هردو پیوسته ازان بر سر بیمارانند
گنج رخسار تو دیدن نبود زهره مرا
که زلف تو برو خفته سیه مارانند
ما هزاران، زحمت خسته و ناکام، ولی
کامیاب از گل روی تو خس و خارانند
بر سر کوی خود از گریه مکن منع مرا
زانکه گل های چمن منتظر بارانند
نرگسان تو که خواب همه عالم بروند
خفتگانند، ولی رهزن بیدارانند
(نالی) ارچه سگانش همه شب نالانند
که نه آن شینگان نیز جگر خوارانند

تم پارچه یه شاره زایی و توانایی نالی پیشان ددها له زمان و
نه ده بیاتی دراوسی شی شرقی، بو شهر چی تم پارچه یه سه یری
دیوانی نالی / مدرس ل 168 - 169 بکه.

دو به یتی فارس / 6 ل 219

آن زلف مشکبار بدان روی چون نگار
گر کوته است، کوتهی از وی عجب مدار.
شب در بهار میل کند سوی کوتهی
آن زلف چون شب آمدو آن روی چون بهار

غزه لی م / 12

نالی: مه جلیسینکی چه من و بولبول و به زمی گز و مول
به دو صد مه دره سه و دهرس کیتیایی نادم

حافز: از قیل و قا مدرسه حالی دلَم گرفت
یکچند نیز خدمت معشوق و می کنم
له بگروه و به رده ی مه دره سه دلَم گراوه
هیچ نه بی جاریکیش خزمه تی مه عشوق و شراب و پیاله بکه م.

«نالی» هم غهزه‌لەت تازه‌به‌تازه وتوو
به دو صد «مەئەوی» و «لویی لویاب»ی نادم

میرود نالی از اینجا چو حریص از دنیا
بالب خشک و کف خالی و چشم پرتم
تکایه بو شه‌رحه‌کی سیری مدرس بکه ل 313

لیره‌دا نالی غهزەلی خۆی به دو صد مەئەوی و «لویی
لویاب»ی نادات و ئەلبەتە حەقیقی چونکه نالی نابیغەیی زەمانی
خۆیەتی له شیعو ئەدەبیاتی کوردی‌دا. جگە له‌مه، شاره‌زایی
نالی پیشان دەدا له شیعو ئەدەبیاتی فارسی و، ناسینی شاعیره
به‌رزەکانی ئەدەبیاتی فارسی، چونکه «مثنوی» ئەو به‌ره‌مه
به‌رزە جلال الدین رومی‌یه که به مولانای رومی ویا به‌مه‌لای
رۆم به‌ناویانگە.

«مثنوی»ی بریتی له دەوری «26» هه‌زار به‌یت شیعر له
شەش دەفتەردا له سەرتای په‌یدا‌بودی ئادەمیزادەوه باس دەکا تا
زەمانی خۆی به‌شیرعی که بی دە‌لین مثنوی.
وه به‌م به‌یتە دەست پی‌دە‌کات:

بشتو آزی چون حکایت می‌کند! وز جدائها شکایت
می‌کند

شاعیر و سۆفی به‌رزە ئیسلامه.

له شاعیرانی ئیمه «مه‌لوی» تاگوزی ژیر کاری‌گەری جلال
الدین رومی‌دا بووه.

هه‌روه‌ها (لویاب): :: هه‌لبێزاردە‌یه‌که له «مثنوی معنوی»
«جلال الدین»ی رومی که مولانامه‌لا (حسین واعظی کاشفی)،
که له سالی «910» کوچی‌دا مردوو، له سالی 875 کوچی‌دا
ته‌واوی کردوه.

لیره‌دا که سه‌پرده‌که‌ین نالی ته‌نانەت به‌وه رازی نایی که
شیره‌کانی له مثنوی به‌رزترن به‌لکو له هه‌لبێزاردە‌ی مثنوی که
بریتین له‌و به‌یتە نمونانه باشتره.

چوارین / 15 ل 313

سوی مصراست مرا عزم از این لجه‌م
تا که درنیل کشم جامه زیبی دادوستم

غەزەلی 7/ و ل 384

خالت چیه؟ دانه‌ی گەنمی جه‌ننه‌تی پرووته
چاوت چیه؟ فیتته‌ی حەرمی قیله‌یی ئەبرۆ

حافظ:

خال مشکین که‌یدان عارض گندم گونست
سرآن دانه که شیرهن آدم بااوست
خالی موشکین «میسکی» له‌سه‌ر ئەو گۆنه‌ گەنم ره‌نگه
سپی ئەو دانه‌یه‌یه که ئادەمی گومرا کرد.

غەزەلی 1/ ه ل 391

ساقی! به‌مه‌یی کۆنه له‌سه‌ر عاده‌تی نه‌وبه
بشکینه به یه‌ک نه‌وبه دو صد ماته‌می ته‌وبه

حافظ:

ساقیا برخیزو درده جام را
خاک بر سرکن غم ایام را
ئە‌ی ساقی (مە‌ی‌گیر) هه‌لسه‌و پرکه جام و بملەری
خاک بکه به‌سه‌ر روداوی زەمانه‌و خەمی رۆژان

غەزەلی 6/ 5 ل 411

وه‌صفی روخساری له فیکری به‌نی‌ئادەم به‌ده‌ره
ئیتدای مە‌دحی دەمی وه‌ک خەبه‌ری بی ئە‌ئەره

شوکت شیرازی:

نگشت از آندهانم هیچ معلوم
بغیر از نقطه‌ای و آن نیز موهوم⁽⁴¹⁾

لهو دهمی هیچم بو دهنهکوت
جگه له خالیك «سوختهبهك» نهویش مههروم

غزهلی 14/1 ل 118

واظهن مهبه روخسارهیی تو غاییه قوربان
بنواره چلۆن نهقشه له نیو دیدیهی تهرما

حافظ:

خیال روی تو درهر طریق هممه ماس
نسیم موی تو پیوند جان آگه ماس
خه یالی روی تو له هممولابه کا له گه لمانابه
شهمالی مووی تو له گه ل گمانمانابه له هممولابه ک

غزهلی 22/5 ل 530

داونیکه له رووی دانهی خالت ته تراوه
زنجیره له پی مایلیی تهو رووته تراوه

حافظ:

ای که در زنجیر زلفت جای چندین شناست
خوش فساد آن خال مشکین بر رخ رنگین هریب
تهی تهوی چندین آشتابون به داوی زلفتهوه
چهند جوانه تهو خاله ره شهی له سهر تهو رووه ره نگینه عه جایه به

غزهلی 22/5 ل 530

داونیکه له رووی دانهی خالت ته تراوه
زنجیره له پی مایلیی تهو رووته تراوه

حافظ دهلی:

زلف او دامست و خالش دانه آن دام و من
برآمید دانه افتاده ام در دام دوست
زولفی تهو داوهو خالی دانهی تهو داوه

به ئومیدی دانه که وتوومه ته ناو داوی دوست

غزهلی 32/5 ل 572

فارسی و کوردو عه رب هر سیم به دهفتهر گرتووه

«نالی» نه مرۆ حاکمی سی مولکه، دیوانی ههیه!

لیره دا نالی خووی دهلی من تواناییم له زماناندا ههیهو دیوان
به واتا شیعرم بهم سیانه ههیه. ته مهش به لگه یه کی تره بو
شاره زایی و توانایی نالی له زمان و ته ده بیاتی عه ربیی و فارسی
جگه له کوردی که زمانی خو به تی و ههروه ها تورکیش که له
شونی خویدا باسی ده که یه.

3 - نالی و ته ده بیاتی تورکی:

ههروه کو گوتمان نالی شاره زاو به توانا بووه له زمانی تورکی دا
چونکه زمانی تورکی له سهر ده می کدا زمانی ره سی و زمانی
هیندی کتیب و نامه ی تهو سهرده مه بووه.

نالی نه که هه شاره زاویه به لکو به جو ریکی وه ها شاره زا بووه،
توانیوتی شیهریشی پی بلی، ته مه کاتی که له کوردستان بووه،
به پی ی تهو دیوان و ده ستنوسانه ی له بهر ده ستایه. گومان له وه دا
نی یه که چۆته ته ستمول و له ونی ماوه ته وه هه له ونش دیار ئاختر
بووه، ده پی شیهریکی زو ریشی لی به جی مایی به تورکی. تنجا
ته گهر خوا یاری زمان و ته ده بیاتی کوردی پی و روژی له روزان
له کتیبخانه کانی ته ستمولدا، نووسراوی به ره می نالی
نه فه وتایی مایته وه وه ده ست بکه وئی، گه لی شیهری کوردی و
تورکی و فارسی و عه ربیی (نالی) مان بو دینه کاپه وهو زیندو
ده بیته وه.

غزهلی 4/ر ل 217

به تورکی:

تیرناز نگهك هر دله نیجه پیری وار
عاشقك پاینه رولفك گییی یورزبک سری وار
اول مهی زهره جیین در بنا گوشنه چوق
نامور سبه سیاره گییی مشتری وار

8 - علاء الدین سجادی - میژووی ئەدەبی کوردی - بغداد 1952 وە چایی 1971 .

9 - یادی پیرەمێرد - علاء الدین سجادی - بەغداد 1951 .

10 - تاریخ سلیمانی وولانی - محمد امین زکی - بەغدا 1939 .

11 - ئەونسوسین و ووتارانەیی لە رۆژنامە و گۆڤارە کوردیە کاندایا بۆلاوکراوە تەو دەربارەیی نالی وەك:

1 - گۆڤاری رۆژی کوردستان دەفتەری کوردەواری بەیان کۆری زانیاری .

2 - جەهارمقالە - تالیف - احمد بن عمر بن علی النظامی العروسی السمرقندی 550 هجری .

چایی لیدن - 1909 . ل 29 - 30 .

3 - دیوانی نالی - مەلا عبدالکریمی مدرس - بەغدا - 1976 ل 51 .

4 - أبو محمد بدیع بن محمد بن محمود بلخی لە سالی 377 کۆچی دا کۆچی کردوو .

5 - حافظ: خوا جەشمی الدین محمد بهاء الدین حافظی شیرازی - لە شاعیرە بەناوبانگەکانی ئێرانەو شاعیرۆ ئوستاد غەزەلی سۆفی یانە یە لە سالی 1389 زاینی دا کۆچی دوایی کردوو .

6 - الاقتباس: ضرب من الصناعة البلاغية یضمن فيه الشاعر أو الناثر كلامه شيئاً من القرآن او الحديث .

«معجم آیات الاقتباس» - صنع وترتيب حکمت فرح البدری . دار الحرية 1980 ل 8

7 - لە دەستنوسیکی دانشگاهی تاران دا که بریتی یە لە دیوانی سلطان سلیم و دیوانی نالی و دیوانی معدوم و شیعری چەند شاعیری کوردی دی که لە تاران وینەیم گرتبوو .

8 - لە دەستنوسیک که بەخەتیکێ خوش لەسەر کاغزی چەند رەنگی دیوانی چەند شاعیریکی کوردو چەند بەیت و پارچەیی شاعیرانی ئێرانی تیادایە، بەلام زۆری لی دپاوه .

9 - سەیری ل 285 له کتیبی «قصص قرآن مجید» نیشابوری چایی دانشگاهی تاران - 1347 بکه .

10 - ل 382 - 390 - قصص القرآن - محمد احمد جادالمولی - هاوریکانی 1969 مصر .

11 - سەیری ل 125 بکه - له - قصص الانبياء - عبدالوهاب النجار - دار احیاء التراث العربی - بیروت لبنان .

12 - 1 - سەیری حیکایەتی یوسف بکه له (قصص الانبياء - عبدالوهاب النجار) .

بزم می در، ندماجمع، قنح گردشده

صوفی نك وردو دهایی سحريله پیری وار

عکس زولفک قنحی دیدەیی گریانمده

نشەیی سنبل تر، شیوهی نیلوفری وار

ناودان قلم «نالی» فصاحتده همان

نشەیی آب بقا، زمزمه کوثری وار .

تورکی: ل 219

نفس ساعت گیبی ایشلرسه گریادایله طاعتدر

برآنک فورمه سی پیرولنه احیای ساعتدر

غەزەلی 1/16 ل 124

«گیل» ئەگەر تورکی «تعال» ئەر عەرەبی

«بێ» ئەگەر کوردی، ئەگەر فۆرسی «بیا»

سەیی شەرحی مدرس بکه ل 126 .

جگە لەووش واتای ئەو یە که نالی ئەم چوار زمانەیی زانیووە بۆیە نامادە یە که بە هەر چواریان خوشەویستە کە ی بانگە بکات .

پەراویزو سەرچاوه و کتیب:

1 - بۆ شارمزی و ناسینی نالی نکایە سەیری ئەم کتیب و نووسراوانە بفرمۆ . تاکو بە پێی بۆجوونی خوێان لە نالی بگەیت:

1 - ئەمین فەبزی بەگ، ئەنجومەنی ئەدیبان 1983 کۆری زانیاری ل 22 - 24 .

2 - دیوانی نالی - (کوردی و مەریوان) ژمارە (1) - 1931 بغداد .

3 - دیوان نالی شاعر شەیر کۆد - ناشر آقای علی مقبل سندنجی، چاپخانه بهرامی (1327) .

4 - دیوانی نالی یادگاری مەلاخضری شەرەزوری یە، هەولێر 1962 وە - گیوموگریان - چایی 1974 .

5 - مەسعود محمد چەپکینک لە گۆنزاری نالی . گۆڤاری کۆری زانیاری کوردی 2 - 1974/2 و 3 - 1975/1 .

7 - دیوانی نالی - خەزنەدار 1977 بغداد .

- 2 - سهیری حیکایه‌تی عیسی بکه له (قصص الانبیاء - عبدالوهاب النجار).
- 3 - حیکایه‌تی (مریم) و (عیسی) له (قصص القرآن) محمد احمد جادالمولی.
- 13 - سهیری ل 126 له قصص الانبیاء - عبدالوهاب النجار - بکه.
- 14 - أ - سهیری شهرچی مدرس بکه ل 326.
- ب - سهیری «قصص قرآن مجید» نیشابوری بکه ل 16.
- 15 - سهیری «قصص الانبیاء» عبدالوهاب النجار بکه ل 173 - 178.
- 16 - سهیری «قصص الانبیاء» محمد احمد جادالمولی بکه ل 274.
- 17 - سهیری شهرچی مدرس بکه ل 422.
- 18 - سهیری «قصص قرآن مجید» نیشابوری بکه ل 408 - 414.
- 19 - قصص الانبیاء عبدالوهاب النجار ل 120 - 138 و قصص القرآن محمد احمد جادالمولی ل 107.
- 20 - قصص قرآن مجید - نیشابوری - انتشارات داشگاه تهران 1947.
- 21 - دیباجه‌ی «گلستانی» سعیدی شیرازی - چاپی - دکتر خطیب رهبر - تهران.
- 22 - گنج سخن - در صفا - تهران - 1354 ل 38.
- 23 - سهیری قصص الانبیاء - عبدالوهاب النجار - ل 106 بکه.
- 24 - سهیری - قصص الانبیاء - عبدالوهاب النجار - ل 317 - 318 بکه.
- 25 - قصص قرآن مجید - نیشابوری - انتشارات داشگاه تهران 1347.
- 26 - سهیری قصص قرآن مجید - نیشابور - ل 192 وه شهرچی مدرس ل 508.
- 27 - قصص الانبیاء - عبدالوهاب النجار - ل 187 وشهرچی مدرس ل 510.
- 28 - سهیری (قصص قرآن مجید) نیشابوری ل 141 بکه.
- 29 - = = = = ل 193 بکه.
- 30 - سهیری (قصص الانبیاء) عبدالوهاب النجار ل 127 - 128.
- 31 - سهیری دیوانی نالی - مدرس بکه - تاکو شهرچی ثم بهیته له هردوو باره که پیدا روون بیته وه لات ههروه ها سهیری (49) ی ثم نوسراوه بکه دهر باره‌ی ناوونیشانی ئه و شاعیرانه که نالی لهم بهیته دا ناوی هیناون.
- 32 - لغتنامه - دهخدا - تهران و گنج سخن ل 336.
- 33 - ذبیح الله صفا - گنج سخن - ج 2 - تهران 1354 چاپی دوم ل 63.
- 34 - رضا قلیخان هدایت - مجمع الفصحاء - چاپ تهران.
- 35 - ذبیح الله صفا - گنج سخن - ج 3 - تهران 2535 شاهنشاهی چاپ دوم ل 40.
- 36 - رضا قلیخان هدایت - مجمع الفصحاء - چاپ تهران.
- 37 - کلیات صائب تیریزی - انتشارات کتابفروش خیام 1333 تهران.
- وگنج سخن ج 3 چاپ دوهم ل 111.
- 38 - رضا قلیخان هدایت - مجمع الفصحاء - چاپ تهران.
- 39 - دیوان حافظ - باهتمام دکتر محمد قرزویی و دکتر قاسم غنی - تهران.
- تکایه بو بهیته کانی حافظ سهیری دیوانی حافظ بکه.
- 40 - مثنوی - جلال الدین رومی (مولوی) - چاپ لیدن.
- 41 - رضا قلیخان هدایت - مجمع الفصحاء - چاپ تهران.
- جگه لهو کتیبه‌ی له پراویزه که دا ناویان هاتووه سهیری ثم کتیب و سه‌رچاوانه‌ی کراوه.
- 42 - دیوانی - خواجه شمس الدین محمد حافظ شیرازی - محمد قرزویی و دکتر قاسم غنی - تهران.
- 43 - گنج سخن - جلد دوم - دکتر ذبیح الله صفا - انتشارات داشگاه (1354) تهران.
- 44 - گلستان - سعیدی شیرازی - بکوشش دکتر خلیل خطیب زهیر - 1344 تهران.
- 45 - حدایق السحر فی دقائق الشعر - رشید الدین وطواط - عباس اقبال - طهران.
- 46 - قصص الانبیاء - عبدالوهاب النجار - دار احیاء التراث العربی - بیروت.
- 47 - قصص القرآن - محمد احمد جادالمولی - محمد ابوالفضل ابراهیم - علی محمد البجاوی - السید شحاته - مصر 1969.
- 48 - ره‌خنه‌سازی - دکتر کامل حسن عزیز البصیر - 1983 بغداد.
- 49 - قصص قرآن مجید - تفسیر ابو بکر عتیق نیشابوری - انتشارات داشگاه تهران 1347.
- 50 - آغانی شیراز - ابراهیم امین الشواربی - الجزء الاول الطبعة الاولى 1944.
- 51 - آغانی شیراز - ابراهیم امین الشواربی - الجزء الثاني الطبعة الاولى 1945.

جزیری

هیزا قیکه قتنا.. بخو- بخو

صدیق حامد

خواندنا گلهك پەرتوكا و بهس... ئان بوهرگرتنا نامەيا
خواندنید بلندو بهس.. گهلهك ئومید وئامانجید هەین..
زانینی گهلهك قوناخ هەنە وئائینه برین ئەگەر ژیری و
پیزانین دگەل نەبن... پیللا کەزەب و قیمیشکرنی لێ نە
دەت.. درووباری (سەر چهشمە ئی حیوان).
جزیری.. چاف دکەتە ریکا تاییه تی... و ئاشکەرا،
دکەت دبیژیت:

«... قەدەحەك صافی فەخوار»

مەبەست مە ئەو... ئانکو تانوتیا مە ئەو بزانی کانی
ئەف قەدەحە چتوف بیرە - ماموستا - کولسەر رووی فی
بوونی هند دلی ژەنگی بهوسیت تاکور وون و رهوشەن
دبیت ئیدی گولیبینی بکەت نە ژگوارا. دبیتی بکەت نە
ب چاڤا.. بەلی... نەبەر (غیب) و راستەکی دنەینکا دلی
دا وینەبن. هیزا قیکه قتنا بخو- بخو.

(مە ژ سەر چهشمە ئی حیوان قەدەحەك صافی فەخوار
ناگەمی لەذدەت و ذوقا مە ب صد جلدی کتاب) هیزەکا
نەبەرە چاندیە دزاخا مروقاتی بی دا چاندنەکە سەخبیر
ودەستی پالسانی پی تفی یە تاکوشین دبیت و بەرەمی
دەت.. هەلبەت.. بەرەمی چاندنی کولان و ئافدان
بتنی تیرا ناکەت (سەد جلدی کتاب) ئەگەر توفک دناف
ئاخی دا نەبیت (قەدەحەك صافی)...

«پاکترین توخمی کەسا ئەون یید کو ئاڤا گەهشتنی تی
گەریای بهیزا قیکه قتنا ژناڤدا بخو- بخو- تاکوشیر فەبووین
ژفەرژا پیر و ماموستا.. و پاشی وی هیزی ئەو دورست
کرین»⁽¹⁾

دەریمەتی (حال) ی جزیری پیشکیش دکەت ژ
قیمشکرن (ذوق) و گەزەبا... بەرەمی فەخوارنا
(قەدەحەك صافی) بو.. ئەو یی کو نە ئیتە ستاندن بریکا

ئەفە دەسكاتپا ھندەك زانايد نابقانگەو بېرو باورەيد وان
 لەگەل فې رەنگى (قەدەحى). كو . . وان زى ھارىكارى
 يا پى كرى تاكو گەھشتىنە ئامانجىد خو . . چ «لەدەت و
 دەوق» . . چ بەرھەمى ھەر زانستوكا دى . ژوان زانايا:
 1 - ئىمام غەزالى:

دەرکەتتا ئىمامى ھىژا (غەزالى) ژ بەغدا بو شامى ساللا
 448 مشەختى . وماموستايا خواندنگەھا (نظامى) ھىلايى
 ئەو بخو دىبىژىت: «خودى زمانى من كلىلدا تاكو گریدا ژ
 دەرس گوتنى ئىدى نەشىام ئىك گوتن پى باخقم من بزاف
 دكر تا كودشىام روژەكى نە، ئىكى دەرسا بدم ژبەر
 داخوازا شاگرد و برادەران پاشى ئەو گریدانا زمانى لمن بوو
 كوٹان و كەتە دلى . . قىجا خوارن و فەخوارن لمن
 نەھات و ئىك جار ئەز ژى بووم» تاكو دىبىژىت:
 «خەلكى گوت ئەفە فرمانەكە لەسر دلى وى ھاتىە
 خوارى»⁽²⁾

چو شامى و ھاتە فەبرىن ژخەلكى و كەتە خەلوا و دىسا
 دىبىژىت: «دوان خەلوان دا ، ھند قەدەر زانين وتشت ل بەر
 من ئاشكەرا بوون كوژبلى خودى كەس نەشىت ژمارو
 گوتنى ژى بكت»⁽³⁾

باشە بوچى بوئى فېربوون وزانينا كوئەوتىدا
 بەرى ب پى نەدكەت؟! بو تىگەھشتنا وى زانين و قىكەتتا
 وان تىشتىد نوى بدەست كەتىن . . بەلى . چوو و قەستسا
 خواندنا (قەدەحا صافى) كر دا كو بگەھتە (لەدەت و دەقا)
 2 - وليەم مولتون مارستن:

دىبىژىت: «روپەرىت ژىنا خو ۋەرگىرە ول سەرھاتىيد
 خو بزقەرە دى ب بىنى سەرفەرازترىن كاريد سەر تەرا بورىن
 ئەون كوژ كويراتيا تە بو تە ھاتىنە گوتن . .»⁽⁴⁾ ئەفە كويراتىيە
 ئەوە يا كو نە كەفتە بن مائى كىشان و پىشانى دا كو بشى
 ۋەربگرى ب رىكا زانىارى . . ئانكو گاهيد زانىنى فەبرن .

3 - فردريك گرانٹ:

شەفەك رابوراندا ساللا 1920 ز راپورتەك لەسر نساخيا
 (سكرى) ئامادە دكر . . تا دىبىژىت «ئەز پىقە ۋەستىام و
 چووم نىستىم . . . دەمژمىر دواز دەى شەف . . ژنىف شەف
 پىدا من خو ۋەردگىرا دناف جەيد خودا من گوھ لىخو بوو
 كو سى تىشت يىد بو تىنە گوتن - دناف بەينا خەو نىستىنى دا
 ھەر وى گافى ئەز رابووم من ھەرسى تىشت نىسنى»⁽⁵⁾
 ئەو تىشت زى ئەفەنە:

- أ - ژىنا شىرىن (غدةالحلو) بى سەى، رەكا وى
 گریدە،
- ب - شەش ھەتا ھەشت ئەينيا خو لى بگرە .
- ج - ھەمى ژى ھلكىشەو دەرمانى نساخيا (سكرى)
 ژى چىكە ئەف دەنگى ھاتى ئىكا ھندكر تاكو (ئەنسولین)
 ئىنايەدەر بو فى ئىشى .
- 4 - فون ھلمەلتەر:

ئەف زانا دىبىژىت:

«ئەو ھزرىد پىروزل من دبارىن . . . بىنى من . . . بىنى
 ئەز ۋەستىانى پى بدەم دارىتەك بوو چوجارا نە لەزرا من
 بوون دەمى بېرو ھزرىد من دۋەستىاي - برىكا خواندن و
 لى كولىنى ئە - ئان زى دەھاتنە رەشاندن لمن ۋەكو ئەز بى
 مژويل دپەرتوكخانا خو ئە»⁽⁶⁾

5 - ئلكسىس كارىل

«براستى ئەو بەرھەمىد مەزنىد زانىارى نە ژكارى تى
 گەھشتى بىنى يە چنكو زانايىد مەزن بەرامبەر فى
 تىگەھشتى و تىبىنى ھىزەك دى زى ھەيە، كو ھاي ژى
 بوون»⁽⁷⁾
 دىسا دىبىژىت:

«بەفە ناىت وى ئامانى چىكەين بى كو سەرفەرازى
 بکەبىنى و مروفا پى خەلاتكەين»⁽⁸⁾

ٿيڏي . . . ڙگوتيند ٿان زاناياءِ «سرفهراڙتريين ڪار ٿو ويند
 ڙ ڪويرائين هاتينه گوتن» ديسا: (فيڪهفتنا دهرمانين
 ٿه نسلين) ديسا: (ٿه وهزريد پيروز) ديسا: (هاي ڙي
 بوون) و (ٿامانين سرفهراڙين). . . ٿه وه (قهدهه ڪهڪ
 صافين) به يا ڪو جزيري ڙي هوسا فهخواري و گههشتيه
 (لهذهت و ذهوق) ٿي . . . پاشي هنديكه ٿه ٿه هيزهيه ناههفته
 بهر توخيبي ڪيشان و پيشانين . . . دهمن ههركه سهڪي
 ريڪهڪ، تايه تي لي ههيه فيجا ٿه ٿه ٿه ٿي ڪيشان و پيشانا
 وي نه بيت ديڙن: مه هوسابهيشته ٿان هوسا هاتيه
 بهيستن (سماعين). . . جزيري ديڙيت . . .

(ره مزو رازين (نه ٿي) و (نه ٿي) سماعينه همي

ڙ مه حاله ته بهه قلي خو بزاني ڙ قياس)
 ديسا دبابه تي مه دا - ٿه ٿي - جزيري ههيه:

(وي دڪت مه غله طه هه ڊم ل هه ريفان ب جهدهل
 ب دو جامان فه دخون سيره تي ٿه بهه ض وسواس)

(دهستي گيري ته نه بت (خدرين عنايةت ل قديم
 نا گهه ٿابي هياتي ب دو عهسڪه ر ٿلياس)

هه وهك تيروز ب ڪيرنائيت
 گه ر تاف ڙچاڻا گرتي بيت»⁽⁹⁾

سهيدائي هيڙا (غهزالين) ٿان گوتيند (ٿيمام عهلي شروفه
 دڪت و ڪورت ديڙيت: «بهيزا ڙيري (عهقل) ٿي چاندي
 زاناييد بي ٿي قازانج . . . ڙي ٿي ٿه ڪرن ل دان و ستانديد
 زانين دا»⁽¹⁰⁾ ديسا ديڙيت «ٿه ٿي زانينه هه وه ڪو
 دغه شارتينه دازاڻا مروفاتي دا . . . ده رده ٿه هه بووني هه
 دهمن ٿه گه رڪ لي پهيدا دبيت ڪو ده ريڻيخيه بووني، دي
 بيڙي ٿه و زانين تيڏا نفستي بوو، و پاشي ده رڪت»⁽¹¹⁾

ب ڙيري چاندي ٿي (سماعين) راگه هاند ڊاڪو د ره مز
 و رازيد (نه ٿي و نايي) بگه هيت . . . دابكه هته (لهذهت
 و ذهوق) ب فهخوارنا قهدهه صافين نه ب باريد په رتوڪا
 . . . بگه هته ٿاڻا هياتي ب ده ست گيريا (خدرين نه
 ب دو عهسڪه ريت ٿه لياس . . .

ڙيدهد و پهراويز

المنقذ من الضلال	(1)	ابو حامد الغزالي
احياء علوم الدين ج 5	(2)	ابو حامد الغزالي
احياء علوم الدين ج 5	(3)	ابو حامد الغزالي
عالم الجن والملائكة	(4)	عبدالرزاق نوفل
عالم الجن والملائكة	(5)	عبدالرزاق نوفل
عالم الجن والملائكة	(6)	عبدالرزاق نوفل
عالم الجن والملائكة	(7)	عبدالرزاق نوفل
الانسان ذلك المجهول	(8)	الڪسيس ڪاريل
احياء علوم الدين ج 1	(9)	ابو حامد الغزالي
احياء علوم الدين ج 1	(10)	ابو حامد الغزالي
احياء علوم الدين ج 1	(11)	ابو حامد الغزالي
ديوانا جزيري چاڻا	(12)	محمد نوري

چ (سماعين) نه . . . ٿه گه ڪينجا (قهدهه ڪهڪ صافين)
 نه بيت ڙمه حاله تو ب ڙيري (عهقل) ٿي ساده بزاني ڙ
 (قياس) ديسا: دوو جام فه دخون پيڪ: ريڪا زانين يا ڪو
 نوڪه ديڙن (ٿه ڪاديمي) ڪو (دهستي گيري) ٿان (قهدهه ڪهڪ
 صافين). . . جاما دووي (ٿابي هياتي). . . (قياس)
 . . . (لهذهت و ذهوق).

ل دويماهيڪي مه دفتي بهري خو بدينه هندهڪ گوتيند
 (ٿيمام عهلي) سلاقيد خودي لي بن ٿو به رامبه رڪهين
 ل گه ل يا مه گوتي . ب شعر ديڙيت
 «من ديت ڙير دوو ڙيرن
 ڙيري (چاندي) وي (هوساهاتي)
 ٿي (چاندي) ٿه گه نه بيت
 يو (هوسا هاتي) ب ڪيرنائيت



دسالا 1930 ټی دا، کولیزا ویزه یو زمانان (کلیه الاداب) بدویمایک ټینا ل زانکوبا میری یا یریفانی (جامعه یرفان الحکومیة). پشئی وئی پیشکیشی دوکتورایی کر ټول سالا 1940 ټی شاهه دناما دوکتورایی وهرگرت ب بابه ټی (کهروکولوکا) لسر داستانا کوردی یا بناف و دهنگه - سلیمانئی سلیفی - کوداستانه کا بناف و دهنگه ل ته فایا کوردستانی.

دهمی دبیزن حاجی جنیدی ټم ب سفکی وهرگرین، ټم نزانین کوچه کئی بلندی داگیرکری ل به کیتی یا سوفیتی، ټه فروکه ستیره کا گه شه د ئاسمانی توری کوردی و جهانی دا ټه شه سواری مهیدانا توری کوردی ژبلی ب ماموستایی دهیت هزمارتن. ل 1955/10/26 ټی هاته هه لیزارتن ب مهزنترین ویشکفتهی ترین فه کولینر - باحث - ل ټاموزگایا روز هه لاتنا - سان.

بهلی پشئی ناما دکتورایی و وهرگرئی، بو ماموستایی کولیزا ویزه یا دماوی (19) نوزده سالی ن ره بق دا، بانکو دسالا 1940 - 1959 ټی پشئی زانینا دکتور حاجی جنیدی لهر همی زانابان خوبا بوی هه لیزارد بو سه روکئی پشکا کوردی، دهه مان ټاموزگادا. ټه ف زانایه نه هه ټه فینداری کورسیکی بو. به لکی ټارمانجا مهزن ددلی وی دا ټه بو، کوکوردین سوفیتی ژ چنه ی بگه هیئت ئاسنی جهانا سوفیتی ټیدا دزیتن، پلا زانستی بلندکتن، هه ژاران ټی بگه هیئت، نه خوینده واری نه هیلین. چنکی ل جهم وی ټششک خوبا بو کوه می که س دشین پاریه کئی نانئ ره قی بهرمنت بخون.

ل 1964/3/14 ټی پیشکیشی دکتورایی کره فه، ټول 1966/4/21 ټی شاهه دناما (ناووک - العلوم) وهرگرت و شوی ب پروفیسوری هاته هزمارتن.

زمانه وان و فولکلور زانی مهزن حاجی جنیدی ل گه له ک جهان وانین گویتن شاگردین کوردان، چ ل ده فه را - منطقه - پشت قه ققاسیا چ ل یریفانی و ټه رمه نیاو چ ل لیننگرادی. دهه یامی ماموستایی دا گه له ک فه کولینین ب هیزو پر بها نفسان. لسر زمان و دویروک و ره خنه و هوزان و چیروک و فولکلورو که له پوری

پروفیسور حاجی جنیدی ل 1908/3/18 ټی ل گوندی [زمان شیرئی] ل ده فه راقارس ل کوردستانا تورکی یا هاتی به سر دویایی. ټه ف زانایه یی د خیزانه کا جوتیارو رهنج کیش دا مهزن بوی. نه مازه بهری بگه هیت دژی سنلیی دا (مراهق) دایک و بابین وی دهنن «ما ټییم و سیوی». ژ نه چاری یا خو هه یامه کئی شان کاری کری به.

د سالا 1918 ټی دا زانایی مهزن پروفیسور عه ره بی شمو ژلانی خوفه دانا خاندنگه هی - بانکو ریفه برناوی ب خوفه گرت - ټه فه ژی نه شان که ل سر دلسوزی یا عه ره بی شمو ی بو نه هیلانا نه خوینده واری و پوتیه دان ب چینا هه ژاران ټه فه ژی که نگی - پشئی شوره شا ټوکوبه ری ب سه رکه ټی 1917 ټی.

شه سواری ریکا راستی حاجی جنیدی:
مینا مه گوتی دایک و باب نه مان. مایی خودان له ورا ژدل مل ب خاندنی فه ناو دویر هیف کره پاشه روژی. ههروه سا گشت زانایین کوردین سوفیتی مینا ییکی خیزانا خو پهروه ده کر ټه فه ژی بو بناس کو بهری حاجی بگه فیه ریکا باشی یا ره شه نبیری. شیا همی کاودانان (ظروف) و همی ټاریشان (مشکله) ب هیزو باسکین خو د توزی بگه فزینیت.

كوردى ژ وان گوتارین پرمفا هژماراوان دگه هیته پتر ژ (50) پینجی گوتاران. . بهلی نهوین گه لهك پوتهدایی نهوین بین لسهر بهك گرتنا مللهتی و کومارا نهرمه نستانا سوفییتی نفیساین - ژبلی وی چهندی هه پامه کی - مده - کاری روزنامه گری کریمه، جارا ییکی ددهسته کا نفیسه فانین روزناما [ریاتازه] دا کارگری به. زانایی مه هر د بچویکاتی یا خودا دوهه فالین بهرامبری خو دیتن. . نهوژی نه مینی عهدال [1906 - 1964]، جاسمی جهلیل [1908 - . .] بتایه تی ژی دگه ل نه مینی عهدال کو بهر بسیاری همی بان عره بی شه مو بو، نهف نفیسه فانین هه بون بوینه سهنگه ردریکا فولکلورو که له پوری کوردی دا بو سه رشاخه کا هسك و بهی. هه رنهف نفیسه فانه بون بوینه رهنج کیش و لدویف گه روکین فولکلوری.

نفیسه فانی مه پستی فام ژ دونایی کری بو نه فیندارو ژدل مل پیقه نان و ژ دویفه نه بو نو براستی ل نهف کوردستانی به کی دن مینا نفیسه فانی ناف بری نه بویه بو ل دویف گه ریان و ساغ کرنا فولکلورو که له پوری کوردی - نهوین هه زاره ها خاصیه نین ملله تی کوردی هه زار پاراستین له ورا ب زانایی فولکلوری کوردی دهیت هژمارتن.

دهری سالتین سیه دا مینا نه فینداره کی شهیدا رابو بناف گوندا که ت، لدویف پیسه مینرو فولکلور زانین کوردان گه ریا. بو. . جهماندنا ستران و لاوک و ههیران و گوتین پینیان و بهیت و داستانین کوردی.

دسال 1930 تی کوردین مشهختین سو - فیتی بی لیژنهك پینک ئینا بو لدویف گه ریان فولکلورو که له پوری کوردی دماوی سی سالادا.

یانکو دسال 1930 - 1933 تی نهف نفیسه فانه پشکداربون: حاجی جندی، جهردوئی گهنجو، کاروزه که ریا. لی سه روکی لیژنی سهیدایی بیقه هاتی (ناستور خه جه توریان) بو. هه رچهنده بین دلینیدا نهفه بون لی هر شهیدایی فولکلوری نه مینی عهدال بی دگه ل دا بو، میناوان ل دویف دگه ریا. له ورا هه ردسال 1936 تی حاجی جندی پشکداری دگه ل نه مینی عهدال نهفتهك ژ

فولکلوری چاپ کر (گوتین پینیان).

نهف بریاره نه هه ما یاسه ریلکی بو بهلکی دی شیم بیژم مینا هینا مازیا بو، چنکی پستی فی بریاروی پوتهدان ب فولکلوری هه ریهك ژلایی خوئه بو نه فینداری پهشا کوردی، نهف بونه رفینگه و ل دویف فولکلورو که له پوری گه ریان براستی کاره کی زوری پیروزه.

ژ بلی فی چهندی کو نفیسه فانی مه مشه گوتارین په رها لسهر فولکلورو که له پوری نفیساین و به لاف کرن مینا: دهنگی فارمانی نازایه تی یا کورمانجی بی نهرمه نستانا سوفییتی دفولکلوری دا، فولکلوری کورمانجی سوفییتی، مار - الاکادیمی - و کوردولوجیا گه له کین دن.

ل دویف گه ریان و پوتهدانا حاجی جندی نه هه ر کومکرنا فولکلوری ب نه نی بو بهلکی رینک فه کر بوگه لهك نفیسه فان و روناکیرین دن بو نفیسانی، ههروه سا بو ریکیش بهری گه لهك دلسوزین دن مینا: زانایی مه زن پروفیسور قهناتی کوردویف، هوزانقان و فولکلورزان: جاسمی جهلیل، وهزیری نادر، یوسفی بهکو، چیرۆك نفیس جهردویی گهنجو، ههروه سا جهلیلا جهلیل و نوردیخانی جهلیل و سیامه ندو. . ژبلی فی چهندی نهف توره فانه دبه ژیندر بو دویرۆك و فولکلورو شوره شا توری کوردی یا هه ژی گوتی به بیژم حاجی جندی پتر ژ (17) هه فده نهفتا لسهر فولکلوری هه بون د بهری سالتین هه شتی دا.

پروفیسور حاجی جندی ژبلی فولکلوری و بزافا پشکه فتنی گه لهك خزمه تا زمانی کوردی یاکری ژبو دانانا خویمه کی دروست بو ریزمان و زمانی به کگرتی کوردی، ب شیوازه کی زانستی، کو هیشی یا دوی بو له جم نفیسه فانی پستی فولکلوری و به لاکرنا خاندنی. له ورا شیا هه ردسال 1932 تی دا نهفته کی لسهر ریزمانا کوردی ب زمانی نهرمه نی چاپ بکه ت بنافی [میتودیکا زمانی کورمانجی] د هه مان سال دا نهفته کا دن چاپ کر بنافی [کتیبا زمانی کورمانجان] بو شاگردین نافنجی. ژبلی وی چهندی کچه ند نهفتهك لسهر نه لیف با کوردی نفیساین داینه چاپ کرن.

دكتور حاجی جندی ب ینک ژ داهینه زین شورشا توره یی
هیت نیاسین، ب ینک ژ نفیسه فان و که نکه تین جیهانی د هیت
هزمتن. گلهک دگهل چینا هزاران - چینا برولیتاریا - ب ریفه
تجیتن، دگهل بیرو باورین ملله تین جیهانی پی دگهن نارمانجان
بیرو باورین کومونیزمی].

- [8 - 14] تیرمه ها سال 1934 ی کونگرلیسهک مه زن هاته
گریدان ل بیرفانی، بابه تی وان (پی ناخفتنا وان) لسه کارو
خوندنا کوردی و پوئته دان ب پیشکفتن و ساخ کرنا زمان و نفیسانا
کورمانجان ل یه کیتی یا سوفیتی .. نمازه چهند گوتار نفیسان لسه
جمعی کونگریسی .. مینا: پروفیسور قه ناتنی کوردو [ری نفیسا را
زمانی کورمانجان]، ئەمینی عه فدا ل [بناغا ریزمانا کورمانجی
مقاسیا]، حاجی جندی [ریکا پیشکفتنا زمانی ئەده می کورمانجی
سوفیت] و گله کین دن. حاجی جندی (8) ههشت نفشت ههته
سەر زمانی، (3) سی لسه فیرونی بو خاندنگه هان.

ل (29) ی ئیلونا هالا 1958 ی نفیسه - فانین کوردان کومینهک
دن گریدان ل کتیخانا روژ - ناما [ریا تاره] - 1930. بابه تی فی
کومینی لسه شاعرو نفیسه فانین کوردان بوو - یوریکا پیشکفتنی
دقی کومینی دا (6) شهش نفیسه فانین خودان جهه پشکداربون
ژوان پروفیسور قه ناتنی کوردو، حاجی جندی، ئەمینی عه فدا ل،
یوسفی بهکو، جاسمی جهلیل، قاچاغی مراد، ژبلی هزمارهکا دن
یانقیسه فان و روناکیرین کوردان پشکدار بوین ب سهروکتای یا
زانایی مهزن پروفیسور عه ره بی شهمو (1897 - 1978).

ل روژا ینک شهمبی ل 1960/8/9 ی دا کونگریسا روژ
ههلات زانا یا (25) بیست و پینجی هاته گریدان ل باژیری موسکو
ب تفکاری یا که نکه تی چاخنی بیستی پروفیسور قه ناتنی کوردو، فی
کومینی (9) نهه روژین ره بق کیشا ئویا ههژی گوتنی به بیژم کو
(2500) دو ههزارو پینج سهد نفیسه فان و زانابین جیهانی ژ (60)
شینست وهلاتان پشکداربون، ژبلی هزمارهکا خوینده فانان. ژوان
پشکداران پروفیسور حاجی جندی و ئەمینی عه فدا ل ژ بیرفان هاتن
[بو بهرپساریا کوردین سوفیتی]. حاجی جندی ژوان که سان بو
یین گلهک گهنگه شه لسه ریزمان و زمان و نفیسه فان و توری کری

دکونگریدا. ژبلی چهند رایهک دیارکرین.

ئهفه و چهند نفشتهک لسه ریزمان و زمانی کوردی دهرنخستین.
گشت نفیسه فانین سوفیتی پوئته یا دابه گوهرینی مینا گوهرینا کارین
[کارل مارکس، تولستو، خ تابوفیان، لینین، ستالین، گورکی،
تومانیان .. ه. د. لهورا حاجی جندی ژ گوهرینه زین شاهزاو ب
قهنه دهنه هزمارتن. لهورا شیا ههنگ بهرهمین پرپها بگوهرینه
سهر زمانی کوردی مینا گوهرینا کارین [تومانیا، آئیساکلیان، هوفی،
س. جارنیش] و گله کین دن.

پروفیسور حاجی جندی هزمارهکا هوزانین تهر نازک و ب چیز
یین نفیسان، یانکو دهسته کی بهرفره هی د هوزانا کوردی دا بی هه ی،
هه ره کی (تومابوا) دنفشتا خویا [لمحه عن الاکرا] دا، دبیژیت:
[خویمین هوزانا کوردی یا سوفیتی سی شاعرن، ینک:
حاجی جندی، دو: ئەمینی عه فدا ل، سی: جاسمی جهلیل] ان.
ئهفه بومه هوسا خویا دکهن کونقیسه فانیه مه بی دهوزانا کوردی دا
سهرکه تی بو به لی .. بهلکی پسر دل لسه زمانی و فولکلوری
کهله پورنی کوردی و بزافا تناهمی ههبت.

پروفیسور حاجی جندی ئەندامه د ئەنجومه نی یا بلندنا ناموزگایا
روژه لاتناسان ل ئەکادیمی یا زانیاری یا ئهرمه نیا، ههروهسا ئەندامه
ل ناموزگایا و نزه یو زمانان ل بیرفانی یا ههژی گوتنی به بیژم کوب
هه لکه فتن و بورینا ههفتی سالاب سهربونا زانایی کوردی مه زن یان
وهکی ب شیوزازه کی دن دده نی .. یوبیل - الیوبل السبعینی - ل
روژا 18/3/1978 ی هاته گریدان ل ناموزگایا ئهرمه نستانی، نو
ب فی هه لکه فتنی پتر ژ چار سهد (400) نفیسه فان و روناکیرین
کوردان به رهف بیون ل ناموزگایا په روره دیا وهرزشی. ژبلی چهند
بریسکین «برقی» دلخوشی ژ ناموزگایی بوچن .. بریسکهک هاته
هنارتن ب ناخی شاکردین کوردان ل باژیری لیننگرادی.

ئهف شهسوارنی مهیدانا توری کوردی، مهیدانا زانیاری بی ..
هه ر ژ بی سنیلی دا «سراهن» نو ههتا نهو دژی پیراتی دا بی
به رده واهه لسه بزاف و کویره یف کرنا پاشه روژی و پیشکفتنا ملله تی
کورد.

یاههژی گوتنی به بیژم کو حاجی جندی دهری سال 1972 ی

- 15 - نفیسکاری شیوری ئهرمه‌نیا: [ئهمه‌بیات] بیریشان / 1936 .
- 16 - سفا ته‌زه: [سه‌رهاتی] بیریشان / 1947 .
- 17 - فولکلورا کورمانجا: دگه‌ل ئهمینه‌ عه‌قدال، داستان: دهروشی عه‌قدی، دمدم، زهمبیل فروش، مهنی و عه‌یشی، سیامه‌ندوخه‌جی. ستران: بیریشانی، ئه‌له‌گه‌زی، لۆلۆ لاکۆ. . . کلامی گوئه‌ندی: گولی هه‌ی‌نار، عه‌دلی. حکایه‌ت: کورۆغلی، ئه‌وه‌نم، ئه‌ز نهم، بیریشان / 1936 . 664 روپه‌ل،
- 18 - ئه‌لیفا کتیا کوردی: بیریشان / 1937، (2) هژمار. ئه‌لیفا کتیا کوردی: بیریشان / 1946 .
- ئه‌لیفا کتیا کوردی: بیریشان / 1951، 132 روپه‌ل.
- ئه‌لیفا کتیا کوردی: بیریشان / 1957، 96 روپه‌ل.
- 19 که‌روکولوکا - سلیمانی سلیفی ب زمانی ئهرمه‌نی، کورته شاهه‌دناما دوکتورایی - بیریشان / 1947، 247 روپه‌ل.
- 20 - فولکلوری کورمانجا: تومارو فه‌روز - بیریشان / 1947، 260 روپه‌ل.
- 21 - کریستومانیا لیتاتوری و زمانی کورمانجان: دگه‌ل جه‌ردوی گهنجو - بیریشان / 1937 .
- 22 - کورۆغلی: [داستان] گوهرین - بیریشان / 1954 [240] روپه‌ل.
- 23 - زمانی دی: بیریشان / 1948 .
- 24 - زمانی دی: بیریشان / 1953 .
- 25 - زمانی دی: بیریشان / 1955 .
- 26 - چه‌کداری کومونیزی: بیریشان / 1954 .
- 27 - شفانی کولخوزی: بیریشان / 1954 .
- 28 - جفیکا سه‌ره‌یلونی: بیریشان / 1954 .
- 29 - ئه‌ده‌بی کورمانجا: بیریشان / 1954 .
- 30 - عموی کورمانج: [چیرۆک] گوهرین - بیریشان / 1955 .
- 31 - عه‌دلانی: بیریشان / 1954 .
- 32 - فولکلوری کورمانجا: بیریشان / 1957 (300) روپه‌ل.

ئوه‌تا نه‌و ئه‌ندامه‌ دکوری زانیاری کوردی دال عیراقی [العضو المۆزر]. هه‌تا نه‌وژ (50) پینجی نقشتا پترین هه‌ین لسه‌ر زمانی و دهرۆکی و گوهرینی و زانستی و فولکلورو که‌له‌پوری کوردی. ئه‌ه‌یشتایی به‌رده‌وامه‌ دفی زینی (76) سالی‌دا، ئه‌فه‌نه‌ نفیسه‌فان. . . ئه‌فه‌نه‌ زانا. . . ئه‌فه‌ نه‌ بی ب دروستی به‌ایی په‌یفی دزانن ریز گرتامن بو هنده‌نفیسه‌فانان، به‌لی یا هیشتا نقشته‌ک نه‌ چاپکری خوب شه‌هسواری دئینه‌ده‌ر، باشه‌ پا بو فان نفیسه‌فانان چ دبیزن؟! بی گومان شه‌هسواری و که‌نکه‌نایه‌تی و زانستی یا به‌ره‌مهن فی خوش مروفی جهی شانازی به‌ به‌همی ئه‌فیندارین په‌یفا کوردی. [گوتارادی یا به‌ره‌ه‌ف لسه‌ر. . . که‌نکه‌نی چاخنی بیستی (ق. کورد).

چه‌ند به‌ره‌مهن نفیسه‌فانی: -

- 1 - گگور: - ژ ئهرمه‌نی ژ نفیسه‌کا (تومانیان و هوف هانی) کریه کوردی، دگه‌ل ئهمینه‌ عه‌قدال - بیریشان / 1932 .
- 2 - به‌یراقا سور: [سروود] - بیریشان / 1932
- 3 - عه‌مری ته‌زه: [هه‌ر بو خاندنگه‌هی] - بیریشان / 1932 .
- 4 - سه‌ره‌تیا جاسم: ژ ئهرمه‌نی بوکوردی، دگه‌ل ئهمینه‌ عه‌قدال - بیریشان / 1931 .
- 5 - میتودیکا زمانی کورمانجا: بیریشان / 1932 .
- 6 - شه‌روه‌ کرنا ئشقلابا سالا 1905 ی: بیریشان / 1933 .
- 7 - کولخوزفانی ده‌ردار: [ئه‌لیفبایه‌] - بیریشان / 1933 .
- 8 - تراخوما: دگه‌ل زه‌ینه‌فونی، ژ ئهرمه‌نی کریه کوردی - بیریشان / 1933 .
- 9 - سلامه‌تیا ژنا: [گوهرین] - بیریشان / 1934 .
- 10 - ریا تازه: [گوهرین] - شانویه - بیریشان / 1934 .
- 11 - مهنی و عه‌یشی: گوهرین - [فولکلور] بیریشان / 1935 .
- 12 - عه‌فراندنا نفیسکاری کورمانجا: بیریشان / 1935 .
- 13 - دریکا ده‌وله‌مه‌ند بونی‌دا: گوهرین [شانۆ] بیریشان / 1935 .
- 14 - کلامی جماعه‌تا کورمانجا: [فولکلور] بیریشان / 1936 .

شەش (6) ھوزان دکتیبا [کارید نفیسکارید کورمانجا ل پیکه تی یا سوڤیەت] - ل ژیر چاڤدیریا (جاسمی جەلیل). (20) بیست ھوزانین دن د نشتا [نفیسکارید کورمانجی سوڤیەت] دا بە لاکرن ل ژیر چاڤدیریا (جاسمی جەلیل).

ژێدەر و پەییڤین گران: -

- 1 - توما بوا: لمحە عن الاكراد: 1958 باللغة الفرنسية ونقله الى العربية محمد شريف عثمان - بغداد/ 1973.
 - 2 - دكتور عبدالرحمن مارف: ماكتب عن اللغة الكردية بغداد 1978.
 - 3 - توما بوا: مع الاكراد: نقله الى العربية آواز زنگنه - بغداد/ 1975.
 - 4 - دكتور كمال مظهر: ميژوو. - بغداد/ 1983.
 - 5 - قەناتی كوردۆ: كومه له تیکستی فولکلوری کوردی - شکور مستەفاو ئەنوەر قادر ئینا سەر پینین عەرەبی - بغداد/ 1976.
 - 6 - نەریمان: بیلوگرافیا کتیبیا کوردی: بغداد/ 1977.
 - 7 - محمد توفیق وردی: الاكراد في الاتحاد السوفياتي: بغداد/ 1959.
 - 8 - گوڤارا [روناهی] ھژمار/ 6، 5 / سالا ئیکتی - بەغدا/ 1961.
 - 9 - گوڤارا کوری زانیاری سا کورد: بەرگی/ 4، 5 / سالا 1976، 1977. [بیلوگرافیا کتیبین سوڤیەتی].
 - 10 - جریلة العراق: العدد (643) لیوم 1978/4/8.
 - 11 - جریلة العراق: العدد (660) لیوم 1978/4/27.
 - 12 - بەرپسار: مسۆول.
 - 13 - یوویل: یانکوب - ANNIVERSARY - E، ب کوردی بیرھاتن.
- سنیل: مراهق.
- کەنکەنە: ب رایامن جەمی (عبقری) دگریت.
- بناس: یانکو (سوێج) سوێج یا ژ (سبب) ی جودایە.
- ئول: ئاین، (دین).
- شەھسوار: (بطل).



- 33 - بەراھی و ڤەرۆزا نشتا (مەم وزین) ە ڤەریڤان/ 1956.
- 34 - بو سوئی خویی گوتناخو: ڤەریڤان/ 1957.
- 35 - سوڤیتیکا ھایاستان: ڤەریڤان/ 1957.
- 36 - ھیکایەتید جماعەتا کورمانجا: ڤەریڤان/ 1959.
- 37 - ئەفسانید مللەتی کورد: تومارو بەراھی ب زمانی کوردی: ڤەریڤان/ 1969. 243 روپەل.
- 38 - کورته ئەدەبی کورمانجا ل ئەرمینا سوڤیت: ڤەریڤان/ 1970.
- 39 - روستەمی زال: ب زمانی روسی. سالا (1977) گوھریە مینی کوردی - ڤەریڤان.
- 40 - ڤیڕهنگ: کوردی ئەرمەنی - روسی: ڤەریڤان/ (؟).

ڤەرۆز: -

- 1 - (توما بوا) دنشتا خو یا (لمحە عن الاكراد) دا دپیزیت: حاجی جندی ل سالا (1906) یی ھاتی سەردنیاپی. بەلی یالەنگە درستاھیاوی دنا دارا (1908) یی.
- 2 - پیکەمین ژمارە ژ روژناما [ریاتازە]، یال سالا 1930 ل ڤەریڤانی دەرکەتی جارا ییکی ژ چار بەرپەرا پیک دەھات، ھەر ھەفتی دو ھژمار ژ دەردچون، ھەر جار ژ ھەڤدە ھزار دانە چاپ دکرن. سەرنڤیسەرنی وی بو جارا ییکی، عەرەبی شەمۆ بو. دەستەکا نفیسە ئانان: پروفیسور حاجی جندی، نوری ئەسەد، شاکرتی خدی، شەرەڤی چەچان، قاچاغی مراد.
- 3 - دەمی کونگریسا روژھەلاتزانان یابیس و پینجی ئەو ل باژیری موسکو ھاتیە گریدان، ئەڤ کوردناسە پشکدار بون: پروفیسور محمدی مۆکری ژپاریس، پروفیسور قەناتی کوردۆ ئەڤکاربو، ئەڤالیانی سەمەر قەندی. لی [مارگریت رودینکو، مراد زعیرافی]، ر. سلیلوف، ج، باکوئیڤ] میقان بون. حاجی جندی، ئەمینی عەڤدال ژ ڤەریڤانی پشکداربون، ژوان کوردین گەلەک گەنگەشە دکنوگریسی دا کری ئەڤ زانیابون: پروفیسور قەناتی کوردۆ، پروفیسور محمدی مۆکری، پروفیسور حاجی جندی.
- 4 - دەمی مە بەحسی حاجی جندی و ھوزانی کری مەناسی ج دیوانین وی خو یا نە کرن چنکی بەست مەنە کەتن، لی یا مەزانی

ژخودګی ترس

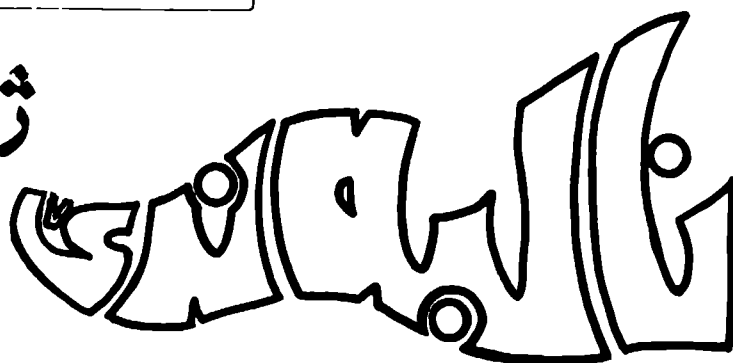

● مسعود حسین بوتانی ●

پنځه‌مېری سلاقت خودی لسه‌ربن⁽³⁾ نالېند ګه‌لک بجانوی په‌سنا
 نیکه‌تیا خودی دکت کوئی بستی‌یه‌وی هه‌فاله کو‌ئوه خودانی ګه‌ردونی
 بهمی تشقه هه‌ر ئوه ئه‌ف جیهانته پی‌ئه‌دحه‌ویتت ئه‌وه‌فی ګه‌ردونی
 بزفه دبه‌ت . . لفییری له‌وا داخواری ژهمی که‌سا دکت کو‌خودی
 به‌رینس لسه‌ر داخازا خودی مه‌زن - دا خودی ژوان رازی بیت .

نیک خودانه لسه‌ر هه‌زارا
 پی‌ئه‌د، حوت عالمه‌ک
 کا کس‌ی شیرنی هه‌وارا
 خو بګه‌هیت خلمه‌تی⁽⁴⁾

دو‌باره ناخفتنا خو موکم ترلی دکت ژبو‌نیکه‌تیا خودی مه‌زن
 باوهریه‌کا موکم زی یاب مرنی هه‌ی له‌وه‌می بوسلمانا ناګادار دکت کو
 مرن هه‌ریا هه‌ی وریکا هه‌می که‌سانه که‌س هه‌ر نامینیت ساخ له‌وا
 داخواری ژخو دکت ژترسیت خودی مه‌زندا دا نه‌فسا خو چیکه‌ت و پاژر
 کت ژهمی نه‌باشیاو لدیف چونیت دهرونی . چونکی چی کس‌ی خو
 چیکه‌ت و نه‌فسا خو پاژر کت هه‌ر ئوه ناموس و میرانی .

خو هشیار که خودی نیکه
 بو همیا ئه‌و مرن ریکه
 هلو (ئه‌حمده) تو خو چیکه
 ئه‌ه نامیس و میرانی⁽⁵⁾

هه‌روسا نالېند مه‌زنا خودی دهمه پیش چاقیت خه‌لکی کوژ هه‌می
 تشیت ګه‌ردونی مه‌سترو که‌س و چ تشت به‌ر وی ناکه‌فن له‌وه‌ر ګالی

. . . پینځی ناکت ئه‌حمده‌تی نالېند بله‌ینه نیاسین چونکو ژيانا وی
 یا رونه لده‌ف هه‌می نفیسه‌فانیت کورد . . هوزان بهمی لایت ژيانی فه
 نفیسانیه . کومه‌لایه‌تی، رامیاری، ئه‌فینی . ئاینی ګاله‌وتراڼه، هند . .
 لفییری دتی لسه‌ر لایه‌کی ناخفین ئه‌وزی ژلایئ ئاینی فه په‌وره‌خه‌کی
 ژفی لایفه دتی ګرین (ترسانا وی ژخودی) کا تا چ راده‌به‌کی ژخودی
 ترسیایه بو‌خه‌لکی ګوتی‌یه ژبه‌ر ترسا خودی . په‌ردا ئاینی وئولی ئیسلامی
 هه‌ر ژبچوکیاتی خو به‌ر چاڤا دادابه‌و ترسا خودی که‌تی‌یه دلنی وی لین .
 سیه‌را بوسلمانه‌تی هاتی‌یه بخودان کرن . هه‌ر وه‌کی ئه‌و بخو دبیزیت .

دهمی هه‌ز بویه شمش سال من قورئان لک فاتما ده‌یکا خو خاندی‌یه
 هه‌تا کو من دو‌ماهی پی ئینایه ئانکو کری‌یه⁽¹⁾ .
 پستی خاندنا قورئانی خو هافیتی‌یه دنافلا شریعه‌تی ئیسلامی‌دا
 دستوری زمانی عه‌ریی پستی پیچه‌کا دی فاما بوی .
 «دوو سالاً من دهرسیت شریعه‌تی و قه‌واهدتی . دستوری زمانی
 عه‌ریی - لبامه‌رنی خاندی‌یه»⁽²⁾ .

یا زاناو دیاره وه‌کی روژنی کو نالېندی هه‌می کوردستان نیکه‌ف دابه
 لدیف ګه‌ریانا زانستی ئیسلامی وئاینی . . پستی بویه «مه‌لا» لکه‌لک جه‌ا
 مه‌لاتی کری‌یه د هه‌می تیتال و ره‌وشیت خه‌لکی ګه‌هشتی‌یه دناف ئاین و
 زانستی ئیسلامی‌دا نقوم بویه باشی مه‌له‌فان بویه له‌ورا چ جارا
 نه‌خه‌ندقی‌یه .

دهمی شریعه‌تی ئیسلامی داو‌ده‌حکامیت ئاینی‌دا شاره‌زابویه
 دزانین و ناخفتنیت پیغه‌مبهری هه‌می لده‌ف رون بیون ئه‌ف هه‌می تشه
 ده‌وزانیت ویدا ددیارن . وئهم دشعریت ویدا دبیین زور ناموز ګاری و
 په‌ندیت که‌فن پی بکار هاتین هه‌روسا ئابه‌تیت قورئانا پیروژو ناخفتنیت

سح حڪارتي خودي به لهه مي جهاو لهه مي دهه ما .

و خودي نه ز مهده كارم هه رده وام

خو خودي تو زكلي عالمي مهستري⁽⁶⁾

مرن زوي دهنگه فهددهت و خه ما وي چه ندا مه زنه بتايه تي نه وي ت خودان
ثيمان و ژ خودي ترس : ما دم مرن هه به و يا به لافه د ناف خه لکي دا پا
نهفه چي به چ ماله ج قريزا دونيايي به نم هند هه ژني دکهين و بلهستي
خوفه دثنين هه و هکي فيرعهوني و همامني - وان زي گه لک مال کوم کرو
گه لک بخو دوانا به لي دويمه ايکا وان هه بومرن و دويمه ايکا هميا هه
مرنه .

وهرن گوه دن خه ما مرن

کهنسي تو نه هلي ثيماني

چي به دنيا مه دهست برني

وهکي فيرعهون و همامني⁽⁷⁾

ناله ندي گه لک دنيا شهقاندو دايه به رپيا لي بوخو چ ژني نه گريدا به
ج بها ژني نه ديت ژ بهر مرن . قه برني وي کهنسي به پيش چاقيت خه لکي
دا بوخو عيبره تي ژني بينن بخولديني خو کهن خه جاتي و خودي به ريسن
چونکو چي کهنسي هاتي به سهر دونيايي و تام کري به ژيني ج چاره ني نه دي
هه تام که نه مرن .

دنيا نه به بو من ج بخو ژني نه گريدا

قه برني مه نهه کهنسي به پيش چاف ده رپدا

نه ي پار بو ديني خو بکهن سه وي خه جاتي

بهس گوه بدن به ژن و زکي قه صرو نو مي دا

دنيا بو کهنسي پار نه بو فايده نه دامن

دل کول مرو چو چي کهنسي هاتي به تي دا .⁽⁸⁾

هند ترسا خودي يا دلي ناله ندي دا هه تا نه فايده خودي بيته سهر
دونيايي و ژيني به تي لهوا گه لي ژ خودي دکمت و ديني ژني ته دزاني نه زني
چه وامه دي بي جهاو بم بوجي ته نه ز بي پسيار امن دايه ؟ به لي ما دم
ته هه ژيسن دا مه جهسي مه لهه خو خوشکه چونکو نه زم بي ج
ده ستادانو هه زاري ته مه .

خدي ژ هه مي خه لکي و هه مي گه روني و تشيت تي دا مهستره له ورا
- حوازي ژ هه مي بو سلما نا دکمت کو خو حه والهي بهر ده رگه هي وي
کهن چونکو مرو ف هه دم پنتي خودي به گوتن و گوت گوتک ديني
هه نه ج مفا تي دا نينه ژ بلي ناخفتنين بسودو بها کونه ده رگه فن ژ
- ري عه ني ثيماني . ژ ترسيت خودي دا دا حوازي بو خو بو هه مي خه لکي
- خودي دکمت دا کو به رني وان بله ته ري که کا راست و دروست دا شولا
و نه هه دم يا راست و چي کري بيت . چونکو بي لوي باوه رني کو ژ بلي
خدي کهنسي دي نه شيت شولا چي که ت و ژ بلي وي کهنسي نينه .

خو حه والهي بهر خودي که

قيل و قاله بي فايده نه

نه ي خودان شولا مه چي که

غميري ته مه کهنسي نه بو⁽⁹⁾

خودي به بداد به رومري حوکمي لهي گه روني دکمت و لهي خه لکي
نه وه فني گه روني بر نه ده بت بي نيکدانه ک بکه فته تي دا لهوا نه ي خه لکه
بحوکمي وي درازينه نه شين خو ژ بهر حوکمي وي لادهن هه نه وه گونه هو
نه باشيا پويج دکمت و دشوت هه که مرو ف لسه ر چاکيا بي زال بيت .
به لي هه ردم ده روني مرو ف بي خائينه لگه ل خودي لهوا مرو ف نه شيت
لسه ر چاکيا زال بيت .

ثيماني نو حوکمداري

نه مي بحوکمي ته رازينه

حقيقت هه ر تو غه فاري

به لي نه لسا مه خائينه⁽¹⁰⁾

خه لکينو وهرن گوهي خويده نه ترس و سه هه مرن و خه ما وي چه نه

ته نه ز دام بي سوئالا من

ته زانسی عهرزو حالا من
 ل ههشرنی خوشکه حالنی من
 چ موفلس هو نه هاتینه.⁽¹¹⁾
 یان....
 نهگر رحما تیا کیمه
 نهزنی بی حال و بی ریمه
 فقیرنی بهر دهرنی کیمه
 چ کس وهک من نهبرینه.⁽¹²⁾

هندی بژی ههردنی گههیه قوناغهکنی لئی راههستن و دنی مری چونکو
 نهف دونیانه نه مالا تهیه دنی چییه مالا براستی لهن دونیانی...

شهینانی تو دسهردا بری بهس
 گوهر بله وی کافری
 هندی ساخ بی ههردنی مری
 تو لهنی دهنی نهی ساکنی⁽¹⁵⁾

لدویف په رستنا خودی و روزی ونفیژو ههمی مهزیت خودی کو بجهه
 دینان و ژبلی شیرت و شهرحا قورنانی و گوتیت پیغه بهری بو خهلکی
 دگوت. لسهرفی ههمی را ترسا خودی دلنی وی دا دکله و ههردم ژ
 خودی ترسیا لهوا داخوازی ژ خودی دکت دا دقهبری دا ترسی لوی نه
 ئارینیت و کهسیت وهکی وی.

نالهند ژ ترسا خودی لههمی بوسلمانا دکته ههوارو گازی.. خهلکینو
 بوسلمانین و غهزه ب و نهخوش پهیدا بویه لناف مه فیچا مه فزنی. مه
 کاننی. سستی و خافی یا کهتی به ئیمانا مه باور یا مه یا لاواز بوی بخودنی
 خو هشیار کهن مه چ مه فهر نینه نئی هم ژی مروفین پیئنی به دنی جیهانی
 بگههین و خودی بنیاسین و لدیف ریکیت وی بچین.

ههواره نهی موسلمانین
 غهزه ب مال بو مه فهر کاننی
 خو هشیار کن هم ئیمانین
 مه سستی کانه ئیماننی⁽¹⁶⁾

کهسنی وهک من گونه هکاره
 د قه بریدا کر فهشاره
 بهقین دمینه نه هشیاره
 تو ترسی لوی نه ئارینه.⁽¹³⁾

دونیا و مال و درافنی ونی بی مفایه و چ بها ژ بونینه فیچا دینی بی نه
 گوهوره. دینه مفای بگه هنیته ته. تو چهند بژی. تو ژ بی خوزیده ترنا
 ژی ههکه ته دین بهرداو مال گرت و تو مری نهفه مال ژی چوودین ژی
 چونهفه کاری شینسایه! فیچا لدین و ئایینی خورایه کنی لئی بکهن و
 چاره سهریا دینی خو بکهن.

نه ده ب دونیا بهتال دینسی
 ژ عومری زیده نامینسی
 ههمی ژی چون تویسی دینسی
 لدینسی خو بکهن رایسی⁽¹⁷⁾

خولفنی جیهانی به تران نهکه بمالی و درافنی تودنی ههردنی به
 دهستی خودی و ههردنی پیئنی وی فیچا بخو بنیاته کی دانه ئاهاهی لسهردانه
 بناعتنی خودی و ترسا وی بلا ههردنی ته داییت دا تاعهت و ترسا خودی
 بوته بینه ئاهاهی و روناهی چ روناهی دقهبری دا نینه بی تهنگه و تارویه.

تو ههردنی موحتاجی ئلاهی (الله)
 بخولنک چیکه ئاهاهی
 ل قهبری نینه روناهی

تو بوچی هندی به طرانی.⁽¹⁴⁾

خهلکینو بوسلمانین و ههکه دنی گوهری خوده نه من و ئاگاداریا من کهن
 نهز دنی یاراستی و دروستی بیژمهوه کویارو دوستا ب سوزو پهیمان ههرو
 روزا دوهاهیکی به - ئاخروهته - یا کو ههردم پری خوش و شادی و
 نیعمت...

هاش خو هه بهو خو هشیار که لدیف چوینیت دهرونی و شه پتانی تو سهرد
 دا بری و نه هاش خونه. گوهری خونه دهنه نهفسا خو کا چ دقیت بکهن
 چونکو (کافره) دنی راستی ههشریت. چهند کاروانی ته بریفه بچیت و

عينا بوهفا هر ئاخروته
يا دائيمى پر نيممهته
حق نهغه من گوته نه
وهفتنى تو گوهدارى منى⁽¹⁸⁾

جفت خو فكه وى نيممهتنى و خوشى و لهزهنى ژ دستميت خونهكه
حېكره منى توئى ساخ بى گهر تو مرى هلنه هلدى نه خوشى و لهزمت
نه نيمى برين دنى چن يا دعيت ئاخروته نيممهتا وى راستيا نهديار
نه نيمه دو ماهيكي دياريت وسايه وكي نهز دېژم.

منبر به جافيت خو فكه وى نيممهتنى ژ دست خونهكه ساخيا دوو
سه لا روزه كه هويه حقيقت باطنى.⁽¹⁹⁾ خودى مهزن نهغ دونيايه يا
معت و پرستنا خودى داي نه ژ بو هيلاننى و خوشى و لهزهنى دايه سر
حتر فى دينى باقر يا داي هكه نهغ دينه نهبا نه ددا بهلى هر مه
حرون و نهسا خو تزي كرى به ژ كهر ب و عينا دو نه باشى و خرابيا.

خودى دونيا بو طاعت دا
نه بو هيلان و لهزمت دا
وهكى دين لى نهبا نه ددا
مه بيلدر پر كره ژ كائى⁽²⁰⁾

توچ تشتى لگهل خونهبايه د قهبرى دا ژ بلى چند مهترت جانگى
نيججا تاعهتنى خودى بكهين نه بهس ههما خوبمالي دونيايقه مژيل
كهينى دا دهمى هم دميرين ترس و لهززد دلنى مه دا نهبيت و گركا ترسى مه
نه گريت بى شه كو هم دشه رمزارين لدهف خودى وهكى مه كهس نه چويه
نهف دست فاللا. نهغه يه ترس ژ خودى نه كو نالبه نلدى چنه كرى به ژ بو
خودى گه له كا كرى لى هر لدهف وى كيمه وى شه رمزاره لدهف خودى
لهوا داخوازنى ژ فلكى د كمت كو كهس وهكى وى دست فاللا نه چنه
گورى.

غبرى نه ده گهزه كا جانگى نهنگ
مه نه بر له و لمه بو تالو گرگ
شه رمزار بوم ژ خودى نينه چ شك

شويى من بى سهرو بهر كهس نه چنى⁽²¹⁾

نالبه ندى ژ ترست خودى دا بو خهلكى گه لهك تشتت ديار كرين كو خو
ژنى بله نه پاش دا نه كه فنه خرابيا و نه باشيا. خودى گه لهك تشت دانه نه
لسر دونيايه ژ خوشيا و نيممهتا ژ ژ ناو مال و عيالى بهلى تو همرى خرابيا
د كهى و كهس بى حسييت بهلى بلا بو ته ديار بيت كو خودى بشوليت
نهيت نهينى دزانيت تينه نفيسين. لسر فان خوشى و نيممهتا بيت كو
خودى دايه نه بهلى تو همرى دگهل خائينى و بى داخازيت وى دكهى.

نهغى خالقى هلدهى مهزن
رزقى ته دا مال و ژن
عهيبيت نه كهس بى ناحهسن
دائيم توئى د گهل خائينى⁽²²⁾

ژ وان تشتا نهغين نالبه ندى فياي كو خهلك خو ژنى بله نه پاش دا بهلا
و نه خوش بو خهلكى چينه بن نه كه فنه د حرامى دا وهكى زولم و
زوردارى و دزساو بى كارى و دفتت خهلكى هشاريت و زژ خمه
هشارين دا نه كه فنه بهلا بى و كهر ب و كينت بهلاف نه بيت.

زولم و دزى پسن نهو
بى كه دو گره هاناو خمه
وان تو نه گيراي قهلو
كهر ب و بهلا بو ته نه⁽²³⁾

دفتت هر دم خهلك خو ژمهين و نه خوارنى بله نه پاش و خو ژنى دوير
نيخن چونكو نهوه ميشكى مروفى دبست و مروفى وهلى دكمت شوليت
پويچ بكت و دويرى خودى بكت. نهوه مروفى بى همت دكمت و عار
لى نامينت.

وهكى مهى حرام نه بيت
دا خوش مروى ژى نه خون
كهسى شعور بهر زه بيت
لى ديار بون هرزو قون

ژبېلر

- 1 - هوزانفانيت كورد - دانان و توزانلندا - صادق بهاءالدين ناميدى - 1980 - ب - 533 -
- 2 - هر نو ژبېلر - ب - 534 -
- 3 - چمند شاهرڪ دظھرا بادينان دا - د - نالغ ناكريمى - 1978 - ب - 79 -
- 4 - ديوانا لعممى نالبند - پارت دوو - خالد حسين - ب - (8) -
- 5 - هر نو ژبېلر - ب - 84 -
- 6 - ديوانا نالبندى - پارت ئيك - خالد حسين - 1970 - ب - 85 -
- 7 - ديوانا لعممى نالبند - پارت دوو - خالد حسين - 1971 - ب - 13 -
- 8 - روزناما هاوكارى - روزا - 1979/5/28 - ريكنيش ناميدى -
- 9 - ديوانا لعممى نالبند - پارت دوو - خالد حسين - 1971 - ب - 73 -
- 10 - چمند شاهرڪ د ظھرا بادينان دا - د - نالغ ناكريمى - ب (85) -
- 11 - قهقەك ژھوزانيت نالبندى - سعيد ديرشى - 1982 - ب (145) -
- 12 - هر نو ژبېلر - ب (149) -
- 13 - هر نو ژبېلر - ب (148) -
- 14 - ديوانا لعممى نالبند - پارت دوو - خالد حسين - ب (76) -
- 15 - ديوانا نالبندى - پارت ئيك - خالد حسين - ب (114) -
- 16 - هر نو ژبېلر ب (115) -
- 17 - چمند شاهرڪ دظھرا بادينان دا - د - نالغ ناكريمى - ب (78) -
- 18 - ديوانا نالبندى - پارت ئيك - خالد حسين - ب (115) -
- 19 - هر نو ژبېلر - (115) -
- 20 - قهقەك ژھوزانيت نالبندى - سعيد ديرشى - 1982 - ب (153) -
- 21 - هر نو ژبېلر - ب (168) -
- 22 - ديوانا نالبندى - پارت ئيك - خالد حسين - ب (175) -
- 23 - هر نو ژبېلر ب (78) -
- 24 - قهقەك ژھوزانيت نالبندى - سعيد ديرش - ب (239) -
- 25 - هر نو ژبېلر ب (239) -
- 26 - هر نو ژبېلر ب (225) -
- 27 - هر نو ژبېلر ب (225) -

چ ناموسه نو ھېبیت

ھارو عھقل ھر دوو چون⁽²⁴⁾

گەلەك جوان خەلكى ژ دەمەن پىسى (زنایى) د دەتە پاش و ريكەكا
جان ددانیت بو خوزى دنەپاشى. بلا كەسە بتى لگەل وان ژنكا
نەمركەنن نەمىن لىمەك بى بكيروان بيت ھەكە دى كەشیتە دەمەن
پىسى چونكو چەند مروي بى بەئزو خوراگرتى بيت نەشیت لىسر دىف
چونیت دەروبی زال بیت!

چ ژنكا نەمحرەم بىت

نو د گەل نەكە خلوتى

ئەگەر مروي روستەم بىت

ھىفز ناكەت شەھوتى⁽²⁵⁾

ھەروسا ھنەلك سەرەكانیت سەرەكى دەست نیشان د كەت كوتەف
سەرەكانى ىە بو ھەمى بوسلمانا لىغان ھەكە لىف بچن ئەوزى - قورئانە -
پىغەمبەرە - شرىعەتە - دشول و كارىت خراب و نەباش ناكەن. فان
سەرەكانيا ھەمى تىشى بەيان و ئاشكرا كرىو ھەمى شولیت رالھو شرولھ
كرىن ژبەر كودا دىنى ئىسلامى نەمىت سستوخاف و ھەرنى بەئزىت.

قورئان و شەرح و رسول

ھەرسى بومە بون لىغان

بەيان كرن جوولە شول

دا دىسن نەبىت سستو خاف⁽²⁶⁾

نالبند داخوزى ژ ھەمى بوسلمانا دكەت كو ھەردەم سوپاسيا خودى
بەكەن و خودى پەرىسن و ترسا خودى دلى وان دا بيت چونكو بى دداین
بوسلمان. ئەل ئابىنى باقىز و بژوین و ئەل رىكا راست و دروست داىە
وان بوكرى ىە خەلات كو ژفى خەلاتى مەستر نىە لەھمى جىھانى.

شوكرا خودى بەكەن دەوام

داى مە دىنى حق خەلات⁽²⁷⁾

لەوماھى ھىفى دارم من شيا بیت رەنەك ژھوزانیت نالبندى

شروئەكرىت...

ئیبی غه‌لاونی فاوهن پیری

له پدوی میژوو خوسه‌ی به‌ک

د. محسن محمدرحمان

کولنجی په‌رورده زانکۆی به‌غدا

خهلدونیش پېشه‌نگی ئه‌و خاوه‌ن بیرانه‌یه (چونکه نه دوکتۆر تاهه حوسه‌ین،⁽¹⁾ په‌که‌م که‌س بووه، ره‌خنه‌ی لی‌گرتبیت و نه د. نه‌وال ئه‌لسه‌عداویش⁽²⁾ دواکه‌س بووه له‌و ره‌خنه‌گرتنه‌دا).

خۆ‌ئه‌گه‌ر بلین، له‌ ناو پشکنینکارانی عه‌ره‌ب و ئیسلامیشدا که‌سیکی وه‌ک ئه‌م خاوه‌ن بیسه‌ هه‌له‌که‌وتوووه که‌ به‌و زۆری‌یه‌ روشنبیرانی به‌ لای خۆی‌دا کیش کردبیت، ئه‌وه‌ هیچ زیاده‌یه‌ که‌مان نه‌خستوووه‌ته‌سه‌رو چ هه‌لبلی‌یی‌یه‌کی تیدانی‌یه، تا

خاوه‌ن بیسیکی مه‌زن، به‌بی ئاره‌ق ده‌رناچیت و، باجی نه‌ودارتی‌ی خۆی‌ ناچار هه‌رده‌بیت بقه‌بلینیت. له‌وانه‌شه‌ ئه‌و باجه‌ هیرشیکی ئه‌نقه‌ست و ناهه‌مواریت که‌ بی‌بریته‌سه‌ر، بگه‌ر، جاروبار داوای هه‌لدانه‌وی گۆره‌که‌شی ده‌که‌ن، نیشانه‌ی جیگای به‌رزو‌بالای ئه‌و جوۆره‌ خاوه‌ن بیرانه‌ ئه‌وه‌شه، که‌ به‌یه‌ک چاو سه‌یر نا‌کرتین و، هه‌ریه‌که‌ به‌ جوۆریک له‌قه‌له‌میان ده‌ده‌ن، بگه‌ر هه‌شه‌ تاوانیشیان ده‌خاته‌پان - ئین

ئەو خاوەن بېرە وای لى هات بوو بە خولیاى هاوچەرخەکانى⁽³⁾

خۆى. هەرچى پشکینکارە تازەپینگەبشتووەکانیش، کە دیتیان رۆژاواى بەکان ئەوەندە باهەخیان پى داو، ئەمجا گەرانبەو سەرى و دەستیان کردەو بە خۆبندەو بەر و باوەرەکانى، ئەوەندەش پى دەنازین، کە لەمەر خۆى و هەموو لایەنیکى بېر و باوەرە پر پیزەکەپەو دەستیان بەنووسین کرد. دوايش گەلێک کۆنگرەو ئاھەنگ و کۆرپە ستیش بو گفتوگۆکردن لە بارەى بېر و پاكانى پەو سازکرا. ئەو بوو، بە نمونە، لە سالى 1962 دا، لە قاهیرە، ئاھەنگیکى گەرەى بېرکارانەى بو گرا، لە سالى 1979 شدا، لە شارى رەبات و فاسى وولاتى مەغرېدا پەكدگىرى پەكى بېرکارانەش لە بارەى کردەکانى پەو ھاتەدى، لە شارى تونس و حەلەبیشدا ھەر بەو جۆرە. دواجاریش ئەو خەرىونەو زانستانەو رۆشنېرانەپە بوو، کە لە بارەى بېر و پاى ئېين خەلدونەو لە ئەیلولى سالى 1983 دا، لە (تېھرت) دا کرا، کە شاریکە، سەر بە جەزایر. دواى چەند مانگىکیش (واتا لە ماوئى سالى 1985) دا، وەزارەتى رۆشنېرى و لېژنەى رۆشنېرى تونیش (ئاھەنگىکى جیھانکارانە بو ئېين خەلدون) سازدەکات.

ئەم باھەخ پى دانە، سەرەپاى ئەوئەش کە باسماں کرد - ھەموو، لەوئەو ھاتووئەتەدى، کە ئەم پیاو، لە سەدەپەکى ناھەموارو زەمىنەپەکى بەپارى ئەوتۆدا، بازووى لى ھەلمالپو، کە بارى نالەبارى رامبارى تاریکایى پەکى ئەوتۆى بەسەردا ھاتبو، کە ناتوانین ناوى نووسەرىکى ھەلکەوتووى ئەوتۆبەپەن لە سەردەمى ژيانى خۆى دا یان پىش خۆى ھاتبیتە مەیدان و ئېين خەلدون شوین پى ئەوى ھەلگرتبىت و سوودى لى وەرگرتبیت.⁽⁴⁾

خۆ ئەگەر ئېين خەلدون لە رووى نووسىنى مېژوو شىوازو بەرنامەى ئەم نووسىنەپەو ھەلسەنگىن، بۆمان دەردەکەوت کە مېژوو نووسىکى لە مېژوو نووسانى تر جیاوازی پەو. چونکە ئەو مېژوو نووسىکى وەھا نەبوو، کە نووسىنى مېژوو کردبیت

بە پىشە، بەلکو پىش ئەوى مېژوو نووس بىت، خاوەن بېر بوو و بنچىنەى ئىشى ئەو کارى رامبارى بوو. ئەو بوو ملی لە گىژەنگى رامبارى ناو ناوى تىدادە رکردو فەرمانرەوايشى تاقى کردەو ھات و نەھاتى پەکەپىش چىشت. لەبەر ئەو ئەو مېژوو ئەو کە ئەو نووسىوتى کارىکى لایەلایى بوو بە شاكارى خۆى دانەناو، لە گەل ئەوئەشدا دەستى لى ھەلنەگرتوو، چونکە باھەخى مېژوو بەلای ئەوئەو ئەو بوو کە بە ھۆپەکى زانیو بو و دەست ھىنانى ئامانجىکى پىرۆز. نەك ھەر ئەوئەندە، بگرە کتیبى (پىشەکى) پەکەشى کە بەنیازى ئەوى نووسىوتا بىتە. دەروازەپەک یان بەرنامەپەکى کار بو خۆى کە نووسىنى مېژوو لىو دەست پى پکات، ئەو کتیبەى، ئەنجام، بوو بە شاكارى پىرپىزى ھەموو بەر و بوومىکى بېرکردى خۆى و جىگاپەکى ئەوتوشى گرتوو کە ھەتا ھەتاپە ناوى وەك ئالاً پىوئە بلەرتەو. ئېين خەلدون لە رووکارى (المقدمة) (پىشەکى) پەکەپدا دەلێت: «ھونەرى مېژوو لەو ھونەرانبە، کە بوونەتە خولیاى مېللەتان و ھەچەکانىشيان، زاناو نەزانیش خوویان داوتى».

ئەمجا دەلێت: «مېژوو پە لە سەرنج و تىبىنى و لىکۆلینەو، پە لە لىکدانەو و وردکارو دۆزینەوئەى ھۆى بوونەو ھەران و سەرەتاکانى، زانینىکى قولى چەندوچۆنى و ھۆکارەکانى ھەموو شەر و شوپەکانىشى تىداپە».⁽⁵⁾

ئېين خەلدون دەپوست لەو کتیبەپدا نەخشەى بنچىنەى کارکردنى ئايندە رەنگ بىرئىت، کەچى ئەو ھىلانەى کىشابوونى، بوون بە بېرکارىکى مەزن لە مەیدانى کۆمەلناسى و فەلسەفەى مېژوو و زانبارى ئابوورى و رامبارى و کارگىرى دا، ھەرچەندىشە کە لایەنى مېژوو ھىشتا ھەر لە دەروونى دا تىن و تاوى زۆر بوو، چونکە ئەو بوارە بېرکارەو زانبارانەى کە رەسەناپەتەى یان تىدانى پەو بە تەنگیانەو نەبوو، باھەخیان لە لای ئەو کەوتبوو کزى و ئەوئەندە گوئى پى نەدەدان کەواتە با پىرسىن و بلین:

ئايا ئېين خەلدون لە مېژوو نووسىن دا گەبشتە ئەو پە بېرکارى پەى کە خۆى لە مېژوو دا مەبەستى بوو؟ یان بە

سیمیچی رووتر بپرسین: ئایا لهو بهرنامهیهی دا که خوئی له سیز و ونوسین دا له سهری رویشتووه، توانیوتی فلسفه سیز و کیری به که ی خوئی بخاته کارو له سهری بروات؟. یان، ئایا سیزی له که موکووری و ههلهی ئه و میژ و ونوسانه رگری بییت، که له «المقدمة + پیشهکی» به که ی دا حینی کردوو؟

زیاتر به ووردی بپرسین و بلین: ئایا له میژ و ونوسین دا بیکردی خوئی و کرداری میژ و ونوسینی ویک خستوو؟ ئایا یختی ئه نجامه کانی دههیناووه به ستونی به هوکاره کانهوه؟ ئین خهلدونی خاوهن بپرسی باسی ههله شهیی هه ندیک له میژ و وناسه ئیسلامه کان دهکات و دهلیت:

«که له میژ و وناسه ئیسلامه کان له هه واله کانی روزگار گمشتوو و کۆیان کردوو تهوه، له چند دهفته ریکیشدا پهره به پهره نووسیویانه و دایانناوه، ئه وانهش که هه له گه ل میژ و ودا شوناسی یان نی په هاتوو، به هه له یان به دهستی ئه نقه ست گه نیک درویان تیکه ل کردوو، گه لیک به ندویاوو داستانی بی نرخیان داتاشیوو و رازاندویانته وه و خستویانته سه ری. دوا ی ئه وانیش گه لی که سی تریش ئه و شوینی په یان هه لگرتوووه و سه ری رویشتوو و چو نیشیان بیستوو و هه یان بو گپراوینه وه ه یچ سه رنجیکیشیان له هوکارو دوخی شه روشور و روداو ه کان ندادوو، ئه وه ندهش به ته نگه وه نه بوون و ه یچ و ته یه کی نابه جیشیان نه بواردوو و نه یاندا وه ته دوا وه. چونکه لیکدانه وه و لیکوئینه وه که م بووه، چاو نیک که چاککردن و راستکردنه وی لی بووه شیتته وه نه بووه و زورتر کو ئیر بووه. هه له و خه یال کوردیش هه میشه خو ئیش و هاوشانی هه مو و ده نگوباسنیک بووه، نه شاره زایش هونه ره کانی له باری پانی و له باری دریش ناشیرین کردوو»⁽⁶⁾.

ئه مجا په که په که ناوی میژ و وناسه کانی پیش خوئی هه لده دات (ئین ئیسه ق و طه به ری و ئین ته لکه لی و واقیدی و ئینی عومهری ئه سه دی و مه سه دی) و ناوداری تریش ناودینیت، ئه وانهش وه کو خوئی دهلیت: «ژماره یان له په نجه کانی ده ست

زیاتر نی په». دوا ییش دهلیت:

«هه رچه ندیشه کتیبه کانی مه سه دی و واقیدی که موکووری و جیگه ی ره خه نیان تیدا هه یه». پاشان له سه ر پۆل پۆل کردنی میژ و ونوسان، ده پروات و ده لیت: «دوا ی ئه وانیش له لاسایی کارو میشک تار به ولاره که سی تر نه هات و، له نافامیکی وه کو ئه وان ریس به ده ره که سی تر نه هاته مه یدان. چونکه ئه وانه ته گه ر باسی ده وه لته یان بکردایه هه ره وه کو خوئی ریکیانده خست و راست بییت و دروینت ده بانگپراپه وه، ئه و هوکارو بنه مایانه یان نه ده ووت که ئالای ئه و ده وه ته ی راگرتوووه و مانه وه یان مسوگر کردوو. تنجا دهلیت:

دوا ی ئه وانهش ده سه ته یه ک میژ و ونوسی تر په یدا بوون، که رووداو و ده نگوباسیان به کورت و کو ئیری و نا دروستی ده نویسی و به ته نیا ناوی پاشا کانیان ده هیناو له باوو پیران و ده نگوباسان دا بریان ده کردن، وه کو ئه و ره فتاره ی «ئین ره شیق ئه لقیره وانی» نواندی.

ئه وانه هه مو یان وایان له ئین خهلدون کرد، که کتیپکی میژ و سازبکات، یلیت: «هوکارو بنه ماکانی دامه زراوی ده وه لته تان و شارنم تیدا خستوو ته پرو، له سه ره ده نگوباسی ئه و میلیله تانهش دامرشتوو، که له و سه ره ده مده ئه و جیگه یانه ی مه غریب یان ئاوه دان کردوو ته وه و هوکمیان کردوو. هه ره ده وه لته تیکی ته مه ن دریز و ته مه ن کورتیشیان بووینت با سم کردوو و، پاشاو کو مه ککارانی پاشایانی پشتا و پشتیانیشم هه لداون، که عه رب و به ره بهر بوون. ئه و سه ره ده مانه ئه و دوو تیره یه مه غریبان کردبووه دا لده و مه غریب جیگه ی ئه وان بوو، به جو ریکیش له وئی دایان کوتابوو ده توت له وان زیاتر که سی تری لی نی په».

له مه ره بهر نامه ی میژ و ونوسی و ئه و زجه یه ش که له لیکوئینه وه دا، کتیبه که ی له سه ره نویسه، دهلیت: «ریگایه کی سه یرم بو ریکه خستن و به ریز نسووسین و به ش به ش کردنی، گرتوووه، شیوازیکی سه رسو ورهینه، له نیوان شیوازه کاند، خو م دام هیناووه، رچه یه که خو م گرتوووه و جو ریکه خو م دروستم

کردووه».⁽⁷⁾

دوای ئەم رووکاری پێشهکی یە، ئنجنا هاتووه، له ژیر ناونیشانی.

«چاکیی زانستی میژوو»دا، بەشیکێ تەرخان کردووه، دوای ئەوەش؛ ناونیشانیکی بچووکتی داناوو که ئەمە یە:

«لیکۆئینه‌وه‌ی ریگه‌کانی نووسینی میژوو و روونکردنه‌وه‌ی هه‌له‌و خه‌یال‌کردی میژوو و نووسان و، باسکردنی هه‌ندی هۆو بنه‌مای ئەو هه‌لانه»؛⁽⁸⁾ له‌مه‌ش‌وه به‌ ئاشکرا به‌رنامه‌ی هۆشمه‌ندانه‌ی ئیبن خه‌لدونمان بو‌ده‌ده‌که‌وت که له‌ ره‌خه‌کاری میژوو ودا و بستوویه‌تی له‌سه‌ری پروات و، ئەوه‌شمان بو‌روونده‌بیت‌وه که له‌م ریگه‌یه‌دا، ئەو پیاوه، چاوساغ و خاوه‌ن پای خۆی بووه.

که‌واته ئەم خاوه‌ن بیره، به‌گۆره‌ی توانای خۆی و دۆخی ژیان، ته‌واوی، ئاگاداری ئەو کاره‌ خه‌ته‌زناکه‌ بووه که ده‌که‌وتنه‌ ئه‌ستۆی ئەو که‌سانه‌ی دینه‌ مه‌یدانی میژوو و نووسینه‌وه.

ئه‌ک هه‌ر ئەوه‌نده، بگه‌ره له‌وه‌ش زیاتر رو‌یشتووه و ده‌فته‌ری میژوو و نووسی مه‌زن «ئه‌گه‌مه‌سه‌ودی» ی هه‌لداوه‌ته‌وه، که زیاتر له‌ چوار سه‌ده‌ په‌نجاساڵ پێش خۆی⁽⁹⁾ ژیاوه‌و، به‌ راستیش یه‌کیه‌ک بووه له‌ خویلیا له‌سه‌رانی بی‌ری میژوو و ناسی له‌ ناو عه‌ره‌ب و هه‌موو مو‌سه‌لمانانیشدا، به‌ راده‌یه‌کی وه‌ها که (فۆن کریمه‌ر). «هیرۆدۆتی عه‌ره‌ب» ی⁽¹⁰⁾ ناولی ناوه‌و ئیبن خه‌لدون خۆشی له‌ پایه‌یه‌کی بالادا دایناوه‌و ئیعمامی میژوو و ناسانی⁽¹¹⁾ بی‌ووتووه.

ره‌خه‌گرتنی ئیبن خه‌لدون له‌ مه‌سه‌ودی لاپه‌ره‌یه‌کی زۆری کتیه‌که‌ی گرتووه‌ته‌وه، تا، جارێکیان به‌وه‌ دوایی به‌ ووتیه‌کی هیناوه که ده‌لێت: «ئەم ده‌نگویاسه له راستی یه‌وه دوورن، به قوولایش پرن له هه‌له‌و هه‌زه‌یی و خه‌یال‌کاری، له‌ چیرۆکی اه‌ه‌له‌به‌ستراویش ده‌چن».⁽¹²⁾ ئنجنا ده‌لێت:

«ئەوه‌ی له‌مانه به‌ گۆرتندا هه‌لده‌دریت بروای بی‌مه‌که‌و، له‌ ده‌نگویاسان سه‌رنج بده‌و، له‌گه‌ل یاسای دروستدا به‌راووردیان

بکه، زۆر به‌ باشی بو‌ت ساغ ده‌بنه‌وه».⁽¹³⁾ ئەم ووتیه‌ی ئیبن خه‌لدون، بی‌گومان داوایه‌کی هۆشمه‌ندانه‌و ته‌واوه‌و، نیشانه‌ی ئەوه‌یه که زۆر ئاگاداری میژوو و بو‌وه ئومیده‌واریش بوو که میژوو یه‌کی ووردکار بنووسیت و هه‌موو کاره‌ساته‌کانیشی ب‌داته‌به‌ر ره‌خه‌و یه‌ک‌لا‌کردن و تاقی کردنه‌وه و هه‌موو گۆره‌یه‌یه‌کی ناماقوولیش په‌رکات و بیداته‌دواوه. ئەو کۆسپ و ته‌گه‌رانه‌شی لی‌روون بوو که کاتی خۆی نه‌یان‌ه‌یشتووه میژوو به‌ شیوه‌یه‌کی راست و دروست بنووسیت‌وه. به‌ نمونه‌ لایه‌نگری و دامینگرتنی مه‌زه‌یه‌کی دیاری کراو یه‌کیه‌ک بووه له‌و کۆسپانه، چونکه وه‌کو ئەو ده‌لێت: «لایه‌نگری سه‌رکۆنری یه». هه‌روه‌ها پشت‌گرتنی کاربه‌ده‌سته‌یک و فه‌رمان‌نایک یان داتاشین به‌ لای بنه‌ماله‌یه‌کدا بو‌ مشه‌خۆری، دیسان یه‌کیه‌ک له‌و کۆسپانه، ئەو ده‌لێت: هۆیه‌کی گومراهی و چه‌وت ره‌فتاری ی هه‌ندی میژوو و نووس ئەوه‌یه که له‌ به‌رسی‌ی خاوه‌ن پاره‌و پایه‌دا ده‌که‌وته کلکه‌له‌قی و خۆتی هه‌لسوون و، ژیان و پله‌و پاره‌یان پێوسته‌و هه‌چی تر.

له‌وانه‌شه، میژوو و نووس چه‌ز به‌ شاره‌زا بوون بکات و بیه‌وت شتی راست بنووسیت، که‌چی ده‌شکه‌وتنه هه‌لدیری نووسینی خه‌یال‌کناریشه‌وه ته‌گه‌ر، ته‌نیا هه‌ر له‌م و له‌وه‌وه وه‌رگرت و بی‌نرووسیت و عه‌ق‌لی خۆی نه‌خاته‌کار، واتا ئەو جو‌ره میژوو و نووسه له‌سه‌ر نووسراوه‌کانی میژوو و نووسانی پێش خۆی ده‌پروات و، بی‌لیک‌دانه‌وه‌و هه‌له‌سه‌نگاندنی ووتنه‌کانی ئەوان، وه‌ریان‌ده‌گرت و ده‌یان‌تسووسیت، واتا وه‌ک شتی به‌پێزیان لی‌وه‌رده‌گرت، هی بی‌پیزو بی‌بایه‌خیشیان لی‌وه‌رده‌گرت و ده‌یان‌تسووسیت.⁽¹⁵⁾

لا‌سای کردنه‌وه‌ش له‌ نووسینی میژوو ودا وه‌کو گۆره‌یه‌وه‌ی زانیاری یه‌کانی شه‌ریعه‌ت نی‌یه‌و جیا‌وازه (به‌ تاییه‌تیش هی فه‌رمایشته‌کانی پێغه‌مبه‌ر) (د. ر). به‌لام ئەوه‌ی راستی بیت، ئیبن خه‌لدون له‌ نووسینه‌وه‌ی میژوو ودا، - هه‌رچه‌ندیشه ره‌خه‌ی له‌ نووسینی میژوو و نووسانی پێش خۆی گرتووه - که‌چی له‌ هی ئەوان به‌ کردار لای نه‌داوه‌و ریبازیکی تازه‌ی نه‌گرتووه‌و، شتیکی به‌که‌لکی دانه‌هیناوه.

حیتا ده بینین میژ ووی هر له سهر ناوهر وکله کۆنه که ی ستیریتموو پیشی نه خستوو. به لئی ئیین خهلدون گهر له شانی یسه کی) یه که به وه تی بر وانین تازه خواستیک و نوی خوازیکی سگیرانه یه، به لام له نووسینی کتیبه که ی تری دا (کتاب العبر مبتدا والخبر فی ایام العرب والعجم والبربر لاسایی سیموسانی پیش خوی ده کاته وو له بهریان ده نووسیته وه. به م حیه جومان ده رده که ویت که ئیین خهلدون وه کو دوو گیانی ناو حه مسته و بانیکی دوو هه وا به ناشکرا له دوو کتیبه ی دا حری ده منینیت، که پیوسته تیکه لیان نه که یین و لیکیان بکه ی نه وه، حیک سه رمان لی بشیویت و لیمان تیک بجیت و بکه وینه سه ر یگی نه هاتی ئالوزکاوی و گومراهی.

نه گهل نه وه شدا، له نووسینه کانی خوی دا، نه و لایه نانه شی ویز بدل بووه، که په یوه نندی ی به میژ ووه وه هیه. نه وه تا به جونیک سهیری (کتاب العبر...) ه که ی خوی ده کات که: «کتیبه که ده نگو یاسی هه موو جیهانی تیدایه و، هه موو سته میکی مستق و زهقی ئاسان کردوو وه، هوکارو بنه ماکانی کاره سات و رووداوی ده ولته کانی شی خستوو ته پروو»⁽¹⁶⁾ ئومیدی شی نه وه بو که تمه کتیبه ی بیته بناغه یه ک و میژ وونوسان دوا ی خوی چلوی لی بکه ن.⁽¹⁷⁾ که وایت، لیره دا، ده بیت بهرسین، ئایا ئیین خهلدون له م بانگ هه لندانه یدا هیچ سه رکه و تنیکی دمست که وت؟ نه وه زانرا وه و ناشکرایه که هاوچه ر خه کانی خوی، هه موویان، به یه ک چا و سهیریان نه کردوو وه چونیه ک هه لیان نه سه نگان دووه و له ناو خو یاندا، ده رباره ی ئیین خهلدون زور رارا و جیا وازیون... بگره هه ندیکیشیان به سه ختی یه کی ته واره خه نیان لی گرتوو وه، هه ندیکی تریشیان، له بهر نایابی ی بیرو را کانی (پیشه کی) یه که ی به چاوی ریز گرتنه وه سهیریان کردوو، به لام له نووسینی میژ وودا چاویان نه پو شیوه و ره خه نیان لی گرتوو، به تاییه تیش ره خه نیان له و میژ ووه ی گرتوو که، باسی (مه شریق) واتا میژ ووی وولاتانی خو ره لآت ده کات که (عیراق و وولانی شام ده گرتنه وه). به نمونه، ئیین حه جهر نه له سه سفه لانی نه له بصری میژ وونوس (م 852 ک/

1449 ز)، که خوی به لگه نامه ی له و وه رگرتوو وه به شانوبالیدا ده نده دا و چاکه و کرداری باشی ده رده خات، که چی له گهل نه وه شدا هیشتا له نووسینه کانی نه و ماموستایه ی خوی به گومانه و، نه وه نده ی پی ناچیت و ده لیت:

ئیین خهلدون به شیوه یه کی پروو و راست ئاگاداری ده نگو یاس نه بووه، به تاییه تیش ده نگو یاسی روزه لآت. به درودین نه یعنی میژ وونوسیش (م 855 ک/ 1451 ز) له کتیبه که ی خوی دا (عقد الجمان فی تاریخ اهل الزمان) هه روو کو ئیین حه جهر ی لیه نووسیه وه، نووسه ری تریش هه بوون که هه ر وایان له باره وه نووسیه.⁽¹⁸⁾

نه وانه، که هاوچه ر خ و هاوسه رده می خوی بوون، نه وه بوو به چاوی ریز گرتن سهیریان ده کردو سهیریان لی سورا ما بوو، دوا ییش له دلیان گرت و رق و کینه یان له ده رووندا لی جوشا و که وتنه به ربه ره کانی و جار و یاریش به ناشکرا دوژمنایه تی یان له دژی به ریاده کرد. به لام نه مر و نه گهر میژ ووه که ی به شیوه یه کی راست، که وه کو هیه هه لسه نگیین، که ئیستا نه و گیزه نگی دوژمنایه تی یه نه ماوه و نه و که فوکولی رق و کینه یه نیشتوو ته وه، ده بینین که نه و خاوه ن بیسه گوره یه له باره ی سه ره تهای گونجاندنی گپرانسه وه و باس کردنی رووداو، (مه نتیقی) باوه رپی کردنی یه وه، چه ند نمونه کی خستوو ته پروو پیشکه شی کردوون و له به شی باسکراوی پیشه کی ی کتیبه که ی دا «فضل علم التأریخ و تحقیق مذاهب... ده ری پریوه. له وی دا، نه وه ی «نه له مه سعودی» و گهل میژ وونوسی تریش له باره ی له شکره کانی «به نی ئیسرا ئیله وه» نووسیوانه که گوایا موسا پیغه مبه ر له بیابانه که دا، دوا ی نه وه ی پاکویسی کردوون و چه کی به توانا کانیان داوه، به تاییه تیش به وانه یان که تمه نیان بیست سالان و له بیست زیاتر بوون، دوا ی تمه بژار کردنه، ژماردوونی و شش هه زار که س یان زیاتر بوون»⁽¹⁹⁾

تمه نه و باسانه وه ها داده نیت که - بی گومان - ناتوانن خو یان له بهر ره خه کاری یه کی کاکل کرددا⁽²⁰⁾ رابگرن چونکه له رووی جوغرافی و ستراتیجی یه وه ری تی ناچیت و، پیکه نیانی

لهشكرينكى گهوره، بهو جوړه، گهر نه شلنن، ستمه ده توانين بلنن گه ليك گرانه، به تايه تيش نه گهر له گهل لهشكرانى ميلله تانى تر دا به راوورد بكرت كه گه ليك له بهنى ئيسرائيل، يش به هيزترو فه زمانه وا تر بوون. يان، ئيبين خهلدون، ووتنه، لهشكرينك بهو گهوره يي، د دوره بتوانيت لهو شونه دا بکشيت يان بکه وته كوشتاره وه.

چونكه «هو زهوى به هو فراوانى بهى نى يو تنگه» و نه گهر لهشكرينكى وه، هتا چا و پرده كات به دوو ريز، يان به سى ريز، يان زياتر، بيته نه به رده وه، زهوى بهكى فراوان و ماوه بهكى دوورى ده ویت. نه مجا ده لیت؛ نه هم دوو لهشكره چون چونى ده كه ونه كوشتاره وه، يان چون چونى لايه كيان سرده كه ویت كه قوليكى ئاگای له قوله كهى تری نه بیت؟ نه وهى ئيستاش هه به هروه هابه و به لگهى نه وه، رابورد ووش هروه كو ناينده وايه». ⁽²¹⁾ دوايش به لگهى به رى و جى تریش دينيه وه و زياده ووتنى مسعودى پى به درو ده خاته وه ⁽²²⁾ ئنجا دوايى به قسه كهى دينيت و هوى هم زياده ووتنه ليك ده داته وه و هو زياده ووتنه له وه هاتوه كه هندی مروى حهز له شتى سهيرو سه رسورهيته ده كهن و، زمانيش هيچى تى ناجيت و، نه كه سانه ش كه دووى هو ده نگوياسه ده كه ون و لى ده كونه وه گيلن و نه و نده ش به تنگه وه نين». ⁽²³⁾ دواى نه وه ش دريژه ي ده داتى و هندی گير راوش به نمونه دينيه وه كه ميژ ووتووسان به درو ده له سه هه ليان به ستوه.

ئنجا ده يان داته بهر نه شته ركارى ره خنه و ليك و لینه وه و بهر بهر چيان ده داته وه به نمونه، ده لیت: «ته بايحه» كه پاشاكانى يه مهن بوون، باكوورى نه فه ريقايان دا گير نه كرده وه و درزيه. ⁽²⁴⁾ هروه هاش نه هامة تى بهر مه كى به كان كه هارونه پرره شيد به سهريانى هينا، كه عه بياسه ي خوشكى هارونه پرره شيد درويه دلى له جه عفه رى كورى يه حياى كورى خاليد چوويت و حهزى لى كرده يت، نه لره شيدش نه و نده جى ي باوه رنى به كه ئاره ق خوړ بوويت و له گهل سرخوشان سه رخوش بوويت، ئيبين خهلدون دان به وه دا نانيت و ده به ویت

نه يسه لمينيت و به دروى بخاته وه. ⁽²⁵⁾ هروه هاش ده لیت: خه ليفه مه تم وونيش ئاره ق خوړ نه بووه. ⁽²⁶⁾ دوايش ووتنه و نه و ميژ وونوسانه ش ده داته دواوه كه گومانيان له ره سنى خه ليفه فاتمى به كان كرده وه، ⁽²⁷⁾ هروه هاش ره سنى ئيدريسى به كان كه نه وهى حه سنى كورى عه لى كورى نه بى نالين. ⁽²⁸⁾ له سه ر ئيمام مه هدى سهر وكى ده ولته تى مروه حيدنيش ⁽²⁹⁾ ده كاته وه، راي ته واوى خوشى به رامبه ر به ووتوواتى تری ميژ ووش ⁽³⁰⁾ درده به ريت.

ئيبين خهلدون له مه ر هو ده نگويا سانه ي ميژ وه ده لیت: نه مانه هه موويان له راستى به وه دورن و درون، خه يال كرده يكى كونى هه رزه يي و هه لن و له چير و كى داتا شراو ده چن ⁽³¹⁾ - له جيگه به كى تری شدا ووتويه تى: «به وانه ي بوت باس ده كريت بروا مه كه، سه رنجى ده نگويا سان بده و لى يان وورد بهر وه وه له سه نكى ياساى دروستى بده، نه مجا بوت روونده بنه وه و به باشى بوت درده كه ون»، ⁽³²⁾ جا نه وانه به مشه خوړ له قه لم ده دات، كه هو نه فسانانانه به شيويه كى به رى و جى ليك ناده نه وه و ده لیت: «كاكل و تويكل تيكه ل بووه و راستگو و دروزن ره شبه له كيانه». ⁽³³⁾

هم خاوهن بيره، هو و نمونه نانه ي به ره خنه كارى به كى كاكل كرده وه هينا وه ته وه تا له راستى هه مو و ده نگويا سينك دلنسياب سين و پاكوي سينان بکه ين. به لام، هه رچه نده توانيوتى كه نه فسانه بى رى و جى، به تيرى ره خنه بييكيت و، نه وانه ش دابربكات كه بهر گه ي ره خنه ي ميژ و و كرده ناگرن، كه چى به رامبه ر به هندی نه فسانه ي تر، كه خو ي باسى ده كات و، جيگای باوه رنى به، بهر گى بى لايه نى له بهر خو ي داماليوه و تووشى هه مان هو لايه نگرى به بووه كه خو ي به شيويه كى راست و دروست له وه پيش، خو ينده وارانى لى ئاگادار كرده بووه. نه و تا ته واوى و به شيويه كى - دوگماتيكيانه - بريار ده دات كه ئيدريسى به كان «كار به ده ستانى سه ده ي دووم و سى هه مى كوچى - هه شتم و نه هه مى زاينى - له مه غريب» ره سنيان راسته و وه هابه، بهو به لگه به ي كه خودا نه هل وولبه يتى

«هل البيت» له گوناھ ششتره و تهوه وهكو قورئان ده فهرمونت، حمزئوه ربي تي ناچيت كه له ئال ولبيت «آل البيت» نه بن. بجهي بهرنامه كاري ئيين خهلدون هر چه نده راسته، به لام هگم نه شه، وهكو هموو ميژ و نووسه كاني تر، له نووسيني ميژ ووه كه ي، بي هله شه و هله نه بووه له و بهرنامه يه كه خوي دايناوه، لاي داوه، چونكه راستي ته و اوو بي لايه ني خوي نامانجيكه، تا ميژ و نووس پي ده گات، ده پسي ت - حومش سه پسترو تر سناكتريش تهويه كه ئيين خهلدونيش حرمي ده سه لاتداراني كردوو، تا، كه، ته و اوو نيكيش، لي براو نصتي دايه زانباري هيشتا هر دهستي له وان هله گرت و به خواي په يوه ندي له گه لياندا نه بري و سوودي له دالده داري نموانه هر وهرده گرت. نه له ميصر ژياوه و سولتان (نه زهاير مرقوق «الظاهر برقوق» 784 - 801 ك، 1382 - 1399 ز) دندهي داوه و چاوي لي ي بووه. ئيين خهلدون، كه، خوي، ميژ و نووسان به ناگاده هينته ووه ده ليت: نه كه «دوي خاوهن بروه پايه بكهون و پي ياندا هه لئين».

كه چي خوي هل خليسكاو به هر دوو پي وه كه وته ناوي، نمونا تهويه هه ليه ستوو كه گوايا، سولتان بهر قوق، به ره سه ن، ده چي تهويه سهر هوزي غه سسان، به مه بهستي تهويه كه به عمره ي له قه ليم بدات و ريزيكي زياتري بو بره خسينيت. جا، هاتوو بو هم مه بهسته دهستي كردوو به پشكين و بير كردنه وه، تا، كه زاني هم ميره، له هوزي چهر كه سه، وانا نه وانه ي كه له چي كاني ده و رويه ري وولاتي قه فقاس و رويس و لان له باكوور ژياون و نيسته جي بوون، كه گوايا نه وانه له و غه سسانانان كه كاتي خوي به سهروكايه تي (جه به له بن ته ليه هم «جبله بن الايهم») ميربانه وه گه يشتره ته وولاتي روم. هات و ته مهي دوزي يه ووه ووتى: - دوورني به ره سه نيان تيكه ل بويت، نه و چهر كه سه ش كه خوي به غه سسان له قه ليم بدات (وهكو ئيين خهلدون ده ليت)، نه وه. هر له غه سسانه، راست ده كات و، ره سه نه.⁽³⁴⁾

ئيترو دواي هم ليگدانه وويه ي تيكه لبوونه ي ره سه نه، به

زمانيكي پيدا هه ل گوتني ته و تو دريژه به نووسين ده دات كه ته و اوو ره فتاري كل كه له قو و ماستا و سارد كردنه وي ناو كوشكي پاشاياني پيسوه دياره. ئيين خهلدون تهويه كه نه و كتيه «پيشه كي» يه نايابه ي خوي له خه لاتي سولتاني مه غريب و لسه فصا (المغرب الاقصى «ئهي فارس عه بدولعه زيز بن نه يلحه سه ن ته لمريني - دووم -») دا پيشكه ش كردوو و به م شيوازه ش پيدا هه لده ليت: ((ميري موسولمانان، سهروكي خومان، ئيمامي تيكوشه ر، سهروه رو خوزه ختكار، وولاتان گرو چا كه كارو بي گوزهران و هه ژار، به خشين ره فتار، كو كاري زانباري پرشوبلاو، خاوهن راي دروست و دره وشاو، روه ي سولتاني گه وري تيكوشه رو پيروزي سهروه رمان، نه وي سهروكاني پايه بلندي (هوزي مرين)، نه وانه ي كه ئاينيان تازه كرده وه و زيندوويان كرده وه. .

ئيترو به جو ريك ي ته و تو له سه ري ده روات و پيدا هه لده ليت تا دوو لاپه ري ته و اوو بو پر ده كاته وه له به رايي كتيه كه ي دا زياتر له (250) ووشه ي پيدا ده ليت.⁽³⁵⁾

ته مه ش به لگه يه كي ته و اوو تهويه كه ئيين خهلدون، سه ره راي تهويه له رووي بير كرده وه، بهرنامه كاري يه كي راستي بو خوي دوزيه ته ووه، داناو، كه چي، به كردار نه يتواني نه و نه خشه راست و دروسته ي كه به دهستي خوي رهنگي رشتبوو له گري و قورت و چه و توجه و نلي راست بكاته وه. نه وه له و هه ليه شه ي يه ي ته و يش تي كي كوت، يان له بهر ته ووه بووه كه ته وهنده ههستي به لاي بيروباوه ره كه ي خويه وه نه بووه كه ده بوو لي ي لانه دات، يانيش به هموو ههست و هوشي خويه وه نه و ريگه يه ي گرتوو، كه له مهيداني رامباري دا خهريك بووه دهسته كوت ي زباني خوي پي دابين كردوو و سوودي ماددي لي وه رگرتوو.

هم باسه ته وهنده كاريكي ئاسان ني يه، له م كورته ليكو ئينه وويه دا بتوانين تهويه ئيين خهلدون له دهنگو باسي ناو ميژ ووه كه ي دا دايناوه رووني بكهينه وه. نه وه له و ميژ ووه فراوانه دا، كه دايناوه وهكو ميژ و نووساني تري پيش خوي و نه وانه ي پاش

خوی، دوو جزره کرداری ههیه:

کرداریکی ئهوهیه، که لهوانه‌ی پیش خۆیهوه وه‌ری‌گرتوهوه نووسیوتی، کرداره‌که‌ی تریشی ئهوهیه، که ته‌ماشاده‌کات و تی‌ده‌روانیت. ئه‌و پرسپاره‌ش، که ده‌یکه‌ین ئهوهیه، ئایا ئیین خه‌لدون به‌چاکه‌ی ئه‌وانه‌ی هه‌لبژاردوه، که وه‌ری‌گرتون؟ ئایا به‌سه‌ر ئه‌وه‌دا، که وه‌ری‌گرتوهوه له‌به‌ری نووسیوه‌ته‌وه، هه‌چ ئه‌و به‌رنامه‌یه‌ی خستوه‌ته‌کار، که خۆی داوای‌ده‌کرد میژووی له‌سه‌ر بنووسرته‌وه‌وه میژوونوسان بیه‌خه‌نه‌کار؟ واتا ئایا ئیین خه‌لدون، به‌گۆره‌ی به‌رنامه‌گه‌ری‌یه‌ تازه‌که‌ی خۆی، (به‌رنامه‌ی به‌کاره‌ینانی به‌لگه‌ی هۆشمه‌ندانه) له‌ نووسینه‌وه‌ی میژووی سه‌ده‌کای رابوو‌رودا، هه‌چ له‌ میژوونوسانی پیش خۆی سه‌رکه‌وتوتر بووه‌وه؟ له‌وان باشتری نووسیوه‌؟.

وه‌لامی ئه‌م پرسپاره‌ش وه‌نه‌بی ته‌واوی سوودی به‌رنامه‌که‌ی ئه‌وه‌ی تیدابیت. هه‌ر به‌ نمونه: ئیین خه‌لدون ده‌لێت، له‌ سه‌رده‌می حوکه‌می خه‌لیفه‌ عومه‌ری کۆری خه‌تتابدا (خوای لی‌ رازی‌بیت) ده‌ست کرا به‌ گرتنی وولاتی مه‌غریب. ئه‌مه‌ش خه‌یانکردیکی سه‌رسۆره‌ینه‌ که به‌ میشکی میژوونوسیکی گه‌وره‌ی وه‌ک ئیین خه‌لدوندا هاتوه. که ده‌شلێت:

«ژنه‌ زه‌یوانه‌ مه‌غریبی‌یه‌که» 127 سال ژیاوه، ئه‌م ووته‌به‌ش - وه‌کو خۆی ده‌لێت - دووباره‌ هه‌ر ئه‌وه‌ ده‌گه‌رتنه‌وه‌ که (مرۆف‌ حه‌ز له‌ ئه‌فسانه‌ی سه‌رسۆره‌ین ده‌کات) و، ئه‌وه‌یه‌ که خۆی نووسه‌رانی‌تری لی‌ به‌ئاگا هه‌یناونه‌ته‌وه، که‌چی خۆی که‌وته‌ ناوی.

ئه‌وانه‌ی ووتمان (شتیکه‌ له‌ گشتیک) و به‌لگه‌یه‌کی ته‌واون که ئیین خه‌لدون، هه‌رچی‌یه‌کی نووسیوتیه‌وه، به‌ باشی نه‌یداوه‌ته‌ به‌ر تیشکی ئه‌و به‌رنامه‌کاریه‌ی که خۆی سازی‌کردوه، که هه‌وه‌کو هۆشی به‌ لایه‌وه‌ نه‌بووینت و له‌بیری‌چووینت، وابوو. ئه‌ویش به‌ چه‌شنی گه‌لێک له‌وانه‌ی، که به‌ ده‌ستی خۆیان به‌رنامه‌ی لیکۆلینه‌وه‌یان داناوه‌وه، رتی‌وشوینی به‌جی‌ی ره‌خه‌نه‌کاره‌ی ئه‌فسانه‌یان نیشان داوه‌وه، خاوه‌نی بیره‌دۆزه‌یه‌کی ته‌واو‌بوون له‌ فه‌لسه‌فه‌ی میژوودا، که‌چی له‌ لیک‌دانه‌وه‌ی

رووداوه‌ میژووکرده‌کاندا سه‌رنه‌که‌وتون و تیایدا کۆل بوون. ئیین خه‌لدونیش هه‌روا بووه‌وه، که‌م و زۆر له‌وانی‌تر که‌موزیادی نه‌بووه، له‌ رووی‌ی داکوتان و چه‌سپاوی و به‌راوورد سه‌رنج و لیکۆلینه‌وه‌وه هه‌ر وه‌ک ئه‌وان بووه‌وه به‌وانی نه‌وووتوه‌وه بچن به‌ولاوه، به‌ جۆریکی وه‌هاش که مرۆف هه‌چ هه‌ست به‌وه‌ ناکات که ئه‌م خاوه‌ن بیره‌ مه‌زنه‌ به‌ شیوه‌یه‌کی تازه‌بابت میژووی نووسیوتیه‌وه.

که‌واته‌ کتیبی (العبر) له‌ رووی‌ی گه‌یرانه‌وه‌وه، وه‌کو ووتمان، بی‌که‌موکووری‌نی‌یه‌وه، زۆریشی تیدا، به‌ جۆریک که‌ به‌رگی پر‌شانوشه‌وه‌که‌تی له‌به‌ر دامالی‌یه‌وه ئه‌و چه‌رسکه‌یه‌شی که‌ تا ماوه‌یه‌کی زۆریش پێوه‌ی ده‌دره‌وشایه‌وه خامۆش بوو نه‌ما. به‌لام ئه‌وه‌نده‌ هه‌یه‌ ئه‌م خاوه‌ن بیره‌ که‌ شتیک ده‌گه‌رتنه‌وه‌وه، به‌ چاویش دیسه‌تی، نرخی خۆی هه‌یه‌ و پشت‌گۆی ناخه‌ریت، واتا ئه‌و رووداوانه‌ی که له‌ چه‌رخ و سه‌رده‌می خۆیدا دیونی، یان هاوبه‌شی‌ی له‌ سازدانیدا کردوه، له‌ ماوه‌ی ژیانی خۆیدا، وه‌کو نوینه‌ریکی چالاک ده‌وره‌که‌ی خۆی ده‌خاته‌روو.

به‌مانه‌دا بۆمان ده‌رده‌که‌ویت که ئیین خه‌لدون میژوونوس نه‌بووه‌ به‌و ماناسیه‌ی، که هه‌یه‌، به‌لام له‌ کارو‌فرمانی میژووکرده‌وه هه‌نگاوی ناوه‌وه، ئه‌وه‌ی به‌ چاوی خۆی دیوه‌تی، به‌ شیوه‌یه‌کی ووردکاری ئه‌وتۆمان بۆ ده‌گه‌رتنه‌وه‌وه، که له‌ گه‌یرانه‌وه‌ی ئه‌م ده‌م و ئه‌و ده‌م گه‌لێک ته‌واوتره‌.

چونکه‌ ئه‌و زۆرتر به‌ته‌نگه‌ ئه‌وه‌وه بووه‌ که هۆ ئه‌نجامی رووداوه‌کان روون بکاته‌وه، نه‌ک هه‌ر بیانوسیت و هه‌چی‌تر. ئامانجیش له‌ نووسینی میژوودا، خودی میژووه‌که‌ نه‌بووه، بگه‌ر میژووی به‌ رینگه‌یه‌ک داده‌ناوه‌ به‌ ده‌رسیکی ده‌زانی که ئه‌و هه‌ره‌سه‌هه‌ینانه‌ گه‌وره‌یه‌ی بی‌تی‌بگات که دیتی و بوو به‌ لووتی‌یه‌وه. ئه‌ویش وه‌کو خه‌لکی‌تر، به‌ گیانه‌لای شارستانیتی ئیسلام ئیش که‌وته‌ دلێ (ئهنده‌لوس و، داگیرکاری‌ی رابوردووی چاخ‌دروشمان و، داگیرکاری‌ی مه‌غول و هه‌رشه‌که‌ی ته‌بموری له‌نگه‌ که له‌ ژیانی خۆیدا ره‌وویداوه‌گه‌لی نه‌گه‌تی و نه‌هامه‌تی‌تریش) به‌مانه‌ هه‌موی دلته‌نگ بوو.

له‌به‌رته‌وانه‌، ده‌یوست، به‌و بیره‌تیه‌ی خۆی ئه‌و یاسایانه

- حَسْبُوهُ كَمَا شَارَسْتَانِيَّتِي يَهْدِي دَادَه مَه زَرِيَّت وَ پَه رَه ي
 وَ حَسْبِيَّت وَ دَاي دَه كَوْتِي وَ دَه شِي خَات وَ لَه نَاوِي شِي دَه بَات . جَا
 حَرَسُو بِنَمَايَانَه چُون چُونِي دَه دَوَزَرِي تَه وَ دَه زَانَرِي ن تَه گَه ر تَه
 نَسَمِي بَه دَوِيَانْدَا دَه گَه رِي ت، لَه مِي زُو وَ دَه دَه سَت يَه نَه كَات ،
 يَه نَه گَه ر لَه دَه فَتَه رِي شَارَسْتَانِيَّتِي يَه كَانَه وَ بِنَه مَا كَانِي تَه خَوِي نِيَّت ؟
 حَر جُزَه مِي زُو وَ دَه بِي تَه خَه بَه ر گَاو ، دَه بِي تَه كَو گَا يَه كِي گَه وَ رَه ي
 نَقَر كَرْدَنَه وَ ي تَه وَ تَوُو كَه يَاسَا كَانِي تَا وَ دَه دَا نَكْرْدَنَه وَ ي يَه
 حَر رِي نَسَه وَ ، چُون كَه مِي زُو وَ تَه يَاسَا يَانَه دَه دَاتَه بَه ر
 حَسْتَه ر كَارِي ي لِي كَو لِي نَه وَ ي لِي كَدَانَه وَ كَه وَ كَو تِي شَكِي ك هَمُو
 تِي ر وَ كَه لَه بَه رِي كِي رُو نَا ك دَه كَاتَه وَ ، يَان وَ كَو خُو ي دَه لِي ت :
 « هَمُو وَ تَه رُو دَا وَ بَارُو دُو خَانَه ي مِي زُو ، خُو ي » .
- سەرچاوه كان : -
- 1 - كَتِي بَه كِي د . طه حسين (فلسفه ابن خلدون الاجتماعية).
 - 2 - د . نوال السعداوي (قراءة جديدة في فكر وفلسفة ابن خلدون
 محبة التضامن زمانه - 28 ي سألتي 1983 .
 - 3 - لَه دَه رَفَه تِي كِي تَر دَا بَاسِي بِي رُو رَا ي هَا وَ سَه ر دَه مَانِي تِي بِن خَه لَدُون -
 ه بِنَه ي تِي بِن خَه لَدُونَه وَ چِي يَه ، بَاسِيَان دَه كَه يِن .
 - 4 - لَه م رُو وَ دَه بَرُوَانَه (جوستون بوتول، ابن خلدون، فلسفته
 لاجتماعية - ص ٢٩٠ .
 - 5 - المقدمة چاپي (دار الكتاب اللبناني . بيروت 1979) ل : 2
 - 6 - هه مان سەرچاوه له / 3
 - 7 - ه . س . ل : 6
 - 8 - ه . س . ل : 12
 - 9 - مَه سَعُو دِي لَه دَه وَ رُو بَه رِي سَالْتِي 346 ك / 957 ز . دَا كُو چِي
 دَوَا ي كَر دُو وَ ، تِي بِن خَه لَدُونِي ش سَالْتِي 807 ك / 1406 ز .
 - 10 - د . شَا كَر مَصْطَفِي كَتِي بِي (التاريخ العربي والمؤرخون) ج 2 ،
 ل 52 بُو تَه وَ ش زِيَا تَر لَه م مِي زُو وَ نُو سَه گَه وَ رَه يَه بَه گَه ي ت ، بَرُوَانَه
 كَتِي بَه كَه ي د . هَادِي حَمُو د حَسِي ن (منهج المسعودي) ج / بغداد/
 1984 .
 - 11 - المقدمة ل / 52 .
- 12 - ه . س . ل : 18 .
- 13 - ه . س . ل : 20 .
- 14 - ل : 58
- 15 - ل : 13
- 16 - ل : 8
- 17 - ل : 53
- 18 - بَرُوَانَه د . عِبْدَالرَحْمَن بَدُو ي (مؤلفات ابن خلدون) القاهرة
 1962 ص ل : 281 - 188 .
- 19 - المقدمة ل : 13 .
- 20 - رَه خَه كَارِي ي كَا كَل كَر د : بَرِي تِي يَه لَه شِي كَر دَنَه وَ ي تَه صِلَه
 مِي زُو وَ يِنَه كَه تَا بَه بَاشِي رُو وَ ن بَكْرِي تَه وَ مَانَا كَه ي
 لِي ك بَدْرِي تَه وَ لَه لِي كَدَانَه وَ ي نُو سَرَا وَ كَه مَانَا كَه ي
 وَ بَر بَكْرِي ت وَ مَانَا ي يِت بَه يِتِي دِيَا رِي بَكْرِي ت وَ مَانَا
 رَا سْتَه قِي نَه كَه شِي بَزَانَرِي ت وَ مَه بَه سِي دَانَه رِي كَتِي بَه كَه ش
 بَزَانَرِي ت چِي يَه وَ چِي دَه لِي ت .
- بَرُوَانَه . حَسَن عَشْمَان ، مَنَه ج البحت التاريخي . / 118 .
- 21 - المقدمة ل : 13 - 14 .
- 22 - ه . س . ل : 14 - 16 .
- 23 - ه . س . ل : 16 .
- 24 - ه . س . ل : 16 - 19 .
- 25 - ل : 26 .
- 26 - ل : 30 - 32 .
- 27 - ل : 33
- 28 - ل : 37
- 29 - ل : 42 رَا سْتِي رَه سَه نَه كَه شِي ، ل : 44 .
- 30 - ل : 45 - 56 .
- 31 - ل : 18 .
- 32 - ل : 20
- 33 - ل : 46
- 34 - كَتِي بِي (العين) ج 1 ل : 1011 - 1012 .
- 35 - المقدمة ل : 9 - 11 .

سه‌رمایه‌داری و

بانگاف به به‌سند و کردن

ئهم بابته‌و لیکۆلینه‌وه‌ی (الاستعمار الحدیث والرق) ی (دکتور مسعود
ظاهری له زانکۆی لوینان دا.
له‌م کۆره‌دا به‌ باشترین لیکۆلینه‌وه‌ داندراون.

د. که‌مال مه‌زه‌هر ئه‌حمه‌د⁽¹⁾

کۆلیژی ئاداب - زانکۆی به‌غدا

پاشکەوت‌سووه‌که‌ی ژبانی ئاده‌مزادی پیش ئه‌و میژووه‌دا،
هه‌نگاوێک بوو بۆپیشه‌وه.

له‌به‌رئه‌وه‌یش که‌ ئهم ناوچانه‌ی روزه‌لانی خوماں له‌ مه‌یدانی
گه‌شه‌کردنی شارستانه‌تیدا له‌پیش هه‌موولایه‌که‌وه‌ بوون،
ئاشکرايه‌ ئه‌ی شنبه‌ پشینه‌کانی به‌نده‌یش، که‌ له‌ میژوودا

وه‌ک ئه‌زانین مرقایه‌تی ئیجگار زۆر له‌میژه‌ به‌نده‌و به‌نده‌یی
له‌ ژبانی خویا دیوه‌. هه‌ر پاش ئه‌وه‌ی چه‌رده‌یه‌ک گه‌شه‌کردن له
ژبانی ئاده‌مزادی سه‌ره‌تاییدا په‌یدا‌بوو وئاده‌مزاد قوناغی
کۆمونه‌یی به‌جی هه‌شت و فیری دارایی تایه‌تی بوو و جیاوازی
له‌ داراییدا له‌نیوان ئهم و ئه‌وا په‌یدا بوو، سیستیمی به‌نده‌یش
سه‌ری هه‌لدا⁽²⁾ که‌ به‌ینی میژوو، له‌چاوه‌ کۆمونه‌یی‌یه

حراون، لهه ناوچانه دا سهريان ههله دابسي. بهلام له جورچيوه شيوه كلاسيكي به كه يا له ولاتاني يونان و روماني كينا قالبسي وهرگرت، كه روتزي له روتزان نه وانيش هه به حشيك له روزه لات دانه نران. هه به بندهيش بوو به دريژايسي سوي سالاني نيواني هه زاري به كه مي پيش له دايك بووني عياو سه دهه ينجه مي پاش له دايك بووني بوو به چوارچيوه سيني كومه لايه تي و نابووري و سياسي نه و لاتانه.

كه سيني دهه به گي ش به خوي و دام و دهزگا كاتيه وه چيدا بوو، بندهي له ناونه چوو، بهلكو شيوه نوي واي گرت حوي له گهله پيوستي به كاني كومه لي نويدا بگونجي و له جاران زياتر پيوه ندي به زوي و بهروبووي كشتوكاله وه پهيدا كرد.

به گوتيره ي نه وه له (Doomsday Book)⁽³⁾ دا نووسراوه له خودوي به كاني سه دهه يانزه همدا نزيكه ي 25 ههزار زي به بنده⁽⁴⁾ له ټينگلته ره هه بووه، كه به شيكي زوريان له كينگه كاني كليسا دا كاريان نه كرد. بهلام شيوه كلاسيكي به كه ي بندهي، راسته كه ي، له زورترين ولاتاني نه و روپاي روتزاو دا برابوه وه، تنها له هه ندي له و شارانه يا كه نه كه ونه ليواري دري اي ناوه راسته وه وهك فينيسيا و جنه وه تا دواوي سه دهه شازده هم دريژه ي كيشا.⁽⁵⁾

تهبمي بوو سه ره له لداني سه رمايه داري كار بكاته سه جور ي بناخه و بنه رتي به بندهي، چونكه سروشتي سه رمايه داري خوي وايه هه له پهيدا بوونه وه به تا به تي پاش گه شه كردني، وكتوي ترين گهله به دواي خوي به كيش نه كا. له گهله نه وه پشا كه شيوه نوي هينانه به ره هم له سه سوود لي بردني كاري نازادي به كرتي دامه زراوه، سه رمايه داري هيج سلي له وه نه كرده وه، هه نه وه بنده بوي لوابي و قازانجي تيا بووي، شيوه كاني پيش چه رخي خوي به كار بيني، ته نانه ت به ئيش پي كردني به بنده يشه وه، بهلام دياره له چوارچيوه خسته قاليكي نويدا به گوتيره ي پيوستي به كاني قوناغي نوي. نه وه بوو نه سپاني به كان و پورتوگالي به كان و پاش نه وانيش هوله بندهي و فه رنه سي و ټينگلته ره كان نه چونه هه ركوني له ده ره وه ولاتي خويان،⁽⁶⁾ دانيشترواني ناوختي نه و شويانه يان نه خسته به ز بيگار. هه نه مه شه نه وه مان بووون نه كاته وه كه بوچي تا دوا

دوايي نهه دو سه دهه ي دوايي، له گهله ته و زمي به تيني نهه گه شه كردنه يشدا كه له گهله سه ره له لداني سه رمايه داريدا پهيدا بوو، بندهي له هه ندي ناوچه دا هه مابوو.⁽⁷⁾

له مه وه نه توانين بلين له سه دهه ي شازده هه مه وه قوناغيكي نوي بلاو سوونه وه ي بندهي و شيوه ي كاري كردني بنده ده ستي پي كرد. نهه قوناغه راسته و خويونه دي به و ماوه ي وه هه بوو كه پي نه لين ماوه ي كه له كه كردني سه رمايه ي سه رتايي (تراكم راس المال الاولي) و پهله هاويشتي كوتونياليزم له ولاتاني ئاسياو نه فه ريقا و نه مه ريكا دا⁽⁸⁾.

كشتوكال كردني له ولاتاني هه ردو نه مه ريكا ي سه روو و خوارو دا په ره يه كي فراواني سه ندبوو و گه شه يه كي زوري كردبوو. به هزي نه وه وه، له و لاتانه دا به را ده يه كي ئيجگار به فراوان ده سيان دايه كار به بنده كردني له چوارچيوه يه كي نويدا. نهه ميش تيكر له كومه له هويه كه وه پهيدا بوو بوو كه هه ري كه يان بگري كاري له وي تريانا نه كرد، چونكه نه وه بوو له جيهاني نويدا دوو جو ره فه وماوي دژ به يهك شان به شاني بهك هه بوون كه برتي بوون له وه له لايه كه وه كرتي كاري چ ناوختي و چ نه و روو پايي زور كه م بوون له ولاي شه وه سامانيكي نابووري زوري به هيج جوري نه هينراوه به ره هم له به رده ستدا بوو له جيهاني نويدا. نهه پالي به سه رمايه داره كانه وه نا رووي كه نه كيشوهر ي رهش و به دواي كرتي كاري هه رزان به ها دا بگه رين. دانيشتروه نه سلي به كاني جيهاني نوي ش كه هيندي به سووره كان بوون كه كوتوبيسي دوزه ره وه ي نه مه ريكا نه لي باشترين خه لكن كه خوا دروستي كردن، هه لسويستيكي ته واو نا جور يان به رابه ره به دا گير كه راني ولاته كه يان هه بوو، چونكه نازاري زوريان به ده سه وه چيشتبون و پي يان خوش بوو به مر ن تا نه وه ي هاو كاري له گهله نه وان بكن، سه ره راي نه وه ژماره يشيان هه له خوي كه م بوو. به شيكي زوريشيان به هوي نه و جو ره ها ده ردو دا وه كه نه و دا گير كه رانه له گهله خويان هه نا بوويان بو جيهاني نوي، له ناوچوويون.⁽⁹⁾ له هه مان كاتيشدا پادشاي نه سپانيا و پورتوگال برياريكي روو كه شي يان ده ركردبوو كه ناي هيندي به سووره كان بگرتن به بنده. نهه هه مو واي له نه و روو پاي به كان كرد پتر رووي كه نه عه شاماتي نه فه ريقا كه له و

سهرده مه‌دا پتر له دوو پینج به‌کی سهرانسهری دانیش‌تووانی زه‌وی یان پیک نه‌هینا.⁽¹⁰⁾

بهم جوړه سروشتی سهرمایه‌داری خوئی و خاصیه‌ته‌کانی نیوهی رڼواوای توئی زه‌وی که نه‌وروویایی‌یه‌کان له به‌که‌مین قون‌اغه‌کانی گه‌شه‌کردنی سهرمایه‌داریدا له کیشوره‌که‌یانا - دوزیوویانه‌وه، جوړه‌گه‌شه‌کردنیکیان له مه‌یدانی بازرگانی به بنده‌وه کردندا داسه‌پاندا که هرگیز له‌وه‌پیش هاوتای پروی‌نه‌دابوو، که بازرگانی به بنده‌وه کردنیش به‌راده‌یه‌که سووقه‌ندی لی ده‌رجوویوو‌گه‌وره پساوانی پیشکه‌وتوترین ولاتی نه‌وروویا سلیان له‌وه‌نه‌کرده‌وه ناپه‌سندترین شیوهی بکه‌ن به پیشه‌ی خوئیان، به‌لکو‌وای‌لی‌هاتبو پادشایان و کاربه‌ده‌ستانی گه‌وره‌ی نه‌و ولاتانه خوئیان چاودیری‌یان نه‌کرد.

نه‌وه‌بوو، بونموونه، چارلسی دووه‌می پادشای ټینگلته‌ره (1660 - 1685) خوئی بوویوو به‌یکئی له‌هاوبه‌شانی نه‌و کومپانی به‌پهرتانیایی‌یانه‌ی بازرگانی‌یان به بنده‌وه نه‌کرد⁽¹¹⁾.

ټیمپریالیسته‌کان له‌پیناوی بره‌وئی دانی نه‌م بازرگانی‌به‌داو بو داپین کردنی به‌ردمومی هویه‌کانی، هیچ کویان له‌وه‌نه‌کرده‌وه په‌نا به‌رنه به‌ر سووکترین و سه‌یرترین شیوه، هر له‌بلا‌وکردنه‌وه و داچاندنی تووی ناکوئی و دوویه‌ره‌کی‌یه‌وه له‌ناو خیله‌کانی نه‌فهریقادا بیگره به‌فروقیل و زولایه‌تی به‌مه‌به‌ستی خوش کردنی ناگری شه‌رو‌نازاره له‌نیوانیانا بو‌نه‌وه‌ی ژماره‌ی دیله‌کانیان که نه‌برانه بازاری به‌نده‌فروشی زورتر بی، تا نه‌گاته بلا‌وکردنه‌وه‌ی به‌دره‌وشتی و داوین پیسی له‌نیوانیانا، ته‌نانه‌ت هر له‌سایه‌ی بازرگانی به بنده‌وه کردندا پیشه‌سازی شه‌رابی پروم دروست کردنی نه‌مه‌ریکا قون‌اغیکئی گه‌وره‌ی بری. له‌به‌ر نه‌وه هیچ سه‌یر نه‌بوو له‌پیناوی به‌ردمومی نه‌م سهرمایه‌خرکردنه‌وه‌ی ټیمپریالیسته‌کانا، بازرگانه ټینگلیزه‌کانی به‌نده‌فروشی هانی نه‌فهریقایی‌یه‌کان بدن که فیری خواردنه‌وه‌ی نه‌م جوړه مه‌یانه بین. نه‌مه‌ش ته‌نها دل‌تویکه له‌ده‌ریابه‌که.

هر به‌مه‌به‌ستی هینانه‌دی نه‌م ټامانجه، له‌پیشانددا نه‌سپانیایی و هویله‌نده‌ی‌یه‌کان و نه‌وجا ټینگلیزه‌کان به‌تایه‌تی، مه‌له‌ندو کومپانی‌یه‌کی زوریان بو بازرگانی به بنده‌وه کردن له‌که‌ناره‌کانی رڼواوای نه‌فهریقادا پیکه‌وه‌نا. سهره‌رشتی‌که‌رانی نه‌و

کومپانی‌یانه پیوه‌ندیکئی به‌تینیان له‌گه‌ل ژماره‌یه‌کی زور له‌سهروک خیله‌ده‌سه‌لاتداره‌کانی ناوچه‌که پیکه‌وه‌ناو به‌یارمه‌تی نه‌وان که‌وتنه هیرش بردنی تایه‌تی بو‌راوه به‌نده له‌هرکوی بوئیان بلوی چ له‌که‌ناره‌کانی نه‌فهریقاو چ له‌ناوه‌وه‌ی کیشوره‌که‌پشدا. نه‌م کومپانی‌یانه له‌لایه‌ن ده‌وله‌ته‌کانیانه‌وه چاودیری‌یه‌کی تایه‌تی نه‌کران، چونکه نه‌وگه‌شه‌کردنه به‌په‌له‌ی، بازرگانی ټیجگار به‌قازانجی به‌نده به‌خویه‌وه‌ی دی، کاریکئی کرد نه‌و بازرگانی‌یه‌بی به‌یکئی له‌هویه‌کانی جه‌نگه تازه‌کانی نیوان ده‌وله‌ته نه‌وروویایی‌یه‌کان و، به‌بابه‌تی له‌بابه‌ته‌کانی په‌یمان‌ه‌کانی نیوه‌ده‌وله‌تان وه‌که په‌یمانی ناشتی ټوتریخت له‌سالی 1713 دا⁽¹²⁾ که دواپی به‌جه‌نگی میراتگری نه‌سپانیایی له‌نیوان فهره‌نسه‌وه‌ده‌وله‌ته دوزمه‌کانیا هینا که ټینگلته‌ره‌وه هویله‌نده‌وه پروویا و ساقوی بوون.⁽¹³⁾

ټیسپانیایی و پورتوگالی‌یه‌کان که پیشه‌نگی دوزینه‌وه جیوگرافیایی‌یه مه‌زنه‌کانن، له‌خهریک بوونا به بازرگانی پیوه کردنی به‌نده‌دا له‌خه‌لکی تر له‌پیشترن. پورتوگال‌یه‌که‌مین ده‌وله‌تیکی نه‌وروویایی‌یه هر له‌ناوه‌راستی سده‌ی پازده‌مه‌مه‌وه خهریکی نه‌م بازرگانی‌یه بووه، به‌لام سده‌یه‌کی به‌سه‌را تی‌نه‌پری ټینگلته‌ره‌وه هویله‌نده‌وه فهره‌نسه‌وه دانیمارکیش هاتنه نه‌م مه‌یدانه‌وه. ولاته په‌کگرتووه‌کانی نه‌مه‌ریکا دوا ده‌وله‌تی گه‌وره بوو ژماره‌یه‌کی که‌م نا له‌پاره‌داره‌کانی ده‌ستیان داپه‌کرین و فروشتی به‌نده‌وه تا دوا‌دواپی سده‌ی نوزده‌مه‌میش هر خهریکی بوون.

هیشتا ماوه‌یه‌کی که‌م به‌سه‌ر دوزینه‌وه‌ی جیهانی نویدا ټیپریوو، که په‌که‌مین کومه‌لی نه‌فهریقایی له‌سهرتای سده‌ی شانزه‌مه‌مه‌دا گه‌یشتنه جزیره‌ی هایتی. له‌سهرتای سالی 1517 وه به‌نده گواستنه‌وه له‌نه‌فهریقاه بو جزیره‌کانی رڼواوای هیندو به‌تایه‌تی بو‌برازیلی ده‌وله‌مه‌ندو به‌ده‌ره‌تان به‌شیوه‌یه‌کی ریکوئیک ده‌ستی بی‌کرد.

تا دره‌نگی به‌نده گواستنه‌وه بو‌نه‌و ناوچانه‌ی ولاته په‌کگرتووه‌کانی ټیستیان لی پیکه‌اتوه، ده‌ستی بی‌نه‌کرد، نه‌وه‌پیش به‌هوی نه‌وه‌وه بوو له‌باره‌ی خیروییری نه‌و ناوچانه‌وه به‌هله‌دا چوویووون و وایان نه‌زانی هیچی نه‌وتویان تیا نی‌په‌و

له بهر شهوه درهنگه كه وتنه سوود لى وهر گرتنيان . تنانته
 نه سپانيايى په كان له نه خشه كانيانا به خاكه كانى سهرووى
 مه كسيكان تهوت ناوچه هه ژاره كان يا ناوچه بى پيت و فهره كان ؟
 كه ئينگليزه كان پرويان كرده جيهانى نوئى ، له راستيدا له
 ولاتيكي چول وهنول به ولاوه بيان نه دى ، به لام بويان دهركهوت
 دهوله مندترين شونى پرووى هم نه ستيرهى زوى په په كه تا
 نه وكاته بى نه رابوه سر . نو روزه ئينگليزه كان له ميدانى
 گه شه كردنى سرمايه داريدا مهودا په كى زوريان بريوو ، بويه زور
 زوو له مه ميداندا له ناو له نه ورو وپاي په كانيان پيش كه وتن .
 هميش وا ته باشترين نه مامى سرمايه دارى گونيزا رپوه بو
 باشترين خاك تيا بروئى كه سيانزه ناوايى په كه يان⁽¹⁴⁾ بو له
 نه مريكاي سهروودا ، نه وهى خاكى ولاته په كگرتووه كانى
 نه مريكاي نه مروى لى پيكهاتووه . به هوى نه ووه هم ولاته له
 هر شونيكى كه زياتر نيويستى به رهنجى شانى بنده هه بووه بو
 هينانه به ره ممي خير و بيري . هميش به ناشكرا له بازرگانى نيوه
 كردنى بنده دا رهنگى دايه وه كه تا راده په كى سه رسام كه ر
 پهرى سهند . جا بو به لگه هينانه وه بو هم راستى په نه وه به سه كه
 په نجه بو نه وه رابكيشين كه نرخی بنده له وه سرده مه دا چهندي
 زياد كرد . له ناوه راستى سه دهى حه فده مه دا نرخی يك بنده
 گه پشتموه 17 پاهون يا ته نيك شه كر ،⁽¹⁵⁾ كه چى له كو تايى
 سه دهى هه ژده مه دا گه پشته 300 دولار . پاشان به رز ترش
 بووه تا له ناوه راستى سه دهى نوزده مه دا گه پشته 1800 دولار
 كه به بى تواناي كرينى نه وه سرده مه پاره په كى زور بو . به لام
 هم راستى په له گه ل نابارى و ناهه مو ارشيدا نه وه ندهى وينهى نه
 قازانجه خه يالى په بازرگانه نه ورو وپاي و نه مريكايى په كانى
 بنده خريان نه كرده وه ، وينهى دل بازارده رى بازرگانى نيوه
 كردنى بنده مان پشان نادا . پوختهى قازانجى هر بازرگانيكى
 بنده له فروشتنى بنده په كى لاوى 18 سالان له ماوهى نيوان
 سالانى 1821 و 1825 دا گه پشته 334 دولار . پاشانيش له
 ماوهى نيوان سالانى 1821 و 1825 دا گه پشته 334 دولار .
 پاشترش له ماوهى نيوان سالانى 1856 و 1860 دا گه پشته
 1306 دولار⁽¹⁶⁾ .

په كه مين كومه له بنده كه گه پشته خاكى نه مريكا ، له 21

كه س پيكهاتبوو . نه مانه له سالى 1619 دا له نه فهر يقاوه
 گونيزانه وه بو فيرجينيا . له سه رتادا ژماره رى بنده
 نه فهر يقايى په كان ورده ورده به رز نه بووه . به گونيزه سرچاوه
 ره سمى په كان ژماره بيان له هه موو ناوايى په كانى به ريتانيدا له
 نه مريكاي سهروو له سالى 1650 دا تنها 1600 كه س و له
 سالى 1670 دا 6971 كه س بو ،⁽¹⁷⁾ به لام زورى نه خپاندا
 شان به شانى گه شه كردنى سرمايه دارى له و ناوايى يانه داو
 له نه نجاني زور بوونى نيوه ندى نه و ناوايى يانه به بازاری دهرووه
 به تايستى به بازاره كانى نه ورو وپاي روزه اووه ، گه شه كردنيكى
 له پرو گورج به سر هم وه زعه دا هات ، نه و بوو تنها له ماوهى
 نيوسه ده دا ، وا ته له سالى 1700 هوه تا سالى 1750 ژماره رى
 قوله ره شه نه فهر يقايى په كان له و ناوايى يانه دا 800٪ زيادى كرد له
 تنها 28 هزار كه سه وه گه پشته زياتر له 236 هزار كه س . له
 ماوهى بيست سالى له وه پاشيشدا بو و په دوو قات كه نه و بوو له
 سالى 1770 دا گه پشته نزيكه 460 هزار كه س . هم زياده په
 له يك كاتدا هم «نيسى» يش و هم «موتله ق» يش⁽¹⁸⁾ بو ،
 چونكه نه و بوو دانيشتروانى هه موو ناوايى په كان له و دواساله دا كه
 سالى 1770 په گه پشتموه نزيكه 2 مليون و 150 هزار كه س
 .⁽¹⁹⁾ بهم جو ره قوله ره شه نه فهر يقايى په كان له دوارو ژده كانى پيش
 هه لگير سانى شو رشى سه ربه خوئى نه مريكادا 20٪ ي تيكراى
 دانيشتروانى ولاته په كگرتووه كانى نه مريكا و 40٪ ي تيكراى
 دانيشتروانى ولاته خو اروه كانى نه مريكا يان پيك نه هينا .

شورشى سه ربه خوئى نه مريكا كه له سالانى 1775 -
 1783 دا پرووى دا ، خوئى له خوئيا به ره نگار بوونه وه په كى به جنى
 هون و ته قه لاي مه تر وپول⁽²⁰⁾ بوو بو كو سب و ته گه ره هينانه
 زنى ره وروه رى سرمايه دارى له موسته عمه ره كانيا . بويه شتيكى
 زور ته بيى بوو نه نجامه جوان و گه شه كانى هم شور شه بين به
 هينزيكى پال نيوسه رى نوئى بو گه شه كردنى له وه پاشى
 سرمايه دارى له موسته عمه ره دا . هميش له هه مان كاتا وا ته
 زور بوونى نيويستى يش پى كردنى بنده له ولاته
 په كگرتووه كانى نه مريكادا به راده په كى نه و تو هر گيز له وه و به ر
 شتى وا پرووى نه دايى . هميش كيشا په وه بو نه وه كه بازرگانى به
 بنده وه كردن له و ماوه يه دا بگاته چله پويه ي . بهم پى به ژماره رى

قولسه ره شه کانی ئه مەریکا گەلنی له جاران به په له تر که و ته بهرزبوونهوه. ئه وه بوو له سالی 1790 دا گه یشته زیاتر له 757 هزار کەس و له سالی 1810 دا گه یشته دوو ملیۆن و 200 هزار کەس و له سالی 1860 دا له 4 ملیۆن و نیو تیه پری که نزیکه ی 4 ملیۆنیان⁽²¹⁾ به نده ی به پاره کرراو بوون.⁽²²⁾

به نده به پاره کرراوه ئه فەریقای یه کان که بران بو جیهانی نوئی به تاییه تی ئه وانه بیان بران بو ولاته یه کگرتوه کان و برازیل، به شداری یه کی کاریگه ریان له کاری که له که بوونی سه رمایه ی سه ره تاییدا کرد که به یکنی له بنه رته ناوه ندی یه کانی هه ر گه شه کردنیکی سه رمایه داری دائه نری. ئه مانه به هۆی خه ریک بوونیانه وه له قورستین کاری کینگه کانی ولاته خوارووه کانی ئه مەریکا و ناوچه شاخاوی یه کانی برازیلدا به که مترین ئەرك و مه سرف، دهوریان گەلنی زۆر بوو له بۆیشه وه بردنی ره ره وه ی سه رمایه داریدا له ئه مەریکا. له سایه ی کاری به نده وه کینگه ی گه ره وه به دهره تانی قازانج فره یی شو مارو به بییری که سا نه هاتووی زۆر له ولاته خوارووه کانی ئه مەریکا پیکه وه نرا. بۆروون کردنه وه ی ئه م قسه یه ته نها چه ند نموونه یه کی پيشانده ر دیننه وه: تووتن که بۆیه که مین جار به شیه وه یه کی ریکوینک له سالی 1612 دا له ولاتی فیرجینیا دس کرا به چانندی، راده ی هینانه به ره مه ی زۆر به په له بهرزبووه وه بازار ی به بره ویشی له دهره وه ی ولات ده سگیر بوو. له سالی 1616 دا ئه ندازه ی ئه و تووتنه ی له ئه مەریکا وه نیرایه دهره وه بو ته نها ئینگلته ره 2500 ره تل⁽²³⁾ بوو، که چی پاش ته نها چوار سال گه یشته 119 هزار ره تل و پاش ده سالی تر گه یشته 450 هزار ره تل. به لام تا سالی 1688 گه یشته پتر له 28 ملیۆن ره تل و تا سالی 1772 گه یشته 113 ملیۆن ره تل. برنجی ته نها له کارولینا و جیۆرجیا وه بۆده ره وه نیرا وه له سالی 1770 دا گه یشته 83 ملیۆن ره تل و، برنجی ته نها له کارولینا وه نیرا وه دهره وه له سالی 1775 دا گه یشته ملیۆنیک و 122 هزار ره تل.⁽²⁴⁾

له سایه ی کاری کردن و چه وسانده نه وه ی به نده وه له سالانی نه وه دی سه ده ی هه زده هه مه وه، له ولاته خوارووه کانی ئه مەریکا دا قه له مبابزیک ی زۆر زل له هینانه به ره مه ی په موودا ده ستی پی کرد

که له وه ویش شتی وا رووی نه دا بوو له میژوودا. ئه وه یش بوو به هۆی پالی پسه ونسانیک ی به هینزی تری ره ره وه ی گه شه کردنی سه رمایه داری ئه مەریکا و جیهان له یه ک کاتا. ئه وه بوو له سالانی 1790 - 1792 دا هینانه به ره مه ی په موو له 3 تا 6 هزار فره⁽²⁵⁾ بوو، که چی له سالی 1800 دا گه یشته 100 هزار فره، واته له که متر له 10 سالاً 3333 قات زیادی کرد، که ئه مه یش به پیی هه موو سه ننگ و ترازو یه کی ئه ندازه و کات و شونین راده یه کی ئیجگار زۆره، به لام بهرزبوونه وه ی به په له ی هینلی دهرخه ری هینانه به ره مه ی په موو له م راده یه شانه وه ستا و هه ر ئیجگار توند به ره وه بهرزبوونه وه ئه رویشته، به چه شتی که ته نها به ره مه ی خوارووی ئه مەریکا له سالی 1859 دا گه یشته نزیکه ی 5 ملیۆن و 400 هزار فره.⁽²⁶⁾

بۆشه وه ی مه سه له که باشترو له هه موو سه ریکه وه بخه ینه روو، ئه ئین به ره مه ی په مووی ولاته یه کگرتوه کانی ئه مەریکا له سالی 1790 دا ته نها نزیکه ی 4٪ به ره مه ی جیهان بوو، که چی له ماوه یه کی که ما به شیه وه یه کی خه یالی بهرزبووه و تا راده یه ک له سالی 1831 دا پتر له 49٪ و له سالی 1840 دا پتر له 62٪ به ره مه ی جیهانی پیک ته هینا.⁽²⁷⁾ ئه وه یش بلین که په مووی خوارووی ئه مەریکا بوو، بوو به بایه خدارترین پایه و پله ی گه شه کردنی پشه سازی سه رووی ئه مەریکا، سه رووی ئه مەریکایش بوو به په له بوو به دله لیده ره که ی سه رمایه داری ئه مەریکا.

له گه ل بایه خی ئه م شتانه یشدا، رۆلی په مووی خوارووی ئه مەریکا له کاری گه شه کردنی سه رمایه داریدا هه ر به وه وه نه وه ستا. ئه وه بوو هه ر زۆر زوو دس کرا به ناردنه دهره وه ی په مووی ئه م ناوچه یه که به ئاره قی ناوچا و شان و قۆلی قوله ره شه کان ته هینرایه به ره مه م. له م رووه وه ئه وه نده به سه که بلین بۆنموونه له سالی 1860 دا زیاتر له نیوه ی په مووی خوارووی ئه مەریکا ته نها بۆ ئینگلته ره ئه نیرا که ئه مه یش واتایه کی گه ره ی هه یه چ له کاری که له که بوونی سه رمایه و چ له خه رکردنه وه ی پاره ی بیگانه دا که دوو مه رجی زۆر بایه خداری په له پی کردنی گه شه کردنی سه رمایه دارین.

بۆشه وه ی له رۆلی خوارووی ئه مەریکا و بایه خی هینانه

همه‌ی پهمو له رهوتی گه‌شه‌کردنی سرمایه‌داری ولاته چک‌گرتووه‌کانی ئەمەریکا دا بگه‌ین، ئەبێ پهنجه بو‌راستی به‌کی سەخت‌داری‌تریش راب‌کێشین، ئەویش ئەوە‌ته‌ که بە‌درزایی نیوی چ‌کەمی سەده‌ی نۆزده‌ که ماوه‌ی کاریگەری گه‌شه‌کردنی سرمایه‌ی ئەمەریکایه، پهمو بایه‌خ‌دارترین شت بو‌له‌ناو بستی به‌روبووی بۆده‌روه‌ نیرراوی ئەمەریکا دا. ئەوه‌بو‌و له سالی 1815 دا بایی تیکرای به‌روبووی بۆده‌روه‌ نیرراوی ئەمەریکا 53 ملیۆن دۆلار بو‌و، 18 ملیۆن دۆلاری بایی پهمو بو‌و. له کاتیکی‌شا که له سالی 1835 دا بایی به‌روبووی چ‌مەروه‌ نیرراوی ئەمەریکا گه‌یشتە نزیکه‌ی 116 ملیۆن دۆلار، ح‌شی پهمو له‌م بایی به‌ گه‌یشتە نزیکه‌ی 65 ملیۆن دۆلار. له سالی 1860 ی‌شدا بایی تیکرای به‌روبووی بۆده‌روه‌ نیرراوی ئەمەریکا گه‌یشتە نزیکه‌ی 334 ملیۆن دۆلار، که به‌شی پهمو هم بایی به‌ گه‌یشتە نزیکه‌ی 192 ملیۆن دۆلار واته‌ پتر له نیوی.⁽²⁸⁾

که‌واته‌ گه‌شه‌کردنی ولاته‌ په‌ک‌گرتووه‌کانی ئەمەریکا هه‌مووی، ئەک‌ ته‌ن‌ها به‌شی خوارووی، تارابه‌یه‌کی زۆر بستی به‌ هینانه‌ به‌ره‌می پهمو و سەختانی کردنی و بۆده‌روه‌ ناردنی به‌ستبو‌و. له سایه‌ی سه‌ری په‌موره‌ ترازووی بازرگانی له‌نیوان ولاته‌ په‌ک‌گرتووه‌کانی ئەمەریکا و ئینگلته‌رده‌ا بو‌ سوودی لایه‌نی په‌که‌م بو‌و. ئەمه‌یش له‌ رهوتی گه‌شه‌کردنی سرمایه‌داری ئەمەریکا دا واتابه‌کی گه‌وره‌ی هه‌یه، نه‌خ‌وازه‌ لا ئەگەر سه‌رنجی ئەوه‌ بده‌ین که شو‌رشی پ‌یشه‌سازی له ئینگلته‌رده‌ا له‌دایک بو‌وه‌و ئینگلته‌ره‌ تا ده‌س‌آله‌کانی دوا‌یی سەده‌ی راب‌وردووی له‌ناو هه‌موو ده‌وله‌ته‌ سەخت‌داره‌کانا له‌رووی به‌روبووی پ‌یشه‌سازی به‌وه‌ پله‌ی په‌که‌می بو‌وه‌و، گه‌شه‌کردنی پ‌یشه‌سازی ئەمەریکا له‌ قوناغه‌ پ‌یشه‌کانیا تا راده‌یه‌کی زۆر بستی به‌ شاره‌زایی ئینگلیزه‌کان و مه‌کینه‌و ئامییری ئەوان به‌ستبو‌و، بۆیه‌ له‌خ‌ورایی نه‌بو‌و رۆژی له‌ رۆژان له‌س‌ده‌ن ئە‌یویست له‌ رینگای دانانی قانوونی‌واوه‌ که‌ چ‌ورنی وه‌ستاو سەخت‌کاری لێ‌هاتووی ئینگلیز بو‌ ئەمەریکا ناردنی چ‌ه‌ند جو‌ره‌ ئامیرو مه‌کینه‌یه‌ک بو‌ ئەوتی پێ‌ قه‌ده‌غه‌ بێی، کۆسپه‌ ب‌ینیته‌ ر‌یی گه‌شه‌کردنی سرمایه‌داری ئەمەریکا.

ل‌یره‌وه‌ ته‌توان‌ین بگه‌ینه‌ ئەنجام‌گیری‌یه‌کی بایه‌خ‌دار له

چوارچ‌ینه‌ی ئەم باسه‌ماندا. ئەویش ئەوه‌یه‌ که رۆلی پهمو له‌ گه‌شه‌کردنی سرمایه‌داری ئەمەریکا دا، له‌ رۆلی خوری له‌ گه‌شه‌کردنی سرمایه‌داری ئینگلیزدا که‌تر نه‌بو‌وه‌و، به‌ل‌کو گه‌شه‌کردنی پ‌اشتری سرمایه‌داری ئینگلیز که‌م بستی به‌ پهمووی ئەمەریکا نه‌به‌ستبو‌و.

رۆلی به‌نده‌ له‌ گه‌شه‌کردنی سرمایه‌داری یا له‌ برازیل وینه‌یه‌کی بچ‌کۆله‌ی رۆلیانه‌ له‌ ولاته‌ په‌ک‌گرتووه‌کانی ئەمەریکا دا. له‌ سالانی سەده‌ی ح‌فده‌دا 33 هه‌زار قوله‌ره‌ش له‌ برازیل هه‌بو‌ون له‌ 200 ک‌یلگه‌ی قامیشه‌ شه‌کر دا کاریان ئە‌کرد. هه‌ر ک‌یلگه‌یه‌ک له‌و ک‌یلگانه‌ کارگه‌یه‌کی تاپه‌تی خ‌وی هه‌بو‌و شه‌کری تیا پ‌آفته‌ ئە‌ک‌را. تیکرای به‌ره‌می ئەم کارگانه‌ 4,500 تن بو‌و.⁽²⁹⁾

هه‌روه‌ک له‌ ولاته‌ په‌ک‌گرتووه‌کانی ئەمەریکا دا، له‌ برازیل‌یش ژماره‌ی به‌نده‌ هه‌میشه‌ هه‌ر ر‌وه‌ له‌ زیادتی بو‌و. له‌ سه‌ره‌تای سەده‌ی هه‌ژده‌هه‌مدا ژماره‌یان 100 هه‌زار که‌س بو‌و، واته‌ س‌ی‌یه‌کی تیکرای دانیش‌توانی ولاته‌که‌ بو‌و هیندی به‌ سووره‌کانی لێ‌ ده‌رک‌ه‌ی، به‌لام له‌ سالی 1823 دا گه‌یشتە نزیکه‌ی ملیۆنێک و 150 هه‌زار که‌س و، تا ناوه‌راستی سەده‌ی نۆزده‌هه‌م گه‌یشتە دوو ملیۆن و نیو.⁽³⁰⁾ ل‌یره‌یش، هه‌روه‌ک له‌ ئەمەریکا، زوربه‌ی کاری‌کردنی ئەم به‌ندانه‌ له‌ ک‌یلگه‌کان و له‌ کانه‌ گرانبه‌هاکانا بو‌و. ژماره‌یه‌کی زۆری ئەم به‌ندانه‌ له‌ ناوچه‌ ل‌یوار ده‌ریاکانی رۆژه‌لات و سه‌رووی ولاته‌دا خه‌ریکی هینانه‌ به‌ره‌می قامیشه‌ شه‌کرو پهمو و گه‌نمه‌ شامی بو‌ون. له‌ ناوچه‌کانی خواره‌وه‌یش له‌ هه‌رچی زیاتر خه‌ریکی هینانه‌ به‌ره‌می قاوه‌ بو‌ون.

زۆری پێ‌ نه‌چ‌وو برازیل شو‌ن‌ینکی تاپه‌تی له‌ هینانه‌ به‌ره‌می قاوه‌دا له‌ جیهانا داگرت و، که‌مێک پ‌یش برانه‌وه‌ی سەده‌ی نۆزده‌هه‌م 40٪ی قاوه‌ی جیهانی گرت‌وه‌و زۆر به‌په‌له‌ بازا‌ره‌کانی ده‌روه‌ی داگیرکردو بو‌و به‌ س‌ی‌یه‌کی تیکرای به‌روبووی بۆده‌روه‌ نیرراوی برازیل. له‌ سه‌ره‌تای ده‌ی هه‌شته‌می سەده‌ی راب‌وردو‌وه‌دا برازیل سالی 3 ملیۆن و 800 هه‌زار ف‌رده‌⁽³¹⁾ قاوه‌ی ئە‌ناره‌ ده‌روه‌.

ده‌ره‌ینانی کانه‌ گرانبه‌هاکانی برازیل رۆلێکی بایه‌خ‌دار له‌

گه شه کردنی سه رمایه داری ناو خویش و نه ورو پاشدا بینی، به تایه متی سه رمایه داری پورتوگال که برازیل له ژیر دستیا بوو، هی ئینگلته را که پورتوگال به هوی لاوازی به وه له سدهی ههژده هه مه وه که دس کرا به دههینانی زیرو ته لماسیکی زور له برازیل و بهنده به کی زور بوئم مه به سته خرا نه بهرکار، وهك ژیرده سته به کی هوی لی هاتبوو. بویه له ریکهوت نه بوو له ماوهی دههینانه بی شوماره که هی نه و دوو کانه گرانه هایدا که ریکهوتی سالانی 1740 - 1760 ی نه کرد، تیکرا سالی لای کمی 50 هه زار بهندهی تازه له نه فریقاوه نه هینرا. . بی سوود نابسی نه وهیش بلیسین که برازیل له ماوهی سالانی 1780 - 1820 دا زیاتر له نیو ملیون گرام هه زری هیناوه ته بهرهم. ⁽³²⁾

بهندهی جیهانی نوی، هه رچه نه له بازیکی کومه لایه تیی نرمیشدا نه ژیان، سه نگیکی سیاسی به ئاره زووی خوو بی ئاره زووی خووی هه ست بی کراویان هه بوو. نه مهیش هه روا له خو به وه نه هاتبوو، له نه نجامی کومه له هویه که وه بوو به تایه متی دوو هوله و هویانه. هویه کیان پیوهندی به سه نگی ئابووری یانه وه هه بوو که بوویوو به بنکه به کی گه و ره خاوهن کینگه کان پالیان پیوه دابوو. نه ویشیان پیوهندی به و کاروه لام (رد الفعل) ه به جی یه وه بوو که چه وساندنه و بیان له ناویانا نه یه خو لقاند. نه توانین خالی یه کمی نه دوو خاله به کورتی به واته پرمانایه ده بربرین که گینوفیس له به سه رده اته وه به کی باری سیاسی ولاته خوارووه کانی نه مه ریکای پیش شه پری ناو خویشدا و توویه که نه وه یه: «له وئی ریگا به ره وه ده سه لات، به ناو کینگه دا نه رویشته». ⁽³³⁾

راسته که پیشی کلیلی ژیانی ئابووری و سیاسی و کومه لایه تیی له ولاته خوارووه کانی ولاته به کگرتووه کانی نه مه ریکا له ناو ده ستی خاوهن کینگه کانا بوو که له یه کاتا سنی شتیان له خو بیانا کوکرتبووه: هه م خاوهن زهوی بوون و هه م خاوهن بهنده هه م خاوهن پاره. ⁽³⁴⁾ توانای هه رکام له مانه له به نه رتا له سه ره نه وه به نه بوو که چه نه بهندهی هه بوو که ده سه لاتداره کانیان به سه دانیان هه بوو. ⁽³⁵⁾

نه و چه وساندنه وه له وزه به ده ره و نه و ئازاردانه نا مروفقانه یه ی

قوله ره شه کانی نه فریقا له نیشتمانی نوی یاندا نه بیان چه ست، زور له و وینه و دیه نه تراژی دی یانه سهخت تر و ناره حهت تر بوو که خانمی بنووسی نه مه ریکایی هه. ب. ستاوه له رومانی به ناوویانگی «زنجه که ی مام توم» دا نه خشی کیشاوه. گه رۆکه پیشینه کان که سه ریان له و ناوچانه داوه، باسی باری ژیانی له راده به ده ر تال و سهختی قوله ره شه کانیان کردوو و به دلنیایی یه وه نه ئین: «ته نه ات له ناو عوسمانی یه کان و به ره ره کانیاندا وینه ی نه و درونده یی یه بیان نه دیوه که له نه مه ریکادا خو کمران بوو» ⁽³⁶⁾.

نه م گه رۆکانه سه رسامیی خو یان له وه ده بریوه که ژیانی خاوهن کینگه کان و بهنده کانی برازیل چه نه له یه ک جیا بوو، نه وان له چ خیر و خویشی یه کدا نه ژیان و نه مان له چ کلۆلی و کۆره وه ری یه کدا، ⁽³⁷⁾ که به هوی نه وه وه راده ی مردن له ناو بهنده کانا گه پشتبوو ئاستیک نه قیل نه بیستی. له سالانی دهی حه و ته می سدهی نوزده هه مدا ژماری قوله ره شه کانی برازیل نه وه نه ده کم بووه وه، پاش نه وه ی 30 سال له وه پیش دوو ملیون و نیو بوون وهك و تمان، گه یشته ملیونیک و 800 هه زار که س. نه م ژماریه هه رچه نه ژماریه کی سه رسام که ریشه، تراژی دیاکه به ته وای ده رناخا، چونکه برازیل له سالانی دهی پینجه می سدهی نوزده هه میشا سالی 30 هه زار قوله ره شی له نه فریقاوه نه هینا، واته نه و به رده وام قوله رهش به کیش کردنه ی له نه فریقاوه به کیشیان نه کردو نه یان هینا به شی نه وه ی نه نه کرد نه واته وای یه پرکاته وه که به هوی مه رگی بی ئامانه وه له ناویانا پیدا نه بوو. نه م به ندانه له هه مووشته بی بهش بوون، ته نه ات نه بیان نه هیشت نه و زیرو ته لماسه ی به ره نجی شان و ئاره قه ی ناوچاوان له کانیان ده رته هینا، ته ماشای بکه ن. که رۆژی سهخت و دریزی کار بی کردنیان نه برایه وه، زور ورد نه یانپشکین و تاوتووی گیان و سیاله کانیان نه کردن. ⁽³⁸⁾

به لام تراژی دیای قوله ره شه برازیلی یه کان له چاوه و به باری براکانی ولاته به کگرتووه کانی نه مه ریکایان تیا نه ژیان، زور ئاسان بوو. بوئمونه له برازیل ماره کردنی زور له کچه قوله ره شه کان له لایه ن خاوهن کینگه کان و خه لکی تره وه بوو به هوی په یدا بوونی تا قمیکی کومه لایه تیی خاوهن ره نگ و سه نگ که بی یان نه و تن (مسولات) ⁽³⁹⁾، به لام شتی واه خته بلیم له

یلاته په کگرتووه کانی ته مریکا داروونه نه ده، چونکه
 حرتی ره گه زبه رستی له پراده به در توندو تیژو بی نامان بوو. له
 یلاته په کگرتووه کانی ته مریکا داروونه په سرمایه داره کان ته نمانهت سلیمان
 موهیش نه شه کړده ده سگرویی سازمانی نهیسی ترسینی
 (کوکلوکس کلان - سوارانی ته لقه ی زیرین) ⁽⁴⁰⁾ به پاره بکن که
 دهیان سال سهریو سه موره ترین و ناشیرین و ناپه سندنترین
 شیوی نازارو سزادانیان به رانسه به قوله په شه کان به کاره هیتا.
 نه کوکلوکس کلانانه هر تاونه اتاوتی به تاریکه شه و به رگینکی
 سبیان له بهر نه کړدو که لله سهری مردوویان نه گرت به ده سته وه
 ته پشکوی گه شیان له کون و که له بهره کانیانیا دانابوو. له زور
 نرو ناوجه دا به وجوره هیرشیان نه برده سهر قوله په شه کان و
 نصیان نه کړد به لیدان و دارکاری کړدنیان و نه یانکوشتن و له
 نورو سهر و قهراخ شارو دینهاته کانا به لق و پیوی دره ختا
 هنیان نه واسین. به هوی هم زیانه سهخته وه بوو قوله په شه
 نواتی مرگی خوی نه خواست تا «بو خوی بی دنگه له ناو گورا
 پن راکیشی» و، به دل و دهر و ونیکي پرتازاری نه وتووه له
 سر کردن نه یهت، له دلی خویا نه یوت: «د اخی به جهرگم! بو
 نعه هاتمه دنیاوه؟!» ⁽⁴¹⁾

شیکي ته بیعی بوو کاره لومی قوله په شه کانیش به رامبر بهم
 چوساندنه وه نامرؤفانه یان زور توندو سخت بی. نه وه بوو له
 هدر لایه کی ته مریکا داروونه هه بوون چهنه جار له رووی
 چوسینه وه کانیانیا راپه رین و، هر له ولاته په کگرتووه کانی
 نهمریکا پیش سهر به خوی 25 جار راپه رین. نه موهیش
 واتایه کی گه ووه نه گه یه نی. جا که سهر به خوی ته مریکایش
 هیچی نه وتوی بو نه وان پیوه نه بوو، دیسانه وه که وتنه وه راپه رین و
 زور جاریش راپه رینی له جار توندو تیژتر. نه وه بوو له کانی
 راپه رینه کی سالی 1831 دا که به سهر کړده بی (نات تورنیر
 Nat Turner) رووی دا که قوله په شه کان به پیغه مبری دانه نین،
 شورشکیره چه کی سهر تایی به ده سته کان له کینگه وه نه چوون
 بو نه و کینگه و، له هدر لایه ک خواون کینگه په کیان به رچنگه
 نه کهوت به سخت ترین شیوه نه یانکوشت.

قوله په شه کانی ولاته په کگرتووه کانی ته مریکا له هممو
 رینگه په کوه به دوی نازادیدا نه گه ران. بونموونه له سهر تایی

سده ی نوزده هه مده کومه لیکیان پیکه و نا ناویان لی نابوو. نی
 نهیسی شه مهنده فهره سهر پهرشتی راپی کړدنی قوله په شه کانی
 نه کړد له ولاته خوارووه کانی ته مریکا وه. هم «هیلی نهیسی
 شه مهنده فهره» «نیسگه» ی تاییه تی خویسی هه بوو که بریتی بوو
 له مالی دوست و برادران له وانسه ی دژی به بنده بی بوون. هم
 «هیل» له ولاته کانی خوارووی ته مریکا وه ده سته بی نه کړدو له
 ولاته کانی سهره وه ی یا له که نه دا نه برپاوه. هم «هیل» له
 ماوه ی سالانی 1830 - 1860 دا توانی نازادی بو نزیکه ی 60
 هزار به بنده دابین بکا.

خه باتی قوله په شه کان له پاش شهری ناوخوی ته مریکا
 شیوه په کی نوی ریکوینکی گرت به ر. له ولاته په کگرتووه کانی
 ته مریکا داروونه بزووتنه وه کومه له ی سیاسی وه «ریکخواه ی
 نیگا راره» دامه زرا که به دهره وه بسوتترین رویشییره دژ به
 ره گه زبه رستی په کانیان تیدا کویو ویوونه وه. شایانی وتنه ژیانی
 پر کویر هوه ری قوله په شه کان پالی بهم ریکخواه وانه وه نه نا
 دروشمی و به رزک نه وه وه هلونیستی و اوهر بگرن دورنه بی له
 سهر چلی و سهره رووی. بونموونه ریکخواه ی «نیگا راره» به په ک
 چاوسه سیری هممو ته مریکایی په سبی په کانی نه کړدو گشتیانی
 تیکرا به دوزینی قوله په شه کان دانه نا. په رگری بزووتنه وه ی
 «گارفی» ⁽⁴²⁾ قوله په شه کانیش گه یشته راده په ک هممو په شه کانی
 بانسگه نه کړد بو نه وه ی ولاته په کگرتووه کانی ته مریکا
 به جی نیلن و، دروشمی «گه رانه وه بو کوشی دایکی نیشتمان -
 نه فهریقا» ی به رز کړده وه.

هر له م جوړه بزووتنه وه راپه ریزانه له ولاتانی ته مریکای
 لاتینی شدا رووی دا. نه وه بسوله سده ی شازده و حه فنده دا
 به ربه ر کانی په کی سخت له ناوایی په کانی ته سپانیدا به رپا بوو
 له لایه قوله په شه کانه وه که له کینگه کان هه لاتیبوون. برزیلیش
 بزووتنه وه په کی له م چه شنه ی له سالانی 1630 - 1667 دا تیا
 روودا. نه وه بوو نزیکه ی 20 هزار قوله په شه ه لانت بو ناو باخه
 خورما چه رکان و جوړه دوه لیکي سهر به خویان تیا دامه زران ⁽⁴³⁾

دهیان سال به رده وام بوو و قاره مانانه به ربه ر کانی هیزه کانی
 پورتوگال و هوله نه ی کړد، به لام هم هیزانه سهر نه جام توانی یان
 به و هیر شه ی له سالی 1694 موه بردیانه سهری له ناوی به رن.

خهباتی دادپهروهرانی قوله ره شهکان به خواری نه رۆشت. قوله ره شهکان له شه ری ناو خوئی ته مه ریکادا که ههنگاو یکی بایه خداری میژووی بوو بۆیشه وه،⁽⁴⁴⁾ هیزیکی کارا بوون. له سایه ی خهباتی پیشه وای قوله ره ش (تومسین لافیرتور Taussaint Lauverture 1743 - 1803) هوه بنده یسی له هایسی هه لسه شینسرایه وه دانیشتوانی ته جزیره یه بویه که مین جار سه ره خوئی یان وه رگرت.

★ ★ ★

دوا جار با بزانی ته فه ریکا خوئی له بازرگانی پیوه کردنی بنده وه له سایه ی سه رمایه داریدا، چی ده سگیر بوو؟

ته وهی ده سگیر بوو که چاکترین رۆله ی خوئی له نیشتمانی خویناندا وه بکۆلی ده ریا و ئوقیانوسه کانه وه له نامۆیدا له کیس چوو. چاکترین لای خوئی کرد به خواری گه رانی ره وره وهی سه رمایه دارسی جیهان. به گۆیره ی ته و زانستی یانه ی که سانی پسه رری وهک پروفیسور (دوبوا - Dubios) پیشانیان داوه ژماره ی ته قوله ره شه ته فه ریکایی یانه ی هینرانه جیهانی نوئی له 10 ملیون کهس زیاتر بوون. پتر له 10 ملیونیشیان له رینگه دا مردوون. به هۆی ته و شه ره خیلانه شه وه که بازرگانی بنده نایانه وه له نیوانیانا، نزیکه ی 80 ملیونیان لێ کۆژان.⁽⁴⁵⁾

ته مه ییش واته ته فه ریکا له ماوه ی سنی سه ده دا (تا ناوه راستی سه ده ی رابوردو) 100 ملیون کهسی له باشترین لوانی خوئی له کیس چوو که باشترین هیزی به ره م هینی کیشوه ری ره ش بوون. بویه هیچ سه یرنی به ته گه ر راده ی هینانه به ره م ته وه بنده کهم ببیشه وه بگاته راده یهک هه رگیز پیش هاتنی ته وروویایی یه کان شتی وای به خویره وه نه دیی. گه لئ هۆز باشترین رۆله ی خوینانیا له کیس دا، گه لئ هۆزی تریش هه ر به ته واری له ناو چوون. به شیکی که پیشیان له ترسی بنده کړو فره شه کان رایان کرد بۆ ناو دارستانه ئیستیوائی یه کان وه وئی برانه وه وه قه لچه بوون. بۆنموونه له گینادا بازرگانی کردن به بنده وه بوو به هۆی فه وتسانی نزیکه ی هه موو دانیشتوانی ناوچه کانی که نار ده ریا، له گه ل ته وه ییش که ته و ناوچانه به ره له هاتنی ته وروویایی یه کان له هه موو شوینیکی تری ته فه ریکا

چروپتر بوون و خه لکیان زیاتر تیا بوو. که ناری عاجیش له سایه ی فه رنه سه ی یه کانه وه وه زعی زۆر له وه باشتر نه بوو.

له لایه کی که یشه وه بازرگانی به بنده وه کردن بوو به هۆی تیکچوون و پروویایی گه لئ ده و له تی ته فه ریکا که له پیش بوون به باوی ته و بازرگانی یه دا هه بوون و حوکمرانی یان ته کرد. ته مه ییش کاری ده و له ته ته وروویایی یه کانی بۆ دابه ش کردنی ته فه ریکا له ناو خویناندا ئاسان کرد، به لام له گه ل هه موو ته وه ییش به داخه وه له ناو میژوونوسه ته وروویایی یه کانا که سانی وا هه ن هه و له ته دن برویانوسوی ناپه سه ند بۆ بازرگانی پیوه کردنی نه نگین و شه رماوه ری به بنده بدۆزنه وه، وای دانه نین شتیکی ناچار ی بووه بۆ ته وه ی دانیشتوه ته سلئی یه کانی جیهانی نوئی نه چه وسینه وه، هویهک بووه له هویه کانی بلاو کردنه وه ی دیانایه تی⁽⁴⁶⁾.

سه ره نجامی دواچار ی بازرگانی پیوه کردنی به بنده، به ش به حالی ته فه ریکا، کهم بوونه وه یه کی زۆری ژماره ی دانیشتوان و⁽⁴⁷⁾ هینانه به ره م کشتوکال و کۆسپ هاتنه ری یه کی بی راده و سنووری گه شه کردنی هیزه به ره م هینه کانی ته فه ریکا و پاشکه وتنی شارستانه تی ته م کیشوه ره که هیشتا پاشماوه ی باره به کۆلیه وه، دافره قانئیکی سیاسی و کومه لایه تی بی هاوتای بوو. به رانه به ره م ییش سامانی سه رمایه داره کانی ته وروویا چ له ته وروویاکه ی خوینانوا چ له هه رکۆئی یه کی جیهانی نوئی که بی یان تی نایی چهند قات زیاد ی کرد. رازی یه که می پاشکه وتنی ته فه ریکا له کاروانی جیهان ئا له م خاله دا ده س نیشان ته کړی.

قه رزی کیشوه ری ره ش به سه ر شارستانه تی سه رده مه وه قه زریکی قه به یه، به خوین و فرمیسک و ئاره قیکی رژاوی زۆری ته فه ریکا که وتوووته ته ستوی سه رمایه داره کانی ته وروویا و جیهانی نوئی، به پاشخوانه ی سه ر میزی ته و سه رمایه دارانه نابژیر ته وه که به منه ت نانه سه رو پرویگا گنده یه کی زۆر هه للا هه للاو هه یت و هووتیکی سه یره سه مه ره وه ته مرۆ ته پیرن بۆ هه ندنی ولاتی ته فه ریکا.⁽⁴⁸⁾

● وه رگیز: محمدی مه لا کریم

- (5) «Sovetskaya Ictricheskaya Encyclopedia», T. XI, P. 816
- (6) ټینگلیزه کان، په پیلې نانی خوږیان، زور له میژنا، له سالانی جهنگی په که می جیهانا، له غیراقا بیگاریان به خه لک کردوه.
- (7) تا دوا ساله کانی نیوهی په که می ثم سده به هندی شپوهی بنده می له به شی له موسته عمه ره رڼه لاتې په کانا هر مابوو.
- (8) پیش ثم میژو ویش نه وروپایی په کان، له سنووریکي ته سکا، بازرگانی یان به بنده و کردوه. په که مین کومه لی بنده ی نه فریقایی له نهره تایی چهرخی سهرمایه داریدا، له سالی 1441 دا گه یشته لی شپوهی پایته ختی پورتوگال.
- (9) «Novaya Istoria», T. I (1640 - 1870), Moscow, 1978, P. 218.
- (10) «Bolshaya Sovetskaya Encyklopedia», third edition, T. II, P. 442.
- (11) J. H. Parry, Europe and a Wider World (1415 - 1715), third edition, London, 1966 PP. 152 - 153.
- (12) «Treaty of Utrecht»
- (13) C. Hayes, Modern Europe to 1870, New York, 1959, P. 275.
- (14) لهوشوینانه دا که دوکتور که مال وشه ی (موسته عمه ره) ی به معنا (ناوه دان کراوه) به کارهیناوه، وه هر له سهره تاوه ټیمپرالیسته کان خوږیان به ناره وا بوئو معنایه یان به کارهیناوه، من به (ئاوایی) م کردوه به کوردی. لهوشوینانه شدا که به معنای ولاتی به کاری هیناوه که ټیمپرالیزم خیر و بیری بخواو که ل وپه لی خاری به ری بو خوبی و سنعاتی خوبی تیا ساغ کاته وه، منیش هر به (موسته عمه ره) ی هیشتوومه ته وه، چونکه هیشتا زاروا به کی وا نه هاتوه ته کوردی به وه واتای سیاسی و ثابووری (موسته عمه ره) بگه به نی - وهرگیر.
- (15) J. H. Parry, Op. Cit., P. 153.
- (16) «Problemi genezisa Capitalisma», Izd Nauka, 1970, (16)
- (17) Ibid, PP. 147 - 148
- (18) مه به ست شه وه یه ژماره ی بنده کان هم به ش به حالی

(1) دوکتور که مال مه زهر ثم باسه ی بو کوری (مه سه له ی بنده می له نه فریق) نووسیوه که (کومه له ی دهوله تانی عه رب) له 27 هوه تا 29 ی حوزه یرانی ته مسال له توونس ریکی خست و نه ویشی بو بانگ کردبوو. دوکتور که مال بوی نه لوا خوبی به شداری له کوره که دا بکا، له بهر هوه باسه که ی له لایه ن دوکتور نه حمده ټییراهیم دیایی سهره رشتی که ری کوره که و سهر وکی به شی میژووی نه نیستیتووی باس و لیکو لینه وه ی سهر به (کومه له ی دهوله تانی عه رب) هوه له به غدا - خونراپه وه. نیستا که ټیمه ثم باسه به کوردی بلاو نه که پنه وه، په که مجاره بلاو نه که رینه وه و چاوه پروانین دوکتور خویشی به عه ربی بلاوی بکاته وه - وهرگیر.

(2) په پیدابوونی بنده به وردی نه گه رینه وه بوئوه که فیروونی کشتو کال و چه روانداری و نه شی رستی ناومال بوو به هوی زوربوونی به ره هم و، له هه مان کاتیشا بوو به هوی زور تر بوونی کاری ناده مزاد چ به تاك تاك و ج به کومونه کومونه و خیزان خیزان و خیل خیل. له بهر هوه پیوست بوو له م لاو لاهه که سی ترینن ټیشی پی بکن. نه مه یس له ریگه ی جهنگه وه چارکرا - که له وانه په پشتر و سبتیتان به زور خه لکی لایی به بوئو م کاره به کیش بکن و نه وه یس کیشا بینه وه بو جهنگ له نیوان دوو لاکاندا - به م جهشنه بو په که مین جار له میژووی ناده مزادا جهنگ په پیدابوو که بوو به هوی به دلیل گرتنی نه ندماسانی تا قعی به زیوو به زور کار پی کردنیان بو سوودی تا قعی سهر که و تووو، یا وه ک خواوه نی کتیبی (بنه رته ی خیزان و دارایی تایبه تی و دهوله ت) نه لی: وه په که مین دابه ش بوونی کومه لایه تی به وه، په که مین دابه ش بوونی گه وره ی کومه ل به دوو چینی خواوه و بنده، به دوو چینی چه وسینه وه و چه وسواوه پروی دا - وهرگیر.

(3) به کتیبی دادگای به سام ناووبانگی ده رکردوه. کومه له هه لژماردن (احصاء) ټیکه له بهاری زهوی وزارداری به وه له ټینگلته ره، به فرمانی ولیه می په که می بگیری له سالی 1086 دا کوکراوه ته وه.

(4) زهوی بنده: قن - Serf

لهوه وپنځی خوښیان زیادی کړو، هم له چا وژماره ی
دانشتووانی تریشا - وهرگیر.
L. M. Hacker, *The Triumph of American Capitalism*, New York, 1965, P. 98. (19)
(20) مەتروپۆل: ولاتی خواون موسته عمه ره - وهرگیر.
(21) به گونډه ی هه لژماردنسی ره سمی ژماره ی به ننده
به پاره کړاوه کانیان 3, 953, 760 ملیون بوو.
«Problemi genezica Capitalisma», P. 149 (22)
(23) ره تلک 10 هوقه یا 2564 گرامه - وهرگیر.
Ibid, PP. 153 - 156 (24)
(25) فوره: باله. هه رباله که 500 ره تل بوو.
«Problemi genesisisa Capimalisma», P. 156 (26)
Ibid, PP. 161 - 162 (27)
Ibid, PP. 162 - 163 (28)
«Sovetskaya Istoricheskaya Encyclo Pedia» T. II, P. 671. (29)
Ibid, PP. 671 - 672, «Novaya Istorica», T. I, P. 582. (30)
(31) هه ر فوره که 60 کیلوگرام قاوه ی تیا بوو.
(32) بوزانیی زیاتر پروانه ره:
«Novaya Istorica», T. I, PP. 582 - 583, «Sovetskaya Istoricheskaya
Encylo Pedia» T. II, P. 672.
E. O. Genovese, *the Political Economy of Slavery. Studies in
the Economy and Society of the Slave South*, New York, 1967, P.
29
«Novaya Istorica», T. I, P. 214 (34)
(35) تیکرای ژماره ی خواون به ننده کانی خوارووی ته ممریکا به رله
شهری ناوخنو نریکه ی 385 هه زار کهس بوو.
(36) مه به ستم دا کوکی کړدن له عوسمانی به کان نی یه، به لام ته م
به راورد کړنده ی عوسمانی وخواون به ننده کانه ی ته ممریکا به
به ک زیاتر له گیانیکی سه لیبی یه وه هه لقولاوه که زور له
بنسوس وخواون بیره بوژ واکانی ته وروویالیی رزگار
نه بوون - وهرگیر.
«Novaya Istorica», T. I, P. 582 (37)
Ibid, PP. 583 - 584 (38)
(39) به ته سپانیایی «Mulato» له وشه ی (مه ولاته) ی عه ره بی
وه رگیراوه (که واته: خانم - و). به شیککی زوری گه لی ولاتی



پاشه کیه کی بلا بوونه وهی که لچه روزمان و ئه لف و
 بی ی یونانی له رۆژه لاتدا و دیکومیتته کانی
 هه ورامان له چوارچیوهی ئه م میژووه دا



سوسا فیزیانی فراتیسی میروم
 نیوهی سه دهی په که می نیش زایین

د. جهمال ره شید نه حمد
 بهشی میژوو کۆلجی نه ده بیات
 زانکۆی به غدا

پاش ئه وهی له چه نذ ژماره یه کی دوا یی ئه م گو فاره دا، له
 ژماره ی (10) ی گو فاری (کاروان) داو هه روه ها له کتیی
 (دراسات کردیه فی بلاد سو بارتو- به غدا 1984) دا
 ئی کۆلینه وه یه کی زمانه وانی ئه و دیکومیتته ی هه ورامانم
 کردبوو، که له سه ره تاسی سه ده ی بیسته مدا له ناوچه ی
 هه وراماندا دۆزرا بوونه وه، و له بهر ئه وه ی ئه م نوسراوه
 گرنگانه، بیجگه له ولایه نه وه، دوو لایه نی تریان که
 (میژووی و یاسای) یه و پیوستیان به شی کردنه وه به که هه یه
 به تاییه تی بابته و هو ی بلا بوونه وه ی یونانیان و که لچه رو
 شارستانیان و پاشان زمان و نوسینیان له رۆژه لاتدا
 به گشتی و ده بیت ریگه ریان تا کۆتایی سه ده می حوکمرانی
 پورته کان له م هه ریمه دا، که وولاتی کورده واری به شیک
 بووه له و جیهانه، روون بکریته وه ئه م دیکومیتته ی
 هه ورامان، ئه و کاره ساته گرنگانه ی که په یوه ندیان به
 سه ده می ئه و پاشایانه هه یه، که نیویان له م نوسراوانه دا
 تو مار کران چاک روونیان ده که نه وه و راهی په یوه ندی
 که لچه ری و زمانه وانی وولاتی کورده واری به
 چینه ده سه لاتدارانه به دی ده که ن، ئه مه بیجگه له وه ی که

په یوه نډیه کې ټابوری ریښه وینک وینک نیوان کوردانی سده ی په که می پېش زایین به دیار ده خات له ژیر تیشکی په یوه نډیه کې یاسای زور بهرز که له ناوچانه دا پېش چنه سده په ک بلاو بوته وه به کاریگری مه که دونیان (سه لوقی) بی گومان .

له بهر روون کردنه وه یو راستیان هی سهره وه ههروه ها پیوسته روشنایی به سهر هم پله یه دا بخزیت و له گوشه ی میژو پیدا رولی هم دیکومینتانه روون بگریته وه پاش نه وه ی که لچه ریښه له وولاتی یونانه وه بلاو ده بته وه له گه ل گیانی یو شارستیانه کونانه ی باژیره کانی روژه لاتدا تیکه لاو ده بیت و بهر هم ی په کیته میژوو یاسا و نوسین و جوړی بیر کردنه وه ی له دیکومینتانه دا زور جوان به دیار ده که ون، نه ویش جیهانی هیلنیزمه (سه پریکی نه خشه ی په که م بکه) گومان له وه دا نه ماوه که وا هه رسی پارچه نوسراوکان، پاش نه وه ی که ساله هیلینی به کان له سهریان تومارکراون و به حیسابی سالی زایینی (مه سیحی) ده گه رینه وه نیوان سهرتای سده ی په که می پېش زایین تا کوتایی نه و سده یه (88، 22 - 21، 11 پ. ز) و پاش نه وه ی له سهره مه ی (70) ساله دا که به سهر دوزینه وه و شی کردنه وه ی هم نوسراوانه تیهر بووه و راستیه کی میژو ویی زور به چنگ که وتوه، ده توانین نه و سهر سورمانه ی پروفیسور مینس، که ده لیت و کاتی تومارکردنی هم دیکومینتانه به یونانی شتیکی چاوه ری نه کراو بووه « کوتایی پی به نین و بو خوینه ری کوردی به ریز کاره ساتی نه و سهره مه روون بکه یه وه که په یوه نډی به کاره ساتی دی هه ری می روژه لاتنی ناسیای بچوکدا هه یه .

له کاتی تومارکردنی هم نوسراوانه ده ولته تی رومان، که به ناوبانگترین هیزی نه و سهره مه بووه، په که سهر په یوه نډیه کې توندی له گه ل نه و هه ریمه دا بووه، و شان به شان له گه ل هیزی پورته کان ناوچه کانی کوردنشیان دابه ش کردبوو، به لام له هه مان سده دا دوو هیزی دی رولیکی گرنه گ له هه ریمه دا ده گیرن، په کیکیان (تیگران) ی نه رمنی که نیوی له دیکومینته کاند تومارکراوه،

و دووه میان میثراداتی شه شه م که پادشای بونتوسه (Pontus) له سهره ریای ریش و⁽²⁾ به نیوی یویاتور (120 - 63) به ناوبانگ بووه . سهره رای نه و راستیه ی که وا هم همو هیزانه له ناکوکیه کی سیاسیدا بوون به لام هه موویان روله ی که لچه ریکی په گرتو بوون که یونانیه کان و زمانی یونانی ده ورکی بالای هه یه له م بواره دا . و له بهر روون کردنه وه ی هم راستیه به پیوستی ده زانم له گشت لایه نی هم میژوویانه بکولمه وه تا گومانیک له و په یوه نډیه نی نیوان وولاتی کورده واری و هم جیهانه دا نه مینیت .

(1) کورته یه که ده رباره ی وولاتی یونان و دانشتوانی و که لچه ریان و رولیان له وولاتانی دی دا

نیوی یونان شیه یه کی کونی روژه لاتنی به بو وولاتی روژاوا ی ناسیای بچوک و له بنه رتدا له (یون) پیک هاتوه نیشانه ی کوم (ان) که وتوته سهری بوته (یونان) . به لام سه بارت به میلله تانی روژه لات، هه موو دانشتوانی روژاوا ی ناسیای بچوک و خوارووی نیمچه دوورگی به لکان له ژیر نه و ناوه دا ناسراون و تیمرو له کوردیدا زورجان بر (ونان) به کاردیت .

له سهره مه ی هومیروسدا (سده ی نو - هه شت پېش زاینین) هم وولاته به هیچ نیویک نه ناسراوو ته نها نیوی (نآخایی Achaïis) نه بیت، که ناولناویکی می به بو ووشه ی (زه وی - زه مین gaia) یان (نیشتمان Patris) به لام هم نیوه هه موو وولاتی یونانی نه گرتبوه وه به لکو ته نها به شی ژووروی نه بیت، نه و به شه (لایه) له ناوچه (نه سالی) که به (نآخیا Achaïa) به ناوبانگ بووه مه لبه نډی نه خیلوس (ته خیل) بووه که پالوانی داستانی (ته لیاذه) ی هه میروس بووه .

له لایه کی تره وه هومیروس ناویکی دی به شیه ی (نه رگوس Argos) بو هم وولاتی تومار کرده⁽³⁾ که له راستیدا نیوی شاریک بووه له ناوچه ی نه رگولیس له (پلوپونیز) دا

(نیمچه دورگه‌ی مورعی ته‌مرۆ، وئهم شاره له ته‌نیشته شاره کۆنه به‌ناویانگه‌که‌ی ته‌و وولاته بووه به (میکینای) ناسراوه که له سه‌رده‌می خو‌ی پایته‌ختی (ئاگامینون) سه‌روکی مه‌زنی هینریشی سه‌رترو‌ی (طرواده) بوو، و به‌هیزترین ده‌وله‌تی وولاتی یونان بووه. پاشان هومیروس نیوی ته‌رگوس بو‌هه‌موو پلویونیز به‌کار دینیت که ده‌لنت که‌وتوته وولاتی هیللاس (واته وولاتی یونان).⁽⁴⁾

هومیروس مه‌به‌ستی به وولاتی هیللاس ناوچه‌یه‌کی بچوک بووه نزیك وولاتی (ته‌خیل) له خوارووی رۆژه‌لاتی (ته‌سالیا)و، هه‌روه‌ها به‌نیوی (هیللینی) مه‌به‌ستی دانشتوانی هیللاس بووه که به‌شیوه‌ی (پانه‌لین Panellone) به‌واتای به‌کیه‌تی گریک به‌کار هیناوه.⁽⁵⁾ به‌لام به‌شیوه‌یه‌کی فراوانتر ته‌م ناوه پاش سه‌ده‌ی هه‌فتی پێش زاین به‌کارهاتوه. له‌لایه‌کی ته‌روه ووشه‌ی گرایک Graeci ناوتیکه له‌لایه‌ن رۆمانه‌کانه‌وه به‌یونانیان ووتراوه له‌کاتیکی ده‌نگتردا وپه‌یه‌وه‌ندی به‌کۆمه‌لی (Graioi) هه‌یه که له رۆژه‌لاتی هه‌رمی (بویوتیا) له یوناندا ده‌ژیان و ته‌مانه شاری (کیمی یان کومای)یان دروست کردو به‌هه‌مان ناو یونانه‌کان شارنیکیان له خوارووی نیوان 750 - 725 پ. ز دروست کرد، له‌به‌ر ته‌وه رومانه‌کان نیوی دانشتوانی ته‌م شاره‌یان به‌گریک دانا وپاشان ته‌م نیوه بوو به‌نیویکی گشتی بو‌هه‌موو دانشتوانی یونان له‌لایه‌ن رۆمانه‌کانه‌وه.

له‌لایه‌کی ته‌روه نیوی (یونان) له‌بنه‌رتدا له نیوی (ئیون lone) که دانشتوانی سه‌ر به‌هه‌مان کۆمه‌ل، دانشتووی رۆژئاوای ئاسیای بچوک، پێک هاتوه. له سه‌رتادا ته‌م ناوه به‌شیوه‌ی (ئیایون laone) بووه، پاشان هه‌روه‌کو ووترا نیشانی کۆی (ان)ی که‌وتوته سه‌رو بوته (ئیونان - یونان)و ته‌م گروپه به‌که‌م کۆمه‌لی دانشتوانی وولاتی یونانی کۆن بووه و هه‌ر له سه‌رتای هه‌زاره‌ی به‌که‌می پێش زاینه‌وه په‌یه‌وه‌ندی له‌گه‌ل ده‌وله‌ته کۆنه‌کانی رۆژه‌لاتدا په‌یدا کردوه. وئهم یونانیانه، له‌به‌ر ته‌وه‌ی زۆربه‌یان له قه‌راخ ده‌ریاکانی مه‌رمه‌ره‌و سه‌ی و ره‌شدا نیشته‌جێ بوون په‌یه‌وه‌ندی که‌ی پته‌ویان له‌گه‌ل کوپروس (قبرص) و ته‌و شاره

کۆنانه‌ی قه‌راخ ده‌ریا له تورکیا و سوریا و لوبنانی ته‌مرۆدا په‌یدا کردبوو و بازرگانیه‌تی که‌ی توندیان له‌گه‌ل هه‌بووه له‌به‌ر ته‌وه‌ی هه‌ر له‌و سه‌رده‌میشه‌وه ئاشوریه‌کان و هه‌روه‌ها میتانیه‌کان به‌ریگه‌ی حیثی‌یه‌کانی ناوه‌راستی ئاسیای بچوکدا چ به‌ریگه‌ی دیپلوماسی چ به‌ریگه‌ی ئابوریدا په‌یه‌وه‌ندی که‌یان له‌گه‌ل ته‌م یونانیانه‌دا دروست کردوه. له‌به‌ر ته‌مه چه‌ند جارنیک ئاشوریه‌کان په‌لاماری شاره یونانیه‌کانیان داوه له قه‌راخی زه‌ریای سه‌ی له وولاتی فینیقیادا و ناویان به (یه‌مانی) بردوه.⁽⁶⁾

پێش ب‌لا و بونه‌وه‌ی ره‌گه‌زی کۆمه‌له عه‌شایره‌کان یونانی کۆن، دوو ناوچه‌ی میژووی و مه‌له‌به‌ندی شارستانیه‌تی گرنیک له وولاتی یوناندا هه‌بووه، به‌که‌میان ناوچه‌ی (کریت) و ته‌وتیریان به‌نیوی شاری (کنوسوس) له سه‌ر زه‌ریای ئیجه که به‌نیوی پاشای گه‌وره‌شیان (مینوس) ناسراوه و په‌له‌کانی ته‌م شارستانیه‌تی به‌ په‌له‌کانی (مینه‌وی) ناو ده‌بریت. له راستیدا ته‌م دوو مه‌له‌به‌نده ده‌توانریت بگوتریت، که بناغه‌ی که‌له‌چه‌ری یونانی کۆنیان دامه‌زراندوه که بووه هۆیه‌ک له په‌یدا بوونی هیللیم و له جیهاندا ب‌لا و بووه.⁽⁷⁾

پاش ته‌مه‌نیکی درێژی ته‌م شارستانیه‌تی یه‌ی کریت و کنوسوس، چه‌ند کۆمه‌لیک له کۆچه‌رانی یونانی کۆن به‌ره و ته‌م وولاته له باکو‌روه‌وه روو کرد و له‌ناو ته‌و عه‌شایرانه ته‌مانه خواره‌وه ناو بانگیان ده‌رکردبوو:

- 1 - کۆمه‌لی عه‌شایری ته‌ سالی‌یه‌کان.
- 2 - کۆمه‌لی عه‌شایری بیوسینی‌یه‌کان.
- 3 - کۆمه‌لی عه‌شایری دووریه‌کان.

پاشان له ناوچه‌ی (ته‌سالیا)وه کۆمه‌لیک (ئاخی و ئیولی) ب‌لا و بونه‌وه قه‌راخی ده‌ریای ئیجه و دوابه‌دوای ته‌مه ناوچه‌که به‌نیوی (ئیولیس) نیویانگی ده‌رکرد له‌میژوودا، به‌لام نیواندی دۆلی هیرموس و دۆلی میاندر بوو به مه‌له‌به‌ندی (ئیونی)ه‌کان، که له بنه‌رتدا له قه‌راخه‌کانی (ته‌تیکاو

ټرگوليس) بلاوبونوهه. له خوارووی ټمانهوه عهشاپری
دووریهکان نیشتهجی بووبون، بهتایهتی له دوورگه
(رودوس وکوس) و خوارووی روژ ټاواي ټاسیای بچوک
(تورکیای ټمرو).⁽⁸⁾

ټو بیروبواوهی دوکتور (لطفی عبدالوهاب یحیی)
ماموستای میژووی شارستانیهتی زانکوی ټسکهندهریه
بهیروت که دهلیت «دهریاکان سنوریکي سروشتی بوون
لهبردهم ټیمپراتوریهتی حی و ټاشورو میسر داو ریگهیهکی
باشی دابووه بلاوبونوهی ټاسایش و مانهوهی وولاتی
یونان و پهرهسندننی ژیانی شاریدا»⁽⁹⁾ راستیهکی بهجی به،
وبووبونوه هوی گورینهوهی شیوهی حوکمی پاشایهتی بو
ټوروستوکراتیهتی به تایهتی له شارهکانی (ټئینا و سپارته و
کورینه) دا. دوا بهدواي ټمه یونانیهکان دهستیان خستهسر
زور له و دوورگه و زوی و زارانهی دوور له وولاتیان وهکو له
پروبوئتوس (دهریای مرمیره) و ټیلیوکزین (دهریای رهش) و
سهرووی روژ ټاواي ټیجه و سیسبا (صقلیه) و ټیتالیا و
ټنانهت له هه مان سهردهمد اگورینیکي سیایی و ټنتوگرافی
زمانهوانی له روژهلاتی ناوهراستدا رووی دابووه، ټویش
بهپهیدابوونی مادهکان و ههخامه نشیهکان و له ناوچوونی
دهولتهتی ټاشورو ټوارتوو هیشی و ههروهه میسری
فرعهونهکان، بهلام پاش ټو جهنگهی میدیا ولیدیا و پهیمان
بهستیان له سهروویاری هالیس دا که بییت بهسنور
له نیواندیاندا په یوهندهکی سیاسی و شارستانیهتی نوئی له
جیهانهدا پهیدابوو و بهلکو له دوایدا یونانهکان زانیاریهکی
باشیان له هیرشهکی سالی 403 پ. ز که کورش بهسر
نهرده شیردا له ناوچهی بابلدا کردی و له شهری کوناکسدا
کوژرا و کسینوفون ټو پاشماوهی یونانیانهی ټو له شکره
سالی 401 پ. ز بهسهلامهتی گهراندیانیهوه بو وولاتی
خویان.⁽¹⁰⁾ و ټم دهنگو باسانه که له هیرشهدا کو
کراپهوه و له یوناندا بلاوبوهه بناغهیهکی باشی کوتابوهه بو
هاتنهوه ټسکهندهری مهکه دونی بهره و روژهلات پاش
که متر له سهدهیه، ټو هاتنه که مه بهستی گرنگی
بلاوکردنهوهی که لچهری هیلیننی بوو (هیلینزم)، واته

سهرهتای دهست پی کردنی چهرخیک بوو که شارستانیهتی
یونان تیدا بلاو دهبووه، ټو شارستانیهتی به که له کوتای
ههزارهی دووی پیش زاین سهری ههلدابوهوه و تا سهدهی
ههفتمی زاینی بهردهوامی کرد له هههجهور وولاتانی
ټاسیا و ټورویا و ټفریقیدا.

له بهر ټهوهی ټم شارستانیهتی به که لچهره بووبو به
رووداریکی جیهانی، ده ټوانریت بگوتریت، که وولاتی
یونان خوی به لایه که لایانی ټو جیهانه که لچهره فراوانه
دهژمیرا که پهلی هاویشتبوهه ناوهراستی ټاسیا و
هیندستان و سهرووی ټفریقیا و ټورویا تا ټو وولاتانهش
که که وتبونوه سهر ټه تله تیک و دوورگه به ریتانیا. بهلام
لیره دا ده بییت ټوه بزاین که و گرنکه نیه هه میلله تیک
به یونانی قسهی نه کرد بییت نه که وتبینه ژیر کاریگهری
که لچهری هیلیننی ټنانهت چینی دهسته لاتنداریهتی
دهولتهتی پورث که دوژمنی رومان بوون له رووداوه
رزگاریان نه بووه.

ههروهه گرنکه نیه هه میلله تیکش به یونانی قسهی
ټرد بییت له ژیر پهدهی که لچهری هیلینیدا ژاییت، وهکو
ټوانه که له سهرووی روژ ټاواي یوناندا ژیاون،
ههروهه دانشتوانی کوپروس (قبرص) و کیلیکیا و
شونانی تر، ټنانهت هندی عهشاپری دانشتوی روژ ټاواي .
(ټراکیا) - بولگاریای ټمرو - به هیچ جوریک په یوهندیان بهم
که لچهره نه بووه، و له دهروهی سنووری هلی هیلینزم
ژیاون تا رومانهکان به کاتیکي درهنگتر خستنیانه ناو ټو
هیلهوه، چونکه ټم رومانانه، بی گومان، گه ورتیرین
سیللهت بوون له ناو ټو میلله تانه که که وتبونوه ژیر سیهری
ټو که لچهروهه و دهسته لاتنداریهکی به هیزیان پهیدا کردبوو
بهلام درهنگتر که وتبونوه ژیر کاریگهری ټو که لچهره ټهگر
بهراورد بکرین به میلله تانی ترهوه و دهوریان له
بلاوکردنهوهی زور تریبوو تا ټوانی تر له گهل ټه مه شدا
ریزگرتیان به میژووی یونان و زمانیان و که لچهریان
شان به شان له گهل لاتینی دا قولتره تا وولاتانی تر. هه له بهر
ټه مهش بوو که زور بهی زوری نوسه رانی رومان،

هـ بهر تدا یان یونانین به لاتینی ده یاننوسی، یان رومان
 حیرن له ژیر کاریگری بیر یونانی، یان هر به زمانی
 یونانی ده یاننوسی. له بهر نه همیشه به هله ووشه ی
 که لچهری هیلینی) به که لچهری گریکی (واته یونانی)
 رنراوه، به لام هر وه کو ووندا که نیوی هیلینی تنها
 نه نیوی (هیللاس) هوه وهر گیراوه که له سه رتادا نیوی
 حجه یه که بوو له ده وور و بهری به شی سهرووی که نداوی
 (مالیا) له لای نهو سنووره ی، که نیوهراستی وولاتی یونان
 هـ به شی باکوری جیاده کاته وهو هیچی تر.

له راستی دا هیلینی له یوناندا بوو به شیوازیکی ديارو
 تیهت له شیوازه کانی ژیان، له سه رتادا خوئی له نیو
 یسایه کی سه رکی دا دنواند، که نه ویش «ده وله تی
 شز بوو، هه موو که سیکیش، که له نیو شاردا پیره و
 نه کرا، به هیلینی ده ژمیردا باوه کو جیوازی له بنچینه و
 پیره و ده کردنی دا هه بسووی نه و شته ی، که نه و که لچهره
 عیارده خات سوود وهر گرتنی بوو له و یاسایه، که کرد بوویه
 هویه کی کاریگر بوو ده برینی تیروانینیکی تاییه تی بو
 هه بسوون (وجود) و که وا ئاده مزاد پیوانه ی هه موو شتیکه و
 گموره ی هه بسوونه. بویه ده تواندریت بگوتریت، که وا
 که لچهری هیلینی به که مین که لچهره، که باوه ری ئاینزا
 (مذهب) ی براهینانی به شیوه یه کی ئاشکراو دیار به ئاده مزاد
 هیناهو.

که فیلیپی مه که دۆنی هه ولی دا به که خستن و به که گرتنیک
 هوی به که گرتنی هیلینی پیک به نینیت بوو نه وه ی به هویه وه
 ده سلات داریتی به سه ر هه موو شاره کانی یونانی دا
 هه نیت⁽¹¹⁾ هر نه و سابوو نه م ده سلات داریتی به ره و
 روزه لات به هوی ئیسکه نده ری کوریه وه ده سستی پی کرد.
 به م جوړه گهر مه که دۆنیه کان له رووی هیزی سوپاوه
 وولاتی یونانین داگیر کردبوو، نه وه روشنیری یونانی بالی
 به سه ر که لچهری مه که دۆنیه یان دا کیشابوو. پاش کوچی
 دواپی فیلیپ، که له سالی 336 پ. ز بوو ئیسکه نده ری
 کوری چاوی له روزه لات بریوو له راستیشدا توانی نه و
 پلانیه ی خوئی له ماوه ی نو سالان دا جی به جی بکات و بو

کارگیریانی ئیمپراتوریه ته که ی پشتی به توانای یونانین
 به سستیوو، که له بواری کاریگری و سوپایی و روشنیری دا
 پیشکه و سوو بوون و هه تا له دوا ی دوا مال ئاوایشی دا له
 سالی 323 پ. ز سه ر له شکره کانی خوئی
 ئیمپراتوریه ته که یان له نیوان خوین دا دابه ش کرد. به م
 جوړه هه لی تیکه لاو بوونی که لچهری گریکی به که لچهری
 روزه لاتنی دا په یادابوو به شیوه یه که هه موو ناوچه یه کی
 گرتبووه له روزه لات و هیا وولاتی یونان داو هیلینزم
 نیشانه ی نه و کاریگره گریکیه یه بو نه م جوړه که لچهره
 نویه.

پاش نه م کاره ساته نه و ده سلات داریتی به ناوه ندیه ی
 نه سکه نده ر، له کاتیکی زور کورتدا له نیواند
 سه رله شکره کانی دابه ش کرا، پاش شه ری ئیسوس سالی
 307 دژیه کتری و سه ر له شکره کان بوون به پادشای نه و
 ناوچه هه م جوړه ی ئیمپراتوریه تی مه که دۆنیان. کاسانده ر
 له مه که ده نیادا، لیسیمماخوس له ته راقیادا نه نتیگونوس له
 نه نادول و سوریا دا، بتولیمی له میسر داو سیلوکوس
 (سلوقس) له روزه لات داو له ناو نه مانه دا تنها نه نتیگونوس
 که نه و کاته ته مه نی هه فتا سال بووه هه ولی داوه یه کیه تی
 نه م ده وله ته بیارنیزیت⁽¹²⁾ له پیناوی نه مه دا شه ریکی گموره
 له نیواند یاندا رووی داوه له کوتاییدا نه و ناوچانه به و جوړه
 دابه ش کراوه، و مه به سستی دامه زرانندی ئیمپراتوریه تیکی
 هیلینی یه که گرتوو له م کاته دا مردوه (نه خشه ژماره 2)
 له گه ل نه وه شدا که هه ندی له م شونانه رزگاری بووه
 له ژیره سته ی مه که دۆنیان یان هه ندی شوینی⁽¹³⁾ که وتوته
 ژیره سه جان، به لام له ناو هه موو یاندا ده سلات داریتی
 سه لوقی توانی بو ماوه یه کی دریز ده سستی دریز بکاته
 ناوچه یه کی فراوان هه تا کو وولاتی هیندوستان که له لایه ن
 ئیسکه ندر خوئی داگیر کرابوون. شه ری ئیسوس کوتاییکی
 نه هینا به و ناکوکیه ی نیواند سه رله شکره کان، و پاش مردنی
 کاساندر دیمتریوس هه رچاوی له ناوچه کانی سه ر زه ریای
 نیجه بوو به لام لیسیمماخوس چوو به گزی او له نه نادول
 شکستی پی هینا له کوتاییدا نه میان به ده ست سه لوقس

له ناوچوو له کورونیديوم له ناوچهی (ثيونیا) دا (سالی 280 پ. ز).

له گه‌ل شوو گه‌شانه‌وهی ده‌وله‌تی روماننی له نه‌وروپادا و پهره‌سەندنیان له ئاسیادا کاری نه‌وتوی نه‌کرده‌ سه‌ر هیزی (سه‌لوقی) که‌ تنها هیزیک بوو له‌ویدا ده‌ستی خستبوه سه‌ر وولاتانی ئەم که‌رتە‌یە‌دا تا په‌یدا‌بوونی ده‌وله‌تی پورث. بئ‌گومان ئەم رووداوانه‌ له ئاسیای بچوک و سه‌رووی میزوپوتامیا و خوارووی فه‌قاسیادا دوورنه‌بوون له ناوچه‌ کوردنیشینه‌کان و به‌شێوه‌یه‌کی په‌کسه‌ر زۆربه‌ی ناوچه‌ی کورده‌واری به‌ندبوون به‌م هیزانه‌وه به‌تایبه‌ت هیزی سه‌لوکیان

(2) پورته‌کان و رولیان له رۆژه‌لاتدا له‌سه‌رده‌می هیللینزدا

پورته‌کان له‌سه‌ره‌تای میژوویدا کۆمه‌لی کۆچه‌ر بوون له‌نیوان هه‌زاره‌ی په‌که‌می پیش‌زاین هه‌تا‌کو سه‌ده‌ی په‌که‌می زاین له‌و ناوچه‌یه‌ی خوارووی رۆژه‌لاتی ده‌ریای فه‌زوین، که‌ ئیمه‌رو به‌ تورکمانیا و خوارسان (له‌ کۆندا به‌ پورث ئاوا - په‌رتاقا) به‌ناوبانگه‌ کۆژه‌رایان کرده‌. ⁽¹³⁾ له سه‌ره‌تادا سه‌ر به‌ ده‌وله‌تی میدیا و پاشان هه‌خامنه‌شی بوون دوا‌ دوای ئەمانه‌ مه‌که‌دۆنیه‌کان ده‌ستیان درێژ‌کرده‌ ئەم ناوچه‌یه‌ی پورث، که‌ له 250 پ. م توانیان ده‌وله‌تیکی بچوک و رزگار‌کراو له‌ ده‌سته‌لات داریتی مه‌که‌دۆنی پیکه‌وه‌بێن و له‌ دوا‌یدا بوو به‌ بناغه‌ی ئیمپراتوریه‌ته‌که‌یان و زمانه‌که‌شیان تا سه‌ده‌ی 3 - 4 زاینی هه‌ر به‌کارهاتوه‌ له‌و ناوچه‌دا و له‌شونانی‌تردا. ⁽¹⁴⁾

له‌راستیدا په‌یه‌وه‌ندیه‌کی زمانه‌وانی و میژوویی کۆن ئەم پورشانه‌ ده‌به‌ستیت به‌و کۆچه‌رانه‌ی ناوه‌راستی ئاسیا که‌ به‌ (سه‌که‌س یا سکیت - ساکا) ناوبانگیان ده‌رکردبوو و تا ناوه‌راستی سه‌ده‌ی 3 زاینی هه‌ر له‌ویدا نیشه‌جئ بووه. ⁽¹⁵⁾ به‌لام وا‌ دياره‌ ئەو ده‌سته‌لات داریتی به‌ هیللینی به‌ سه‌ر

پارثیادا هۆیه‌کی گرنه‌گ بووه‌ بو‌ په‌یدا‌بوونی بناخه‌ی ده‌وله‌تیان، که‌ په‌که‌م سه‌روکیان له‌ میژوودا به‌ (ئه‌رشاک) ناوبانگی ده‌رکردوه‌و له‌ سالی 232 - 231 پ. ز (سه‌لوقس) ی دووه‌م ناچار بوو دان به‌ حوکمرانی (تیریدات) ی په‌که‌م به‌یئت که‌ برای ئه‌رشاک بووه‌و پاشای هه‌مسوو وولاتی پارثیا بووه‌. پایته‌ختی ئەم ده‌وله‌ته‌ له سه‌ره‌تادا (گیکاتومپیل) بووه‌ که‌ که‌وتبوه‌و خوارووی رۆژئاوای دامگان (دامغان) ی ئەمه‌رو، به‌لام پاشان شۆینی چینی ده‌سته‌لاتداری ئەم پورشانه‌ بۆته‌ شاری ئەکه‌په‌تانا (هه‌مه‌دان) ی ئەمه‌رو پاشان شاری (سه‌لوقیه) له‌سه‌ر رووباری دیجله‌ که‌ له‌لایه‌ن مه‌که‌دۆنیه‌کان دروست کرابوو. سنووری سیاسی پارته‌کان به‌په‌ی هیزه‌کانی ده‌وری به‌ری خویان ده‌گۆرا. سه‌یریکی نه‌خشه‌ی 3، 4 بکه‌ له‌لایه‌ک سه‌لوقیه‌کان و له‌لایه‌کی‌تره‌وه رۆمه‌کان، له رۆژه‌لاته‌وه ده‌وله‌تی گریک - باکتری، له‌گه‌ل عه‌شایری کۆچه‌رانی ناوه‌راستی ئاسیادا. سالی (209 پ. ز) ئەنتیوخوسی سه‌به‌م په‌لاماری شاری (گیکاتومپیل) ی داو داگیرئ کرد، و پاش رئ‌که‌وتنیک دیسان ئه‌رشاکیه‌کان ده‌ستیان به‌سه‌ر وولاتی پارثیادا هینا.

له سه‌رده‌می میشراداتی په‌که‌م ⁽¹⁶⁾ سنووری ده‌وله‌تی پورث زۆر فراوان بوو له‌ رۆژه‌لاتدا که‌ ده‌ستی به‌سه‌ر (باکتریا) دا هینا، پاشان سالی (161 - 155 پ. ز) ده‌ستی به‌سه‌ر (میدیا) دا هینا، له (141 پ. ز) دا زال بوو به‌سه‌ر سه‌لوقیه‌کانی سه‌ر ووباری دیجله‌و شاره‌کانی (بابل، ئوروک... هتد) ی داگیر‌کرد، هه‌روه‌ها په‌لاماری (عیلامی) دا. له‌گه‌ل ئەم هه‌موو ده‌سته‌لارینی‌یه، خه‌بات له‌گه‌ل عه‌شایری ساکا (سه‌که‌س) زۆر گران بوو، ئەمانه ده‌ستیان گرته‌ سه‌ر وولاتی پارثیا خۆی و به‌هیدیش به‌ره‌وخوار ده‌بوونه‌وه. ⁽¹⁷⁾ (سه‌یری نه‌خشه‌ی ژماره 4 بکه).

له سه‌رده‌می میشراداتی دووه‌م ⁽¹⁸⁾ توانرا هه‌ندی له‌و شۆینه‌یه‌ی، که‌ ساکاکان گرتوبیان بیگه‌رینه‌وه، به‌تایبه‌تی ناوچه‌ی (دنه‌گیانه) به‌لام پاشان ساتراپی (سه‌کستان) ناوچه‌کانی (تاریا و مه‌رگیانا) ی خسته‌ ژیر ناوی گشتی

خوی.

تیریداتی دووهه م، ئەوهی یه که میان پهنای برده ساکاکان،
وئەوێتریان پآلی دایه رۆمه کان، لێره دا لاوازی که وته دهوله تی
پورث، له سآلی (20 پ. ز) له گه ل رۆمه کاندای ریکه وتنیگ
به رپاکرا به مه رجیک ئه رمه نستان بدریت به رۆمانه کان
رووباری فورایش بیهه سنووریان له رۆژئاوا، واته
پورته کان سواریا و فه له ستین و ئه رمه نستان ولایه کی زوری
وولاتی کورده واریان له ده ست چوو. (سه یریکی نه خشه ی
ژماره 6 بکه).

به کورتی، ده وله تی پورث تا سآلی 226 زایینی
به رده وام بوو، و له م سآله دا ئه رده شیری پاپه کان که
له بنه مآله ی ساسانی بوو توانی کوتایی به حوکمی پورته کان
به نیت و ئه رده وانی پینجه م پاش خه باتیکی چه ند سآله
بکۆزیت و کۆشکی حوکم له ده ست ده ربگریت و له به ر
روون کردنه وه ی سه رده می حوکمرانی ئه و پادشا پورثانه، که
نیویان په یوه ندی هه یه به دیکومینه ته کان هه ورامان (له سه ده ی
یه که می پ. ز) سآلی حوکمیان و نیویان به م جۆره ی
خواره وه ریک ده که ویت.

میراداتی دووهه م، وه کو پادشاکانی هه خامه نشی، نیوی
په خشی پادشایانی) به خۆیه ونا، و له م کاته شدا بوو که
په یوه ندیه کی دیپلوماسی له گه ل وولاتی چین دا
نروست کرا،⁽¹⁹⁾ پاشان ده ستیان درێژکرده سه ر ئه رمه نستان
(سه یری نه خشه ی ژماره 5 بکه) له سآلی (92 پ. ز)،
یش خه باتیکی زوری نیواندا ئه مانه و رۆمانه کان رووباری
مورات بوو به سنووریان، به لآم یه که م جهنگی فراوان سآلی
(65 پ. ز) و له ناوچه ی (کوردوینی) له خوارووی گۆمی
وان (ناوه ندی کوردستانی ئه مرو) له به ینی ئه م دوو هیزه دا
نصتی پی کرد، تا وای وای لئ هات له سه رده می ئورودی
دوهه م (57 - 37 پ. ز) له شکری رۆمانی له ژیر
سه رکرده ی (لیسینیا کراسا) گه یشته میزوپوتامیا و ناوچه یه کی
زور وولاتی کوردنشینی داگیرکرد. به رامبه ر ئه م هیرشه
پورته کان توانیان سآلی (40 پ. ز) هه موو ئاسیای بچوک
داگیربکه ن، ته نانته سواریا و فه له ستینش.
(سه یریکی نه خشه ی ژماره 5 بکه).
به لآم پاشان که وته به ره و وولاتی (میدیا و ئاتروپاتیان)
و نه کاتی تیکچونی نیوان فراهاتی چواره م (37 - 2 پ. ز)

کاتی حوکمرانیان (پ. ز)	شیهی لاتینی	شیهی نویی نیوه کان
87 ، 88 - 123	میراداتیس 11	1 - (مهرداد)ی دووهه م
81 - 91	گوئارزیس	2 - (گودرز)ی یه که م
75 - 81	ئورودیس 1	3 - (ئورود)ی یه که م
69 ، 79 - 75	سیناتروکیس	4 - سیناتروک
57 ، 58 - 69	فراتاتیس 111	5 - (فه رهاد)ی سه هه م
36 - 57	ئورودیس 111	6 - (مهرداد)ی سه هه م
36 - 57	ئورودیس 11	7 - (ئورود)ی دووهه م
له 37 - مردوه	په کۆروس 1	8 - (پیروز)ی یه که م
2 - 38	فراتاتیس 17	9 - (فه رهاد) چواره م
25 - 30	تیریداتیس 11	10 - (تیرداد)ی دووهه م
4 - 25	فراتاتیس 7	11 - (فه رهاد)ی پینجه م

ههروه‌کوله سه‌ره‌تای ئهم لیکۆلینه‌وه‌دا باس کرا که‌وا بێجگه له‌م دوو هه‌یزه سیاسی و که‌له‌چهره هه‌یزیکه‌تری سه‌یه‌م په‌یه‌ه‌ندی به‌و سیاسه‌ت و که‌له‌چهره هه‌بووه ئه‌ویش په‌که‌میان هه‌یزی تیگرانی ئه‌رمه‌نی⁽²⁰⁾ (که‌ نیوی به‌ شیوه‌ی تیگرانیس له‌گه‌ڵ خه‌یزانیا کلیویاترا⁽²¹⁾) له‌ دیکۆمینه‌که‌ تومار کراوه ئه‌ویش‌ریان میشراداتی شه‌شه‌م پادشای (بونتوس)ه که‌ خه‌زووری بووه.⁽²²⁾

(3) کورته‌یه‌که‌ ده‌رباره‌ی تیگرانی ئه‌رمه‌نی و میشراداتی بونتوس (هه‌یزی سه‌یه‌م)

تیگران (تیگرانیس) یا (دیگران)ی په‌که‌می مه‌زن (140 - 55 پ. ز) پادشای ئه‌رمه‌نستان بووه له‌ سه‌ره‌تای 95 یا 94 پێش زاینیدا. له‌ کاتی حوکمرانی ئهم پادشایه‌ ده‌وله‌تی ئه‌رمه‌ن گه‌یشته‌ پله‌ په‌که‌می به‌رزی په‌گگرتوو له‌ میژوویدا هه‌رچه‌نده‌ بو کاتیکی کورتیش بوو، به‌لام به‌ هه‌یزترین وولاتی رۆمان ده‌ژمێردرا.

تیگران کوری (یا برازای) ئه‌رتا‌فاسدیسی دوهم بوو، و په‌که‌یک بوو له‌ بنه‌ماله‌یه‌که‌ له‌ سه‌ده‌ی دووی پێش زاین له‌ لایه‌ن (ئه‌رتا‌کسیاس) هاتبوه‌ کایه‌وه. پاشان تیگران به‌ (ره‌ینه‌) له‌ لایه‌ن میشراداتی دوهمی پورث برا بو پارثیا پاشان ئازاد‌کراو گه‌رایه‌وه وولاتی خۆی به‌رامبه‌ر به‌ ناوچه‌یه‌که‌ که‌ که‌وتبۆه سنووری میدیا و به‌ (هه‌فتادۆل) به‌ناوبانگ بوو.

له‌م کاره‌ساته‌ به‌ دووا، تیگران ده‌ستی کرد به‌ فراوان کردنی وولاته‌که‌ی و په‌لاماری وولاتی سوزیفینی (که‌ که‌وتبۆه رۆژه‌لاتی رویاری فورات) دا و پاشان په‌یمانیکی به‌ست له‌ گه‌ڵ میشراداتی شه‌شه‌مدا که‌ پادشای وولاتی بونتوس (قه‌راخه‌کانی رۆژه‌لات، خوارووی زه‌ریای ره‌ش) بوو و پاشان کچی میشراداتی (که‌ نیوی کیلویاترا بوو) ماره‌کرد و به‌ هه‌یزه‌کانی هه‌ردوولا چوونه‌ ناو وولاتی (که‌ په‌دوکیا) له‌ رۆژه‌لاتی ئاسیای بچوکدا، و

ئه‌نجامه‌که‌شی هاتنه‌وه‌ی هه‌یزی رۆم بوو له‌م کایه‌دا سالی 92 پ. ز.

دوا به‌دوای ئه‌مه، تیگران شه‌ریکی له‌گه‌ڵ پورته‌کاندا هه‌لگیرساند له‌ خوارووی رۆژه‌لاتی زه‌ریای قه‌زوین دا، که‌ ناوچه‌یه‌کی بێ هه‌یز بوو له‌ لایه‌ن پورته‌کانه‌وه‌ پاش مردنی میشراداتی دوهم سالی 87 پ. ز به‌تایبه‌تی ئه‌و ناوچه‌یه‌ به‌دریژایی کات به‌ر په‌لاماردانی سه‌که‌سه‌کان ده‌که‌وت.

تیگران له‌و کاته‌دا توانی (هه‌فتا دۆل) بگه‌رینه‌ته‌وه‌ زۆربه‌ی زۆری وولاتی میدیا بخاته‌ ژێرده‌سته‌ی خۆی و به‌م جوړه‌ بوو به‌ (پادشای پادشایانی) وولاتی ئه‌تروپاتینا و گوردوینی و ئه‌دیابینی و ئوسروینی و هه‌موو ناوچه‌کانی سه‌روه‌ی میژوپوتامیا (کوردستانی تورکیای ئه‌مرو) و له‌ قه‌فاسیادا پادشایانی ئیبیریا (گورجستانی ئه‌مرو) ئه‌لبانیا (داغستان ئه‌مرو) دانیان به‌ پادشای پادشایه‌تی تیگرانیان. نا و له‌ سالی 83 پ. ز کوشکی سه‌لوقی له‌ سوریادا له‌ ناوچه‌ی به‌رامبه‌ر به‌ تیگران و پاش

پاش ئهم سه‌رکه‌وتنه‌ سیاسیه‌ شاری (تیگرانوکرتا)ی دروست کرد (مه‌ یافارقین) و له‌ سالی 72 پ. ز ده‌ستی کرد به‌ شه‌ر له‌گه‌ڵ رومانه‌کاندا که‌ لوکوللوس توانی سالی 69 به‌ ئه‌رمینیا داخل بێت و تیگران نزیک شاره‌که‌ی خۆی تیگرانوکرتا شکستی به‌ینی رۆژی شه‌شی ئوکتۆبه‌ر.

دووهم جار دیسانه‌وه‌ نزیک (ئه‌رته‌کساتا) مانگی سه‌پته‌مبه‌ر سالی 68 شکستی هه‌ینا‌وای کرد. له‌ تیگران که‌ له‌ گه‌ڵ میشرادات هه‌یزیان بکه‌ن به‌یه‌که‌ به‌لام کوره‌که‌ی له‌ کلیویاترا که‌ نیوی هه‌ر تیگران بوو دژی باوکی وه‌ستاو له‌گه‌ڵ پورته‌کاندا بوو به‌یه‌که‌ و فه‌ره‌ادی سه‌یه‌م یارمه‌تی دا به‌لام باوکی زال بوو به‌ سه‌ریاو کوره‌که‌ خۆی گه‌یاند هه‌ر سه‌رکرده‌ی رۆم (پومپوس) که‌ به‌ره‌و ئه‌رمه‌نستان ده‌هات. له‌ کۆتاییدا تیگران سالی 66 پ. ز ته‌سلیمی رۆم بوو پومپوس پادشایه‌تی خۆی بێ به‌خشی له‌ ژێر چاودیری خۆیاندا.

تیگران بیست سالی تر حوکمی کرد و هه‌کۆنونه‌ریکی رۆمانی به‌لام وولاتانی سوینی و گوردوینی و جی‌تری له‌

دهست دهرچوو.

نه‌رتا‌فاسدیسسی کوری پاش خوز، جئی گرت‌هوه. و له‌به‌ر پاراستنی نه‌رمه‌نستان گومان له‌وه‌دا نیه. که تیگرانی نه‌رمه‌نی به‌یوستی ده‌زانی کلیویاترای کچی می‌رادات ماره‌بکات. نه‌م کلیویاترایه کچی می‌راداتی شه‌شه‌مه پادشای ناوچه‌کانی گورجستانی نه‌مروو خوارووی زه‌ریای ره‌ش و ناوهراستی نه‌نادول. که له‌و کاته‌دا به‌ پونتوس *Portus* نه‌ناوبانگ بوو.

نه‌م کچه شووی کرده تیگرانی نه‌رمه‌نی به‌لام له‌ میژوودا بیجگه له‌م کلیویاترایه چوار که‌سی تره‌یه به‌م ناوه که ناوبانگیان دهر کرده.

1 - کلیویاترای چواره‌م (سالی 69 پ. ز له‌تیسکه‌نده‌ریه له‌دایک بووه و سالی 30 مردووه، پادشای میسرودوستی بولیوس قه‌یسه‌رو مارک نه‌نتونی و خوشکی بطولیمی هه‌شته‌م بووه.

2 - کلیویاترای یه‌که‌م کچی نه‌نتیوخوسه‌و ژنی بطولیمی پینجه‌مه میسر بووه، سالی 193 - 176 پ. ز.

3 - کلیویاترای دووه‌م (سه‌ده‌ی یه‌که‌می پ. ز) ژنی و خوشکی (بطولیمی تیورکینیس) ی دووه‌م پادشای میسر.

4 - کلیویاترای سیه‌م (سه‌ده‌ی یه‌که‌می پ. ز) برازای و ژنی دووه‌می (بطولیمی تیورکینیس) دووه‌م پادشای میسر.

له‌م سه‌رده‌مه‌دا، که ده‌وله‌تی رومانی هیزیکی جیهانی بو، پایته‌خته‌کنی (روما) توشی گچ‌ه‌لیه‌کی گه‌وره بوو، له‌ گوتایی سه‌ده‌ی دووی پ. ز دووبه‌ره‌کی که‌وته ناو نه‌ندامانی نه‌نجومه‌نی پیران (سیناتو)، له‌ کوتاییدا نه‌فسه‌ریکی ژیر به‌نیوی (ماریوس) سالی 111 پ. ز. و پاشان یه‌کنی دی به‌نیوی (سولا)، که هه‌ردوکیان دوژمنایه‌تی‌کی گه‌وره‌یان له‌به‌پندا هه‌بوو، توانیان روما له‌م هه‌رایه‌رزگار بکه‌ن و⁽²³⁾ بایه‌خه‌کی زور بده‌نه‌ریک خستنی له‌شکری رومانی، پاشان ده‌ستیان کرد به‌ریک‌خستنی باری نابوری، نه‌مجا په‌لاماری نه‌و هیزانه‌ی ده‌ره‌ویه‌یان دا که دژ به‌روما شورشیان هه‌لگیرساندبوو له‌ناسیاو نه‌فریقیدا.

نه‌وه‌نده‌ی به‌باسه‌که‌مان پنه‌وست بی ده‌لین، پاش نه‌وه‌ی که می‌راداتی شه‌شه‌م پادشای پونتوس له‌ناسیای بچوکدا ده‌ستی دریش کردبوو سه‌ر زور ناوچه، داوا له‌سولا کرا، که‌وا (ناریو بارزانیس) بگه‌رینته‌وه سه‌ر ته‌ختی شاهانه‌ی که‌پادوکیا له‌به‌ری روزه‌لاتی ناسیای بچوکدا، که می‌راداتیس ده‌ری کردبوو. سولا نه‌م رووداوه‌گرنگه‌ی به‌سه‌رکه‌وتویی به‌جئی هیناو پیشوازی سه‌فاره‌یه‌کی کرد، که له‌پارثیاهه‌هاتبوون بو نه‌وه‌ی په‌یمانی ناشتی له‌گه‌ل کوماری دا موریکه‌ن:

له‌سالی (91) دا گه‌رایه‌وه روما، له‌به‌ر توانایی و پایه‌ی له‌شکری حیزی نوروستوکراتی وه‌کو سه‌ر کرده‌یه‌ک چاری تی‌بریوو.

نه‌م مه‌ترسیه له‌لایه‌ن وولاتی (پونتوس) هوه، که که‌وتبو لیبوری خوارووی روزه‌لاتی زه‌ریای ره‌شه‌وه سه‌ری هه‌لدا. له‌و کاته‌دا می‌راداتی شه‌شه‌م، که نازنیوی یویاتور (120 - 63) بوو پاشایه‌تی ده‌کرد. نه‌م پاشایه‌ی پیاویکی به‌ریزو و پایه‌دار بوو، باوه‌کو توانای له‌شکری ورامیاری زور به‌هیز نه‌بوو، به‌لام هه‌ولی دا ده‌سه‌لات داریتی خوی بخته سه‌ر ناسیای بچوک، به‌تاییه‌تی نه‌و ناوچه‌یه‌ی به‌نیوی که‌پادوکیای مه‌زن نیوبراوه نه‌مه بو هوی به‌ره‌نگاری بوونی به‌رامبه‌ر به‌روما، که تاره‌زووی نه‌ده‌کرد هیچ جوړه فرمان ره‌واییه‌کی به‌هیز له‌م ناوچه‌یه‌دا دابمه‌زریندریت، به‌تاییه‌تی ویلایه‌تی ناسیا (برجامون)، که له‌سالی 129 دامه‌زیندرا وه‌روا (کیلیکیا) ش له‌سالی 123 دا کرا به‌ویلایه‌ت.

له‌سالی (90) دا می‌راداتیس وولاتی (بیشیا)، که که‌وتبو نیوان وولاته‌که‌ی خوی و ویلایه‌تی ناسیای رومانی داگیرکرد. به‌لام له‌سالی (89) دا کشایه‌وه، نه‌مه‌ش له‌نه‌جامی هه‌ره‌شه‌و گوره‌شه‌ی رومانان دا بوو، که خه‌ریک بوون (نیکومیدیس دووه‌می) پاشای بیشیای لی هه‌ل بگه‌رینته‌وه و هانی‌یده‌ن بو داگیرکردنی (پونتوس)، نه‌وسا می‌راداتیس هیچی بو نه‌مایه‌وه تنیا به‌ره‌نگاری کردنی رومان نه‌ییت، له‌و کاته‌دا که رومان له‌جنگ دا بوون

له گه‌ل ئیتالیکان دا، میژاداتیسی دیسانه‌وه (که پادۆکیای) داگیرکرده‌وه و نیکومییدیسی دوهمی به‌زاندو به‌سه‌ر ئه‌و هیزانه‌دا زال بوو، که بو دژایه‌تی ئه‌و ئاماده‌کرا بوون و سه‌رله‌شکری هیزه‌کانی به‌دیل گرت وکوشتی، جا ویلایه‌ی ئاسیای بچووکێ خسته ژیر رکیفی خوئی و کهشتیوانه‌کانی زه‌ریای ئیجه‌یان بریوه، ته‌نیا (رودس) به‌ره‌ه‌لستی کردن، زور له‌ شارانی گریکی له‌ ئاسیای بچووک دا ه ژیر ئالای ئه‌و دا کوپونه‌وه و به‌ رزگارکه‌ریان داده‌نا له‌ جه‌وری باج کوکه‌ره‌وه‌کانی رۆمانی دا.

هه‌ر ئه‌وه‌نده‌ی میژاداتیسی بانگه‌وازی سه‌ر هه‌لگیرساندنی دا، لایه‌نگارانی فه‌رمانه‌کانیان به‌جێ هینا له‌ ویلایه‌تی ئاسیادا هیزشیا ن برده سه‌ر رۆمان و ئیتالیکان و وا ده‌گێرتوه له‌ یه‌ك رۆژدا (80,000) هه‌شتا هه‌زار که‌سیان له‌ نیوسرد، که ده‌لێن زوربه‌یان باج کوکه‌ره‌وه‌و بازرگان و کاربه‌ده‌ست بوون، هه‌روا لهم رووداوه‌دا منداڵ و ئافه‌ره‌ستیکێ زوریش له‌ نیوچوون.

له‌ هه‌مان کات دا (سالی 88) وا رووی دا حیزبێ دیمرکراتی له‌ ئه‌ئینادا دژی فه‌رمان ره‌وایی ئولیگارکی (که‌م)، که به‌ پشتگیری رۆمان دامه‌زرا بوو، شورش به‌ریاکردو ده‌ستی به‌ سه‌ر فه‌رمان ره‌وایه‌تی داگرت و خوئی خسته‌ ئامیزێ میژاداتیسی بو ئه‌وه‌ی مزبای بکه‌ویت. پاشای ئاسیای سه‌رله‌شکری خوئی، که نیوی (ئه‌رخیلوس) بوو به‌ سه‌رۆکایه‌تی هیزیکێ گه‌وره‌وه‌ به‌ره‌و ئه‌ئینا نار، له‌ ریگه‌دا به‌ سه‌ر ئه‌و ناوچه‌یه‌ی دادا که له‌ ژیر ده‌سه‌لات داریتی ئیتالیان دا بوو له‌ دوورگه‌ی (دیپلوس)، که ناوچه‌رگه‌ی جم و جۆلی بازرگانی رۆژه‌لات بوو. ئه‌رخیسێ لاوس له‌ وولاتی گریک دابه‌زی و زوربه‌ی هه‌ریمه‌کانی باشوور لایه‌نگریان لێ کردو پشتیگر بوون و له‌ هه‌مان کات دا سه‌رۆکه‌که‌ی له‌شکرێکی زور گه‌وره‌ی له‌ باکووره‌وه‌ به‌ ریگه‌ی ته‌راکیا و مه‌کدونیا دا ناره‌ وولاتی گریک.

له‌ سالی (85) له‌ زه‌ریای (ئیجه) دا کۆمه‌لێک که‌شتی به‌ ده‌رکه‌وتن به‌ سه‌رکرده‌ی (لوکوللوس)،⁽²⁴⁾ که له‌ وشاره

رۆژه‌لاتیانه‌دا کوکرا بوونه‌وه، که سه‌ر به‌ رۆمان بوون. لوکوللوس که‌شتیوانه‌کانی میژاداتیسی به‌زاند، به‌م جۆزه‌ ریگه‌ بو (سولا) خووش کرا بو ئه‌وه‌ی زه‌ریا به‌ره‌و ئاسیا به‌ه‌رینه‌وه.

له‌و کاته‌دا (فلاکوس) ی کونسول بسفۆر په‌رییوه‌وه‌ به‌ره‌و وولاتی بئینیا رویشتبوو، بۆیه هیزداری میژاداتیسی که‌م بووه، به‌ تابه‌ستی دوا ی ئه‌وه‌ی زور له‌ شارانی گریکی وازیان لێ هینا و بیزاری خوین پیشان ده‌دا سه‌باره‌ت به‌ یارمه‌تی‌دانه‌ی پیشکیشی میژاداتیسیان ده‌کرد. فلاکوس به‌ ده‌ستی سه‌ریازی یاخی بووی خوئی کوژرا و فیمیریا بوو به‌ سه‌رکرده‌و توانانی دژمن بیه‌زینیت و پرگامون داگیربکات، که پاشای ئاسیای کردبووه پینه‌ختی خوئی. میژاداتیسی رای‌کردو ئاماده‌یی خوئی بو ووت و یژکردن له‌ گه‌ل سولا پیشان دا، چونکه سولا له‌ که‌ناره‌کانی ئاسیای بچووک نیزیك ده‌بووه. جا له‌ به‌ر ئه‌وه‌ی سولا ئاره‌زووی کوتایی پی‌هاتنی ئه‌و جه‌نگه‌ی ده‌کرد بو ئه‌وه‌ی بگه‌رینه‌وه ئیتالیو به‌رامبه‌ر به‌ دژمنه‌کانی بوه‌ستیت، بۆیه له‌ مانگی ئابی سالی 85 دا له‌ شاری (داردانوس)، که که‌وتیو نیزیك ترواده، (ئاشتی داردانوس) مورکراو لهم ریک که‌وت ده‌دا میژاداتیسی ده‌ستی له‌ هه‌موو ناوچه‌یه‌ هه‌لگرت، که له‌م دوایانه‌دا له‌ ئاسیای بچووک دا داگیری کردبوون، هه‌روا سزای جه‌نگیش بژمیریت، که (2000) دووه‌زار (تالنت) بوو، هه‌روا چه‌ند که‌شتیه‌ک به‌ رۆمانه‌کان بیه‌خشیت و سنووری بنتوسیش بگه‌رینه‌وه سه‌ر باری جارانی.

له‌ به‌ر ئه‌وه‌ی ئه‌و ریک که‌وتنه‌ی له‌ نیوان سولا و میژاداتیسی مور کرا سنووری بو ئه‌وه‌ی دوهم دانا، بۆیه هه‌لگیرسانه‌وه‌ی چه‌نگه‌ سه‌ر له‌ نوئی کاریکێ چاوه‌رنی کراو بوو، میژاداتیسی وولاته‌که‌ی خوئی به‌هیزکردو له‌شکره‌که‌ی ریک و بیکتر کرد، چونکه چاوه‌رنی جه‌نگی ده‌کرد له‌ دژی رۆمانه‌کان داو ده‌ستی به‌ جوولانه‌وه‌ی جه‌نگی له‌ ئاسیای بچووک دا کرد، تا ئه‌و پله‌یه‌ی هیزێ رۆما که‌ پارێزگه‌ری که‌له‌چه‌ری یونانی بوو له‌م ناوچه‌یه‌دا کزیوو. به‌راده‌یه‌ک رۆمانه‌کان توانای گه‌رانه‌وه‌ی هیزێ جازانیان نه‌ما، زه‌ریا پر

رو له و که شتیوانانه‌ی کیلیکیا، که هیرشیان ده‌برده سهر که شتی رومانه‌کان، ته‌نانهت په‌لاماری لیواره‌کانی نیالی‌شپایان ده‌داو خه‌لکیان ده‌فراند له بازاری دیل فروشاندا نه‌یان فروشتن ویا داوای داراییکی زوریان ده‌کرد بو‌ته‌وی نیو‌داره‌کانیان به‌ره‌لا بکه‌ن، هم رو‌دوانه وایان له نه‌جومه‌نی (سناتو) کرد به سهر‌کردایه‌تی سرفیلیوس نه‌شکریک بنیرته‌ئو ناوچانه‌ی، که له ناسیای بچووک دا داگیریان کردون وه‌کو (لوکیا، بامغولیا، کیلیکیا) تاوه‌کو په‌لاماریان بدن، هم په‌لاماردانه سهری نه‌گرت چونکه بهر نه‌وی کاره‌کیان دیماهی پی‌بیت، سهر‌کرده‌که بانگ کرایه‌وه روما. نیجگه له میثراداتیس و لپستیوانانی که شتیوانی دژمنیکی دی رومانیان هه‌بوو، که مه‌ترسی نه‌مانه که متر نه‌بوو، ئه‌ویش (تیگرانیسی یه‌که‌م).

(دیگرانی یه‌که‌م) - پاشای ئه‌رمه‌نستان بوو و زاوای میثراداتیس بووه که ئه‌ویش پانتی خاکی خوی فراوان ده‌کردو به‌ره‌و که پادوکیا خزاو به‌ری باکووری وولاتی میسویوتامیای له ده‌ست پورثیان وه‌رگرت و هه‌روا له سالی (83) دا هه‌موو سورپای خسته ژیر ده‌ستی خوی. هه‌روا میثراداتیس هه‌ولی دا بشینیا نه‌که‌وینته ناوچه‌ی ده‌سه‌لات داریتی رومانه‌کان، چونکه به هویه‌وه ده‌یان توانی به‌ری زه‌ریای ره‌ش بگرن به‌ده‌سته‌وه و ریگه‌ی ده‌رده‌نیل و پسفوری لی‌دابخه‌ن. بو‌به‌دی هینانی هم مه‌به‌سته‌ی پستگیری کوری پاشای پشینا کرد، که داوای پاشایه‌تی باوکی کوچ کردوی خوی ده‌کرد. که سینا توی روما به‌م هه‌لوینسته‌ی میثراداتیس ئاگادار بووو مه‌ترسی جه‌نگ رووی تی‌کردن بویه په‌لاماردانی خاکی میثراداتیشیان به لوکولوس سپارد، به‌لام هیرشه‌که‌ی سهری نه‌گرت.

له سهر‌ته‌ای سالی (74) دا میثراداتس ویلایه‌ی بشونیا داگیر‌کردو هه‌روا ویلایه‌ی ناسیای خسته ژیر ده‌سه‌لات داریتی خوی و گه‌ماروی شاری کوزیکوسی دا، که که‌وتیبو سهر‌لیواری زه‌ریای مه‌رمه‌ره، به‌لام هم گه‌مارودانه زوری نه‌خایاند، چونکه لوکولوس ریگه‌ی

هات وچو‌کردنی لی بری و میثراداتیس ناچار‌کرد بگه‌رتنه‌وه بشینیاو دوو‌چاری زه‌ره‌رو زیانیکی زوری کرد، و هه‌ر داوی میثراداتیس دا بوو تا په‌نای برده ئه‌رمه‌نستان و لوکولوس داوای له پاشای ئه‌رمه‌نستان کرد بو‌ته‌وی میثراداتیس بدا به‌ده‌سته‌وه، به‌لام پاشای ئه‌رمه‌نی خواسته‌که‌ی به‌جی نه‌هیناو له نه‌نجام دا لوکولوس به‌بی زه‌زانه‌ندی سیناتو رووی له ئه‌رمه‌نستان کردو پایته‌خته تازه‌که‌ی، که نیوی (تیگرانه‌کرتنا) بوو داگیر‌کرد له سالی (69).

هه‌روه‌کو پلوتارخ ده‌لیت (که تیگرانی ئه‌رمه‌نی توانی (زاربیونوس) پادشای گوردونی (دیاربه‌کری ئه‌مرق) بچه‌وستیت کاتیک، که لوکولوس له شاری تیگرانو‌کرتا بوو هیزه‌کانی ئه‌دیابینی (هه‌ولین) و ئاشورو گوردونی (کورده‌کان ج. ز) و که‌به‌دوکیا بینه ئه‌وی دپالی پی بدن) هه‌روه‌ها پالوتارخ ده‌لیت «میدیه‌کان و گوردونی و ئه‌دیابینی و عه‌ره‌بی خوار وولاتی بابل و ئه‌لبانه‌کان (داغستان)، و ئیبیره‌کان (جیورجیا) و دانشتوانی سهر رویاری ئاراکس له ژیر سهر‌کرده‌ی پادشاکانیا لای لوکولوس ئاماده بوون. . هه‌روه‌کو دوترا که زاربیونوس پادشای گوردونی بیزار بوو له ژیر ده‌ستی تیگرانی ئه‌رمه‌نی به‌دزی په‌یوه‌ندی به (ئاپوس) کرد که په‌یمانیک له‌گه‌ل رومانه‌کاندا به‌ستیت، که له ژیر سهر‌کرده‌ی (لوکولوس) ن.

به‌لام همه‌که ئاشکرا بوو، زاربیونوس کوژرا له‌گه‌ل مال و مندالیای پیش ئه‌وه‌ی رومانه‌کان بگه‌نه وولاتی گوردونی. له‌به‌ر همه‌ لوکولوس هم کاره‌ساته‌ی له‌بیر نه‌چوو، هه‌ر وه‌کو گه‌یشته ئه‌و وولاته ئاهه‌نگیکی ره‌سمی پاشایانه‌ی بو شه‌ره‌فی زاربیونوس پیک هینا و ته‌رمه‌که‌ی به‌و زیرو زیور سامانه‌ی، که له تیگران و هیزه‌کانی ده‌ست که‌وتیبوو، رازینرا ولوکولوس به‌ده‌ستی خوی ئاگری مه‌شخه‌لی داگیر‌ساندو بونی دابه‌ش کرده سهر کوساکارو وهاوریانی زاربیونوس، هه‌روه‌ها فه‌رمانی دا په‌یکه‌ریکی بو دروست بکرت⁽²⁵⁾.

له داوی سالیکی لوکولوس هیرشی خوی برده سهر ئه‌رمه‌نستان بو‌ته‌وی به‌یکجاری هه‌مووی داگیر بکات،

به لآم سه ربازانی لی یاخی بون وشاره زوی لوکولوسیا
به جی نه هینا، بویه ناچار به ره و میسوپورتامیا جیگری
له شکری لوکولوس دا له جهنگ دا بوو، نه و سه رکردایه تی
به لوکولوس به خشرابوو، هیندیکیان لی ده رگیرابونه و نه
یارمه تییهی روموه داوای کردبوو، به دهستی نه گه یشتیوون،
میشراداتیس پونتوسی بو خوی گه راندیووه هه روا تیگرانیس
نهمه نستانی وهرگرتیووه، نه منانه هه موو روویه رووی
لوکولوس بوون، بو نه وهی نه توانیت به په کجاری
میشراداتیس و تیگران له نیو به ریت و له برنی نه ویش
کاروباری سه ربازی به پومی (25) بسپردریت.

له و کاتهی، که پومی به سه روکی له شکری رومانی
ناوجهی ناسیای بچووک دا دامه زرا، خوی له خواری ووی
ناسیای بچووک دا بوو، په کسه سه رکردایه تی خوی به ره و
باکووری رووباری هاکیس گواسته وه و له وی دا چاوی به
لوکولوس کهوت بو به دهسته وه دانی سه رکردایه تی، که له
کۆبوونه وه یهک دا بوو هه مووی نه سه رووی و هه ره شه و جینودان
بالی به سه ردا کیشابوون، چونکه لوکولوس له و باوره دا بوو،
پومی هه موو پایه به رزنیکی لی زهوت ده کات و هه موو
یاسایه کی پی شیل ده کات و به رو بوومی سه رکه و تیشی
ده نوشیت.

به ره لوهی پومی هیرش بیانه سه ر پونتوس، په ایمانیک
له گه ل فهاد (فراتیس) ی پاشای پورث به ست، که نیوانی
له گه ل پاشای نهمه نستان دا تیک چوو بوو، هانی دا، تا
هیرشی برده سه ر تیگران، مه بهستی پومی له وه دا بو نه وه
بوو، تیگران خه ریکی جهنگ بیت له گه ل پورشه کان داو
نه توانیت یارمه تی میشراداتیس بدات، له و کاتهی خوی
په لاماری پونتوس ده دات له نه نجام دا، میشراداتیس
نه نیوانی به رامه ر له شکری پومی بوه ستیت، که نیزیکی
(20,000) بیست هه زار کهس بوون و رای کسردو داوای
یارمه تی له تیگرانی زاوای کرد، تیگران له به ره نه وهی دژی
پورشه کان وه ستابوو و گه ماروی پته خته کۆنه که یان دا بوو،
زور به ساردی پشسوازی له میشراداتیس کردو له داوی دا
به دیل گرتی، به لآم میشراداتیس خوی له دیلی رزگار کرد.



مارکوس لیکینوس
۸۲۰-۶۰۰ ب.ز
، مارک انطوف ،



شوکتافیانوس
۶۶ ب.ز - ۱۴ ز
گایوس یولیوس که یسر
شوکتافیانوس

لهو کاته دا کوری پاشای ئهرمه نستان له گهل پورته کان دا ریک که وتبوو وبانگیتنی پومی کردو پومی رووباری فورات پریوهو به رهو پیتختی ئهرمه نستان به ری کهوت، تیگران ئهم هه لوئسته ی زور پی ناخوش بوو وچاکی خوی دامالی و خوی دا به دهسته وه له به هاری سالی (65) دا دیسانه وه پومی هیرش برده وه سه میراد اتیس و له ریگه دا هه ناوچه یه کی پیدا ده روشت ده یخسته ژیر دهستی خوی، مه به ستیشی له م داگیرکردنه دوزینه وه ی سنووریک ی زه ریای بوو بو ده سالات داریتی خوی.

له دوا ی خو به ده سته وه دانی تیگران، گورنیکی کت وپر به سه ریوهندی نیوان پومی و پورشه کان رووی دا، فراتیس هه ولی دا ناوچه ی (گوردوینی) له تیگران زهوت بکات، پومی نه ی هیش هه ولدانه که ی سه ریگریت، به لکو خوی ناوچه ی (گوردوینی) ی داگیرکرد، لهو کاته دا فراتیس پاشای پورث له شکره که ی خوی کشانده وه دوا ی په یمان و ریک که وتنیکی نوی له نیوانیان دا کرد، به لام پومی گویی نه دا دوا کاریکه ی فراتیس و ناوچه ی (گوردوینی) ی گه رانده وه ژیر ده سالات داریتی تیگران هه ره کو له مهو بهر روون کرا.

پومی به پی ی ئه و سه رچاوانه ی رومانی یه (به تاییه تی کتیبه که ی پلوتارخوس) گه یشته نریک ده ریای قه زوین و دهستی خسته سه روولاتی میدیا و ته تروپائینا وزور به ی زوری وولاتی کورده واری، وله شوینلنه دا ریکختنیکی یاسایی و تابوری و کومه لایه تی فراوانی به جی هینا.

بیجگه له زور شوینی تر، ئه و خاکانه ی که که وتبوونه سه رووی میزوپوتامیا نیواند دیجله و فوراته وه، که ناوچه یه ک بوو، پاشاکانیان به دریزی میزویان له جه نگدا بوون بو داگیر کردنی خاکی یه کتر.

پومی هه موو ئهم ناوچانه ی دابه ش کرده نیوانیان ته نها وولاتی ته دیابینی (حذیب) درایه پورته کان، به لام هه ره کو ووترا گوردوینی (ناوچه ی دیاریک) درا به تیگران و هتد.

ئهم ناوچانه به سایه ی پومی ده ستوورینان بو دانرا

به بایه خ دانی به بوژاندنه وه ی ژیانی هیلینزم، که ئهم ناوچه هه مه جوړانه ی به یه ک گرتوه له ژیر سیبه ری ده ولتی شاردا (پولیس).

له بهر ئه مه ش بوو پومی هانی خه لکی ده دا له شاردا بژین و خوی سی ونو شاری له ئاسیای بچوک و سو ریادا دروست کرد بیجگه له یانزده شار که له بشیایو پونتوس دروست کردبوو و له هه موو شوینیکدا ئوتوتومی ده به خشیه وولاته (ده ولته) ناوچه یه کان پاشان هانی ئه و که سانه ی ده دا که سیاسی بوون بو به ده ست هینانی مولکایه تی زهوی وزارو له به ره می ئه و زهوی یانه یه ک به ده بدریت به سه رکردایه تی روم. ئه مه بیجگه لهو قانونه که کو کردنه وه ی (ره سمی ضریبه) مافی درایه ده ست ده سته لات داریتی شاره وانی هه ر شاریک که پاشان له گهل رومانه کاندایه کومه لی کو ده کرایه وه.

ئهم سیاسه ته ی پومی له روزه لاتنی ناوه راستدا دوو شتی بوژانده وه، یه که م ژیانی هیلینزم، که بلا بوونه وه ی زمان و نوسین و که له چه ری یونانی ئاوتنه ی راسته قینه ی بوو. دووه م باری تابووری زورگه شایه وه و دانشتوانی بهر سنوری ئیمپراتوریه تی روما وه صفی تابوری روزه انیان زور چاکتر بوو له شوینانی تر.

ئهم دوو دیارده یه له دیکومیتتهکانی هه وراماندا به ئاشکرا دیارن چونکه له م کاته دا تومارکراون و ئه و کاره ساتانه دوور نه بوون له هه ورامان و دانستوانی که ئه مانه ش هه ر به شیک بوون لهو رووداوه مه زنانه.

له رومادا پاش کوشتنی یولیوس که یسه ر سالی 44 پ. ز هیح که سیک له جی ی ئه و دانه نرابوو که بییت به جی گری، له بهر ئه مه گنچه لیک ی گه وره له رومادا په یدا بوو، به لام حیزبی که یسه ر توانی حوکم له ویدا پیاریزیت وله سه ر ئهم حیزبه مارکوس ئه تنونیوس⁽²⁸⁾ (مارک انطونی) ی کونسول له گهل چهنده که سیک تر راویستا بوون. به بی چاوه روانی، (ئوکتافیوس)، که کوری که یسه ری (به خینو کراو - بالتینی)⁽²⁹⁾ بوو به رامبه ر به ئه تنونیوس په یدا بوو هاته وه روماد دوا ی میراتی که یسه ری

شاری ئیسکه نده ریهی داگیرکرد له میسر دا دهستی کرد به ریک خستنی وولاته کانی روزه لآت و پاشان سالی 29 پ. ز گه رایه وه شاری روما.

له کاتی کدا هم رو داوانه، که له ئیمبراتوریتی رومانیدارووی ده دا، هه مان گیر و گرفت له ناو سیاسه تی ناوه ندی پورته کاندایه بوو. هم گیر و گرفتانه که په یوه ندی به سه رده می دیکومنیته کانی هه وراماندا هه به، هه رچه نده زور روون نه بوته وه له کاتی دوزینه وه یاندا، به لام پاش تپه ر بوونی پتر له نیسه سه ده یه که هه ندی نیوی ته و پادشایانه که نیویان به شیوهی (ئه رساکیس) له دیکومنیته کاندایه تومار کراوه ئاشکرا بوون کاتی فرمانه وه یان زانراوه.

هه ره له و کاته دا که ئوکتافیوس سه ره که وتوته سه ره له شکر ی ئه نتونیوس و کلیویاتراوه دهستی کردوه به ریک خستنی وولاته کانی روزه لآت (که وولاتی کوردوینی و ئه دیابین (دیاریکرو هه ولتیس) به شیک بوون له و وولاتانه، تیرداد ناویک توانیوه تی به له شکر نیکی تایه تی فه رهاد له حوکمی وولاتی پورث دوور بخا، ئه میس بویه په نای بردوته لای خیله کانی ساکا (سکیث) له سه رووی روزه لاتی وولاته که یاندا.

هم فه رهاده (فراتیسسی چواره م که له مه و بهر باس کرا - بروانه وینه که ی له کوتایی هم باسه دا) ه و تیرداد پاش ته وه ی به ران به ر ئه نتونیوس شکستی هینا له جه نگی کدا، وله شکره که ی بی هینر بوو، پاشان هه روه کوزانیمان ئوکتافیوس له میسر گه رایه وه بو ریک خستنی وولاته کانی روزه لآت و له ئاسیای بچوو کدا له زستانی 30 - 29 پ. ز خه ریکی ته و مه به سه بوو، فه ره ادی چواره م به یارمه تی خیله کانی سه که س توانی به سه ر (تیرداد) دا زال بیت و ته میس په نای برده لای ئوکتافیوس، وله به هاری (سالی 26 پ. ز) تیرداد جار نیکی تر به هینیک له رویاری (فورات) په ریه وه وله ناوچه ی (بیلاد زیک کلات بولا ق) به رام به ر یه کتری شه ریان کردوه و پاش هم جه نگی تیرداد به ناوی (دوه م) له پاره کاندایه ناویانگی ده ر کردوه بو ماوه یه کی که م حوکمرانی کردوه ته و پارانه که به نیوی ته مه وه له سه که

ده کرد، هه رچه نده ئه نتونیوس زور بایه خی به م دوژمه لاوازه نه دا، به لام له کوتاییدا هه ره ده سه ت ئه میس له ناوچوو، که بوو بوو به هینیکی گه وه.

پاش په یمانی (تاریتسوم)⁽³⁰⁾ نیوان هم دووانه دا ئه نتونیوس به ره و روزه لآت بویه سالی 36 پ. ز به ریکای ئه رمه نستانه وه خه ریک بوو بو (میدیا و ته تروپاتی نی) بچیت وله و بویه په لاماری پورته کان بدا، به لام ئه رمه نه کان یارمه تی پورته کانیان دا و ته نتونیوس له م ساله دا (له روزه لاتی ناوچه کانی کوردنشین) شکستی هینا و کتویر گه رایه وه دواوه بو ته وه ی له شکره که ی بپاریزیت، که 20,000 سه ربازی له ناو چوو بوو،⁽³¹⁾ وازی له په لاماردانی پورته کان هینا و ئوکتافیوس که به ئینی دابووی به یارمه تی دانی به جی ی نه هینا به بیرو باوه ری نیلسون دوا بواز، ئه نتونیوس (مارک ئه نتوانی) له گه ل میدیه کاندایه ری که وتیوو، که پیکه وه بچن به گز پورته کاندایه، به لام ئه مان به یارمه تی (ئه رتا کسس) شاهزاده ی ئه رمه ن که په نای هینا بویه لای پورته کان توانیان سه ربکه ونه سه ر روم و میدیه کاندایه.⁽³²⁾ پاش هم کاره سانه ئه نتونیوس له شاری (ئه نتاکیا) دا سالی 37 پ. ز ماره ی کیلیویاترای بری، که بوو به هوی فراوان بوونی ئاسووی تیکچوونی له گه ل ئوکتافیوس دا، و سالی 34 پ. ز له شاری ئیسکه نده ری به له میسر دا ئه نتونیوس کیلیویاترای ناونا به (پادشای پادشایان) و حوکمرانی میسر و کوپروس و کریت و فه له ستین، هه روه ها ناوی (به تلیموسی که ی سه ر) و کوری نا به (پادشای پادشایانی) ئه رمه نستان و میدیا و پارثیساو کوره که ی تری ناونا به پادشای سوریا و فینقیو کیلیکیا. . هتد. هم دان پیانانه نیشانه ی ته وه بوو که هه رچی ته و وولاتانه ی له شکر ی رومانی داگیری کرد بوون به بی شه ر خرا نه ژیر دهستی پادشایه تی میسر.

هم کرده وه یه بوو به هوی هانته وه ی ئوکتافیوس به له شکر نیکی گه وه به گز ئه مانه دا وله کوتایی جه نگی کی فراواندا ئه نتونیوس و کلیویاتره و منداله کان خویان کوشته وه هه روه کو له مه و پیش باس کرا.⁽³³⁾

پاش ته وه ی ئوکتافیوس له هاوینی سالی 30 پ. ز

به وینه پاش جهنگه که ی نه تونیوس زور له رومانه کان به دیل گیران به دهست پورته کانه وه (نزیکه ی 20,000) کهس) ههروه کوله مهویه رباس کرا، به لام تم دیلانه بهر لا کران وگه رانه وه وولاته کانیاں له بهر تمه سالی (20 پ. ز) نه وگوستوس به دیاری کچیکی ئیتالی به نیوی موسا (بروانه وینه ی تم ثافره ته له گه ل تم لی کولینه وه دا) ی نارد بو فهادی چوارم ولهم ثافره ته کورنکی بوو که هه ر به فهاد (فهرائاتیس پینجه م) ناوبانگی ده رکرد وله سالی (2 پ. ز) موسا وه کوشازن داوای تاج و نه ختی بو کوره که ی ده کرد، فهادی چوارم به زه هر خواردن له ناو چوو، وفهادی پینجه م له جی دانیش و دایکی خوی (موسا) که رومانی بوو شووی پی کرد.⁽³⁵⁾

6 - نه و نازنیوه که به یونانی به شیوه ی (باسیلیونتوس باسیلیوس - پادشای پادشایان) تومار کراوه له کوردیدا نه ماوه، که چی له زمانی عه ره بیدا شیوه ی (باسل ی) وه رگرتوه وههروه ها ووشه ی (البساله، استیسل . . . هتد) لی ده ره اتوه به لام به واتا کونه که ی یونانی له عه ره بیدا به جی ماوه.

7 - له گه ل نه وه ی که دووان له دیکومینته کان (سالانی 88، 22) به ئلف و بی ی یونانی نوسراون، به لام دهقی نوسراوه کان و نیوی پادشایان باری سیاسی نه و ناوچه یه به دیارده خه ن، که له ژیردهست پورته کان بووه، و به هیچ جوړیک نیویکی رومانی وه کور ووبه کی سیاسی له م نوسراوانه دا تومار نه کراون، ههروه ها نه وه ی سیه م نیوی هیچ پادشایه ک له سه ر تومار نه کراوه واته ناوچه ی هه ورامان له باری سیاسی یه وه سه ر به روما نه بووه له م سالانه دا.

8 - نه و نازنیوه ی پادشایانه ی پورث (ئه رشاک) که له بنه رته دا نیوی باپی ره گه وری تم بنه ماله بووه به شیوه ی یونانی (ئه رساکیس) تومار کراوه. تم نیوه که سیه بناماله ی پورث بوته نازنیو بووه مور

پادشایانی ئمبراتوریتی پورث له دوایدا. به لام به پی ی سالی تومار کردنی تم نوسراوانه ده توانریت بزائرتیت مه به ست به و (ئه رساکیس) ه کی یه.

9 - له راستیدا چه رخی سلوقی له یه کی نیسان سالی 311 پ. ز دهست پی ده کات. به لام چه رخی ئه رشاکس له یه کی نیسانی 247 پ. ز دهستی پی کردوه، واته پاش سلوقی به 64 سال، هه رچه نده له هه ندی سه رچاوه گومان هه یه، که وا تم چه رچه سلوقی به سالی 312 پ. ز دهست پی کرد بیت،⁽³⁶⁾ به لام له سه رچاوه میخیه کانی وولانی بابل نه وه ی یه که م (311 پ. ز) ده کریت به سه ره تای نه و چه رچه.

له بهر نه و راستیه ی سه ره وه، مانگی ئه پیلایوس سالی 225 ی سلوقی، که له دیکومینتی یه که مدا (به هه ردوو ده که یه وه) تومار کراوه ده کاته مانگی تشرینی دووه می سالی 88 ی پیش زابین. سالی 291 سلوقی که له سه ر دیکومینتی دووه مدا تومار کراوه به م حیسایه ده کاته سالی 22 / 21 / پ. ز سالی 300 ی سلوقی له سه ر دیکومینتی سیه مدا ده کاته 11/12 پ. ز.

10 - له م دیکومینتانه نازنیویکی تر به شیوه ی (فیلهلینوس - به واتای خوش ویستی هیللینی) سه بارت به نیوی ئه رساکیس (ئه رشاک) به کار هاتوه. تم نازنیوه زورچار له لایه ن پاشایانی پورث به کار هاتوه، به لام له م دوو دیکومینته دا بیجگه له م نازنیوه چه نده نازنیویکی تر به کاره اتوه وه کو (باسیلیوس باسیلیون ئه رساکوی ئیورگیتوی دیکایوی ئه پیفانوس) فیلهلینوس) واته پادشای پادشایان (ئه رشاک) ی خیردار داد په روه ر پرشنگدار خوش ویستی هیللین، له پیش هه ر نازنیویکی ووشه ی (که ی) به کاره اتوه. تم نازنیوانه له راستیدا هیشتا هه ر له سه رده می میشراداتی یه که مه وه به کاره اتوه به تایه تی (فیلهلین) به لام نه نها (همیروس) یه که م پادشا بووه، که

نازنیوی (تھیفانوس - پرشنگدان) ی به کارهیناوه. وئهم نازنیوانه ههروه کو گریشمان ده لیت پیوانیکی سیاسی هه بووه.⁽³⁷⁾

1 - به پی ی تھوشی کردنه وه میژوو پی به ی رابوردوو وا دیارده که ویت که دیکومینتی به کهم له سهرده می کوتایی ژیانی (میشراداتی دووه مدا 123 - 88 یا 77 پ. ز) تومار کرابت و مه به ست به تهر ساکیس هه میشراداته، ته گهر (گوتارز) نه بیت که له نیوان 91 - 81 دهسته لاتدرابتی په یادا کروه وه له نوسراوه کانی به ردین و ههروه ها له نوسراوه کانی بابلدا پاش میشرادات نیوی (تهر ساکیس) ی به خو به ووه ناوه.⁽³⁸⁾

به لام له بهر تھوه ی نیوی (تاریازاتیس) ی ژنی میشراداتی دووه مدا که له راستیدا به تهر مینی (تھوتومایه کچی (تیگرانس) ه پادشای تهر مینستان ههروه ها نیوی پادشای تهر مینش به نازنیوی پادشاهی مهن (باسیلیوس میگالو) به کارهاتوه و له گه ل میشراداتی دووه مدا په یوهندی پاش بووه، به تاییه تی پاش تھوه ی له (ره هینه) پی نازاد کراوه و بوته پادشای تهر مینستان به لام بی گومان هیشتا نازنیوی پادشای پادشایانی وهر نه گرتوه، واته تهم دیکومینته ی به کهم پیش په لاماردانی تیگران به سهر سوریا و فینیقیو که په دوکیادا نوسراوه، وه سهرده می میشراداتی دووه مدا نوسراوه (بروانه وینه ی تهم پادشایه) وادیاره تھوتوما (تاریازاتیس) دهر نیکی گرنگی گپراوه لای میردی (میشراداتی دووه م) بوزگار کردنی باوکی (تیگران) ی تهر مینی که تهمینی گه یشتبووه 45 سال بو به و له سالی 94 پ. ز له جی ی (تھرتوتاسدیس) بوو به پادشای تهر مینستان.

پاش نوینی دیکومینتی به کهم به دوو سال، واته سالی 86 پ. ز تیگران، که چهنده شوینیکی داگیر کرد بوو به (پادشای پادشایان) وناوبانگی جیهانی دهر کرد، وهر له م ساله دا بوو پاش مردنی میشراداتی دووه م له گه ل کوره کانیدا تیک چوو،

وولاتی تھرتویاتینا و میدیای داگیر کرد.

12 - هیچ گومان له وه دا نیه که وا مه به ست به (تهر ساکیس) له دیکومینتی دووه مدا فهرادی چواره مه (فهراتیس)، که کوری پیروز ق (پاکوروس) بووه و سالی 37 پ. ز پاش کوشتنی، باوکی دهسته لاریتی گرتوته ده ست. تهم پادشایه به ربهره کانی له گه ل مارکوس تھنتونی کردوه و به سهریا زال بووه ههروه کو له مه و بهر روون بووه وه، پاش تھوه ی دیله رومانی به کانی به رداوه که نیشکیکی ئیالی به نیوی (موسا) ی پیشکش کراوه که پاشان بوته دایکی فهرادی پنجه م.

فهرادی چواره م کوره کانی (سیراسپادانیس، فهراتیس، روداسپس، فونونیس) ی ناردوته وولاتی رومان و تیمبراتور پی سپاردوون. تهمه نیشانه ی تھو په یوهندی به تھوه یه نیوان ههردو جیهانی هیلینی که له م دیکومینته دا دیاره.

13 - له دیکومینتی دووه م وادیاره، که فهرادی چواره م پیش که نیشکه ئیالیه که (موسا) چوار شاهزاده ژنی بووه که نیویان به (تولینیر، کلیویاترا، باسیرتا، بیسیباناس له م دیکومینته دا تومار کراوه، و تهمانه ههرویان سالانی 21/22 شاهبانو بوون.

له نیوکانیان دیاره، هیچ نه بیت تولینیر و کلیویاترا شاهزاده ی سه لوقین و تھوانی دی له وانیه خهلکی میدیا و تھرتویاتین بن و له بنه ماله ی شازاده کانی تھو ناوچانه بن ههروه کو سترابون ده یگیر تھوه.⁽⁴⁰⁾

14 - دیکومینتی سیهم، که به تهل و بی ی تارامی سالی 11/12 پ. ز تومار کراوه، هه رده گرتته وه سهرده می حوکمی فهرادی چواره م به چهنده سالییک پیش کوشتنی له لایه ن (موسا) ی ژنی و کوره که ی که فرائاتیس (فهرادی پنجه م) باوبانگی دهر کرد بوو.

به گشتی ده توانریت بووتریت، که وا تھو سهرده مه ی نیوان سالی تومار کردنی دیکومینتی به کهم و دووه م،

رؤزه‌لانی ناوه‌راست به ده‌ولته‌تی پورث و میدیایو
ئه‌تروپاتین و ئه‌رمینیایو ولاتی کورده‌واری و ئه‌نادول و
سوریایو که په‌دوکیایو کیلیکیا (ئاسیای بچوک) به‌گشتی له
گیروگرتیکی سیاسی و عه‌سکه‌ری ئالۆزدا بوون.

به‌لام سهرده‌می نیوان دیکومینتی دووه‌م و سیه‌م
بازی سیاسی و عه‌سکه‌ری له هیمنی و ئاسایشدا بووه.
له‌گه‌ل ئه‌مانه‌شدا هینشا بیری هیلینیی هه‌ر زال بووه
به‌سه‌ر شیوه‌و جو‌ری ژیانیی ئاده‌مزادا له‌م هه‌ریمه‌دا.

سه‌رچاوه‌کان

1 - بروانه باسه‌که‌یی پروفیسور ئیلیس مینس لاپه‌ره 33.

Minns E., *Parchments of the Parthiad from Avroman in Kurdistan*, *Jour. Hell. Stud.* 35 (1915), P. 33.

2 - له‌ کۆتایی سه‌ده‌یی دووی پیش زاین، ئه‌و ناوچه‌یه‌ی که
ئه‌مرو که‌وتووئه‌ته‌ نیواندیی ولاتی گورجستان (جیورجیای
شوقییتی) و تورکیا له‌ خوارووی ده‌ریای ره‌ش، یه‌کی
گرتیوه‌ له‌ ژیر ئالای پادشای به‌ناویانگی ئه‌و ناوچه‌یه‌ به
نیوی میژادات و ولاته‌که‌ش به‌ نیوی پونتوس ناویانگی
ده‌رکردبوو چونکه‌ ئه‌و ده‌ریایه‌ که‌ ئه‌مرو به‌ره‌ش ناویانگی
ده‌رکردو له‌ بنه‌رتدا ده‌ریای پونتوسه‌. میژادات نازناوی
(بیساتور) به‌خۆیه‌ نابوو چونکه‌ خیزانه‌که‌یان بی‌گومان
که‌وتبووه‌ ژیر کاریگه‌ری ژیانیی و که‌له‌چه‌ری هیلینیزم.

میژادات پیاویکی به‌تواناوه‌ ماحکا‌ز بوه‌ و زۆر هه‌ولیی داوه‌
هه‌موو ئاسیای بچوک درۆزه‌لانی ناوه‌راست بخاته‌ ژیر
ده‌سته‌یی خۆی به‌لام رۆما به‌ره‌نگاری کرد له‌ نیواند
ساله‌کانی (120 - 63 پ. ز. دا).

3 - بروانه: د. عبداللطیف أحمد علی، *التاریخ الیونانی /
العصر الهلالی / بیروت 1976*. ل 8 هه‌روه‌ها
ئینسوکلوپیدیای به‌ریتانی ووشه «گریک».

4 - بروانه هه‌مان سه‌رچاوه‌کان.

5 - هه‌مان سه‌رچاوه‌کانی سه‌روه‌.

6 - هه‌مان سه‌رچاوه‌کانی سه‌روه‌.

7 - بروانه ئینسوکلوپیدیای به‌ریتانی، ووشه‌یی کریت و کنوسوس

8 - بو‌ئهم ناوچه‌یه‌ی بروانه سه‌رچاوه‌یی رابوردوو، ووشه‌یی گریک،
هه‌روه‌ها بروانه کتیبی:

آ. بتری، *مدخل الی تاریخ الاغریق وأدبهم وأثارهم*،
ترجمه‌ یوئیل یوسف عزیز. بغداد 1977؛ ل 8، 10
9 - بروانه:

لطفی عبدالوهاب یحیی، *الیونان - مقدمة فی التاریخ
الحضاری. بیروت 1979* ص 96.

10 - سه‌یری ئه‌و هه‌وال و پشکنینانه‌یی کسینوفون بکه‌ له‌ کتیبی
(ئه‌ناباسیس) دا به‌ هه‌ر وه‌رگیرانیک بیت.

11 - لطفی عبدالوهاب یحیی، هه‌مان سه‌رچاوه‌یی پینشو. ل
184.

12 - بو‌ئهم ده‌روه‌و سنوری ده‌سته‌لات داریه‌تی ئه‌و ده‌وله‌تانه
بروانه:

Colin Mc Evedy., *The Penguin Atlas of Ancient History* 1967
PCO.

13 - په‌رتاڤا پاشان که‌بوه‌ به‌ پارثیا شیوه‌یه‌کی کۆنی ئه‌م ناوه‌یه‌،
که‌ له‌ نووسراوه‌کانی دارادا له‌ شاخی بیستوندا به‌رچاوه‌
ده‌که‌وت و یه‌کیک بو‌له‌ ساتراپه‌کانیان. له‌ کاتی حکم.

سه‌لوقس (312 - 281 پ. ز) و ئه‌نتیوخوسی یه‌که‌م، که
به‌ سوئیر به‌ناویانگی (281 - 261) عه‌شایری پارزی
(ئه‌پارزی) سه‌که‌سی به‌ کۆمه‌لیکی زۆر بوون به‌ دانشتوانی
وولاتی پارثیا. ویه‌ پێ‌ی رای ئینسوکلوپیدیای به‌ریتانی
یه‌که‌م پایته‌ختی پارته‌کان له‌م ولاته‌دا شاری (دارا) بوه
که‌ئیتا به‌ (أبی‌ورد) به‌ناوبانه‌ پاشان بو‌ته‌ شاری
(هیکاتومپیلوس) و ئه‌م پورثانه‌ توانیان له‌ شه‌ری کارهای
(نزیک حران) سه‌رکه‌وتنیکه‌ گه‌وره‌ به‌ سه‌ر رۆمانه‌کان به
چنگه‌ به‌ین. بو‌ئهم مه‌به‌ستانه‌ بروانه ئینسوکلوپیدیای
به‌ریتانی، ووشه‌یی پارثیا.

14 - بروانه ئینسوکلوپیدیای میژووی سوئیتی، ووشه‌یی پارثیا.
به‌زمانی روسی.

15 - بروانه هه‌مان سه‌رچاوه‌یی پینشو.

16 - میثراداتی به‌کهم (جار به‌جار به میثرادات) یش ده‌خوینرتت وبه (ئه‌رساکیسی شه‌شه‌میش) به‌ناویانگه، پاشای پورث بوو له نیواندی ساله‌کانی 171 - 138 پ. ز. حوکمرانی کردبوو پاش ئه‌وی فراهاتی برای کۆچی دواپی کردبوو. پیش سالی 160 پ. ز. وولاتی میدیای له ژنیر چنگ سهرداری سه‌لوقی تیمارخوس ده‌رهینا وده‌ستیشی به سهر وولاتی ته‌پوریا (طبلاستان) و تراکسیانا درنژ کردوله چنگه ئیوکرآتیدیس پادشای باختریا ده‌رکردو ناوچه‌ی ئیلامایس (عیلام) ی داگیرکرد (وبابلی) شی هینایه ژنیر حوکمی خوی (142 - 141 پ. ز.) به‌لام دیمتریوسی دوه‌م نیکاتور هه‌ولی دا که بابل بگه‌رنیته‌وه.

میثراداتی دوه‌م نیوی به پانهیلین ده‌رکردبوو که واتای (خوش ویستی شارستانیته‌ی یونانی) به. سه‌یریکی ئینسوکلوپیدیای به‌ریتانی بکه، وشه میثرادات.

17 - له راستیدا به هیزی تایفه‌کانی ساکا (سکس) پورته‌کان سالی 130 پ. ز. توانیان له‌شکری خویان به‌هیز بکه‌ن وله وولاتی کورده‌واری بچن به‌گژ رومه‌کاندا که له‌م کاته‌دا له‌ژنیر سهرکرده‌ی ئه‌نتیوخوسی هه‌فته‌م بوون و به‌سیداتیس ناویانگه بوو (138 - 129 پ. ز.).

سویای ئه‌نتیوخوس، که فه‌وجیکی خه‌لکی ئیسرائیل بوو به‌سه‌روکایه‌تی یوچه‌نا هیرکانوس، له‌گه‌ل هیزی پورته‌کاندا له‌سه‌ر رویاری (زنی که‌وره) له کوردستاندا که‌وتسونه‌ته جه‌نگه وله‌شکری پورث لی‌ره‌دا، که به سه‌روکایه‌تی ئیداتیس ناویک بوه شکاوه وکشاوه‌ته‌وه دواوه. بو مه‌به‌سته بروانه:

نیلسون دویواز، تاریخ سیاسی پارث آشکانیان تهران، ترجمه‌ علی اصغر حکمت. ل 22.

18 - میثراداتی دوه‌م که له نیواندا (123 - 98 پ. ز.) حوکمرانی کردوه کوری ئه‌رده‌وانی دوه‌م (ئه‌رته‌بانوس) بوه. توانی له سه‌ره‌تای حوکمیا ناوچه‌کانی روزه‌لاتی ده‌ولت که له لایه‌ن سه‌که‌سه‌کان (ساکا) داگیر کرابوو رزگار بکات. وله روزه‌ئاوادا ده‌ستی به سهر وولاتی میزوپوتامیا هینا، پاشان سه‌رکه‌وته سهر پادشای

ئه‌رمه‌ن (ئه‌رتافاسدیس) وکوره‌که‌ی تیگران (له‌وایدا تیگرانسی به‌کهم) بوو به بارمه (رهینه) له لایان. وبه پی‌ی هه‌ندی سه‌رچاوه، به‌رانبه‌ر به (دوله‌کانی هه‌فتا) تیگران ئازاد کراو گه‌رایه‌وه ئه‌رمه‌نستان. بو ئه‌م بابه‌ته سه‌یریکی ئینسوکلوپیدیای به‌ریتانی بکه وشه میثرادات.

19 - بروانه ئه‌نسوکلوپیدیای میژووی سویتی. وشه‌ی پارفیا.

20 - بو پتر کردنی زانیاری سه‌یریکی کتییی.

Neilson C. Debevoise., A Political History of Parthia. Chicago - Illinois 1938

وه‌گیرانی ئه‌م کتیه به‌فارسی بروانه

نیلسون دویواز، تاریخ سیاسی پارث آشکانیان. تهران ترجمه‌ علی اصغر حکمت. ل. 244 - 250.

هه‌روه‌ها بروانه: ئینسوکلوپیدیای به‌ریتانی. وشه‌ی تیگران.

21 - بروانه هه‌مان سه‌رچاوه‌ی پیشوو. وشه‌ی کلیواترا.

22 - میثراداتی شه‌شم پادشای پونتوس به (ئیویاتور) ناویانگی ده‌رکردبوو. سالی (63 پ. ز.) له شاری پانتیکاپالیوم (کسیچی ئه‌مرۆ له ئوکرانیای سویتی‌دا) داوای کوشتنی خزی کرد. له نیوان سالانی 120 - 63 پ. ز. حوکمرانی خاکی پونتوس له سه‌رووی ئه‌نادول کردوه، ریگای به رومان گرت که به‌ره‌وروزه‌لات بین و ده‌سته‌لادارتی په‌یدا بکه‌ن.

میثرادات له سه‌ره‌تای ژبانی سیاسیدا دایکی خوی لا‌برد، که پاش باوکی حوکمی وولاته‌که‌ی ده‌کرد تا سالی 115 پ. ز. وپاشان ده‌ستی درنژ کرده سه‌ر ناوچه‌کانی قه‌راخ ده‌ریای ره‌ش وئه‌مجا دوو جه‌نگی گه‌ره‌ی له‌گه‌ل رومادا به‌رپا وتیدایانه سه‌رنه‌که‌وت، هه‌روه‌ها جه‌نگی کی‌دی به‌رامبه‌ر به پادشای بیشینا (نیکومیدسی سه‌هم) کردبوو، له‌به‌ر ئه‌م ئه‌نجامانه و له‌سه‌ر داوای خوی له لایه‌ن سه‌ریازه‌کانی کوژرا. بروانه ئه‌نسوکلوپیدیای به‌ریتانی وشه (میثراداتی شه‌شم).

23 - ماریوس و سولا به هه‌ردووکیان خه‌مه‌تیکی باشی کومه‌لایه‌تی وولاتی خویان کردوه به‌لام له‌به‌ر سه‌رکردایه‌تی له‌شکری رومانی که‌به‌ره‌و شه‌ری میثراداتسی پونتوس ئاماده کرابوو تیک چوون. له

کوتایدا سولا بوو به سرکرده و ماریوس له گه ل که سانی تر په یمانی به ست که هم جهنگه که بسورینیته وه و میلله تیش به سر 35 عه شیره تا دابهش بکرت. له بهر نه وهی هم کرده وانه ی ماریوس به زوری کرا سولا له شکره که ی به رو روما هینا و ماریوس و هاوریکانی رایان کرد به لام سولا نونیه ریکی حیزی پیران و نونیه ریکی حیزی گشتی کرد به دوو کونسول و دایان له روما. بو هم مه به ستانه بروانه:

Plutarch., The Lives of The Noble Grecians and Romans - Encyclopaedia Britannica, NC. 1952.

هروه ها بروانه: د. عبداللطیف أحمد علی، التاريخ الروماني - عصر الثورة: بيروت 1973.

آ. بتری، مدخل الى تاريخ الرومان وأدبهم وأثارهم. بغداد 1977، ترجمة الدكتور يوثيل يوسف عزيز.

24 - لوکولوس (لیکینیوس) 109 پ. ز. - 57 پ. ز. په کیک بووه له نه فسه ره کانی سولا له جهنگی په که میاندا له گه ل میثراداتیسی شه شه مدا. بوو به کونسول سالی 74 پ. ز. پاشان سرکرده یه تی له شکری رومانی له ناسیادا پی ی سویسردرا وچند جهنگی کی گیراوه له ناسیادا وه نندی گیر وگرفتی نابوری و یاسایایی له ویدا ریک خسته. و سالی 66 پ. ز. هم سرکرده یه تی به له لوکولوس وه رگیراوه و دراوه به پومی. بو هم مه به ستانه بروانه کتیی پلوتارخ به نندی لوکولوس و پومی.

25 - پاش هم کاره ساته، فه رهادی سیهم (فراناتیس که به نیوس) ناویانگی ده رکرد بوو له جی ی باوکی سینه تروکس دانیش. هم مه له کاتیکدا، که ده وله تی میثرادات پادشای پونتوس به ره و کزی ده رویش. بروانه پلوتارخ. ل 412 له وه رگیری نیکلیزی.

دوا به دوی شهری تیگرانو کرتا (سالی 69 پ. ز) وشکستی تیگرانی نه رمنی و میثراداتی پونتوس، فه رهاد توانی ناوچه ی (هفتا دول) له چنگ تیگران ده به نیی وولا لاتی نه دیانینی (هولیس) و سه رووی میزوپوتامیا داگیر بکات. بروانه تاریخ سیاسی پارث نه شکنیان تهران ل 52 ترجمه

علی اصغر حکمت.

26 - پومی (گنایوس پومیوس 106 - 48 پ. ز) کوری (پومیوس نیسترابون) ی کونسولی (سالی 89 پ. ز). له گه ل باوکیا سرکه و ته سر دوزمنانی سولا سالانی 83 - 82. له بهر هم نه نه نجومه نی پیران (سیناتو) هیزیکیان بو ریک خست، که بچیت به گز کومه لی (ماریوس) دا. له ناسیا و شه فه ریقادا رولیکی عه سکه ری گه و ره ی نوانده پاشان بووه به سرکرده ی هم مو له شکری روما له ناسیادا دژ به میثاداتی شه شه م. سه باره ت به م رو دوا وانه بروانه: کتیی پلوتارخ، به نندی پومی.

27 - یولیوس که یسه ر (گایوس) سالی 101 - 100 پ. ز. له عه شیره تی یولیا له دایک بووه که عه شیره تیکی پایه به رز بو. له بهر نه وهی ماریوس پوری همی (یولیا) هیناوه و خویشی کچی کنا (کورنلیا) هیناوه په که سر له سه ره تایی ژیانیا له گه ل حیزی دیموکراتی وه ستاوه پاشان سولا بوو به هو ی دور خسته وه ی بو ناسیا و کیلیکیا و له ویدا (سالانی 80 - 78 پ. ز) به دیل براوه پاشان به پاره یه کسی زور رزگاری بو. دوا به دوی مردنی سولا گه راوه ته وه شاری روما ده ستی کرده به پال پشت کردنی کومه لی سر به ماریوس به ووته به رزه کانی وه پاشان چووه بو رودوس و له شه سپانیادا نیوان سالانی 69 - 68 کاری کرده که گه راوه ته وه روما له گه ل کراسوس به ره یکی دورست کرده. دژ به پومی که هیزی له م شاره دا به ره و زوری ده چو.

پاش چند پیشه یه کی سیاسی همه جز له کوتایی دا که یسه ر سالی 49 بوو به دیکتاتور که گه و ره ترین پیشه بووه له و سه رده مه دا. و دوو باره سالی 47 هه مان پیشه ی گرتوته ده ست تا ده سال، هم مه بیجگه له وه ی له هه مان کاتدا (کونسول) یش بووه و سه روکی په رستگاهیش بووه. به گشتی زور به ی زوری سه روکیا به تی ژیانی دینی و سیاسی و نه نانه ت کومه لایه تی که ورتوته ده ست یولیوس که یسه ر بیجگه له سرکرده یه تی زور به ی جهنگه کانی له شکری رومانی له که رته ی ناو روپا و ناسیا و نه فریقیدا

ولس زوربهی نهم شونسانه پادشا ناوچهی بهکان سر بهم بوون، تاكو وای لی هات کلیواترا له میسردا وولاته کی پیشکش کرد.

له کوتایی ژانیدا، له کاتیگدا که ناماده بوو هیزیکی گهوره بهره و (داکیا) ورژه لآت دژ به پورتهکان بیات له لایه ن چند نهدامیکی نهنجومه نی (سیانو) سالی 44 پ. ز کوژرا.

28 - مارک ننتوانی (82 - 30 پ. ز) سرکرده یه کی رومانی عهسکه ری و سیاسی بوه له گه ل یولیوس که یسردا له حیزیکدا ریک بوون. خوئی وچند که سیک له خزمهکانی نهدامی سرکرده یه تی سوارانی که یسرد بوون وه همیشه له گه ل که یسرد له گیر وگرفتی سیاسیدا وه ستاوه به تاییهت دژ به پوهینی. سالی 44 بوو به کونسول پاش کوشتی که یسرد پاشان بوته حاکمی وولاتی گال (فهره نسای نهمرن). دوا به دوا ی نهمه بوته به کیک له و سنی که سهی، حوکمی نیمیراتوریتی ومانی کردوه.

پاش نهمه ی سرکرده یه تی چند جهنگیکی له ناسیادا کردوه چوته شاری نیکه ندهریه (سالانی 41 - 40) و خوشه و سیهک نیوان نهم و کلیواترا دا پیدا بووه.

سالی 40 پ. ز گه راهه ته وه نیتالییا و خوشکی نوکتافیوسی ماره کردوه که هر به (نکتافیا) به ناویانگه. سالی 37 دیسان گه راهه ته وه سوریا له گه ل کلیواترا به کتریان گرتوهو پاشان نوکتافیای تلاق داوه پاش نهمه ی که پیشه ی دور خراوه ته وه. پاش پهلاماردانی نوکتافیوس به هیزیکی گهوره وگه یشتتی نهم هیزه بو میسر نهنتونیوس و کلیواترا ومندهالهکانیان خویان کشته سالی 30 پ. ز.

بوته مبهسته بروانه نینسوکلویدییای بهریتانی ووشه ی نهنتونیوس. ههروهه بروانه:

د. عبداللطیف احمد علی، تاریخ الرومانی. ل 338 - 362.

29 - مارکوس نوکتافیوس به کیکه له پساوه ناوداره سیاسی عهسکه ریهکانی رومانی سهده ی دوهمی پیش زاین که دوا به دوا ی یولیوس که یسرد حوکمرانی رومانی کردوه دژ به مارکوس نهنتونیوس، ههروهه دژی چاک کردنه وهی مهسه له ی زوی و زار وه ستاوه، که له لایه ن سیمپرونیوس گراکوس (نییریوس) پالیورا بوو.

30 - سالی 29 پ. ز نهنتونیوس گه رایه وه روزه لآت له کاتیگدا که (ئیللوری) بهکان هیزیکی ترسینر بوون له

مه که دونیادا و پورتهکانیش ناسیای بچوک و سوریا یان داگیر کردبوو. نهنتونیوس زال بووه سر (ئیللوری) بهکان و نهف سهریکی نهم سوریا ی له جنگ پورتهکان دههینا.

پاشان سالی 38 پ. ز نهنتونیوس گه رایه وه نیتالییا به بانگ کردنی له لایه ن (نوکتافیانوس) که چی نهمه ش نه هاته کوزیونه که به پی نی ییمانی نیوانیان چونکه پی نی ناخوش بوو نهنتونیوس پیانیکی هه لکه و تسوو بیت. به لام له گه ل نهمه شدا کوزیونه وه که له شاری تاریتوم سالی 37 پ. ز به ستره چونکه نوکتافیانوس پیوستی به یارمه تی هه بوو پاش دورانه وه له شه ری سکستوس پومپینی، ههروهه ها نهنتونیوس پیوستی به سربازی نیتالی بوو به کاریان بهین له شه ری پورتهکاندا به لام باوره یان به به کتری نه بوو. له کوتاییدا پهیمانیک له نیوانیادا به ستره که دهوا به پی نهم پهیمانه نهنتونیوس 120 پاپور بدا به هاو پهیمانی خوئی بهرام بهر چوار هیزی پیاده ی رومانی که له نهمه ی قیادا بوون. نهنتونیوس نهم پهیمانه ی به چی هینا به لام نوکتافیانوس به چی نه هینا، پاش نهم کاره ساته نهنتونیوس چوو بوسوریا وله یوه خهریکی پهلاماردانی وولاتی پارییا بوو، وههروهه کو و ترا که به ریگای میدیا و نترویاتی چوه ناو وولاتی پارته وه.

31 - بزانیاری سهیری: د. عبداللطیف احمد علی، تاریخ الرومانی ل. 355 بکه.

32 - بروانه نیلسون دوپواز، تاریخ سیاسی پارت ل. 114.

33 - سه بارت بهم کاره ساتانه بروانه:

33 - سه بارت بهم کاره ساتانه بروانه:

د. عبداللطیف احمد علی، مصر والامبراطوریه الرومانیه فی ضوء الأوراق البردیة. القاهرة 1965. ل 21 - 40.

34 - بروانه نیلسون دوپواز، تاریخ سیاسی پارت ل 115.

35 - بروانه هه مان سه رچاوه ل 121، 125، 127.

36 - بروانه لی کزلینه وه که ی پروفیسور نهیس مینس ل 37.

37 - بروانه: R. Ghirshman., Iran 1954 P. 266.

38 - بروانه: نیلسون دوپواز 100 ل 32 - 36.

39 - نهوتوما نیویکی نهمه نی به به لام له لایه ن میتراداتی دوهمه نازنیویکی پی سه خشر او که (شاریازاتی) بسوه به واتسای (به گزاده یان گهوره زاده).

40 - بروانه: 1. Strab., Geograph. XI, XIII. به نیکلیزی.



میشاهدانی یکم (177-138 پ. ن)



میشاهدانی دوم (123-88 پ. ن)



مشرقیانی دوم (88-77 پ. ن)



فراتالیسی سوم (70-57 پ. ن)



میشاهدانی سوم (57 پ. ن)



فراتالیسی چهارم (38-2 پ. م)



فراتالیسی پنجم (3 پ. ز-4 ن)



پشتی سکه‌ی پیشور



تورودیسسی دوم (4-8 ن)



تورودیسسی یکم (8-12 ن)



پشتی سکه‌ی پیشور

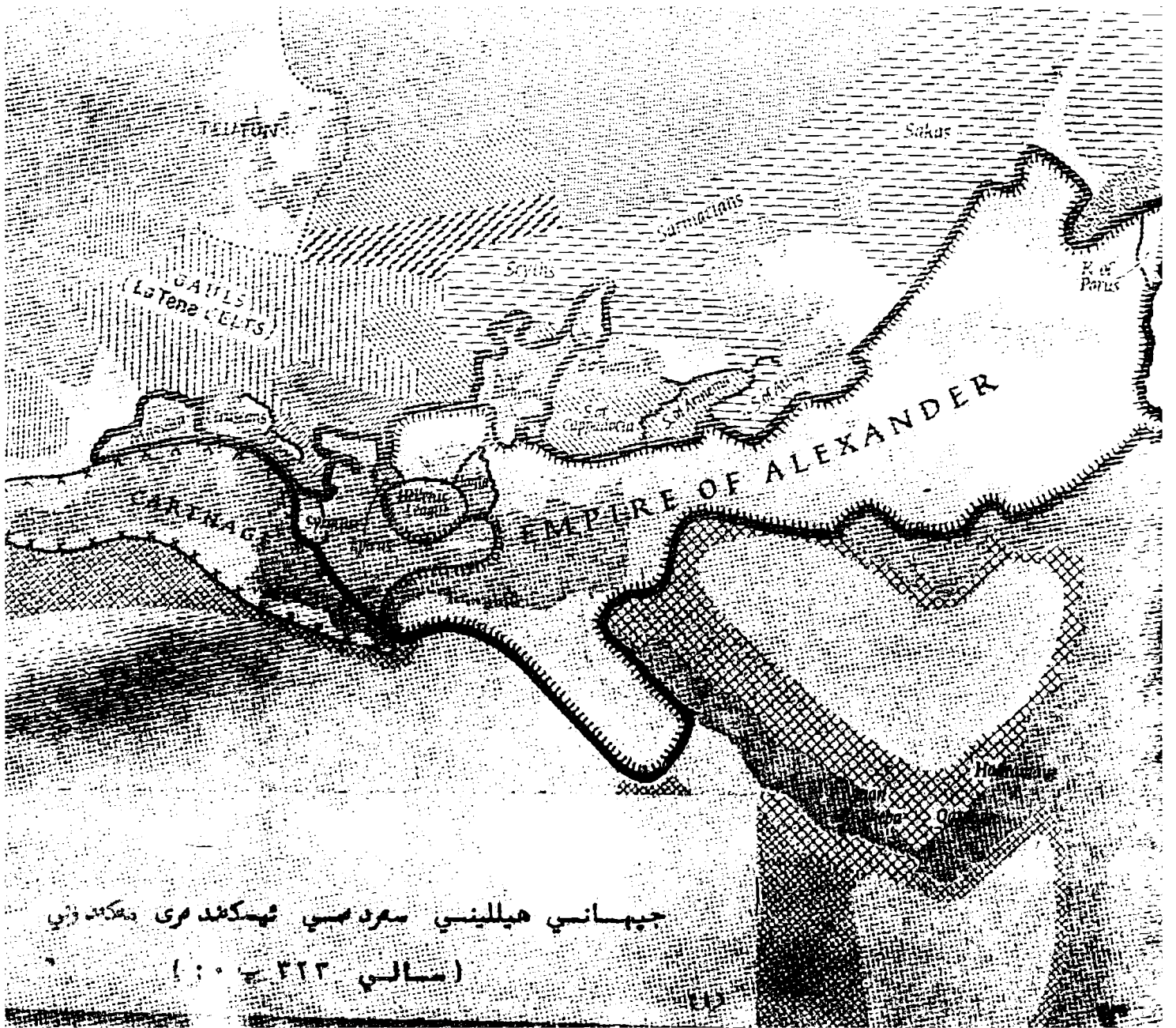

جيهاني هيليني سرودي شهكدهري دهكدهزي
 (سالي ۳۲۳ - ۳۰۱)

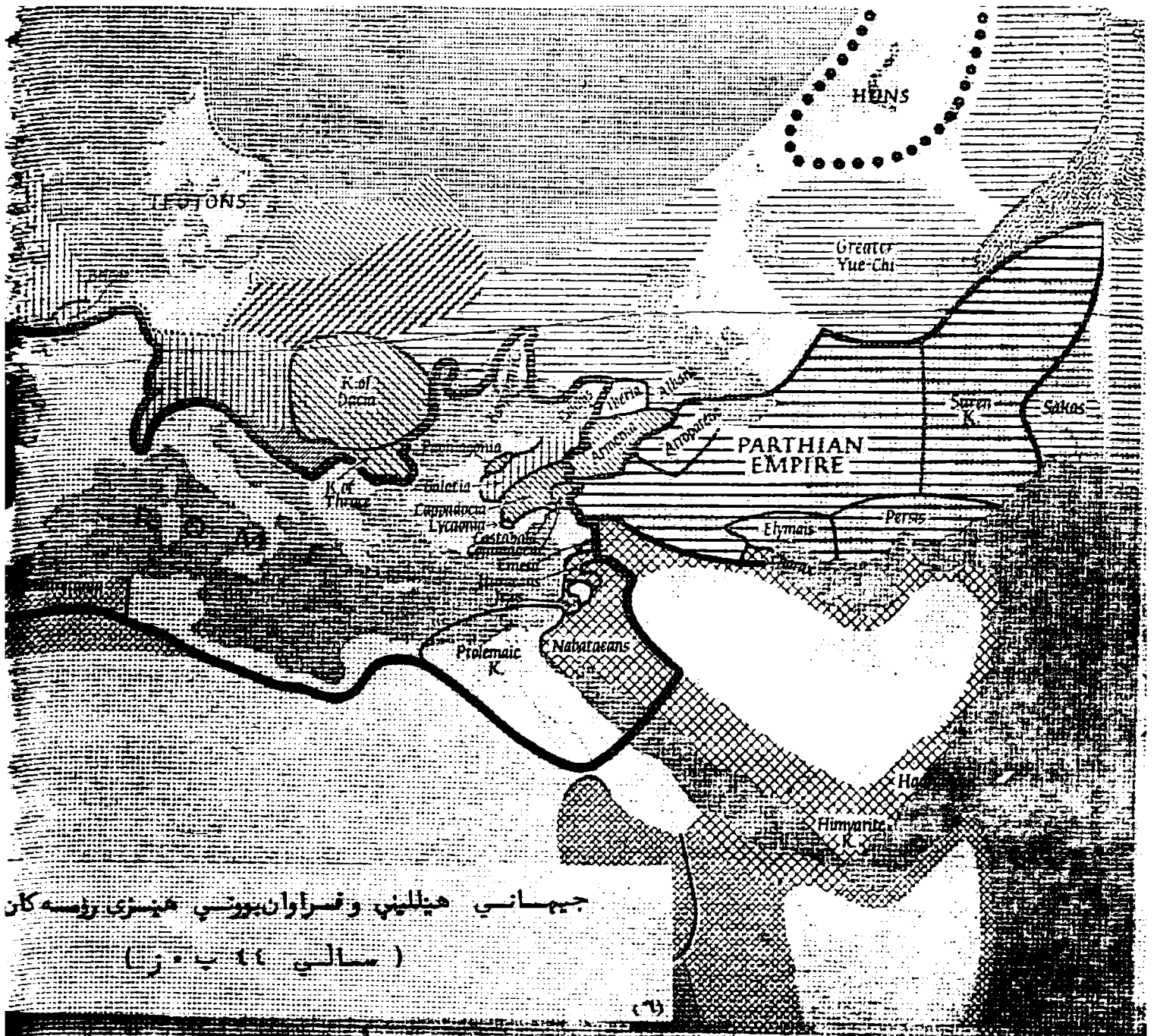

جیهانی هیلینی و قسراوان یونانی هیسوی رومسه کان
 (سالنی ۱۱۰ ب. ز.)



جہاںسی ہیلینیائی کائی سہرہ آندان ہنرہ پارچہ ہنرہ گان

(۱) سال ۱۱۱ ب. ز. و ۱۱۱ ب. ز.

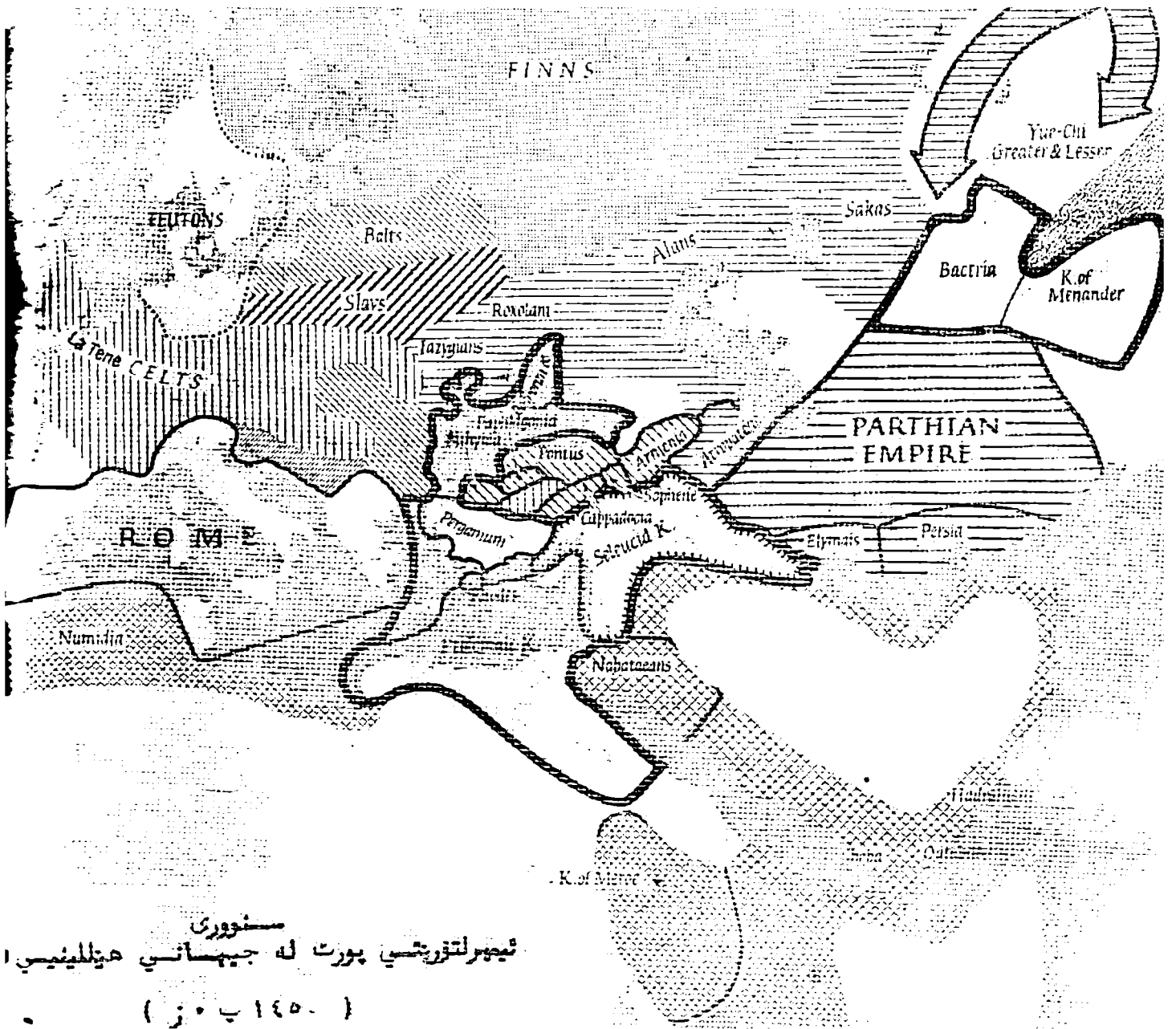

سنووری
 شمیرلتوریچی پورت له جیہستانی ہیلینیمی ا
 (۱۴۵۰ پ . ز)



جیهانی هیلینی پانزدیله شکر دنی ئیمهرا ئورستی
 مه کهدونی نیوان صر کرده کانی له شگری ئیسکه نده را
 کامانده رو لیسیماسخوس و تفتیکرئوس و پتولیمی و سپلوکوس
 (سالی ۳۰۱ پ ۰ ز)



جيهانني هيليني وگه شه گروني جيزه کاني
 مرمه ن وپوتوس (سالتي ۲۶ ب . ز)

مهلا عومهرکی رهنجوری شاله بهگی

● عبدالرئیب یوسف ●

به نیک له
زیان و به له می
زاناو شاعری
کور

نه بوونی میژوو نووس له کوردستاندا زوربهی زوری
که له پورو میژوی گه له که مانی له نیو برده چونکه نه رکی میژوو
نوسانه ژبانی شاعیرو زاناو گوره پیاوان و باسی روو داوی
تال و شیرینی بنوسنه وهو، بیانپاریزن و بو نه و کانی داهاتو بیان
به جی بهیلن.

میژوو وهک بهن و ده زوی ته زیح وه هایه، که بهن نه بوو
یا پچیرا هه زوو ده نکه کان ون ده بن و ده وه تین.

باشه و براده رانه باش له هویه حالی بین و هانی به کترو
هه مسوو روونا کبیرانی کورد بدهن بو روو کورده میژوو، به تایهت
نوسینه وهی میژوو کورد، تا وه کووچی تر وهک نه مروکه له
دهوری شیعوو چیروکی نوی کونه بنه وهو له و لایشه وه میژووو
رووکانی که له پووری شارستانه تیمان بی خواهن نه مینه وهو له نیو
نه چن. ده بی نهوش بزاین که نه و کتیبه ده ستنوسانه به خه تی
مهلا و فقهی کورده کان نووسراون و زانستی جوړبه جوړی وهک
کتیبه کانی نحو صرف، فقه کلام، بیان، ... هتد ده گرنه وه. بو
روون کورده وهی هیندیك روو داوی میژوو و ژبانی چه ندین
زانی کوردو بابته دی که لک بهخش و ده ست ده دن. نووسیار
(کاتب) ی نه و ده ستنوسانه زور زانیاریان له سه رپشت و
په راوتزو قهراخی لاپه ره کان نووسیوه که ده بنه سه رچاوه ی
میژوو ی.

دوو سال له مه و بهر بیستم ماموستای به ریز مهلا
عه بدو لکه ریمی موده رریس دیوانی رهنجووری بو چاپ ناماده
ده کا. له به ره وهی که هیندیك زانیاری نایاب و ده گمه نم
له به ره ی ژبانی نه شاعیره وهو به ده سه خه تی خوی له لایوو
به پیوستم زانی به مه به ستی سوو لی وه رگرتن بو ماموستای
بنیرم و له سه ر چاوه که بی ناگادار بکم. بو به نامه نیکم بو ناروو،
ماوه ی نیکیش له وه به دو به ناوینشانی ته کیه ی قادری یه وه که
ماموستا زور له وی ده بی نامه نیک دیکم له م رووه وه بو
روانه کورد.

له وچه ندانه ی پیشوودا، که دیوانه که ی رهنجووری که وه
بازاره وه سه رنج ده دم نووسه ری به ریز کاک محمه د عه لی
قه ره داخی ناماده ی کردوه. کاتیک لی وردبو و مه وه بو م
ده رکه وت نامه کانمی به رچاوه نه که و تو ووه تاده ستنوسه
ده سه خه ته کانی رهنجووری بی بی و، ژبانه که بی بو روون بیته وه.
بو به له پیشه کی دیوانه که دا ده لی هیچی و له ژبانی شاعیر
نازانی و. گله ی له روونا کبیرانی رابردوومان ده کا که ژبانی
شاعیرانیان نه نووسیوه ته وهو به سه رهاتی زور که سی وه هامان
بزر بوون. ناویه ناو گه لیک که سی تریش نه م گله ی به ده که ن
، گله ی ون بوونی ناوو به ره می زاناو شاعیرانمان و نه زانیی
ژبانیان، وهک نه و براده رانه تا نیستا نه یان زانیی سه رچاوه و برینی
نه م ده روو نه خوشیه چیه و له چیه وه پیدا بووه.

واما مثل قول الكوفي المذكور فليس فيه ما يشي بذكر المروية فهو كناية تخيل على
 القبة هذا ما اردنا بمراده بظلم الاستعجال على جناح الارحال برسم من هو مختم
 الامثال محط اجتناب والامال سيدنا وسندنا مولانا الملقب بالعزيز الذي من
 جمع الوفاء والفتوى للذاني والتماني ادام الله ظلال رافته علينا وسوق
 بركاته اليانا بين ولحمه ربه رب العالمين جامعه محمد الفقير الخفير الذي هو

بمقلبه با بن الحاج شهر سنة ست وثمانين بعد الف وما ربه اللهم
 عقرن ولحمه ربه ولما سئل المسلمين اجمعين وصلى الله وسلم على سيدنا محمد و
 على آله وصحبه الى يوم الدين سبحان ربك رب العزة عما يصفون وللاهم
 المرسلين ولحمه ربه



العالمين

سنة الحفيرة الفقيرة عشر الشهر بر جوري ابن خالد بك فقرا لله لهما وكسا
 رب العالمين سنة ست وثمانين بعد الف يوم الخميس وقت الضحى انى غنم
 في شهر شعبان كان خمسة وعشرين من الاضرار الرومية والله اعلم بالصواب

Handwritten marginal notes in Arabic script, written vertically along the right edge of the page.

Handwritten marginal notes in Arabic script, written diagonally and horizontally in the lower-left and bottom-center areas of the page.

وهك پاشتر ده‌بیین تا راده‌ئیکی باش ژبانی رهنجوریمان له
ری ئه‌م کۆمه‌له (مجموعه) نووسینه‌ی خۆیه‌وه بو‌ده‌رگه‌وتی.
هر به‌ پینه، ژبانی مه‌لا سه‌عیدی هیرانی‌شان به‌و خاله‌ پرزو
بلاوانه‌ خسته‌ پروو که له‌ کتێبه‌ ده‌ستنوسه‌کانیدا تۆماری کردوون
ئه‌م ده‌ستنوسانه‌ به‌لگه‌ نامه (وثیقه) ن بو‌ ژبانی ئه‌م زانایانه‌و
نووسینی به‌سه‌ر هاتی ژبانیان به‌م شیوه‌یه‌و له‌به‌رتیشکی ئه‌و خوره
زانایاریانه‌دا ده‌بیته‌ نووسینیکی به‌لگه‌نامه‌یی (وثائقی).

ئێستا بیست هه‌زار ده‌ستنوسی کوردستان که‌وتووته
نامه‌خانه‌ی موزه‌خانه‌ی عێراقه‌وه له‌ به‌غدا که‌ پێوسته‌ پرووناکییان
هه‌موویان پشکنن و، ئه‌و زانیاریه‌ بلاوانه‌ی له‌سه‌ر لاپه‌ره‌کانیان
نوسراونه‌وه - وه‌ر بگرن و به‌م چه‌شنه‌ ده‌توانین کتێبه
ده‌ستنوسه‌کانی کوردستان به‌سه‌ر چاوه‌بیککی گزنگه‌ بو‌ میژووی
کردو کوردستان حسیب بکه‌ین.

ئه‌و زانیاریه‌ی که‌ ده‌مانه‌وتی لێره‌دا باسی بکه‌ین له‌ کۆمه‌له
نوسراوتیکدا (مجموعه) هاتووه‌و دوازه‌ کتیب و باه‌ته‌ کتێبه
به‌ده‌سخته‌ی رهنجوری خۆی نوسراونه‌ وه. ئه‌م نووسینه‌ وان
له‌ نامه‌خانه‌ی وه‌زاره‌تی ئه‌وقاف له‌ به‌غدا و نمره‌که‌یان
(974ه⁽¹⁾). له‌م کۆمه‌له‌یه‌دا رهنجوری چوار لیسته‌ی
میژویی سازکردوه، چوار لیسته‌که‌ به‌م شیوه‌یه‌یه‌:

یه‌که‌میان له‌باره‌ی سوڵتانه‌ عوسمانیه‌که‌نه‌وه‌یه‌ دووه‌میان
له‌سه‌ر والیه‌کانی به‌غدایه‌ له‌سه‌ر ده‌می عوسمانیه‌کاندا
، سییه‌میان به‌م ناویشانه‌یه‌ «تاریخ والیهای کردستان و غیره»
- واته‌ میژووی والیه‌کانی کوردستان و هیندیکی تر،
هه‌رچی لیسته‌ی چواره‌میان زۆریه‌ی له‌ بابته‌ شیخه‌کانی
عه‌ودالان و رهنجوری و بنه‌ماله‌که‌یه‌تی. رهنجوری له‌پال
هه‌رناو و پرووداوتیکدا میژووه‌که‌یی نووسیه‌وه، به‌وجۆری
ده‌رده‌که‌وتی له‌ نووسینی ئه‌و به‌سه‌ر هات و کاره‌ساتانه‌دا که
له‌ زه‌مانی ئه‌ودا روویان داوه‌ گه‌لێک ورد بووه‌ یا له‌ وانه‌یه
هیندیکیانی له‌ کتیبی دیکه‌وه‌ وه‌رنه‌گرتی زۆر جار میژووی
رۆژ و مانگه‌ و کاتی وه‌ك (پیش نیوه‌رۆ) و (ده‌می چیت
خواردنی) نووسیه‌وه. زۆریه‌ی جار نیشانه‌ (رمزی

مانگه‌کانی له‌ باتی ناوی ته‌واویان تۆمارکردوه، هه‌روه‌ك
له‌م گوتاره‌دا له‌ لیسته‌ی سییه‌م و چواره‌مدا ده‌بیین. ئه‌و
لیستانه‌ له‌ نامه‌خانه‌ی وه‌زاره‌تی ئه‌وقافدان له‌ ژیر نمره‌ی
(869/5 مجامع) و (974/9 مجامع) وله‌ نیوئه‌و کۆمه‌له
ده‌ستنوسه‌دان. هه‌روه‌ها سی لیسته‌ی تریشیان تێدان
رهنجوری قه‌رز و قۆله‌یی خۆی له‌ خه‌لك و هه‌ی ئه‌ویش
لای خه‌لك و هیندیك سات و سه‌ودا و شتی دیی تیدا
نووسیه‌وه.

مه‌لا عومهری رهنجوری برێك خالی له‌ باره‌ی ژبانی
خۆیه‌وه‌ نووسیه‌وه، وه‌ك میژووی له‌ داك بوونی خۆی و
ناوی باوك و عه‌شیره‌ت و چه‌ندانیک له‌ كه‌س و خه‌یزانی
خۆی و ناوی به‌شیک له‌و جیگایانه‌ی لێیان دانیشتوه‌ یا
سه‌فه‌ری بو‌ کردوون.

بگه‌ره‌ سالی بالغ بوونی خۆشی ده‌ست نیشان کردوه
که‌ تا راده‌ئیکی دیار به‌سه‌ره‌اتی ژبانی بی ده‌خه‌ریته‌ پروو.
ئه‌گه‌رکتیبی تری ده‌ستنوسی بدۆزینه‌وه‌ ره‌نگه‌ زۆر لایه‌نی
دیکه‌ی ژبانیان ئاشکرا بو‌ پرووون بیته‌وه‌. ئه‌مانه‌ی خواره‌وه
ئه‌و خالانه‌ن که‌ باسمان کردن:

1 - چه‌ند جارێک له‌و کۆمه‌له‌ ده‌ستنوسه‌دا ناوی خۆی و
باوکی به‌م شیوه‌یه‌ هه‌تاوه «عمر بن خالد بیک» ناوی «عمر
رنجوری بن خالد» له‌سه‌ر مۆره‌که‌ی هه‌لکه‌ندراوه‌. چه‌ند
جاریکیش له‌ هه‌مان ده‌ستنوسدا ناوی خۆی به‌ «فقی
عمر» و «ملا عمر» نووسیه‌وه.

به‌رێز کاک محمه‌د عه‌لی قه‌ره‌داخیش له‌ دیوانی
رهنجوری داگوتویه‌ ناوی باوکی (خالید) هه‌و باپه‌ره‌یشی
(عومه‌ری) ناو بووه‌و ئه‌و زانیاریه‌ی له‌ ده‌می ماموستا مه‌لا
عه‌بدولکه‌ریمی موده‌رریس وه‌رگرتووه‌. ده‌بی ئه‌وه‌ش بلین
که‌ له‌ وشه‌ی «بیک» هه‌و ئه‌وه‌ ده‌رده‌که‌وی و رهنجوری له
خه‌یرانیکی پایه‌ به‌رز بووه‌.

2 - رهنجوری وه‌ك له‌ لیسته‌ی چواره‌مدا نووسیه‌وه له
سالی (1164ی کۆچیدا (= 1750 - 1751ی زایین) له

«1790 - 1791 ی زایین» دا کوریکسی بووه و ناوی «خالید» فقهی صالح کچیکی هه بووه به ناوی «صراحی» (سوارحی یه وه .

6 - رهنجوری و عه شیره ته که ی «شاله به گی» کاک محمه د علی گوتویه رهنجوری له خیللی «زهنگه نه» یه و له سر بهرگی دهره وهی دیوانه که یش وشه ی «زهنگه نه» ی خستووه ته پال ناوه که ی . له لاپره (7) دا ده لئی: به پئی شیره کانی که به زاری «گوران» به زهنگه نه داده ندریت به لام که هیچ به لگه ییکی پته و له دستدا نه بوو، نه ده بوو. ناوها نه ترسانه نه وهی له سر بهرگی دیوانه که بنوسیابه به لکه و چاکتر بوو ثم رایه ی هه ر له پیشه کییه که دا بهیشتابه وه .

هه رچی ساخرکرنه وهی ناوی خیللی «شاله به گی» شه که بهش به خوی به ناو بانگه نییه و له هیچ سه رچاوه نیکدا نه مدیوه، بوی که وتمه سه رو سوآخرکردن و پرسین .

بو ثم مه بهسته ده وری ده نامم به ملاو لادا ناردوو، له سلیمانی و چه مچه مال و که رکوک و هه ولیر زور پرسیارم له م باره وه کرد .

به ریز میژوو نووسی کویه ماموستا تاهیر نه حمه د چه ویزی له وه لأمی نامه کانمدا سی نامه ی بو نووسیوم، ده لیت: «به (دولی خه له کان) ده لئین (دولی شاله به گیان) که له دئی (بستانه) دوو ریانی رانیه و کویه - وه دریز ده بیته وه تا سه ر روویاری (زی) زنجیره چیا ی (کوسره ت) یش پئی ده لئینی (کوسره تی شاله به گیان) .

ثم یش سنووری خوآرتاوا ی ده شتی بیتونه له لای زئی بچووکه لای دوکان ثم زنجیره چیا به له زنجیره چیا ی سورداش جوی ده کاته وه حالی حازر خیله که نه ماون . له زمانی هیندیك پیره میزدی کویه وه نه وه م ده ستگیر بووه که یه کیك له م شاله به گیانه ناوی (نیهاد به گ) بووه و له شه ریکدا سه رکه وتنیکی باشی بو عوسما نیه کان به ده ست هیناوه . سولتانیش له پاداشتی نه وه دا جوگه ی دئی (که لکان) ی له دیوی خوآره لاتی (کوسره ت) پئی

دايك بووه كاك محمه د علی قه ره داخیش هه مان میژوو ی له دايك بوونی له لیكدانه وهی دیره شیعریکی شاعیره وه به نه جام هیناوه .

3 - رهنجوری له خیللی «شاله به گی» یه هه روه که له کوتایی «باب الفرائض» له «تحفه ی ابن حجر» دا له م گوزاره یه ی خوآره وه داخستویه تی یه روو .

«تمت من یدالحقیر الفقیر المحتاج الی رحمة ربه الکبیر عمرالرنجوری بن خالد بیک الشاله بکی عشیره والشافعی مذهباً والعلوانی والأبدلانی طریقه . غفر الله له ولأبویه ولکافة المسلمین بجاه محمد صلی الله علیه وسلم فی سلخ ب 1205» .

واته رهنجوری نووسینی کتیه که ی له کوتایی مانگی (رجب) ی سالی (1205 ی کوجی = 1790 - 1791 ی زانین) دا ته واو کردوه .

ریبازی (علوانی) که شاعیر ثمازه ی بو کردوه لقیکه له ریبازی خلوه تی (الطریقه الخلوئیة) شیخ حسینی قازی له لاپره (3) ی «سراج السالکینی» دا ده لئی: «علوانی خلوه تی له زمانی شیخ بابا ره سوول (واته بابا ره سوولی گوره ی به رزنجیه یی و له سه ده ی شازده هه م) دا واتا زمانی سه ید محمه دی نودینی (باوکی شیخ حه سه نی گلزه رده) له نیژ ساداتی به رزنجه و هه موو کوردستاندا بلاو بووه و شیخ بابا ره سوولیش ثم ریبازی له شیخ شه مسودین شوشی بادینانییه وه وه رگرتووه .⁽²⁾

4 - نووسیویه «سالی تویه 1190» . دوور نییه مه بهستی رهنجوری له وه تویه کردنی بووی له سه ر دهستی شیخ نه حمه دی عه ود الآن له و ساله دا که ده کاته (1776 - 1777 ی زایین .

5 - ناوی براییکی خوی بردوه که «فهقی صالح» وه نووسیویه له سه ره تایی مانگی موچه رره می سالی 1197 (1782 - 1783 ی زایین) دا ژنیکی به ناوی (شه هنان) وه هیناوه و له روژی (12) ی ره بیعولته وو له ی سالی (1205)

به خشیوه .

پاشتر زانیم که ئیسته گوندیکی بچووک و له ناوچهی سورداش به ناوی شاله به گی به کانه وه به (کانی شاله به گی) ناسراوه به لام دانیشته وانه که ی شاله به گی نین به لکوو (جافه ره شکه) ن ئه م دینه ده که ویته نیوان دینی (ته لان) و (کانی ههنجی) هوه . زانیاریه کانی ماموستا تاهیر هومیدی دوزینه وهی ئه م خیله یا هیچ نه بی پاشماوهی ئه م خیله له لا پیدا کردم به تاییه ت له و ناوچانه دا که له زینی بچووک وه نیزیکن سهر ئه نجام زانیم که شاله به گی له ناوچهی بیتونین هه ن له شیوهی کومه له خیزانیکی بلاودا له ناوچهی (رانیه) دا نیشته جین . روژی پینجی نیسانی 1984 له هه ولیر (که چووبووم بو دروستکردنه وهی هیندیک که موکوری پروانگه - مرصد - ی ستیرناسی - فلکی ی کوردیی دینی گراوی) . چووم بو (چوارقورنه) له دهشتی بیتونین له وئی چهند مالیکی شاله به گی به کان هه ن، به دهنگی چهند که سیکي ئه م خیله بریک زانیاریم له باره ی خویانه وه تومار کرد به تاییه ت به دهنگی حاجی ئه حمه د ره سوولی مام ئاغاو کوپخا فه تحوولای حه مده دی مام ئاغاکه له بنه ماله ی سه روکی شاله به گیانن . .

پوخته ی ئه و زانیاریانه ئه مه ی خواره وه به :

ئیسنا به خیلێ شاله به گی ده لێن (شالی ئاغایی) ئه مانه له بنچینه دا له ناوچه ی (لاجان) ی موکریانه وه بو بیتونین یا راستر بلین کوردستانی ئه م دیو هاتوون . به شی (حاجی هه مزه) که ئه مرۆکه له لاجان ده ژین له شاله به گی به کانن و له بهر ئه وه شه که وشه ی (لاجانی) و (شالی) هه ر دووک بو ناوی کوپ له نیویاندا به کار ده هیندرین له دینی (میرزا رۆسته م) که گوندیکی گه وره ی دهشتی بیتونینه و ماوه ییک مه له ندی ناحیه ی چنارانی سهر به قه زای رانیه بووه - نیشته جی بوون شاله به گیان گه رمیان و کوپستا نیشیان کردووه . هاوینان چوون بو هه وارگه کانی (قه ندیل) و، زستانان هاتوونه ناوچه ی (قه لاسیوکه) بو دینی (کلێسه) و

(گوپته په) له ناحیه ی ئاغجه له ر نیزیکی دینی (عه ودالان) شاله به گیان بوونه ته موریدی شیخه کانی عه ودالان و، ئیستاش ده لێن ئیمه موریدی ئه وانین وه ک چون رهنجووری موریدیان له م هاتوو چۆیه ی گه رمیاندا ، گه وره ی شاله به گیان که ره سوولی باوکی مام ئاغای بووه له سهر (به ردی کونه میروو 3) ی لای دوکان به هه له کوژراوه .

تیره ی شالی ئاغایی له دینی میرزا رۆسته م پتر له هه موو دانیشته وانی تری ئه م دینه که ده وری (800) مالیک بووه - وه کو تیره ییکی سه ره بخو هه ر دم دیار بووه ئه مانه له میرزا رۆسته م خه ریکی کشتوکیل بوون . له زه مانی سوار محه مده د ئاغای بلباسدا ، له ته نگانه دا هاوکاریان له گه ل بلباسه کاندا هه بووه به تاییه ت له سالانی سیدا که له سه ر زه وی و زار دووبه ره کیان له گه ل پشده ریه کاندا هه بووه . پاشتر که دینی میرزا رۆسته م ژیر ئاوی زه ریاچه ی دوکان که وت ، شاله به گی کانی وه ک خه لکه که ی به بیتونین و سه نگه سه ردا بلاو بوونه وه . شاله به گیان ئیستا به (150 - 200) مالی دینه ژماردن و ده لێن جارن به شیکی که میان نه بی هه موو له دینی (میرزا رۆسته م) دا ده ژیان بی گومان دا برانی ناوی شاله به گی به سه ر چیا ی کۆسه رت و دۆلی خه له کاندا ، واته (کۆسه رته ی شاله به گیان) و دۆلی شاله به گیان ، پیشانده ری ئه وه یه که ده بی شاله به گی له رابردوودا خیلکی گه وره و خاوه ن ده سه لات بووی به لام خو بان ده لێن نه مان بیستوه که شالی ئاغایی واته شاله به گی رۆژیک له رۆژان خیلکی گه وره یا خاوه نی ئه و جوړه ده سه لاته بووی ده شلین شاله به گی به زاری (گوران) قسه ی نه کردووه ، به لکه هه روه ک ئه مرۆ به سو رانی ئاخاوتووه . بویه ده بی رهنجووری له که رکووک یا له سه رده می فه قیه تیدا فیری زاری (گوران) ی بووی و سه ر ئه نجام به و زا ره شیعه رکانی هوندیته وه .

ئه وه ش ده لێن که نه یان بیستوه مه لا له نیو شاله به گیاندا پیدا بووی و ناوی رهنجووریان نه بیستوه .

له باره ی بن و بنه چه ی شاله به گی به وه حاجی ئه حمه دو کوپخا

فەتحووللا دەلن: گەرچی ئیمە تایەفەئیکى سەر بەخوین بەلام
هەر خومان بە بلباس و مەنگور زانیوو، لە گەرەکانمان گونى لى
بوووە کە دەچینهووە سەر بلباس و مەنگور. لە گەل ئەو شەدا
هیندیک بلباس وایان بە گویمدا داووە کە شالە بەگى بلباس نین
لە گەل بلباسدا ژیاون و بلباس پاراستوویان.

دووور نییە ئەمانە بە بنچینە لە بلباس و مەنگور. هەکان بن
(بلباس و مەنگور لە بنە پەتدا یەك خێلى كوردە). شایانی باسە
پەنجووری خوێ کە ئەو گوزارە یە پێشووی نووسیوو یە کەم جار
ناوی خێلە کەمى نە نووسیوو جیگاکەمى لە نیوان «بن خالد بیک» و
وشەى «عشيرة» دابە سینی هیشتوو تەووە دوایی لە سەر هەمان
جی نووسیویە (الشالە بیکى) ئەویش هەر بەو قەلەمەو بەو جۆرە
حییرە واتە ماوێ یە کى زۆرى پى نە چوو، گەرچی لە چەند
پیتیکدا پتر دەستی داگرتوووە وەك پیتی ئەلف و لام بە چەشنىك
ئەستورتر لەوانى پێشووە دەردە کەون. دیارە ئەمە خوێ لە خویدا
بى هونییە: توبلى پەنجووری ئەو کاتە لەو دەلنیانە بوو بى کە لە
خێلى بلباسە یازانیویە شالا بەگى لە بلباسە کەنەو دوو دل بوو
لەوێ بنوسى (الشالە بیکى) یا (البلباسى) یان ووشە یە کى تر.
جی گوتتە، لە مالى كاك حسينى مام ئاغا شەجەرە یە کىم بىنى
بە ریز فەرهاد بریندار مام ئاغا [کە پووینو «مساح»] بو
بنە مائە کە یانى ئامادە کردوووە کە بنە مائە یە کى گەرە
شالە بە گیانە. شەجەرە کە گەرە یە و بەم شیوێ یە خوارووە
زنجیرە یە ناوی باوو باپیرانى لە کۆنەو پشتاو پشتا هیناوە تەو:
(حەسەن ئاغا - ئەحمەد لاجانى - شالى ئاغا - مام ئاغا -
ئەحمەد - بریندار - حەمەد - مام ئاغا - رەسول - مام ئاغا -
بریندار - فەرهاد.)

كاك فەرهاد ئەو شەجەرە یە لە سەر ئەو زانیاریانە ساز کردوو
کە لە پیرە مێردانى خێلە کە یانى وەرگرتوون⁽⁴⁾ سەر گەرە کە یان
مام ئاغا بوو، بە پى دەفتەرى سەرنووس (النفوس) هە کە ی
لە سالى (1890) دا لە داىك بوو، ناوی داىكى (ئایشى)
یەو تا (1947/7/23) ژیاووە دەلن سالى (1922) لە
شەرى دەربەندى رانیەدا لە دژى ئینگلیزەکان بە شدارى

کردوو. پاش مام ئاغا عەبدوللای کورى بووتە کویخا کە
سالى لە داىك بوونى لە دەفتەرى سەرنووسە کە یدا
(1908) هە، لە (14/3/1960) دا زیندوو بوو وەك لە
(هویە تەجەیز الحنطە لقضاء رانیە لسنة 1960 - الرقم
107) دا هاتوو کە کاتى خوێ وەرگرتوووە چونکە تا دوو
سال دواى دە کردنى جووتیارە کانى ئەو دێهاتانە ی بێتوین کە
ژیر ناوی زەریاچە ی دوکان کەوتن - میرى هەر نە فەرەو
شەش کیلوگەم و هەرمائە ی چەند دینارىکى دەدانى
هەموو مانگیك.

7 - رەنجووری کاتى خوێ لە ئاغجە لەردا نیشتوووە کە
ئیستا مەلەندى ناحیە یە کە لە پارێزگای سلیمانى بەلام
نازانین چەند سال لەوێ ماوێ تەو.
پاشتر باسى مالى گوێزانەوێ رەنجووری بو کەرکوک
دە کە ی.

8 - رەنجووری نووسیویە «والعلوانى والابدالانى
طریقە» ئەمە ئەو ئەشکرا دەکا کە موریدی شیخە کانى
عەودالان بوو لە ناوچە ی ئاغجە لەر.

دەبى ئەو شە بلین کە رەنجووری لە دیوانە کە یدا
هیندیک شیعری لە ستایشى شیخ ئەحمەد ی کورى شیخ
عەبدوللای عەودالانىدا گوتوووە لە لیستە ی چوارەمدا
میزووی لە داىك بوون و کوچ کردنى شیخى تۆمار کردوو.

شیخ ئەحمەد پیاوێکى بە ناویانگی سەردەمى خوێ
بوو، ناو مۆرە کە ی لە برىك بەلگە نامە (وئیکە) ی
کوردیدا هاتوون. دوو شیوێ مۆرى لەو بەلگە نامە یە
بابانە کاندای بەدی دە کریت کە لە سالى (1201) ی کۆچیدا
نووسراووە ئیمزای ئیبراهیم پاشای ئاواکەرەوێ سلیمانى لە
سەرەو لە ژمارە ی رۆژى (3/12/1982) ی رۆژنامە ی
(العراق) دا بلأومان کردوو تەو. بلأو کە رەوێ دیوانە کە ش
دەلنى رەنجووری موریدی شیخ ئەحمەد بوو، ئەو ش لە
(ل 10 - 11) ی دیوانە کە دا دەست نیشان کراو.⁽⁴⁾

9 - رەنجووری ناوی (سارى) ی خوشکى بردوووە کە لە

(27) ی شه‌والی سالی (1198) دا (1783 - 1784) ی زاین، کوچی دوابی کردوه.

10 - کوریککی بووه ناوی ناوه «ئیسماعیل» ئه‌وه له رۆژی (13) ی ذی‌الحجه‌ی سالی (1197) ی کوچیدا (1782 - 1783) ی زاین، بووه.

هه‌روه‌ها رهنجووری نووسیویه که «صراحی» برازای بو ئیسماعیلی کوری هیناوه. له رۆژی هه‌ینی (21) ی رهبیعولکاخیری سالی (1215) ی کوچیدا «1800 - 1801 ی زاین» ماره‌یی برپه‌وه له‌سی شه‌مه‌ی (26) ی هه‌مان مانگدا کوره‌که‌ی به‌زاوا بووه. وه‌ک بیستوومه «سوراحی» بو ناوی ئافره‌ت له ناوچه‌ی سه‌قزیان راستر بلیم کوردستانی ئیراندا باوه و رانیه و کویسنجق.

11 - ناوی کچیککی هیناوه که «مصری» یه‌و، رۆژی سی شه‌مه‌ی نیوه‌راستی مانگی موحه‌په‌رمی سالی (1193) ی کوچیی (1779 ی زاین) له دایک بووه. له جینه‌کی تردا باسی شووکردنی ئه‌و کچه ده‌کا له پینجی مانگی جه‌مادیل ئاخیری سالی (1212) ی کوچیدا (1797 - 1798 ی زاین).

رهنجووری باسی «مصری» یه‌ی له ژیر ناوی «سلطان» دا کردوه و له تهنیشت ناوی «فه‌قی ئیسماعیل» ی کوریدا نووسیویه. پی ده‌چی ئه‌وه کچی رهنجووری بووی، به‌تایه‌ت له بایه‌خ پی‌دان به میژووی له دایک بوون و شووکردنیدا ده‌رده‌که‌وی.

12 - میژووی ماره‌په‌رینی دوو کچی پساویکی به‌ناوی «شیخ عیسا» وه هیناوه، یه‌که‌میان ناوی «سلطان» یه‌ و سالی (1192) ی کوچی «1778 ی زاین» ماره‌ی بردراوه، دووه‌میان ناوی «ئامنه» یه‌ و سالی (1204) ی کوچی (1789 - 1790 ی زاین) ماره‌ی بردراوه.

رهنجووری له تهنیشت یه‌کدا «انکاح سلطانه . . . و «انکاح امنه . . .» ی نووسیوه، نه‌یگوتوه له‌ج پساویک ماره‌کراون. باسی مردنی هه‌ردوو کیانیی کردوه، سلطانه

له‌به‌ره‌به‌یانی رۆژی سی شه‌مه‌ی (23) ی رهبیعولکاهه‌وه‌لی سالی (1209) ی کوچیدا «1788 - 1789 ی زاین» و ، امنه له کاتی چنشت خواردن رۆژی (12) ی ذی‌الحجه‌ی به‌رانبه‌ر به رۆژی دووه‌می ته‌شرینی سالی (1213) ی کوچیدا «1798 - 1799 ی زاین». بایه‌ خدانی زۆری رهنجووری به میژووی کوچی دوابی کردنی ئه‌و دوو ئافه‌ته به‌و جوړه ورده‌کاریه‌ ده‌مانخاته سه‌ر ئه‌و پرایه که هه‌ردووکیان ژنی بووین و، پاش مردنی (سلطانه) خوشکه‌که‌یی هینابی و سالیک دوابی گواسته‌وه‌ی سلطانه «مصری» یه‌ی کچی بووی. شتی سه‌رنج پاکیش لیره‌دا ئه‌وه‌یه که کاتی ئه‌وه‌ی رهنجووری له خوی و براو خوشکی ده‌دوی واته مأل و مندال و که سوکاری، باسی ئه‌و دوو ژنه ده‌کابانی ناوی هه‌مویان پیکه‌وه ده‌هینی که‌پی ده‌چی ژنی بن.

13 - رهنجووری سالی (1192) ی کوچی «1778 ی زاین» له‌گه‌ل «شیخ» دا تا داقروق (طاقوق) چوه‌ بو خواحافیزی کردن و به‌رپی کردنی (حه‌سه‌ن پاشای) ی والیی که‌رکوک.

رهنجووری ناوی ئه‌و شیخه‌ی دیاری نه‌کردوه، به‌لام چونکه له‌پیش ئه‌و خاله‌ داو له‌ته‌نیشته‌وه ناوی «شیخ حسین» ی نووسیوه - وه‌ک له مه‌ودوا باسی ده‌که‌ین پی‌ده‌چی که هه‌ر «شیخ حسین» پی‌جا ئه‌م به‌رپی کردنه هه‌ر ده‌پی له‌وکاته‌دا پی‌که حه‌سه‌ن پاشا له نیوه‌ی ئه‌و ساله‌دا کرا به والیی به‌غدا.

14 - رهنجووری له سالی (1196) ی کوچیدا «1781 - 1782 ی زاین» له‌خزمه‌ت «شیخ حسین» دا سه‌فه‌ری کردوه بو به‌غدا.

15 - رۆژی (19) ی ذو‌القعده‌ی سالی (1197) ی کوچی «1782 - 1783 ی زاین» ماله‌که‌یی برده‌وه‌ته نزیک «مسجد جدید» واته مزگه‌وتی نوئی له که‌رکوک به‌لام نه‌یگوتوه له کویه هیناویه.

16 - رۆژی (15) ی صفری سالی (1201) ی کوچی «1786 - 1787 ی زاین» رهنجووری له (ئاعجه‌ له‌ره‌وه

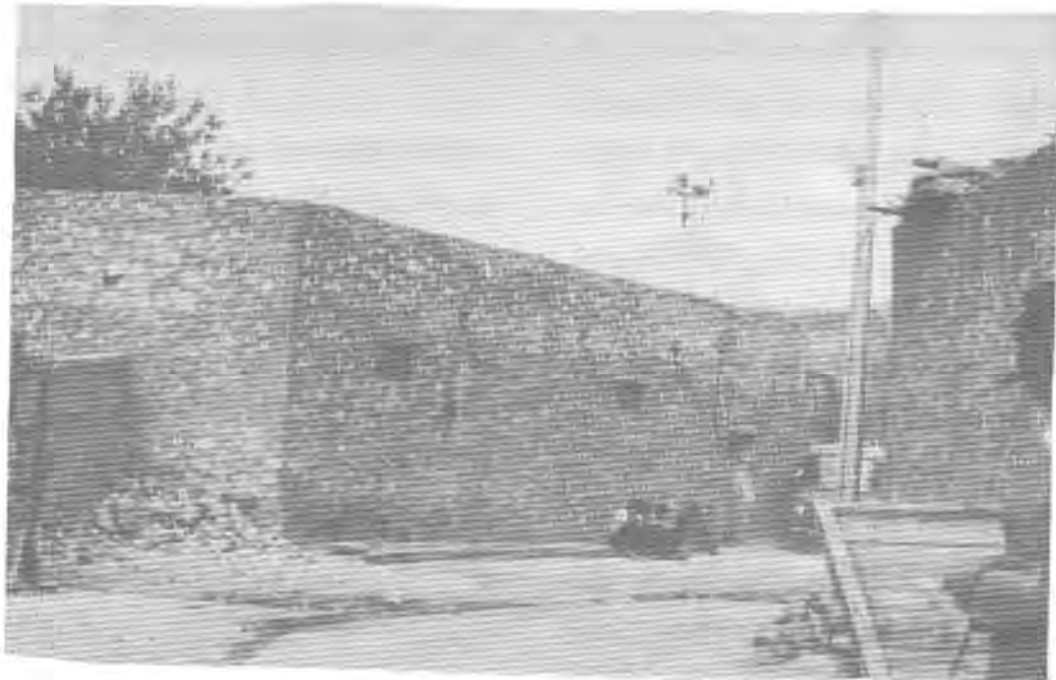

ماله كهي گواستووه ته وه بو كه ركوك و هه ر نيزيكيش بووه له «مسجد جديد». ديساره جاري پيشوو زور له كه ركوك ناماوه ته وه، دووريش نيه دواي يه كسه ر له كه ركوك چوو بيته تاغجه له رو، هه ردوو جاريش له نيزيك «مسجد جديد» نيسته جي بووي.

مزگه وتي رهنجووري

وهك گوتمان رهنجووري دوو جار ماله كهي گواستووه ته وه بو كه ركوك بو نيزيك (مسجد جديد). مانگي شوياتي 1984، بو دوزينه وي نهم مزگه وته چووم بو كه ركوك. به ريز ماموستا مهلا عه بدولمه جيدي قوطب كه نه مبرو له باشترين مهلا بياني كه ركوك وه ته مهني له هه شتا سال پسر ده بي، بي گوتم : «له قه لاي كه ركوك مزگه وتيك ههيه، تايرم بي، بيان - ده گوت (الجامع الجديد)». منيش چووم بو قه لاي مزگه وته كه م بيني كه ده كه ويته پشت (مه قامي دانيال پيغه مبه ر) وله سه ر رووكاري پيشه وه ي نووسراوه «الجامع الجديد».

مزگه وته كه پچووكه، به لام شيوه ي دروست كردنه كه ي جوان، ميحرا بيكي نه خشداري گه ليك دلگيري ههيه. به ردي مه رمه ري سه ر ده رگا كه ي پنج ذيره شي عري له سه ر نووسراوه، ذيري يه كه م عه ره بي و دووه م فارسي و سي ذيره كه ي تر توركين. به يي نووسينه كه، مهلا وه ليسي كوري حاجي ثيبراهيم له سالي 1142 ي كوچيدا «1729 - 1730 ي زاين» ناواي كردووه ته وه، وا ته پيش له دايك بووني رهنجووري. به مزگه وته كه شيان گو توه «مزگه وتي عوريان» كه هه ي بنه ماله ي مهلا وه لي بووه و گو ري هينديكياني تيدا يه.

كونترينيان گو ري (حاجي عه لي نه فه ندي الخطيب المطعون سنه 1187 هـ) و (الحاج عبدالله بن عريان 1240). بي ريكي ناو له هه وشه كه يدا يه ده كه ويته لاي ديسوا ري خوره لاتي وه ومجيو ره كه ي مهلا وه اب كه تائيسا دو جار له گه لم ها توه مزگه وته كه هه ر له م بنه ماله يه.

رؤزاني (17 - 21) ي مانگي ثايساري 1984 به مه به ستي ده ست خستي پاشماوه ي به لگه نامه يي له كه ركوك بووم. به ريز كاك مه مه د صالح ي مهلا عومه ري نومر گو به تي كه

ماموستایکی وریاو زیره‌که و بزائم له (ازهر) یشی خوتندوه، وهک چون باوکی یه کینک بووه له مه‌لا باشه‌کانی که رکووک - پی گوتم: وه‌مینژه له پیره میردانم بیستووه که مزگه‌وتی (شیخی، رهنجووری) مزگه‌وته‌که‌ی ئیستای زیوی یه (جامع الزویه) و، نه‌لای ته‌کیه‌ی شیخ عه‌بدولکه ریمی کربچنه‌وه‌یه له‌پشت گه‌ره‌کی ئیمام قاسم، نیزیکه‌ی چل سال له‌مه‌و به‌ر من به‌کاوی بییومه بیان گوتووه مزگه‌وتی رهنجووری.

ته‌نانه‌ت پیره‌میرده‌کان ده‌لین کتیبه‌کانی (شیخی رهنجووری) بان خستووه‌ته ژیر میحرا به‌که‌یه‌وه، چونکه مزگه‌وته‌که غرو و خابوو و با له‌و کتیبه‌ی ده‌داو لاپه‌ره‌کانیانی پرژو بلاوده‌کرده‌وه. ئیواره‌ی رژی (20) ی ئایار من و ناوبراو وکاک قادری برای که ماموستایه بو دیتنی مزگه‌وته‌که چوین که ده‌وری پازده ساله سهر له‌نونی ئاواکراوه‌ته‌وه، وینه‌یم گرت.

هه‌روه‌ها کاک محمهد زیادی شیخ ته‌های شیخ سه‌عیدی که رکووکیش پی گوتم: باوکم ده‌یگوت ثم مزگه‌وته مزگه‌وتی رهنجووری یه.

جا به‌وه‌دا پی ده‌چی مزگه‌وتی دووه‌م هی رهنجووری پی، نه‌ک یه‌که‌میان، چونکه که‌س نه‌یگوتووه‌ته‌وه‌ی یه‌که‌م هی رهنجووری بووه به‌لکوو ته‌نیا (الجامع الجدید) ی پی ده‌لین. شایسته‌ی باسه‌که‌رهنجووری یه‌که‌م جار ماله‌که‌ی هی‌ناوه‌ته که رکووک‌ته‌و مزگه‌وته‌ی ئاواکردووه‌ته‌وه، چونکه یه‌ک میژووی بو هی‌نانی مالی و ئاواکردنه‌وه‌ی مزگه‌وته‌که تو‌مارکردووه.

دباره یا ئاواکردنه‌وه که که‌م بووه و هی‌نده‌ی نه‌خایاندووه، یاله‌و رژه‌وه ده‌ستی به‌ ئاواکردنه‌وه‌ی کردووه یا بریاری ئاواکردنه‌وه‌ی داوه‌و، ده‌شپی بوو پی به‌ مه‌لای ثم مزگه‌وته. ته‌مش وینه‌ی مزگه‌وته‌که‌یه (مزگه‌وتی زیویه)



گۆرى رەنجوورى

ماموستا محمەد صالحى مەلا غومەرى ئۆمەر گومبەتى
پى گوتىم:

چەند سالىك لەمەو بەر ھەولم دا ھىندىك زانىارى لەبارەى
رەنجوورى يەو كۆيكەمەو لەم رووھو، چەند لاپەرەيىك
نوسى پىش چل سال لەپىرەمىردە كانىشى بىستووہ كە گۆرى
رەنجوورى دەكەوتتە نىو گۆرستانى «ئىمام غەيبى» ى پىشت
گەرەكى ئىمام قاسمەوہ.

پىرەمىردى ۋەك سابىرو توفىقى مەلا قادر كەخەلكى ئەم
گەرەكە بوون، گۆرەكەيان پىشات داوم و، دەيانگوت دىومانە
مورىدەكانى شىخى رەنجوورى كە ئەودەم پىربوون دەھاتتە سەر
گۆرەكەى و سۆزىيان دەكردو دەروىشانە ھەلدەپەرىن و دەيانگوت
ئەمەگۆرى شىخى رەنجوورى يە. ئەو كاتە گومەزەكەى
پروخابووو شونىنەوارى چوارپايەكەى مابووہو، واتە دەپى لە
شىئەو چادر ياجەتر بووبى و سى گۆرى تىدا بووہ. بەلام لە
سەر بەندى جوولانەوہى رەشىد عالى گەيلانىدا (1941)
ھىندىك لە گۆرستانە كە بەگۆرەكەى رەنجوورى يەو تىكدراوہو
كراوہ بەباخ و ئىستاپى دەلن «حديقه مشتل بلدىه كركوك» داوام
لە ماموستا محمەد صالح كرد جى گۆرەكەىم پىشان بدات
ئىوارەى رۆزى (20) ى ئايسار لە پىشكىنى دەستنوسەكانى
بەمەالەكەيان بوومەوہ كە ھىندىك شتى بەنرخى لە نىودا بوو،
ۋەك ئىجازە نامەيىكى مەلا يەحىاى مزورى كە داوہ بەمەلا
ئەحمەدى كورى حاجى ئىبراھىمى ئۆمەر گومبەتى لە سالى
(1245) ى كۆچىدا «1829 - 1830 ى زايبىن» و مۆرى مەلا
يەحىاى پىئوہ، دوونامەى شىخى سىراجوددىنى تەوئەلو ئىجازە
نامەى خەلىفايەتى شىخ نورەددىنى بريفكانى كە لە مەلا
مەحموودى موصلى ۋەرگرتووہو، كىيىكى دەستنوس لەدانانى
مەلا ئەحمەدى كورى حاجى ئىبراھىمى ئۆمەر گومبەتى. ئۆمەر
گومبەتىش دىنەكى ناوچەى كۆپەيە لەناحىەى تەقتق و جى
زانست بووہو قوتابخانەيىكى گزنگى ھەبووہ. پاش وئەگرتنى.

بىرىك لەم بەلگەنامانەو، وئەكردنى تەكەيى ئۆمەر گومبەت كە
دەكەوتتە ئەوپەرى باكوورى ئىمام قاسمەوہ لە نىزىك خاسە -
پىكەوہ چروىنە نىو باخەكەوہو، توانىمان جى گۆرەكەى
لەبازنەيىكى (26) ھەنگاو يدادەست نىشان بگەين كەوالە (40)
ھەنگاوى خۆرھەلاتى دەرگای باخەكەوہو، دەرگاكەيشى
كەوتووتتە نىزىك قوژبى باشوورى باخەكەوہ، واتە دوورى
نىوان جى گۆر و قوژبەكە ھەر چل ھەنگاوىك دەبىت جى
گۆرەكەى ھەر (53) ھەنگاوىك لەپەنجەرەكانى قوتابخانەى
سەرئايى ئىمام قاسمەوہ دوورە، چونكە قوتابخانەكە لەبەردەمى
دەرگای باخەكە داہ. جى گۆرەكە، يانى ئەو بازنەيەى كە
گۆرەكەى دەكەوتتە نىو، (3 - 4) مەترىك نىزىكى دىوارى
دەستە چەپى باخەكەيە، لە كاتىكدا پرووت لە باشوور بى و
پرووكارى باخەكەش لە خۆر ھەلاتەوہ بو خۆر ئاوايەو، تەنىشتى
دەستەچەپى گۆرستانە «گۆرستانى ئىمام غەيبى» كە لە
باشوورەوہ بەگۆرستانى ئىمام قاسمەوہ بەستراوہ.

پاش دىارى كردنى جى گۆرەكەى، چەند كۆمەلە بەردىكمان
داناو، لە ھەموو لايىكەوہ وئەيىمان گرت. لەو كاتەدا دەيان
قوتابى كورد لە نىو باخەكەدا موتالو دەورىان دەكردەوہو
لەوجىئەدا گرد بوونەوہو ئىشەكەيان بەدل بوو. وئەيىكى ئەو
كۆبوونەوہيەمان گرت، چونكە لەپەكەم كۆرى يادكردنەوہى ئەم
شاعىرە دەچوو كە شىعەرەكانى تاراددەيىك بۇنى كوردايەيشى
لى دىت.

ئەو كەسانەى لەوكات و شونەدا ئامادە بوون شارەزا ى جىگە
كەبوون و بەخەلكى ترى دەلن و ئىدى زەحمەتە لە بىرپچتەوہ -
ئومىدەوارم رۆزىك لەرۆزان گومەزىك لەو جىئەدا دروست
بكرىت و گۆرەكەى سەر لە نوئى رىك بخرىتەوہ. ۋەك چۆن
توانىمان چەند مانگە پاش ئەوہ كىل و ئىسكى لەشى جووتە
دلىدار «قەر و گولەزەر» بدۆزىنەوہ لە دىنى پلنگانى دولى ئاكۆو،
سەر لەنوسى گۆرەكەيانمان بنىات نايەوہ، دواى ئەوہ كە
ئەندازىارى بەرپوہەرايەتى رىگەوبان و پردى سلېمانى محمەد
رەشىد نورى لەحەفتاكاندا بەتەقەمەنى تەقاند بوونەوہ.

هیسوامان وایه ئەم کارانه خزمەتیکی پچووک بن لەبێ
سینووکردنەوی کە لەپووری شارستانە تیماندا.

باش گەڕانەووم لە کەرکوک ماموستا محەمەد صالح
بەبێکی دەستکردی جێ گۆری رەنجووری لە دەستکردی بەرێز
کە محەمەد سالیعی لە کەرکوک بو ناردم، لەگەڵ نامەیک
خۆم داوام کردبوو. چونکە وام بەباش زانی بە دەستی خۆی
لەبارەی مزگەوت و گۆری رەنجوورییەو بو پنیوسیت
تووک بەلگەیک بمینتەو.

ئەمە خوارووە دەقی نامەکەیە:

دەربارەی رەنجووری شاعیر

ئەوی بیزانم دەربارەی ژبانی رەنجووری شاعیر لەم دوو
خالەدایە:

1 - گۆرەکە 2 - تەکیەکە.

گۆرەکە: گۆری ئەم شاعیرە مەزنە ئەکەوتە ناو باخچەی
«مشتل البلدیە» بەشی بەلای قەبرستانی (امام غەیبی)
نەگەرەکی ئیمام قاسم لە کەرکوک. شونیی ئەم قەبرستانە ئیستا
تەخت کراوە و کراوەتە حەدیقە، بەلام خۆم پینچکەکی گومەزی
پروخاوم دیووە لەژێر ئاست گومەزە کە داسی قەبرهه بوون وە لە
هەندێ کەسم پرسیووە دەربارەی وای دەنیوسمەو.

حاجی صابەر توفیق مەلا قادر: - کە یەکیکە لەتەمەن
درێژەکان و پەرورەدی ئەم گەرەکە. لیم پرسی دەربارەی
شیخی رەنجووری، ولامی ئەو بوو کە (مەحسوبەکانی
رەنجووری) ئەهاتن لەسەر ئەم قەبرانە کۆئەبوونەو سووزیان
ئەکردو لەناو سووزە کەدا هەموو جارێک ئەم قەسیان ئەوتەو

«یاخوا رەنجووری قەبرت پر نووری». و ئە وشیعراوەی ئەم
مەحسوبیانە ئەیانخویندەنەو لە دانانی رەنجووری خۆی بوون.
هەرەها حاجی صابەر دەبوت ئەم مەحسوبیانە پیرو بەتەمەن
بوون و ناسراو بوون بە دەروێشەکانی شیخی رەنجووری و
ئەیان وت (واتە دەروێشەکان) ئەمە گۆرخانەیی شیخی
رەنجوورییە.

تەکیەکە: - حاجی مەلا عەبدوللا مەلا محەمەد ئەمین

ناسراو بە (خاوەن دنگەکە) دیگێراییەو دەبوت: ئیمە مندال
بووین ئەچوونە شونیی ئەم مزگەوتەیی ئیستای (زیویە)
کە ناسراوە بە مزگەوتی (شیخ جەبار) لە (گەرەکی یادگار).
مزگەوت بوو دیوارەکانی مابوو پێی ئەوترا (تەکیە رەنجووری) و
چۆن بوو یاریمان لی ئەکرد هەرەها (حاجی مەلا عەبدوللا)
ئەبوت لەناو مزگەوتەکە پەری کتیب بائەبیردو ئەیانوت ئەمە پەری
کتیبەکانی شیخی رەنجوورییە. هەرەها ئەبوت وام زانیو کە
کتیبەکانی رەنجووری بۆئەوێ لە ژێر دەسویا نەمینی کراونەتە
ناو صندوقیک و لە (میحرایی) مزگەوتە کەدا لەناو خاک داپۆ
شراون!

و لەپاشا مزگەوتەکە پروخاوەو منطەقەکەش چۆن بوو
زوریی خانووکان تیک چوونەو چۆن بوونە تائەم دواپی بە
: هەر کەلاو بوون.

بەلام لەم دواپی داو داوی ئاوەدان بوونی گەرەکە کە خەلکەکەو
بەسەر پەرشتی مەلا جەبارو حاجی توفیق سەر لەنوی
مزگەوتە کەیان دروست کردووەتەو لە گەرەکی (زیویە) بە.

هەرەها دەربارەی شیخی رەنجووری لە (محەمەد ئەحمەد
خەلدن) پرسی کە خەلکی گەرەکەو لە پیاو بەتەمەنەکانە
. . . وتی: - لەبەر ئەوێ کاتی گەنجیەتیم هەر لەکەیف و رابواردن
بەسەر ئەبرد زۆر مەلاقەو ئاگاداریم لە پیاوچاکان و دیندارەکان
نەبوو. بەلام ئەوی لای من هەبیت دەرەق شیخی رەنجووری
لە (زیویە) ژیاو، مەلا بوووە شیخ بوووە شیعی زۆر بوو.

هەرەها ئەبوت باوکم زۆر عاشقی شیعیرەکانی شیخی
رەنجووری بوو، کتیبکی شیعی لای باوکم بوو زۆری خوش
ئەبوت تەنانەت کە نەساغ کەوت و بۆسەر دکتۆر بردیان (بۆ
شاریکی کە ئەئیستا لەسەر یادینیم بەغدا بوویانەنا) لەبەر
خۆشەویستی ئەو کتیبەیی لەو حالەتەشدا لەگەڵ خۆی بردو تائیتا
لەبەر چاومە کە لەنیوان گۆشت و جل و بەرگدا قایمی کرد - لەو
بردنەدا باوکم بەسەر یامردو خەبەری مردنی رۆزی رەشی
پیشان داین فەقیرو نەبوو بووین و من عەسکەری راکردو بووم و
بگیرامایە رەمی ئەکرام - بۆیە کە خەبەری باوکم نەزانم چۆن

رۆزنامه‌ی رهنجوری

هه‌ولێ بۆ کۆکردنه‌وه‌ی زانیاری له بابەت ئەم شاعیره‌وه به‌ره‌مه‌ییکی دیکه‌ی رهنجوری ده‌ست خستین که ئه‌ویش ساڵنامه‌که‌یه‌تی . پشوری نیوه‌ی ساڵی 1984 بۆ جاری دووم به‌و کۆمه‌له‌ ده‌ستنووسه‌ی رهنجوریدا چوومه‌وه که له نامه‌خانه‌ی وه‌زاره‌تی ئه‌وقافه‌و هاتم بۆ که‌رکوکیش بۆ ده‌ست نیشان کردنی «مسجد جدید»ی رهنجوری رۆژی (10)ی شوبات چوومه هه‌ولێرو، کاتی تۆمارکردنی بیره‌وه‌ری مامۆستای به‌ریز مه‌لا شه‌ریفی هه‌ولێری که ته‌مه‌نی بووه به (93) ساڵ و زانانیکی باشی هه‌ولێر بووه و چه‌ندین ساڵ ده‌رسی به فه‌قیان گوتروه و بیره‌وه‌ری‌ییکی زۆری هه‌یه - باسی رهنجوری و خێلی شاله به‌گیم لێ پرسی مامۆستاش گوتی: من هه‌چی له باره‌وه نازانم ئه‌وه نه‌بی که رهنجوری ساڵنامه‌ییکی هه‌یه‌و، من سه‌رده‌می فه‌قییه‌تیم له کاتی جه‌نگی یه‌که‌می جیهانییدا دانهم له لای کاکم (مه‌لا محمه‌د ئەمینی هه‌وایی) بینه‌وه که بۆ خۆی نووسیوه‌وه و ره‌مه‌زاناان به تابه‌ت بۆ خه‌لکی ده‌خوینده‌وه . پێشتر له هه‌چ که‌سیکم نه‌بیستوو که رهنجوری شتی وه‌های هه‌یه، بۆیه قسه‌که‌ی مامۆستام به لاره‌ یه‌که‌جار گرینگ بوو ئیتر منیش هه‌ر ده‌مو ده‌ست داوام کرد له به‌ریزان: دوکتۆر محمه‌د شه‌ریفی کۆری که راونێژکار (سته‌شاره‌) له وه‌زاره‌تی ئه‌وقاف و مه‌لا سه‌عدوڵلا مه‌لا محمه‌د ئەمین هه‌وایی و محمه‌د عه‌لی قه‌رده‌اخی - که هه‌ول بده‌ن ئه‌و ساڵنامه‌یه‌ له نیو کتیبه‌کانی خوالی خوشبوو مه‌لا محمه‌د ئەمیندا بدۆزنه‌وه له به‌غدا ئه‌وانیش ساڵنامه‌ییکیان به ده‌سخه‌تی (هه‌وایی)ی شاعیر و زانا بۆ من نارد ، که بینه‌م زانیم هه‌ی رهنجوری نیه، بۆیه داوام کرد جارێکی تر بۆی بگه‌ڕێن ئه‌وانیش دۆزیانه‌وه بۆیان ناردم، سوپاسیان ده‌که‌م .

ساڵنامه‌که (23) لاپه‌ریه‌، زۆریه‌ی لاپه‌رکانی (19) دێرن، له چوار جیگه‌دا هه‌یندیک لاپه‌ریه‌ی لێ که‌وتوه ، ره‌نگه ده لاپه‌ریه‌یک یا زیاتری لێ که‌وتی .

ئه‌په‌رژیمه به‌ر خه‌به‌ری کتیبه‌که‌ی . به‌لام ئه‌وی له‌بیرم ناچی و هه‌رده‌م دینه پێش چاوم ئه‌و کتیبه‌یه که تاچه راده‌یه‌ک باوکم لای عه‌زیز بوو ته‌نها له نه‌خۆشیه که‌شیدا له‌بیری نه‌کردو نابه باخه‌لی!

محمد صالح ملا عمر عمر گنبدی
تیبینی: ئه‌و دوو دێره‌ی خه‌تی له ژیر دایه مه‌به‌ست تبادا من له‌یادم نه‌نه‌ک محمه‌د ئەحمه‌د خدر.
له‌م زانیاریانه‌وه ئه‌وه‌مان بۆ ده‌رده‌که‌وت که رهنجوری شێخایه‌تی کردوه‌و خاوه‌نی مۆریدو ته‌کیه‌ش بووه .

مۆری رهنجوری

له نیو ئەم کۆمه‌له‌ ده‌ستنووسه‌ی رهنجوریدا، له کۆتایی ده‌ستنووسی کتیی «ایقاد الضرام علی من لم یوقع طلاق العوام» که به «طلاق الاکراد»ی زانای کورد محمه‌د (ابن الحاج) به ناویانگه، مۆری رهنجوری پێویه مۆره‌که بازنه‌یی به ده‌وره‌که‌ی (13ملم)ه‌و له سه‌ری نووسراوه «عمر رنجوری بن خالد»و، میژووی دروستکردنه‌که‌یی له سه‌ر هه‌لکۆلداراوه، دوور نیه (1203) یا (1210)ی کۆچی بیته .

نووسینه‌که دوو دێره، (عمر رنجوری) له دێری سه‌ره‌وه‌دایه‌و (بن خالد) له دێری ژیره‌وه‌ی و کلکی (ئی)یه‌که بۆ پاشه‌وه درێژ کراوه‌ته‌وه و کراوه به جیاتی نیوان دوو دێره‌که‌و، میژووه‌که‌ش که‌وتوه‌ته ژیر دێری دووه‌مه‌وه . نووسینه‌که به شیه‌وه خه‌تی فارسی یاته‌علیق نووسراوه‌و، نه‌خشیکی گیایی گۆلداریش به سه‌ر مۆره‌که‌وه هه‌لکۆلداراوه .

رهنجوری له کۆتایی ئەم کتیبه‌دا ئەم گوزاره‌یه‌ی خواره‌وه‌ی تۆمارکردوه .

«کته‌ الحقیر الفقیر عمر الشهیر برنجوری ابن خالد بیک اغفر لهما ولسائر المسلمين سنة ست و مائتین بعد الالف یوم الخمیس وقت الضحی اثنی عشر یوماً مضی فی شهر شعبان کان خمسة وعشرین من الآزار الرومیة واللہ اعلم بالصواب»

ثم دانیه سالی 1334 ی کۆچی = 1915 - 1916 ی زاین له لایهن هه‌وایی یه‌وه نووسراوه‌ته‌وه، وهك له كۆتایی یه‌که‌یدا ئهم گوزاره‌یه‌ی نووسیه.

«تمام شد روزنامه ملا عمر رنجووری رحمه الله⁽¹⁴⁾ در شهر ربیع الآخر رۆز جمعه سنه هزار و سه صد و سی 30 چهار از دست احقر بندکان محمد امین هوایی ابن حاجی ملا احمد صائم . .»

ده‌ست‌نوسه‌که به فارسی یه‌وه، هه‌ر جهوت دێرێکی پێشه‌کی یه‌که‌ی به عه‌ره‌یی یه‌وه سه‌ره‌تا‌که‌ی به‌مه‌ ده‌ست پێ‌ده‌کات:

«الحمد لله الذي خلق الشمس منيراً وجعل لها مستقراً بتقديره العزيز الحكيم وقد ر له منازل حتى عاد كالعرجون القديم»

ناوی «عمر رنجووری» به‌م شێوه‌یه له پێشه‌کیدا هاتوه:

«اما بعد بر ارباب دانش و کمال و اصحاب هنر و ذوی الفضل معلوم و هویدا باشد که فقیر حقیر عمر رنجووری بر صفحه مدعا عرض مینماید»

ئاواش کۆتایی پێ‌هیناوه.

«ودین رساله مختصره ازین زیادت‌تر نمی کنجانند امید بجناب اقدس الیهی که اگر چیزی نالایق بعقیده درو ذکر شده باشد قلم عفو بربویشد و مقبول نظر طالبان و خوانندگان گرداند انه جواد حلیم رؤف رحیم» رهنج‌ووری سالی (1225) ی کۆچی (= 1810 ی زاین) ئهم کتیبه‌ی داناوه، چونکه دوو جار به نووسین و جارێک به ژماره له لاپه‌ره (16) ی ئهم دانه‌یدا - ئه‌وه میژ‌ووه‌ی سه‌ره‌وه‌ی تۆمار‌کردووه‌و بابه‌تی حیسابی له سه‌ر ئه‌وه سائه هیناوه‌ته‌وه‌و گوتویه رۆژی (12) ی مانگی (صفر) رۆژی هه‌ینی سه‌عات سێ‌و (44) ده‌قه خۆر له‌و سائه‌دا گه‌یشتووه‌ته‌ که‌لوو (بورج) ی حه‌مه‌ل و بووه به نه‌ورۆز رهنگه‌ رهنج‌ووری له سه‌ره‌تای ئه‌وه سائه‌دا یا له کۆتایی یه‌کانی سالی پێشتر ده‌ستی به دانانی سائنمه‌که‌ی کردبێ، چونکه رۆژی (18) ی مانگی موچه‌پرهم که ریکه‌وتی پینجه‌م رۆژی ئازار بووه گه‌یشتووه‌ته لاپه‌ره‌ی چواره‌م و باسی که‌لووه‌کان ده‌کات ئه‌ویش به پێ‌ی ئهم

ده‌ست‌نوسه‌ ته‌گه‌ر چی له نیوان لاپه‌ره (2) و (3) دا هیندیک لاپه‌ره که‌وتوون.

میژ‌ووی. میژ‌ووی ئه‌و رۆژه‌ی دوو جار له‌و لاپه‌ره‌یه‌دا نووسیه‌ته‌وه‌و بابه‌تی سائنمه‌یی له سه‌ر چی‌به‌چی‌کردووه به‌وه‌دا ئه‌وه‌مان بو‌ده‌رده‌که‌وت که رهنج‌ووری تا سالی (1225) زیندوو بووه.

میژ‌ووی کۆتایی هینان به رۆزنامه‌که‌ی و ئه‌وه‌ش له حه‌زو بایه‌خی شاعیره‌وه دوورن چونکه رهنج‌ووری ئاره‌زۆوییکی میژ‌وونووسانه‌ی هه‌بووه‌و حه‌زی له نووسینی میژ‌ووی سالی کردووه. دوو رنیه‌ میژ‌ووه‌که‌ی هه‌بوو بێ، به‌لام نووساری هیندیک له دانه‌کانی کتیبه‌که‌که‌ نه‌ینووسیبێ.

ناوه‌رۆکی رۆزنامه‌که

نوسه‌ر له پێشه‌کیدا ناوی چهند زاناییکی زانستی سائنمه‌ی هیناوه‌ته‌وه، وهك مه‌ولانا محه‌مه‌د خاقانی و محه‌مه‌د بن جمال الدین نجومی و مه‌ولانا مه‌لا یونس جو‌له‌ میزگی . . ئیمه هه‌یج له باره‌ی ژبانی مه‌لا یونس‌وه نازانین دیاره له سائنمه‌دا ده‌ستی هه‌بووه.

رهنگه‌ مه‌لا یونس (هه‌لکاتینی) یان وهك هیندیک‌تری ده‌لێن (ئه‌ره‌قه‌تینی) بێ که میژ‌وونووسانی وهك مه‌ردۆخ⁽⁶⁾ ده‌لێن خه‌لکی ناوچه‌ی هه‌کاری بووه که جو‌له‌ میزگی مه‌لێنده‌که‌ی بووه‌و تا ئه‌مه‌رۆکه مه‌لێندی ویلایه‌تی هه‌کاری یه‌ له کوردستانی تورکیا. مه‌لا یونس کتیبی «ظروف» و «ترکیب» ی که به‌تورکیا مه‌لا یونس» به‌ناوبانگه - داناوه.

ئهم دوو کتیبه له بابته نه‌حوی عه‌ره‌یی یه‌وه‌ن و به په‌خشانی کرمانجین و یه‌کجار وردن . .

رهنج‌ووری له‌و سائنمه‌یه‌دا باسی هه‌لاتن و ئاوا بوونی ئه‌ستیره‌ی گه‌لاوێژ و کۆ پێرووه‌و ته‌رازوو ده‌کات و له‌که شناسی (الانواء الجویه) ده‌دووی که زۆر لایه‌نی ئه‌وه که شناسی یه‌ کورده‌واری ده‌گره‌نه‌وه.

حیسابداری کورد (حەسەن گابەلەك)ی مەنگوری که دەوری چوارده سال له مەو بەر کۆچی دوايي کردوو. ئەو جۆره که شناسی یەي تاقی کردوو ئەو. هەرۆه ها رەنجووری قسە له سەر که لوه ستیرناسی (فلکی) یەکانی ئاسمان و چۆنیەتی پیکهاتنی وەرزهکانی سال و ئەفلاک و ئەستیرەکان دەکات و دوايي دیتە سەر هەر چوار سالنامەکان: سالنامەي کۆن، سالنامەي رۆمی، سالنامەي هیجری و سالنامەي جەلالی. رەنجووری دەلیت ئەم کتیبه یەي له سەر ئەو چوار سالنامەي داناو، بەلام ئەنیا ئەو بەشه زانیاریه له و سالنامە يه دا ماوه تەو که له باره ي سالنامە ي هیجری یه و هەرچی ئەوانی ترن تەواو نین چونکه هەر بەشەي هیندیك له باسه کەي که وتوو، واتە پێ دەچیت بریکي باشی لی فهوتابی. سی خشته (جدول) له و بەشە دا هەيە که ماوه تەو. له و دەچیت ئەم کتیبه دریز و ورد بووی له بەر ئەو ی رەنجووری دەستیکی بالای له زانستی سالنامە دا هەبوو. له ژماره ي رۆزی 1984/9/5 ی رۆژنامە ي (العراق) دا پیناسینیکمان له سەر سالنامە ي رەنجووری بلا کردوو.

رەنجووری تا سالی «1225» ی کۆچی زیندوو بوو

هیشتا میژووی کۆچی دوايي کردنی رەنجووریمان بۆ ساغ نەبوو تەو، بەلام هەر ئەو نەدە زانین که تا سالی 1225 ی کۆچی (= 1810 ی زاین) زیندوو بوو، چونکه له و سالە دا خەریکی ریکخستی سالنامە کەي بوو.

هەرۆه ها له لیستە ي والیهکانی بەغدادا میژووی کۆتایی هاتی حوکمرانی سلیمان پاشا خوا هرزاده ي به سالی 1225 داناو.

له هەمان سالدا عەبدوللا پاشا (به پله ي یەکم له لایەن عەبدورپرەحمان پاشای بابانەو کرابوو وەکیلی وەزیر یارەنگە فرمانی وەزارتە کەي له مانگی (جمادي الاول) دا له

ئەستەمرو لێهه گەیشیته بەغدا و رەنجووریش تا ئەو کاتە سالنامە کەي تەواو نەکردی.

دوو نییه رەنجووری له و سالە یان سالی پاشتردا کۆچی دوايي کردی چونکه ئەگەر تا کۆتایی حوکمرانی عەبدوللا پاشا بژیا بایه له وانه بوو ناو کەي له لیستە کە دا تۆمار بکردبایه.

شایانی باسه که هەر له م لیستە يه دا میژووی (1225) بۆ کۆتایی حوکمرانی عەلی پاشا (1217 - 1222) داندرهه ئەو ش هەلە یه و رەنجووری خۆی ئەم هەلە یه ي نە کردوو بە لک وو یەکیکی تر ئەو دوو ی کردوو به پینج و له لای وا بوو که سلیمان پاشا سالی 1225 دواي عەلی پاشا (که دەبی تیدا کۆزایی) بوو به والی بەغدا.

هەك چۆن له لیستە ي یە کەمدا یەکیك له لایەن خۆ یه ناوی «سلطان محمود» زیاد کردوو و میژووی (1204) ی بۆ دەست پیکردنی حوکمرانی ییکه ي داناو، له کاتیکدا (1223) یه به لای منهوه شیوه ي نووسینه کەي له هی رەنجووری جیاوازه، ئەگەر چی به هۆی نیزیکی لیک چوونیانەو هەست پیکردنی ئەو جیاوازیه له بهینی هەردوو خەت ئاسان نیه.

ئەم خالانە تا راددیکی باش ژیانی ئەم شاعیره کوردهمان بۆ رووناك دەکەنەو، ئەویش له ریی بەلگە نامەو که شاعیر به دەسخەتی خۆی نووسیوه.

له راستیدا باشتیرین ریگه بۆ کۆلینەو له ژیانی ناوداران نووسینه تی له بەر تیشکی ئەو زانیاریه دا که به خەتی خویان نووسیوان، چ وهك زانیاری پرژوبلاوی سەرکتیی دەستوووس یاوهك نامەیان بۆ خەلك و نامە ي نووسراو له خەلکەو بۆ ئەوان و هەر فرمان و بریارینکی رەسمی له باره یانەو چونکه ئەمانه هەموو به بەلگە نامە (وثائق) داده ندرین.

لیرە دا وای به باش دەزانین که دەقی لیستە ي چواره بهینینهو، له بەر ئەو ی زۆریه ي ئەو خالانە ي پیۆندیان به ژیانی رەنجووری یهوه هەيە تیدا بەدی دەکرین.

لیستە ي سینه میشمان به لاهه گرنگه و له وانه یه چەند میژوویکی هندیك له رووداوانه له هیچ سەرچاوه ییکدا ئاوا به

بسم الله الرحمن الرحيم
 الحمد لله رب العالمين
 والصلاة والسلام على
 سيدنا محمد وآله الطيبين
 الطاهرين

• شرح التتائيل الحتم المتأخرين الشيخ الفاضل الله احمد بن محمد الكنتي وغيره
 • مما مر ذكر مصنفها افتقرت علمنا مشهور كتيب المذهب واما الكتب
 الغير المشهورة فلا تحمل الرسالة ذكرها
 • والحمد لله رب العالمين عبد العزيز بن محمد

تتمت
 في شهر ربيع الثاني
 سنة ١٢٠٧

١٢٠٧
 من يد اظهر العدل والبر
 المرحوم الامير السيد محمد بن عبد الله
 بن محمد بن عبد الله بن محمد بن عبد الله
 بن محمد بن عبد الله بن محمد بن عبد الله

تتمت
 في شهر ربيع الثاني
 سنة ١٢٠٧
 في مدينة جدة
 في يد كاتبه
 محمد بن عبد الله بن محمد بن عبد الله

بيان البيض للشيخ
 كن ذوقك ربيته ليخلك
 وانزلت روت در دكنه
 ودر صياحه كن بكتنه
 ودر صياحه كن بكتنه
 ودر صياحه كن بكتنه

١٢٠٧
 من يد اظهر العدل والبر
 المرحوم الامير السيد محمد بن عبد الله
 بن محمد بن عبد الله بن محمد بن عبد الله
 بن محمد بن عبد الله بن محمد بن عبد الله

١٢٠٧
 من يد اظهر العدل والبر
 المرحوم الامير السيد محمد بن عبد الله
 بن محمد بن عبد الله بن محمد بن عبد الله
 بن محمد بن عبد الله بن محمد بن عبد الله

والتفوق بعضهم بان لا يرضعت ام الزوج ولد زوجة
 والقبضه الكواح بينهما لما انفصلا لم يرضع في الارواح الزوج من الرضا
 من الرضا فكانت تزوج احد من الرضا ولد من الرضا وصغر الرضا في الرضا
 بختم نكاح الامهات وضوء مودا مفصل
 ولفوق بعضهم بان لا يرضعت ام الزوج ولد زوجة

والتفوق بعضهم بان لا يرضعت ام الزوج ولد زوجة
 والقبضه الكواح بينهما لما انفصلا لم يرضع في الارواح الزوج من الرضا
 من الرضا فكانت تزوج احد من الرضا ولد من الرضا وصغر الرضا في الرضا
 بختم نكاح الامهات وضوء مودا مفصل

والتفوق بعضهم بان لا يرضعت ام الزوج ولد زوجة
 والقبضه الكواح بينهما لما انفصلا لم يرضع في الارواح الزوج من الرضا
 من الرضا فكانت تزوج احد من الرضا ولد من الرضا وصغر الرضا في الرضا
 بختم نكاح الامهات وضوء مودا مفصل

١٢٠٧
 من يد اظهر العدل والبر
 المرحوم الامير السيد محمد بن عبد الله
 بن محمد بن عبد الله بن محمد بن عبد الله
 بن محمد بن عبد الله بن محمد بن عبد الله

١٢٠٧
 من يد اظهر العدل والبر
 المرحوم الامير السيد محمد بن عبد الله
 بن محمد بن عبد الله بن محمد بن عبد الله
 بن محمد بن عبد الله بن محمد بن عبد الله

١٢٠٧
 من يد اظهر العدل والبر
 المرحوم الامير السيد محمد بن عبد الله
 بن محمد بن عبد الله بن محمد بن عبد الله
 بن محمد بن عبد الله بن محمد بن عبد الله

وردی نه هاتین له وانه میژووی «شهری ناوه گرد» که په کجار بایه خداره بهلامانه وه و داستانیکی نه ته وایه تی کورد بووه و بووه ته هزی له نیو چوونی فرمانبره وایه تی ییکی کوردی به ناوی فرمانبره وایه تی «کویسنجاق» هوه و، شهید بوونی (عوسمان پاشا) و قوچ پاشای برای ده توانین تم دوولسته به و نه نانه ت دوو لیسته که ی تریش به کاریکی میژووی تم شاعیره کورده دابننن که گیانیکی میژوو پرستی هه بووه.

ته و که مه ده ستکاری به یی تم له لیستانه دا کرد بیتمان ته وه به که میژووی روداووه کانمان جوئی کردوه ته وه و خه تیکمان خستوه ته نیوانیانه وه، چونکه خوینهر ناوا پتر سوودی لی وهرده گرت، له و جیانه شدا که رهنجووری نیشانه ی بو مانگه عه ره بی یه کان داناهه تم ناوی ته وای مانگه کانمان نووسیوه، چونکه هه موو که سیک به و نیشانانه (رموز) مانگه کان نانا سته وه. ههروه ها چند جار یک وشه ی (بابان) مان له لیوان دوو که واندا نووسیوه بو ته وه که خوینهر ده موده ست بزانی ته و میره بابانی بووه.

جی گوتنه که به پی سرچاوه ی میژووی له میژووی ته و روداوانه نه کولیونه وه و به نیازی لیکولینه وه وه نه مان هیوانه ناو ناوانه وه، به لکه له په راویزدا له بریکیان دواوین. رهنجووری شاله به گی له لیسته ی چواره مدا هیندیک بابه تی دیکه شی باس کردوه. وه که چند جار هینانی سه تلی له چهرمی گا دروستکراو (دولکه) بو بیری مزگه و ته که که نرخه که ی (نیو قوروش) بووه.

ته ویش له یه کیک له و سالانه دا که دوور نیه (1209) ی کوچی بیت (1794 - 1795 ی زاین) چونکه مه لا عومهری رهنجووری به (سهو) (1029) ی نووسیوه.

نووسیویه «حسین بیک» له رژی (20) ی مانگی ذو القعدة واته له دواوایی یه کانی ته و ساله دا بو کاری ناو هه لگوزتنی بیر کرپویه. په نگه هه بیت شتی وا به بی بایه خ بزانی، به لام له راستیدا ته و سا له شارو ناوچه ده شتایی یه کاندا که کانی و کاریزو رووباریان تیدا نه بوو ته و سه تله نه پیوستی ییکی گرینگ بوون

چونکه خه لک پشتی به ناوی بیر به ستوه. له و شارانه دا وه که رکوک و ستاو دوکانی تاییه ت هه بوون بو دروستکردنی و فروشتنی تم جوړه که ره سته به وه کوو «حاجی صالح». ناو یک که وه ستای ته وه بووه و رهنجووری له (ل 334) ی لیسته که دا باسی ته وه ی کردوه که دولکه نیکی یا بو مزگه وت یان بو مالی خو ی دروستکردوه و هیناویه تیه وه، ته ویش له سه ره تای مانگی جمادی الشانی - (16 ته یلول) ی سالی 1218 ی کوچیدا (1803 - 1804 ی زاین). تم بابه تانه که پیوه ندیان به باری ناووری و کومه لایه تی یه وه هه به بو میژوونویس بایه خدارن.

ههروه ها باسی (بارانی په له) ی کردوه له رژی دوشه مه (3) ی جمادی الاخری سالی 1209 ی کوچی (1794 - 1795 ی زاین) و رژی دوشه مه (14) ی مانگی ربیع الآخر ی سالی (1208) ی کوچی که به رانبر به (9) ی ته شرینی دووه م»

(1793 - 1794 ی زاین). له چند جیکه ییکی تریشدا نامازه ی بو ته وه کردوه، وه که په له دانسی سالی (1210) ی کوچی (1795 - 1796 ی زاین) که له پیش نیوه رژی (27) ی ته شرینی په کم به رانبر به (25) ی مانگی ربیع الاخر بووه وه ی سالی (1205) ی کوچی که وتوه ته رژی (22) ی ربیع الاخر (4) ی ته شرینی دووه م) (بروانه ل 334 ی ده ستنوسه که).

بایه خدانی رهنجووری به مه سه له ی په له دان هه ره له بهر ته وه نه بووه که ناویراو حیسابدار نیکی به رزی کورد بووه له و سه رده مه داو چاوه دیری که ش و ناووه وای کردوه، به لکه له بهر ته وه که په له دان لایه نیکی گرنگی ناووری ته و ده مه بووه که کشتوکاله و جووتیارانی کورد به په روشه وه چاوه پروانی تم کاته یان کردوه تا بتوانن ده خلیان شین بیی ته گه ره ته ماشای ته و چوار سالی ی پیشوویان بکه یین بو مان هه رده که ویت په له دان یان تیدا دواکه وتوه سالی (1209). په کجار وشک و بی باران دیته به رچاو هه رچی سالی کانی تریشن په له یان تیدا پاش نه که وتوه چونکه ده که ونه نیزیک (5) ی ته شرینی دووه مه وه. به پی روانگی

ستیزناسی (المرصد الفلكي) و سالنامه‌ی گراو که سالی 1983 له دینی «گراو» له باکوری خوره‌لانی هه‌ولیردا له سهر شاخی (داری لوکان) دۆزیمانوه - خه‌لکه‌که «قوچی گه‌لاوئیزه‌ی کردووه‌ته نیشانه‌ی (په‌له‌دان). واته هه‌ر کاتیک خۆر گه‌یشته سهر ئهم قوچه‌به‌رده که له جی ئاوا برونی ئه‌ستیره‌ی گه‌لاوئیزدا دانسراوه له روانگه‌که‌دا ئه‌وش له گه‌رانه‌وه‌یدا له «قوچی گه‌رانه‌وه‌ی سهری هاوین» وه که خولگه‌ی قرزآله (مدار السرطان) و نیشانه‌ی که‌لووی قرزآله بو «قوچی ئه‌وه‌لی زستان» که خولگه‌ی گیسکه «المدار الجدي» و نیشانه‌ی که‌لووی گیسکه ئه‌و ده‌مه‌ په‌له‌ ده‌دات و ریکه‌وتی پینجی ته‌شرینی دووم ده‌بیت. له (ل 4) دا ره‌نجووری باسی به‌ندکرانی عه‌بدورپرهمان ئاغا (کور محمد؟) ده‌کات له (15) ی مانگی (ربیع الاول) ی سالی (1213) ی کۆچیدا (1798 - 1799) ی زاین.

له (ل 5) دا باسی ئه‌وه‌ی کردووه که تهنگی (به‌کر به‌گه‌ی هه‌له‌دینی له لا بووه‌و محمه‌دی کۆری یوسفی ره‌ش و عه‌لی وه‌یسی یاخه‌مری نامه‌ی (شیخ ئیبراهیم) یان بو بردووه و ئه‌ویش تهنگی و (قالب) ه‌که‌ی داوینی و بو ئیسماعیل به‌گی هه‌له‌دینیان بردووه.

ره‌نجووری هیچ میژوونیکێ لێره‌دا نه‌نووسیه‌وه له (1218) ی کۆچی به‌ ده‌ر که بو بابه‌تیکێ تری بووه . باسی ئهم (به‌کر به‌گه‌) هم له شیخ کاکه‌ حه‌مه‌ی شیخ عه‌بدولکریمی شه‌ده‌له‌ په‌رسی، گوتی نازانم کێ‌یه، ناوی محمه‌د به‌گی هه‌له‌ دینم بیستووه که خاوه‌ن ده‌سته‌لآت بووه و ئیستاش بنه‌مائه‌یان له هه‌له‌دن ماوه.

له (ل 99) دا میژووی کۆچی دوا‌ی کردنی سلیمان خضر پۆزبه‌یانی نووسیه‌وه که ریکه‌وتی (27) ی مانگی ره‌جه‌بی شه‌وی هه‌ینی سالی (1205) ی کۆچیه «1790 - 1791» ی زاین. شایسته‌ی باسه که ماموستا جه‌میل رۆزبه‌یانی له گوتاری المعروفون من الرۆزبه‌یانیه (الروزبهانیه) فی الکتب التاریخیه‌دا که له ژماره‌ یازده‌ی گۆفاری ده‌سته‌ی کوردی کۆری زانیاری عیراقدا بلاوکراوه‌ته‌وه، باسی خدربه‌گی رۆزبه‌یانی ده‌کات و

ده‌لێت له نیوه‌پراستی سه‌ده‌ی دوازه‌هه‌می کۆچیدا سه‌رۆکی خێلی رۆزبه‌یانی بووه‌و چه‌ند کۆریکی هه‌بووه - له‌وانه‌ مه‌لا حامید به‌گ، سه‌یفی به‌گ، خالید به‌گ و ناوی ئه‌وانی تری نه‌هیناوه.

ده‌لێت خدر به‌گ خانوونیک و زه‌وی و زاری تری هه‌بوون له که‌رکوک جادوور نیسه‌ ئه‌و سلیمانیه‌ی که ره‌نجووری میژووی کۆچی دوا‌ی کردنی نووسیه‌وه کۆری ئهم خدر به‌گ بوو بیت. هه‌ر له‌ لاپه‌ره‌یه‌دا میژووی کۆچی دوا‌ی کردنی (شیخ موسای شیخ عه‌لی مۆرتکه‌) ی به (1) ی مانگی شعبانی سالی (1205) دانساوه له دینی کوفری دا . ئهم کابرایه‌ برای شیخ مه‌حمودی مۆرتکه‌یه که له لیسته‌ی چواره‌مدا میژووی کۆچ کردنه‌که‌ی هاتوه.

ئه‌گه‌ر چی زانیاریمان له سهر ئهم که‌سانه‌ نییه‌ به‌لام دوور نییه‌ له پاشه‌ رۆزدا شتی نوێیان له باره‌وه به‌ ده‌ست بخه‌ین و، ئه‌وساش پتر پیوستمان به‌و میژوانه‌ی ره‌نجووری ده‌بیت.

لیسته‌ی چواره‌می ره‌نجووری

1126	وفات شیخ اسماعیل ابدالانی قدس الله سره العزیز
1157	وفات شیخ عبدالله ولدی شیخ اسماعیل قدس سرهما.
1133	تولد شیخ احمد ابن شیخ عبدالله (أبدالانی)
2 / 1219	وفاتش (شیخ احمد ابدالان) رحمه الله يوم الثلاثاء قبل الزوال.
1201	وفات شیخ عمر ابن شیخ عبدالله ابدالانی،
1196	آمدن سلیمان پاشای وزیر والی بغداد بخانه کشه دفعة اول

دو کنگار روضه زار در سنه ۱۲۱۳ هجری قمری

وفاات شیخ محمد باقر
وفاات شیخ محمد باقر
وفاات شیخ محمد باقر

دو کنگار روضه زار

تولد شیخ احمد الباقی عمده الله
وفاتش رحمة الله
۱۱۳۳
۱۱۳۳
۱۲۱۹

وفات شیخ محمد باقر
وفات شیخ محمد باقر
وفات شیخ محمد باقر
۱۱۲۶
۱۱۵۷
۱۲۰۱

راج روضه زار
راج روضه زار
راج روضه زار

وفات شیخ محمد باقر
وفات شیخ محمد باقر
وفات شیخ محمد باقر
۱۱۹۲
۱۱۹۲
۱۲۰۵

وفات شیخ محمد باقر
وفات شیخ محمد باقر
وفات شیخ محمد باقر
۱۱۹۲
۱۱۹۲
۱۲۱۶

اوردن دکن
اوردن دکن
اوردن دکن

انکاح سلطانیه
انکاح سلطانیه
انکاح سلطانیه
۱۱۹۲
۱۱۹۲
۱۲۰۵

انکاح سلطانیه
انکاح سلطانیه
انکاح سلطانیه
۱۱۹۲
۱۱۹۲
۱۲۰۵

اوردن دکن
اوردن دکن
اوردن دکن

انکاح سلطانیه
انکاح سلطانیه
انکاح سلطانیه
۱۱۹۲
۱۱۹۲
۱۲۰۵

انکاح سلطانیه
انکاح سلطانیه
انکاح سلطانیه
۱۱۹۲
۱۱۹۲
۱۲۰۵

اوردن دکن
اوردن دکن
اوردن دکن

انکاح سلطانیه
انکاح سلطانیه
انکاح سلطانیه
۱۱۹۲
۱۱۹۲
۱۲۰۵

انکاح سلطانیه
انکاح سلطانیه
انکاح سلطانیه
۱۱۹۲
۱۱۹۲
۱۲۰۵

وفات ملا یوسف کاریزی	1196 / 12 ذو القعدة
وفات شیخ محمود بن شیخ علی مورتکه	1209 / 6 ربیع الآخر
	روزیکشنبه
تولد عمر رنجوری	1164
بلوغش (یانی بالغ بونی رهنجوری)	1178
سال توبه	1190
تولد خالد بن فقی صالح	1205 / 12 را (ربیع الأول)
انکاح سلطانه بنت شیخ عیسی	1192
انکاح آمنه بنت الشیخ	1204 / 8 ع
انکاح شهناز از اخوام فقی صالح درماه	1197
محرم و آوردنش در غره صفر المظفر	
تولد مصری نصف المحرم	1193 / یوم الثلاثاء
شوهر کردنش (یانی مصری)	12012 / 5 ج (جمادی الآخر)
تولد فرزندی اسماعیل در آخر ایام	1197 / 13 ذی الحجة
تشرین (9)	
وفات سلطانه	1203 / 23 ربیع الأول
	وقت الفجر روز 3 شنبه
در خدمت شیخ حسین رفتن به بغداد	1196
در خدمت شیخ بطاقوق رفتن در عقب حسن	1192
پاشا والی بغداد (10)	
آوردن خانه بنز (بنزد) مسجد جدید	1197 / 19 ذوالقعدة
وتعمیر او	
آوردن خانه از آغجه لر بنزد مسجد	1201 / 15 ص (صفر)
جدیده در کرکوک	
وفات همشیرام ساری	1198 / 27 شوال
نصب محمد پاشا ولد محمود پاشای	1216 / 26 ل (شوال)
کوی	دروشنه (دردوشنبه)
	9 ذو القعدة داخل کوته
وفات آمنه بنت الشیخ	1213 ذی الحجة
	یوم الجمعة وقت جاشت
	روز دوم ایام تشرین

21/1215 ربیع الآخر جمعه

انکاح صراحی بنت فقی صالح نه ز فقی
اسماعیل فرزندی ام ودخ (ودخل) بها
26 (ربیع الآخر) 3 شنبه
وفات خدیجه حسن فرامز

3/1209 جمادی الآخر

روز دوشنبه

لیستہی سیئہ می مه لاهومہری رهنجوری

(تاریخ والیہا (ی) کردستان وغیر (11)

میزوو	روداو
1110	شکست میر سلیمان (12)
1120	شکست بکریگه (13)
1136	فتح همدان
1160	قتل نادرشا درحوالی مشهد وکلات
1152	قحطی مشهور
1146	شهیدشدن طویال عثمان پاشا درقرب آغجه لر (14)
1145	آمدن طهماسب برادرزاده نادرشاه
1171	آمدن شیخ علی خان
1169	تسلط وکیل دولت کریم خان زند
1155	سال قونباره
1160/8 رمضان	دعوای قم چوغه (15)
1176	سوختن شهربان بدست خطرآغا
1164/26 رمضان (روژی) خمیس	فتح آب کرد و قتل عثمان پاشای کوی (16)
1143	قتل خانه پاشا (17)
1166	فتح سنجار
1175	قتل محمد پاشا قره داغ درپی باز (18)
1178	قتل سلیمان پاشای بابان (19)
1163/25 شعبان	شکست حسن آلی خان
1171	طاعون قلعه چوالان و آمدن بادینی
1156	وفات خالد پاشا

تاریخ دالیها کردستان و غیر

شکست پیمان شکن بکر فتح محمدان قتل مادرش در حواله شهد و کلات فتح شهور ۱۱۲۰ ۱۱۳۶ ۱۱۵۲

شکست ندر طر پان پان در قرب آن کمر آمدن طهریب برادرزاده مادر آمدن شیخ خان ۱۱۶۰ ۱۱۷۱

شکست و کلهت کریم خان زنده سال فونپاره دعوات قمر چوغم سوختن شهر یانده کلهت خان ۱۱۴۶ ۱۱۴۵ ۱۱۷۶

فتیاب کرد و فتوح عثمان زان کوی قتل خان پان فتح سنجار قتل محمد پان قتل سلمان پان ۱۱۶۴ ۱۱۴۳ ۱۱۶۶ ۱۱۷۸

شکست من آلاحان طاعون قلمه جوانان و آمدن بادیه ۱۱۷۱ ۱۱۵۰ ۱۱۷۸

آمدن شوقان شکست علی مردان خانه و محمد پان شکست خسرو خان در زره بکر ۱۱۸۸ ۱۱۹۱ ۱۱۷۰

قتل تیمور پان کوی وفات احمد پان بابان قتل نوره پان قتل محمد پان و عمر پان ۱۱۹۲ ۱۱۹۲ ۱۱۸۷ ۱۱۸۶

قتل محمد پان بابان در حال صاوح بلاغ و بلغم وفات محمد پان کوی ۱۱۹۲ ۱۱۹۲ ۱۱۹۴

وفات عثمان پان در بغداد قتل سلیما شمر و خوش قلمه جوانان فتح تریان پان ۱۱۹۸ ۱۲۰۲ ۱۲۰۲

وفات عثمان پان در بغداد قتل محمد پان کوی ۱۲۰۴ ۱۲۰۴ ۱۲۰۴

وفات عثمان پان در بغداد قتل محمد پان کوی ۱۲۱۲ ۱۲۱۲ ۱۲۱۲

قتل سلیم پاشا (20)	1170
آمدن شفی خان (21)	1189
شکست علی مراد خان و محمد پاشا (22)	1188
شکست خسروخان در زره بار (23)	1191
و آمدن بکر بیک برادر پاشای وزیر بکر کوک	1186
قتل تیمور پاشای کوی (24)	1192 / 25 صفر
وفات احمد پاشای بابان	1192 / 27 جمادی الآخر
قتل شوره پاشا	1192
قتل محمد پاشا و عمر پاشا	1194 / رمضان
جنگی بکر آغای عزیز با خلق کرکوک	1202
قتل محمود پاشا بابان در محال	1198 / 6 جمادی اول يوم الأحد
ضاو غ بلاغ ویلنمر (25)	
وفات محمود پاشای کوی (26)	1202
وفات عثمان پاشا (بابان) در بغداد	1204 / 9 جمادی الأول
تعمیر سلیمانیه و تخریبی قلعه	1199
چوالان (27)	
فتح تمر پاشای مللی (28)	1206 / 7 ذوالقعدہ
نصب محمد پاشای کوی (29)	1216 / 26 ل (شوال) يوم الأحد
رفتن عبدالرحمن پاشا بیغدا بعد از قتل احمد کھیا خرنده اوغلی	1212 / غره رمضان
عزل شدن او از حکومت سلیمانیه	
نصب ابراهیم پاشا بر سر سلیمانیه فقط	1212 / 16 ذوالقعدہ
آمدن تمر پاشا (مللی) بکر کوک	1215 / 5 ذوالقعدہ
بجھت حکومت عرفا	

پهراویز

په رجب کونایي به نووسینی هیناوه. پاش تهوه په پریینک هه به به ناوی «بانک کردن کلاخ» و «بانک کردن گوش» هوه. ته مجا هه رچار لیسته میژووی په که ی په نجووری دین.

12 - خشته یینک به ناوی گیانله به رانه وه. چوار لاپه رهش به دوایدا دی له هه مان باره وه. بابته تی ته ده ستنوسه فارسی به به لای منه وه سه پرو ناا شناپه وه له (ل 335 - 339) ده گرنه وه. (2) کتیبی «سراج السالکین»، شیخ حسینی قازی سلیمانی به زمانی فارسی له سه ر چند ریازیکی سؤفیگری «تصوف» دیناوه، وه ک ریازی قادری نه قشبه ندی، چشتی و خلوتی. پیشه کی ییکه ی ته مه به:

«الحمد لله الذي نفع قلوب العارفين بنور معرفته وشرح صدور المحبين بسر محبته...» دانه ییکم له م کتیه دیوه به ده سه ختی مه لامحه مده ی هه وایی به که سالی 1323 ی کوچی له دی ترپه سپیان نووسیویه. ته دانه به 37 لاپه ره به وه هر لاپه ره یینکی 18 دیری تیدایه. نیستا و له لای به ریز ماموستا مه لا سه عدوللای کوری له به غدا. ته م کتیه له بابته تی خویدا به نرخه.

ماموستای زانا شیخ محمه دی خال له کتیبی (الشیخ معروف النودمی / ل 83) دا به سه رهاتی ژبانی شیخ حسینی کوری شیخ مه محمودی نه قیبی نووسیویه، گوتوویه سالی 1292 ی کوچی (1875 ی ناین) کوچی دواپی کردوه و ناوی چوار کتیبی هیناوه وه لیت زور شیعی کوردی و فارسی تهوم لایه. ماموستا مه لا عه بدو لکه ریمی موده ریس له کتیبی (علمائنا في خدمة العلم والدين / ل 174 - 175) دا باسی ژبانی ناوبراوی له هه ماموستا خال وه رگرتووه. ته وه ی شایانی باسه شیخ حسین سالی 1264 ی کوچی (1847 - 1848) ی زاین (قازی سلیمانی بووه، وه ک له شه جه ره ی سه ییده کانی شابه دیندا ده رده که ونی که پژوی 23 ی شه ووالی ته و ساله پروانامه ی راستی پیداه.

(3) به ردی کونه میروو به ردیکی گه وره به له نیو پروواری زنی گچکدا به وه همرو لایینکی ثاوه.

(1) ته م (مجموعه) به که به ده سه ختی په نجووری به بریتیه له (12) کتیب و نامیلکه و نووسینی پرژوبلاو که له سه ر لاپه ره یینک یان پتر نووسیونی. ته مانه ن:

1 - کتیبی: لمع السیرة له بابته ماتماتیکه وه.
2 - باب الفرائض له تحفة ابن حجر له سه ره تایی مانگی په جبهی سالی 1205 دا نووسیویه.
3 - کتیبیک له سه ر (الفرائض).
4 - بابته تی نیکاح له تحفة ابن حجر.
5 - بابته تییک له تحفة ابن حجر، (20 ی (صفری 1207) ی کوچی نووسیویه.

6 - طلاق الاکراد «ایقاد الضرام علی من لم یقع طلاق العوام» هه ی زانای کورد (ابن الحاج) ه. له کونای ییکه ی نووسیویه «کتبه الرنجوری بن خالد بیک سنة 12/1206 س»، واته (12) ی مانگی شعبان.

7 - هه لیه ستیک (منظومه) ی سیوطی سالی 1206 نووسیویه.

هه ره وه ها (شعری کلشن) په ره ییکه و له سه ر په راویزی ته م میژووه «1224 و 25 دا 21 کانون اول و 9 جدی»، واته سالی 1224 و 25 ذو القعدة.

8 - طبقات الشافعية هه ی ابوبکر بن هداية الله (المصنف الکورانی) به، له کونای ییکه ی نووسیویه: من ید أحقر العباد و افقرهم الی رحمة الله تعالی ابن خالد بیک عمر الرنجوری غفر لهما و لکافة المسلمين آمین 1206 فی غرة شعبان.

9 - شرح قصيدة الشيباني في علم الكلام، سالی 1207، «27 را» واته له 27 (ربیع الاول) دا نووسیویه.

10 - شرح محمد بن عمر التلمساني علی قصيدة السنوسي. سالی 1206، 15 ربیع الآخرة نووسیویه. په راویزیکی په نجووری خوی به سه ره وه به.

11 - اختلاج نامه. به فارسی. سالی 1206، 19 ی

ده‌كه‌وئته ئه‌و راسته‌وه كه زينه‌كه له خوارووی دوورپانی دوكانی كوڤن و تازه‌دا پینج ده‌كاته‌وه و زیاتر وابه‌لای قه‌راخی خوره‌لاتی زیوه و له ریگه‌ی گشتیه‌وه دیاره‌و هه‌ر ئه‌م به‌رده به‌و شیویه له‌و ئاوه‌دا هه‌لکه‌وتوو. ئه‌م به‌رده كونه‌میرووینکی پر له میرووله‌ی تیدا به‌رئاو پین پهرینه‌وه‌یان نییه. ئه‌م به‌رده له‌کن خه‌لك به‌ناویانگه‌و نازانداری ئه‌و میروولانه له كوئی خواره‌مه‌نی به‌ده‌ست دین، ناخوژیر زینه‌كه كونی وه‌های لینه بو قه‌راخ كه هاتووچوئی پیندابه‌کن، یان ریگه‌ی تریان هه‌یه بوژیان وینه‌شمان گرتوه

(4) كه‌چووم بو‌چوارقورنه ئه‌و كه‌سانه‌م له خیلێ شاله‌به‌گی دیت، حاجی ئه‌حمه‌د، كوینخافه‌تحووللا، محه‌مه‌دی حجی ئه‌حمه‌د، زرار بایز ره‌سوول مام ئاغا، محه‌مه‌دو جوامیرو پیروت هه‌رسی كویری حسینی مام ئاغا. پینش چوونم بو‌ئهوئی سوووم له كاك عه‌زیز مه‌لا ئه‌حمه‌دی گرجانی بلباسی و حاجی صالح حه‌سه‌نی كوئهردی و سه‌لیم عه‌ره‌ب سوئی فه‌تاحی جاسه‌نه‌یی و شیخ ره‌زای شیخ محه‌مه‌دی باسه‌ره‌یی - وه‌رگرت. ئه‌مه‌ی دوایی یان هیندیک زانیاری له‌باره‌ی باوکیه‌وه داینی كه له‌جاسه‌نه له‌گه‌ل شیخ مه‌حمووددا به‌شداریی شه‌ری کردوووه یه‌ك دوو سال لای ئینگلیزه‌كان به‌ندا‌کراوه و سالی 1937 كوچی دوایی کردوو. شاله‌به‌گیان له‌ دهبه‌ته‌کانی سه‌ر به‌ شیخ محه‌مه‌د و شیخه‌کانی تاله‌بانی لای کوسره‌ته‌وه کشتوکالیان کردوو، وه‌ك: باسه‌ره‌و شووشکاو كه‌لکان و میژوه. كاك دلشاد توفیق مه‌لا صدیقی رانییه‌ی ئه‌و زانیاریانه‌ی به‌ده‌نگی شیخ ره‌زا تو‌مارکرد بۆمان.

(5) مه‌لا محه‌مه‌د ئه‌مین هه‌وایی کوری مه‌لا ئه‌حمه‌دی دووشوانی‌یه، سالی 1341 ی كوچی (1922 - 1923 ی زاین) كوچی داویی کردوو. وه‌ك مه‌لا شه‌ریف و خوالی خوشبوو (مه‌لا طه‌یب)ی جووته‌برای ناوبانگه‌ باش بووه‌و، هیندیک شیعی کردیشی هه‌یه.

مه‌لا محه‌مه‌د ئه‌مین له‌خانه‌قا له‌شاری که‌ر کووک خویندوویه‌و، پین ده‌چیت خانه‌قا که‌ ئه‌وه‌ی سه‌یید ئه‌حمه‌دی

خانه‌قا پین چونکه له‌وئی خوتبه‌ییکێ پین نوخته‌ی نووسیوه، ته‌ویش له‌ سالی 1308 ی كوچیا (1890 - 1891 ی زاین) وه‌ك له‌ كوئایی ییکه‌یدا نووسیویه‌و له‌نیو کومه‌له‌ ده‌ستنووسیکدا یه‌ كه‌ به‌خه‌تی خوینه‌تی (مجموعه‌ خطیه).

سالی 1311 ی كوچی (1893 - 1894 ی زاین) له‌ قوتابخانه‌ی مه‌لا محه‌مه‌د صالحی موفتی له‌كوچه‌ خویندوویه، هه‌روه‌ك له‌ کومه‌له‌ نامه‌ییکدا (منشآت) نووسیویه‌و له (20) ی جمادی موچه‌پرهمی ئه‌و ساله‌دا كوئایی پین هیناوه. له (20) ی جمادی الاولی ئه‌و ساله‌دا وه‌ك خوئی تو‌ماری کردوو، کومه‌له‌نامه‌ییک (منشآت)ی تری نووسیوه. وه‌ك له‌ كوئایی کتییی «نصاب الصبیان»دا كه‌ به‌خه‌تی خوئی وه‌ له (20) ی جمادی الاولی ئه‌و ساله‌دا داویی پین هیناوه، سالی 1314 ی كوچی (1896 - 1897 ی زاین) له‌ مزگه‌وتی گه‌وره‌ی كوچه‌ لای مه‌لا عه‌بدووللای جه‌لی خویندوویه. ئه‌م کتییه‌ فه‌ره‌ه‌نگییکێ فارسی - عه‌ره‌بی‌یه‌ به‌شیعه‌ره، هه‌ر پارچه‌ییک له‌و کتییه‌ وه‌ك (نوبه‌ارا ئه‌حمه‌دی خانی) به‌حرێکی عه‌رووزی تیدا به‌کارهاتوو.

هه‌ر له‌و مزگه‌وته‌دا ئه‌و یادداشتی مه‌لا عه‌بدووللای جه‌لی نووسیوه‌ته‌وه كه‌ له‌نیو کومه‌له‌ ده‌ستنووسی خه‌تی هه‌وایدا یه‌ باسی چوونی خوئی ده‌کات بو‌ئیران بو‌گه‌راندنه‌وه‌ی ئه‌و کوردانه‌ی كه‌ هه‌لاتبوون بو‌ئهوئی.

مه‌لا محه‌مه‌د ئه‌مین کومه‌له‌ نامه‌ییکێ زوری فارسی و عه‌ره‌بی نووسیوه‌و گه‌لیکی تریشی کو‌کردوووه‌ته‌وه. برێکیان هه‌ی زانیانی کوردن، وه‌ك نامه‌ی شیخ حه‌سه‌نی گله‌زه‌رده (که له‌ سه‌ده‌ی هه‌ژده هه‌مه‌دا كوچی داویی کردوو) له‌ وه‌لامی نامه‌ی (ناردشا)داو نامه‌ییک شیخ حسینی قازی و، نامه‌مه‌ی (زینی دحلان) موفتی و میژوونووس له‌ سعودیة بو‌مه‌لا عومه‌ری باوکی مه‌لا ئه‌فه‌ندی هه‌ولیری، برێکی باش له‌ نامه‌کانی ماموستا که‌ی زانای گه‌وره مه‌لا عه‌بدووللای جه‌لی - وه‌ك نامه‌ی بو‌شیخ سه‌عیدی باوکی شیخ مه‌حموودی نه‌مر و بو‌شیخ به‌اء الدینی بامه‌رینی و بو‌شیخ عومه‌ری بیاره‌و بو‌شیخ حوسامه‌ددینی ته‌وتله‌و بو‌شیخ حه‌سه‌نی کانێ که‌ بودی و بو‌مه‌لا عه‌لی کانێ که‌ بودی و

بۆ کهسانی تر. ئەوانە هەموو لەو کۆمەڵە (مجموعه) دەستتۆسەدا بە کەوا لە لای بەرێز مەلا سەعدوڵلای کۆری. من کۆکردنەوی ئەم کۆمەڵە نامە یە وەك (مجموعه الرسائل) که بە عەرەبی هەیه بۆ فیربونی نامە نووسین - که مەلامحەمەد ئەمینی هەوایی کۆی کردوونەو بە کارێکی پێویست دەزانم ئەگەر بەناوی نایراووە بە چاپ بگەیندەرت. لەبارە ی ژایانی هەوایی یەو هیندیک زانیاریم بە دەنگی ماموستا مەلا شەریف تۆمار کردووە.

(6) شیخ محمد مردوخ: میژووی کوردو کوردستان، بەشی یەکم، ل 169 (بە فارسی) و بەشی دوویم ل 95. وەرگێڕانی محمەد فەدا، چاپی 1958.

ماموستای خوالی خوشبوو عەلانی سەجادی لە (میژووی ئەدەبی کوردی / ل 87، چاپی دوویم) دا ناوی مەلا یونسێ هەلکاتی نی هیناوە. لەل 608 دا دەلیت دوکتۆر کەمال فوئاد لە دەستتۆسە کوردیەکانی فزبانان دا گوتوویە:

مەلایونس خەلکی خیزان (هیزان) هەوخواونی کتیبی (تصریف و ظروف و ترکیب) ه بەزمانی کوردی و سالی 1785 کۆچی دوایی کردووە.

یوسف ضیاء لە (الهدية الحميدية) دا گوتوویە: تصریفا کرمانجی هێی مەلا حسینی شیفکی یە (کە خەلکی مەکی) یە، واتە گەرەکی شیفکا ئەمە شیفکانی ناوچە ی مزوری نییە. تەماشای (دیوانا کرمانجی ل 116 - 117) بکە، لە گەل دەفتەری (شازدە هەم) ژمارە (32) لە زنجیرە ی ژایانی ناو دارانی کورد کە کتیبکی گەرەمانەو دەستتۆسە.

(7) دەر بارە ی سلیمان پاشا و عبدالله پاشا تەماشە (دوچه الوزراء ل 250) بکە ی شیخ رسولی کەرکۆکی.

(8) رەنگە ئەم مەلا یوسفی کاریزی یە ئەو (کاریزی) یە شاعیرە بی کە رەنجوری پینج خشتە کیەکی لە سەر هۆنراو ییکی ئەو هەیه (بروانە: دیوانی رەنجوری، ل 231).

(9) رەنجوری دیاریی نە کردووە کە ناخۆ تشرینی یە کە مە یان دوویم، بە لکۆ بە تەنیا نووسیویە «تشرین».

(10) شیخ رەسوولی کەرکۆکی لە (163) ی کتیبی «دوچه السوزرای - چاپی بە سروت» دا باسی دامەزرانی حەسەن پاشادە کاو، دەلی: پاش کۆچکردنی عەبدوڵلا پاشای والی بەغدا محەمەد بیک و ئیسماعیل کەیه هەردووکیان هەولیان دا بین بە والی بەغداو، بەو هۆیەو ئەزاووە دووبەرەکی پەیدا بوو.

چاکە حەسەن پاشای والی کەرکۆک نامە ییکی بۆ ئەستەموول نووسی و دەوڵەتی لە بارو دۆخی بەغدا ئاگادار کردووەو خۆی بۆ ئەم کارە دەست - نشان کرد، پەسند کرا. کەچی حەسەن پاشا لە بەر ناکوکی نیوان میرەکانی کوردستان و بەتایەت شەرو شۆری نیوان محەمەد پاشای بابان و ئەحمەد پاشای برای، ماو ییک لە کەرکۆک مایەووە نەچووە بەغدا. ئەو ناکوکیە هەر دوو دەوڵەتی عوسمانی و ئیرانی خستە جەنگەو. میژوونوسی ناویراو بە دوو رو دریزی باسی ئەو رووداوانە ی کردووە (بروانە ل 163 - 166) ی کتیبی باسکراو. حەسەن پاشا نەیتوانی چارەسەری باری بەغداو بگرە عیراقیش بکا، بۆیە تەنیا حەوت مانگ و (28) رۆژ فەرمانرەوایی کردو، پاشتر لە ناوچە ی دیار بە کر کۆچی دوایی کرد.

(11) پیتی (ی) ی دوویم لە وشە ی «والیهای» نە نووسراووە.
(12) شکست میر سلیمان سالی (1110) ی کۆچی (= 1698 - 1699 ی زایین):

مەبەستی (سلیمان بەبە) یە، کە بە یی قسە ی خوالی خوشبوو محەمەد ئەمین زەکی، کۆری فەقی ئەحمەدی دارە شمانە یە یا لە نەو یەتی و قەلاچوالانی کردووە بە مەلەندی فەرمانرەوایی بابان. دوا ی چەند سەرکەوتنیکی میر - سلیمان بە سەر لەشکری عوسمانیدا، عوسمانیەکان لەشکرێکی تری زوریان لە بەغداو دیار بە کر و حەلەبەو هیناوە تەسەریو، لەم جارە دا شکاوو بە یی کتیبی «کلشن خلفا» ئەم شکانە ی لە سالی (1111) دا بوو. پاش ئەو بەرداوە بۆ ئەستەموول و لەوی لیی خوشبوون و گەر او تەو سەر فەرمانرەوایی یە کە ی خۆی «بروانە: محەمەد ئەمین زەکی، تاریخ سلیمانی و وولاتی، چاپی کۆردی، ل 54 - 56».

لهونی ناسراوه ته و به فسرمانی حه سدن پاشا کوژراوه . له
پرووه ته ماشای لاپره (328) ی «کلشن خلفا» که .

هر له لاپره (329) ی ثم سرچاوه یه دا نه وه خراوه ته پروو
که کوره که ی ثمحمد پاشای وه زیر له سالی (1127) ی کوچیدا
کراوه به والی شاره زوورو بووه ته فرمانره وای ناوچه ی سلیمانی .
(14) طویال عثمان :- سرله شکرینکی چالاکی
عوسمانی بوو، له یونان له دایک بووه، له شه پرنکدا له گه ل
سویای نادر شادا له سالی (1146) ی کوچیدا (= 1733 -
1734 ی زایین) کوژراوه . نه وه کا هیندیک
میژوونوس به لکه زوربه یان ده لاین له ناوچه ی (له یلان)
به کوشت چوه (بروانه : لونگریک ، اربعة قرون من تاریخ
العراق الحدیث ، ص 178) . هروه ها لونگریک ده لئی ثم
کاره ساته له 26 - ی تشرینی یه که مدا بووه ، به لام رهنجوری
له پرووی شونی کوژرانیه وه ده لئی له ناغجه لهر بووه . له م باره وه
بروانه (تاریخ ماردين / ص 174) ی عبدالسه لام ماردينی
. دانه ییکی وینه گیراومان له سر دانه ده ستووسه که ی «دار
الکتب و الوثائق القومية» قاهره له کن هیه .

(15) ده عوای قه مچووغه له زه سانی سلیم پاشای باباندا
پرووی داوه نه وه ده مه که ثمحمد پاشای والی به غدا به هیزینکی
زوره وه په لاماری میرنشین بابانی دا ، شیربه گی برای سلیم
پاشا له گه ل هیزینکی باشدا به قه لای قه مچووغه وه بووه که
قه لایکی سه خته وه ده که وینه سرده ربه نديکی زنجیره چیا
سورداشی باشووری خو ره لاتی (دوکان) . هرچی سلیم
پاشاش بوو خوی له قه لای (سروچک) تووند کردبوو . له شکر
عوسمانی قه مچووغه یان داگیرکرد ، به لام شیربه گ
نه که وته بهر چنگیان . له دوایدا په لاماری سروچکیان داو ،
سهره نجام هردوولا پیک هاتن و ، ثمحمد پاشا گه راپه وه بو
به غداو له ری له ده لی عباس ، مرد .

جا که سلیمان پاشای زاوای ثمحمد پاشا بوو به والی
به غدا ، سلیم پاشا زلوای ثمحمد پاشا بوو به والی به غدا ،
سلیم پاشا هینایه لای خوی و ، نه ویش له رازونیسازی

رهنگه میژووه که ی رهنجوری راستربنی و ، شه ره که ی له و
ساله دا بووبی و ، چوونی بو ته ستموول له سالی (1111) ی
کوچیدا بووبی .

له لاپره (296) ی «کلشن خلفا / چاپی نه جف -
1971» دا که نظمی زاده مرتضی أفندي و موسی کاظم نورس
له تورکیه وه کردویانه به عه ربه ی ، نه و بابه ته به م جو ره هاتوه :-
له سالی (1101) ی کوچیدا « به ه لاه 1100 نووسراوه »
میرسلیمان و میر حه سنی به به تا نیزیکی که رکوک هیرشیان
هیناو (دلاور) ی موته صریفی که رکوک له شه ردا کوژرا . ده قی
نامه ی والی به غدا حه سدن پاشا بو میرسلیمان له م سرچاوه یه دا
بلاو کردراوه ته وه ، نه وه یش دهرده خا که وا چهند سالی که میرسلیمان
ده سنی به سر ناوچه ی سلیمانیدا گرتوه .

شایانی باسه که نه و زانیاریه ی ثممین زه کی ده بداته پال
(کلشن خلفا) له م چاپه عه ربه یه دانیه له وانه یه له چاپینکی تردا
هه بی و خوالی خوشبوو ، دینی . ثم سرچاوه یه هر نه وه نده ی
تیدایه که سالی (1112) ی کوچی (= 1700 - 1701 ی
زایین) میرسلیمان فرمانره وای ناوچه ی شاره زوور واته ناوچه ی
سلیمانی نه بووه ، به لکه (یوسف پاشا) فرمانره وایی کردوه .
دورنیه ده ولتی عوسمانی نه و کاره ی پی سپاردی و بابانی
نه بووبی .

هر له م باره وه بروانه : «لونگریک ، اربعة قرون من تاریخ
العراق الحدیث ، ترجمة جعفر الخياط ، ص 119» .

(13) شکست بکریک سالی (1120) ی کوچی (= 1708
- 1709 ی زایین) :

مه به سنی مه لاعومهری رهنجوری به کر به گی برای میرسلیمانی
به به یه ، که به پی قسه ی ثممین زه کی به گ ، دوای برای
تیمورخان بووه ته میری بابان .

میژوونوسی گوره محمد ثممین زه کی له لاپره (59) ی
«تاریخ سلیمانی» دا ده لئی : حه سدن پاشای والی به غدا له سالی
(1126) ی کوچیدا (= 1714 ی زایین) له شکر ی بردووه ته سر
به کر به گ و شکاندویه پاشتر به کر به گ به دزیه وه چوه ته به غداو

تی نه ده گه یشت و له به غدا سالی 1170 ی کوچی (1756 - 1757) ی زاین له سیداره ی دا.

عبدالرحمن السویدی به بونه ی سرکه وتنی نه حمه د پاشا له شهر ی قه مچو و غه داو په لامار بردنه سر (سروچک) هونراوه بیکی (54) دیرپی هونده وه که تیدا کوردی کردووه ته نه وهی «و ماء السماء» ی عه رب له پیی قسه و قسه لوکیک که له میژووی نیلامدا هه به نه وه تا ده لی :-

« وطن زعماً بنو ماء السماء بان
ینجبوب (قمجوغه) من حادث جلیل
اذ حصنها محکم البیان مرتفع الأركان
شاهق أربی فوق کل علی
خرقاء راسخة فی الأرض شامخة
فی الجو ناجمت العیوق فی الحمل»

پاشتر که ستایشی سهختی ده کاو، ده ری ده خا ده که و ته نیوان دوو شووراه، ده لی: «وشار (شیر) علی أعوان نجدته بان نعجل سیرا لاعلی مهل».

ته ماشای کتیبی سویدی «حديقة الزوراء فی سیرة الوزراء، ص 93 - 95» بکه که ده ستووسه له نامه خانهای (القادرية) دابه له به غداو نمره که ی (س 1355) ه.

شیخ ره سوولی که رکووی له «دوحة الوزراء، ص 93 - 94» دا، باسی شهر ی قه مچو و غه ی کردووه و میژووی (1160) ی کوچی (1747) ی زایین) پی داوه، روژی پروودانه که ی که هه شتی مانگی ره مه زانه، دیاری نه کردووه. عبدالرحمن السویدی یش هه ده ست نیشانی نه کردووه. له وانه یه ره نجوری خوی تم میژووه ی نه هینابی، به لکو له سر بریک ده ستووسی نووسراو له کوردستاندا یا له هیندیک مه لاو فه قیوه وه رگرتی. تم میژووانه زورجار له سر کاغه زیک یان له سر به رگ و قه راخی لاپه ری ده ستووسیک، نووسراون. محمه د تمین زه کمی ره حمه تی له لاپه ره (68) ی (تاریخ سلیمانی) دا

به کورتی باسی شهر ی قه مچو و غه ی کردووه.

(16) آب کرد «ناوه گرد»، وه ک لیمان کولیوه ته وه، چیا بیکه ده که و تته باکوری خوره له اتی کویه وه. شیخ ره سوولی که رکووی له «دوحة الوزراء، ص 116 - 117» دا زورباش باسی تم داستانه و هویه کانی کردووه. بگره له هه موو میژوو نووسیکی دیکه چاکتر. تیمه له هونراوه که ی عبدالرحمن السویدی به ده ر، له هیج سه رچاوه بیکی تر دا نه ماندیوه له به ر نه وه یشه که شهر ی ناوه گرد و باسی عوسمان پاشای کویه که قاره مانیکی ولاتپه ره ری کورد بووه: نه که تووه ته به ر چاری میژوونووسانی کورد.

که رکووی له باره ی پرووداوه کانی سالی (1160) ی کوچیه وه «1747 ی زاین» ده لی: سلیم پاشای بابان له زه مانی نادرشاهه گومانی لی ده کرا ویاخی ده بوو. تا له م دواپی به دا «په یمانی له گه ل مونه صه ری فی کویه عوسمان پاشا دا به ست و، جو ی بوونه وه و سه ربه خوپی راگه یانده و له ناوچه ی کورده واریدا ده سه لاتیان په یادکرد و ورده ورده ده ستیان به سه رداگرت.

تیدی وه زیر، (واته سلیمان پاشا أبو لیلی والی به غدا)، نه یده توانی به بی ده نگی بمینیتته وه، به لکه که وته له شکر کیشی و جه نگ کردن له گه ل شو ر شگر اندا.

له نه نجامدا به سه ریاندا زال بوو وه سلیم پاشا هه لات و په ناوی برده به رو لاتی نیران و، ناموزاکه ی (سلیمان پاشای بابان) له جی خوی کرابه مونه صه ری فی بابان. به لام عوسمان پاشا په نای نه برده نیران، چونکه پیشتر خراپه ی ده رهق به نیرانیان کردبوو. نیر رووی کرده لایکی نه زانداراو کاتیک وه زیر گه راپه وه که رکووک و چند روژیک تیدا مایه وه، بیستی که عوسمان پاشا هیزه که ی خوی کور کردووه ته وه و خوی له چیا ی ناوه گرد (آب کرد) قایم ده کا.

نه و جا سلیمان پاشا بریاری دا هیزه که بیان له ناوبسا بو یه گه راپه وه ناوچه که و تابلو و قه ی دان له قه لاو جیگه سه خته کاند او ثاری لی برین. نه گه رچی عوسمان پاشا و هیزه که ی نازا به تیه کی وه هیان پیشان دا که له وه پترنابی، به لام له پاشدا شکان و

زوریان لی کوژراو، عوسمان پاشا و براکائی (ئیبیراهیم بهگه و سلیمان بهگه) وحه سهن بهگی کوری به دیل گیران و وهزیر سهری برین و ناردنی بو ئه ستانه (ئهسته موول).

شیخ ره سوول به سه رهات و چاره نووسی (قوج پاشا) ی برای عوسمان پاشایشی پروون کردووه ته وه که به لای میژوونووسانمانه وه ئاشکرانه بوو قوج پاشا ئه و پالنه وانه کورده بووه که به رانه بر له شکری نادرشا دلیری به کی کهم وینه ی نواندووه، به خوئی و هیزه که یه وه چووه ته (موسل) هیندیک له شاعیرانمان، وهک حاجی قادری کوئی، ستایشیان کردووه و حوکمه تی عوسمانی یش له پاداشتی نازایه تی به که پدا کردووه به فرمانه وای هه ولیر.

شیخ ره سوول ده لئی پاش داگیرکردنی ئاوه گرد، سلیمان پاشا چووه سهر قوج پاشا له قه لای هه ولیر و، دوا ی نوژوژ گه مارودانی، قوج پاشا گیرا و سهریان بری، له گه ل سهری چهند پیانوکیدا، ناردیانه ئهسته موول.

به م شیویه میرنشینی کوزسجاق له نیوچوو، کویه که وته دهست بابانیه کان.

له گه ل ئه وه شدا جاروبار تهیمور پاشای کوری عوسمان پاشا و کوره کانی سهریان به رزده کرده وه ده که وته خویمان . عبدالرحمن السویدی به بونه ی سهرکه وتنی والی به غداوه له شه ری ئاوه گردو شه ری هه ولیردا هونرا هیکی (20) دیرپی هونیوه ته وه (پروانه کتیه که ی: حدیقه الزوراء فی سیره الوزراء، ص 3).

زانیاریه کی باش و له بارمان له سهر ئه م بابه ته له کنه که هیوادارین رۆژیک له رۆژان بلاوی یکه ینه وه. جیی باسه که خانووه که ی قوج پاشا ده که وته قه لای هه ولیره وه و شاره وانی هه ولیر له سالانی په نجادا ده رگای قه لای رووخاندو ئه ویش به وه ویه وه تیداچوو. ئیمه له سی سه فه رماندا بوشاری هه ولیر هه ولیمان دا ئه م خانووه بدوزینه وه، تابوومان ساخ بووه به ته نیشته به ری خورئاوای ده رگای باشووری قه لآوه بووه ده رگایک له نیوانیاندا هیوادارین رۆژیک له رۆژان بلاوی یکه ینه وه. جیی باسه که خانووه که ی قوج پاشا ده که وته قه لای هه ولیره وه و شاره وانی هه ولیر

له سالانی په نجادا ده رگای قه لای رووخاندو ئه ویش به وه ویه وه تیداچوو. ئیمه له سی سه فه رماندا بوشاری هه ولیر هه ولیمان دا ئه م خانووه بدوزینه وه، تابوومان ساخ بووه به ته نیشته به ری خورئاوای ده رگای باشووری قه لآوه بووه ده رگایک له نیوانیاندا بووه.

واته به سهراوه به سترابووه و له گه ل ده رگا که دا رووخیندراوه. هه رچی کولانی خانووه که یسه که پی ده لئین «حه ره م کوجه سی» ، هیشتا ماوه، وهک دهست نیشانمان کردووه بریتیه له یه که م کولانی پچووک و ته نگه به ری لای خورئاوای ئه و مزگه وته ی که له تهک ده رگای قه لآدایه وه ده که ونته به ری خورئاووه. دیرپی کولانه که نیزی که ی (20-30) مه تری که و، پیوسته ناوی قوج پاشای له سهر بنوسری. هه ر بو ئه م مه به سه ته ئه و لیژنه شوینه وار ناسه مان ئاگادار کرده وه که بو بوژاندنه وه ی قه لای هه ولیر ته رخان کراوه.

(17) قتل خانه پاشا سالنی (1143) ی کوچی (1730 - 1731 ی زایین).

خانه پاشا (خانه محمهد پاشا) کوری تهیمورخانی بابانه و، پیانوکی زور چالاک بووه. سالنی (1136) ی کوچی (1723 - 1724 ی زایین) له گه ل ئه حمده پاشای وهزیردا چووه بو داگیرکردنی شاری (هه مه دان) و، کراوه به فرمانه وای ئه م شاره و چهند سالیک فه رمانه وایی ناوجه ی (ئه رده لان) ی کردووه. محمهد ئه مین زه کی ده لئی نازاندنی چون کوتایی پی هاتووه.

به لام له (کلش خلفا) دا هاتووه که کوژراوه پاش ئه و خالید پاشا فه رمانه وایی گزروه ته ده ست. (ته ماشای ل 60-65 ی تاریخ سلیمانی، بکه).

هه رچی ناوی خانه پاشایه له چاهه عه ره بیه که ی (کلشن| خلفا) دا نابیندیری ئه مین زه کی به گه که میژووی کوشتی ناویراوی نه نووسیوه، ده بی له وه وه هاتی که نظمی زاده یش میژووه که ی ناو نه هینایی.

لۆنگریک له لاپه ره (157) ی کتیه که پدا «أربعة قرون من

تاریخ العراق الحديث، دهلی: خانه پاشا و خالد پاشای برای له که رکسوکوه و تاهمه دانیاں له ژیر ده ستدا بووه، هردوو کوپری به کر به گه بوون (ل 95). نیستاله باکوری روز ناوای (سهید صادق) جوگه به کی ناوی گوره هه به به ناوی «جوگه کی خانه پاشا» وه له ناوی شاتوانی سهید صادق دیت.

(18) قتل محمد پاشا قره داغ دربی باز: (1175) ی کوچی (1761 - 1762 ی زاین).

محهمه پاشا کوپری خانه پاشای بابان بووه وه ولی داوه فرمانبره وایی له چنگی سلیمان پاشای بابان در بهینی، به لام والیی به غدا هیزی بو یاریده ی سلیمان پاشا ناردوه. محهمه نه مین زکی دهلی شه به که له سهر (چه می نارین) واته له کفری پرووی داوه، نه ویش له سالی (1174) ی کوچیدا. هه روه ها نه ویشی له کتیبه میژووی به دستنوسه که ی خوالی خوشبور حسین ناظم وه رگرتروه که محهمه پاشا هیزی (باجه لان) ی له گه لدا بووه له (په یاز) واته له سهر چه می (سیروان) له نیوان که لارو در به ندیخان شه به که قه و ماوه نه ویش کوژ راه. به م جوژه قسه که ی حسین ناظم له گه ل هه په نجوری شاعیردا به که ده که وی.

(پروانه: محمد امین زکی تاریخ سلیمانی، ل 71).

(19) قتل سلیمان پاشا بابان (1178) ی کوچی (1764 -

1765 ی زاین).

له باره ی کوشتنی سلیمان پاشاوه زانای کورد عه بدوللا بیتوشی به خه تی خوی نه م ده قه ی خواره وه ی نووسیوه :-

«تاریخ وفات سلیمان پاشا ابن خالد پاشا لیلۃ الجمعة من ذی الحجة سنة 1178 قتل فی بینه داخل الحرم دخل علیه لیلاً رجل من قصبۃ کوی اسمه فقه ابراهیم فضر به خنجرأ وهو نایم علی فراشه فمات من تلك الضربة بایام قلائل رحمه الله تعالی».

بیتوشی نه وه ی له سهر پشتی کتیبی سیوطی «البهجة المرضیة فی شرح الالفیة» نووسیوه، که هه مووی به ده سنووی خویته تی و نیستا له نامه خانه ی نه و قافی سلیمانیدا به و ژماره که ی

(2315) ه. نه م نووسینه ی زانای مه زن بیتوشی له باره ی چو نایه تی کوشتنی نه ومیره بابانیوه نه رخیکی زوری هه به وه به لگه نامه (وثیقه) ینیکی بایه خدار داده ندری چونکه له رژیانی کوژرانیدا یان ماوه ینیکی کورت پاش نه وه نووسیوه چونکه وه ک ماموستای به ریز شیخ محهمه دی خال له کتیبه به نرزه که پیدا (البیتوشی، ص 21 - 22) دهلی بیتوشی تاسالی (1178) ی کوچی له شاری (احساء) بووه و، سالی (1179) ی کوچی له گوندی - بیتوش - بووه (که ده وری 30 - 40 کیلومه تریک له قه لاجولان دووره که سلیمان پاشای تیدا کوژ راه). جا دوورنییه له دوا دوا یی به کانی سالی (1178) ی کوچیدا له (احساء) وه ه گه به شیبته کوردستان یان له مانگه کانی سهر تانی سالی داهاتویدا.

(20) قتل سلیم پاشا بابان (1170) ی کوچی (1756 -

1757 ی زاین):

له م پرووه وه پروانه برگه ی شه ری قه مجروغه وشه ری ناوه گرد.

(21) آمدن شفی خان (1189) ی کوچی (1775 -

1776 ی زاین) مه به سستی په نجوری له هاتنی شفی خان

(محهمه شفیخ خان) ی زنده، نه مه پیش وه ک مردوخ

کوردستانی دهلی: (پاش دیل کرانی عملی موباد خانی زهند

له لایه ن نه محهمه پاشای بابانه وه که سهر له شکری نه وه هیزه نیرانییه

بوو بو یاریده دانی محهمه پاشای بابان هاتبوو، که ریم خانی

زهند زور تووره و دلته نگه بوو و محهمه شفیخ خانی له گه ل

دوازه هه زار شه پرکه ردا بو یارمه تی محهمه پاشانارد

خوسره و خانی نه رده لانیس له و په لاماره دا به شدار بوو. به لام که

به ره و شاره زوور هاتن، نه محهمه پاشا به بی شه رو شور هه لات و

محهمه پاشایش له جی نه و بوو به فرمانبره وای بابان.

شفیخ خان و خوسره و خان دوا ی حوت مانگه گه رانه وه بو

نیران) مردوخ نه مه ی له (تاریخ کردستان و توابع، به رگی

به کم، ل 135) دا نووسیوه به بی ناوه نانی میژووی سانه که.

که رکوکوی یش که له (ل 150 - 151) دا باسی هیرشی سی

قولی که ریم خانی زهند (که سهر و کیکی کوردبوو) بو سهر عیراق

ده‌کا که یه‌کیکیان هم هیرشه‌یه و نه‌وی دیکه‌یان په‌لاماردان و داگیرکردنی شاری (به‌سره)‌یه، ناوی شه‌فیغ خان ناهینی و میژووه‌که‌یی دباری ناکاو، نه‌ویش میژووه‌کانی ره‌نجوریمان پتر له‌لا گرنگ ده‌کا.

دیاره که‌رکوکی زور سه‌رکه‌وتوو نه‌بووه له‌تومارکردنی زنجیره‌ی رووداوه‌کانی سالانی (1186 - 1192) داو، میژووی زوربه‌یانی نه‌نوسیه‌وو تیکه‌لی کردوون. هرچی کاره‌کی مردوخیشه ریکویکترو پخته‌تره.

(22) شکست علی مراد خان و محمد پاشا (بابان) :-

نه‌ماشای باسی «آمدن شفی خان» بکه. له‌پیشدا باسمان کرد که‌علی موباد خان له‌لایه‌ن نه‌حمده پاشای بابانه‌وه دیل کرا. وه‌ک که‌رکوکی له (ل 149) ی کتیه‌که‌یدا ده‌لی، نه‌وه له‌چیای (سه‌رسی) واته لای (چوارتا) رووی داوه. هیزی نه‌حمده پاشا وحاجی سلیمان ناغا (متسلم البصره) له‌پینج سه‌د که‌س تیه‌ری‌نده‌کرد، چونکه سه‌ربازه عوسمانیه‌کان له‌ترسی ده‌هزار شه‌رکه‌ری علی موبادخان به‌بی‌شه‌ر رایان کرد. نه‌حمده پاشایش به‌دیل گیراو - ه‌که‌ی خو‌ی ناره‌ده به‌غدا ووالی به‌غدایش ریزی لی‌گرت و ناردیه‌وه ئیران.

(23) شکست خسروخان در زره‌بار :-

شیخ محمده‌دی مردوخ جاریکی تر له‌فرمانه‌وایی خسروه‌و خانی نه‌رده‌لانی ده‌دوی و ده‌لی :- له‌سالی (1191) ی کوچیدا (1777 ی زاین) عوسمانیه‌کان له‌شکریان کرده‌سه‌ر ئیران. له‌و ده‌مه‌دا محمده پاشای بابان فرمانه‌وایی شاره‌زووری ده‌کرد (واته ناوچه‌ی بابان) و له‌لایه‌ن که‌ریم خانی زنده‌وه داندرا‌بوو. محمده پاشا له‌گه‌ل عوسمانیه‌کاندا پیک هات و، به‌هیزیکی زوره‌وه‌که هه‌شت هزاری عوسمانی بوو روویان کرده‌مه‌ریوان. خسروه‌و خانی نه‌رده لانیس به‌دو هزار که‌سه‌وه له (سنه)‌وه هات بو‌به‌رگری کردن و، له‌رینگه نیزیکه‌ی حوت سه‌د سواری کوردانی گه‌رووس و مراغه‌یی پی‌گه‌یشت و له‌روخی زه‌ریاچه‌ی (زریبان) له‌مه‌ریوان شه‌پده‌ستی پی‌کرد. له‌سه‌ره‌تادا له‌شکری گه‌رووس و مراغه‌شکان و پاشتر له‌شکری خسروه‌و خان شکاو

زیانی سی‌سه‌د کوژراوو سه‌دو حه‌فتادیلی لی‌که‌وت. هیندیک له‌کوژراوو دیله‌کان له‌گه‌وره‌پیاوانی شاری (سنه) بوون. محمده پاشای بابان له‌ترسی که‌ریم خان نه‌یویرا بینه‌پیشه‌وه. جاکه‌خوسره‌و خان گه‌پایه‌وه (سنه) و که‌ریم خانی ناگادار کرده‌وه، زور تووره بوو و له‌سی قوله‌وه له‌شکری ناره‌ده سه‌ر عوسمانیه‌کان، له‌قولی کوردستانه‌وه واته (سنه) و منده‌لی و قولی (به‌سره)‌وه که‌صادق خانی برای پیش نه‌و داگیری کرد.

کاتیک محمده پاشای بابان زانی ناتوانی خو له‌به‌ر هیزی علی موبادخانی زنده‌و خسروه‌و خاندا رابگری، به‌بی‌شه‌ر کشاپه‌وه دو‌اوه هه‌لات «پروانه»:

مردوخ کوردستانی، تاریخ کردستان و توابع، به‌رگی به‌کم، ل (133 - 135)، چاپی دو‌وه‌م

شیخ ره‌سوولی که‌رکوکی یش باسی شه‌ری زریباری کردووه‌و ده‌لی:

ده‌ولته‌ی عوسمانی محمده پاشای بابان و نه‌حمده پاشای برای ناره‌ده سه‌ر ئیران. نه‌حمده پاشا له (زه‌ها) وه‌ستاو مایه‌وه‌و شه‌ره‌که‌ی به‌دل نه‌بوو.

هرچی محمده پاشا بوو توانی له‌شکری ئیران که‌دوازه هه‌زاربوو به‌سه‌رکردایه‌تی خسروه‌و خان بشکینی و، نیزیکه‌ی هه‌زار که‌سیان لی‌بکوژی، نه‌ویش له‌جینگه‌یک که‌بی ده‌لین «سطنجات کروکی» و ده‌که‌وته سه‌ر سنووری هه‌ردو ده‌ولت.

عبدالرحمن السویدی یش په‌نجه بو‌نه‌م سه‌رکه‌وتنه‌ی محمده پاشا دریز کردووه (له‌م باره‌وه پروانه): تاریخ حوادث بغدادو البصره، ص 69، لیکولینه‌وه‌ی دوکتور عماد عبدالسلام رؤوف، 1978.

(24) قتل تیمور پاشای کوی :-

تیمور پاشا کو‌ری عوسمان پاشاپه‌و، کاتی (شه‌ری ناوه‌گرد) نه‌که‌وته‌به‌ر ده‌ستی سلیمان پاشای والی به‌غدا تاوه‌کو‌باوکی سه‌ری بی‌ری و بی‌کا به‌دیاری بو‌سولتان، ده‌بی ته‌یمور پاشا له‌گه‌ل کاربه‌ده‌ستانی به‌غدادا ریک که‌وتی: چونکه سالی (1176) ی کوچی (1762 - 1763 ی زاین) له‌لایه‌ن عومه‌ر

پاشای والی به غداوه کرا به موته صهریفی کویه و حریر:
 هوش دوی له نارچوونی راپه رینی سلیمان پاشای بابان. به لام
 پاش چند سالتیک که عومر پاشا نیوانیان له گهل محمهد پاشای
 باباندا خوش بوو، تیمور پاشای لاردو، کویه و حریری خسته
 ژیر دهستی محمهد پاشاو، تیمور پاشا یش گه لیک دلگیر
 بووو، له گهل محمهد پاشاو براکه ی محموود پاشای باباندا
 هرسی له که رکوک نیشته جی بوون. سالی (1191) ی کوچی
 (1177 ی زایین)، پاش کهوتنی محمهد پاشا له گهل
 ئیرانیه کاندا، تیمور پاشا کرایه فرمانره وای کویه و حریر
 ، سالی دواتر تیمور پاشاو محمهد پاشای بابان به دیل گیران
 له شه ری تاسلوجه (طاشلیجه) دا، له لایه ن محمهد پاشای
 بابانه وه که به یارمه تی هیزکی که ریم خانی زنده وه هاتبوه
 ناوچه ی بابان. تیمور پاشا سه رنه نجام به دیلی کوژرا (بروانه:
 دوحه الوزراء، ص 145، 151، 158، 164، 166 - تاریخ
 حوادث بغداد والبصرة، نووسینی عبدالرحمن السویدی،
 لیکولینه وه ی د. عماد عبدالسلام، ص 103) چاپی به غدا
 1978
 له کتیه که ی که رکوکیدا زوربه ی جار ناوی تیمور به «نمر»
 واته به (نون) هاتبوه. نو هه له یه هی دانهری کتیب نیه،
 چونکه هه رخوی ناوی «نمر» واته به «تی» ئی هیناوه. ماموستا
 تاهیر محمهد حه ویزی یش له لاپه ره (65) ی «میژوی کویه» دا
 باسی «نمر» پاشای کردوه، به لام نه یزانیوه که کوری عوسمان
 پاشایه و له میره کانی کویه بووه. بگره عوسمان پاشای شی به بابانی
 داناوه (ل 55) و نه یزانیوه میریکی کویه و برای قوچ پاشابووه.
 ماموستا تاهیر هم زانیاریه ی دوی یانی له محمهد همین
 زه کی ره حه تی وهرگرتوه، له کاتیکدا ناویراوه له لاپه ره (73) ی
 کتیه که یدا (تاریخ سلیمانی) به کوری عوسمان پاشای میری
 سوزانی له قه له م داوه.
 (25) قتل محمود پاشای بابان له سالی (1198) ی کوچیدا
 (1782 - 1783 ی زاین محموود پاشای بابان بو راپه رین
 له دژی عوسمانیه کان هیزه که ی خوی له دهره ندی بازبان

کوکرده وه، به لام ئیبراهیم پاشای بابان و چهن دانیکی تر له
 بابانیان و بریک له هیزه که وازیان له محموود پاشا هینا و چوونه
 پال هیزی سلیمان پاشای والی به غدا. بویه هیزه که ی محموود
 پاشا شکاو خویشی چووه دیوی ئیران و ، سالی دوی یش
 حوکمه تی زهند له ناوچه ی موکری کردیه فرمانره وای. به لام بوداق
 خانی کوری شیخ علی خانی فرمانره وای موکری پازی نه بوو و
 کهوته شه روشور له گهل محموود پاشاو کوره که ی
 عه بدورپه رحمان پاشا. له م سه روبه ننده دا گولله ییک له محموود
 پاشا ده که وئی وله «یه لته مر» ده کوژری و، عه بدورپه رحمان
 پاشایش ده کشتیه وه بو (سه قن و)، بوداق خانیش دریزه به
 فرمانره وای به که ی خوی ده دا.
 هم بوداق خانه نو بوداقیه که چهند به لگه نامه ییکی
 ده ستنوسی له باره وه هه یه و بریتین له چهند نامه ییکی هیندیک له
 والیه کانی به غدا و بریکی تریان چهند به لگه نامه ییکی به نرخی
 فرمانره وای موکریانه (بروانه: -
 دوحه الوزراء، ص 177 - 178 - حسین حوزنی موکریانی،
 لاپه ره یه که له دیریکی کوردستانی موکری، 1947، ل 6، 7 -
 عثمان بن سند البصری، مطالع السعود، ده ستنوسه له
 نامه خانی وه زاره تی نه وقاف، ص 73).
 (26) محموود پاشای کوری تیمور پاشای کویه له سالی
 (1196) ی کوچیدا (1781 - 1782 ی زایین): کاتیک
 محموود پاشای بابان له گهل عوسمانیه کاندا تیکچوو، هوش
 له سه فرمانره وای بابان، لایراو محموود پاشای کویه
 به شینوه ییکی ره سمی کرایه فرمانره وای کویه و حریر. به لام
 چونکه کویه پیشتر له ژیردهستی محموود پاشای باباندا بوو،
 په لاماری داو محموود پاشای کویه ی گرت و به ندی کرد. جا که
 له به غداوه هیزان بو شه ری محموود پاشای بابان بنارد، له کویه
 کشایه وه و محموود پاشای کویه ی نازاد کرد. به لام سلیمان
 پاشای والی به غدا جار یکی دی محموود پاشای کویه نه کردبه
 موته صهریفی کویه و حریر، به لکه ئیبراهیم پاشای بابانی له سه ر
 هم کاره دامه زاندا، بوته وه ی بی به کوسینک له برده م محموود

پاشای باباندا. نهوجا مهحموود پاشای کۆیه‌بشی هینایه‌وه بۆ به‌غدا.

سالنی (1201) ی کۆچی (1786 - 1787 ی زایین) مهحموود پاشای کۆیه له‌گه‌ل له‌شکری به‌غدادا بۆ‌لیدانی هیزه‌که‌ی حاجی سلیمان به‌گی شای له (فلوجه) چوو و له‌شه‌ردا به‌دیل گیراو، پاشان به‌ره‌للا کرا. له‌گه‌رمه‌ی شه‌ردا (به‌کر به‌گ) ی کۆیه‌بش کۆزا، که دورنیه‌ خزمینکی بووی. که عوسمان پاشای برای عه‌بدورره‌حمان پاشای بابان له‌سالنی (1203) ی کۆچیدا (1788 - 1789 ی زایین) له‌ فه‌رمانه‌وه‌ی میرنشینی بابان لایه‌وه به‌غدا به‌ندکرا تا کۆچی دوا‌ی کرد، ئیبراهیم پاشا له‌لایه‌ن سلیمان پاشای والی به‌غداوه له‌جی ئه‌و داندراو، مهحموود پاشایش کرابه‌ موته‌سه‌ریفی کۆیه‌و سه‌ریرو، هه‌ر له‌وساله‌دا کۆچی دوا‌ی کردو، کۆیه‌و سه‌ریرو دران به‌ ئیبراهیم پاشا (سه‌روانه: دوحه‌ الوزراء، ص 175، 176، 184، 190، 191 - عثمان بن سند البصري، مطالع السعود، ص 73).

(27) تعمیری سلیمانیه‌و تخریبی قلعه‌چوالان له‌سالنی (1199) ی کۆچیدا (1784 - 1785 ی زایین):

بی‌گومان گواسته‌وه‌ی پشته‌ختی میرنشینی بابان له‌قه‌لاچوالا - نه‌وه بۆ سلیمانی، له‌ زه‌مانی ره‌نجوری ی شاعیردابووه‌و، ئه‌و میژووه‌ی شاعیر هینایه‌ بایه‌خینکی زۆری هیه. ره‌نجوری ئه‌وه‌ی ئاشکرا کردووه که قه‌لاچوالان سالنی (1199) ی کۆچی پاش ته‌واو بوونی بنیادنانی سلیمانی، رووخیندراوه‌و خه‌لکی کاریته‌و داره‌رای خانووه‌کانی خو‌یانیان له‌ویوه بردووه‌و له‌ خانووی تازه‌ی سلیمانی‌دا به‌کاریان هیناون. ته‌نانه‌ت په‌نجه‌ره‌و ده‌رگای مزگه‌وته‌ کانیشیان نه‌هیشته‌وه‌ته‌وه. ئه‌وه‌تا چوارچیوه‌ی ده‌رگای مزگه‌وتی شیخ ئەمین خان له‌گه‌ره‌کی سابونکه‌رانی سلیمانی هیه‌ مزگه‌وتی قه‌لاچوالانی ئه‌م بنه‌ماله‌یه بووه.

(28) تمر پاشای مللی :- باسی ته‌یممور پاشا له‌زۆر سه‌رچاوه‌دا هیه.

عبدالسلامی موفتیی ماردین له‌ کتیبه‌ ده‌ستنوسه‌که‌یدا (تاریخ

ماردین) زانیاریه‌کی تیرو ته‌سه‌لی له‌باره‌ی ته‌یممور پاشاوه نووسیوه، چونکه‌ خینلی میلی یه‌که‌م خینلی ده‌سته‌لاتداری ناوچه‌ی ماردین بووه. له‌ لایه‌ره (314) دا عبدالسلام ده‌لی: سالنی (1205) ی کۆچی (1790 - 1791 ی زایین) سلیمان پاشای والی به‌غدا بۆ‌لیدانی ته‌یممور پاشا هاته‌ ناوچه‌ی ماردین و چوارمانگی تیدا‌ما‌یه‌وه. سه‌ره‌نه‌جام ته‌یممور پاشا رای کرد و، پاش چهند سالیک چووه‌وه به‌غدا بۆ‌لای سلیمان پاشا، ئه‌ویش داوای له‌سولتان کرد لی‌ خوش بی‌ و بیه‌خشی. ئه‌مجا پله‌ی وه‌زیری له‌سالنی (1215) ی کۆچیدا (1800 - 1801 ی زایین). بی‌ درا.

جا ئه‌وه‌ی که ره‌نجوری ده‌لی ته‌مه‌ر پاشا هاتووه‌ته که‌رکوک، ده‌بی له‌و کاته‌دا بووی که چوو بۆ به‌غدا، یان له‌ گه‌رانه‌وه‌یدا بووی.

(29) محمهد پاشای کۆری مهحموود پاشای کۆیه :- ره‌نجوری نووسیوه ره‌زۆی یه‌کشه‌مه‌ی (26) ی مانگی شوالی سالنی (1216) ی کۆچی (1801 - 1802 ی زایین) «تنصیب» کرا واته‌ دامه‌زراو «تعیین» کرا. ئه‌م زانیاریه‌ له‌ لیسته‌ی سیئه‌مدا هاتووه. به‌لام له‌ لیسته‌ی چواره‌مدا، له‌باتی ره‌زۆی یه‌کشه‌مه‌ «الأحد» ره‌زۆی (دوشنبه) واته‌ دووشه‌مه‌ی نووسیوه و له‌زۆر ئه‌ویشدا «9 القعدة» داخل کوته‌ی تو‌مارکردووه که له‌وه ده‌چی ته‌واوکه‌ری گوزاره (عبارة) یینکی تری، چونکه ئه‌م دووخه‌ته گچکه‌یه وه‌ک نیشانه‌ی (=) له‌ په‌نایدا نووسراوه. شیخ ره‌سوولی که‌رکوک‌ی له‌باره‌ی محمهد پاشاوه له (دوحه‌ الوزراء) دا نووسیوه، ده‌لی :- سالنی (1116) ی کۆچی که‌ عه‌بدورره‌حمان پاشای بابان و سه‌لیم به‌گی برای له (حیلله) به‌ندکران، سلیمان پاشا محمهد پاشای کردبه‌ موته‌سه‌ریفی کۆیه‌و سه‌ریرو پله‌ی پاشایه‌تیشی تی‌بشی بی‌ به‌خشی. سالنی (1220) ی کۆچی (1805 - 1806 ی زایین) عه‌لی پاشای والی به‌غدا داوای له‌ محمهد پاشاوه‌ عه‌بدورره‌حمان پاشای بابان کرد که هیزی خو‌یان به‌یننه که‌رکوک و له‌وی چاوه‌روانی ئه‌وبن تا‌کو بۆ‌لیدانی خینلی (عبید) ی لای خابوور (خابووری

2 - عبدالرحمن السويدي / حديقه الزوراء في سيرة الوزراء. دانه بهكي دستخهتي دانهر له نامه خاتنه القادريه بغداد نمرة (س 1355)

3 - عثمان بن سند المصري / مطالع السعود دستوسى نامه خاتنه وزارتى تهوقاف نمرة (5840).

4 - عبدالسلام المارديني / تاريخ ماردین دانه بهكي وينه كراومان له سهر دانهي دستوسى. (دارالکتب والوثائق القومية) له قاهرة نمرة (813).

5 - شيخ حسين ي قارى / سراج السالكين. دانه بهكي ده سنوس له لای ملا سعدالله ملا محمد امين ههواي له بهغدا

6 - كومه له بهكي ده سنوس به خهتي ملا محمد امين ههواي له لای ملا سعدالله كورى له بهغدا

7 - ديوانى رهنجورى بلاوكراوى محمد على قره داغى

8 - نظمي زاده مرتضى افندى / كلشن خلفا. موسى كاظم نورس له توركي سهوه وهرگيراهه بو عهريه چاهي نجف 1971.

9 - عبدالرحمن السويدي / تاريخ حوادث بغداد والبصرة ليكوليني د. عماد عبدالسلام رؤوف بغداد 1978

10 - شيخ رسول كركوكي / دوحه الوزراء. موسى كاظم نورس له توركي سهوه كردوه ته عهريه چاهي بيروت.

11 - لونكريك / اربعة قرون من تاريخ العراق الحديث.

جعفر الخياط له ئينگليزي سهوه كردوه ته عهريه چاهي پينجهم بلاوكراوى مكتبة التحرير بغداد.

12 - محمد امين زكي / تاريخ سليمانى به كوردى چاهي بهكهم 1939.

13 - شيخ محمدى خال / البيتوشى. چاهي بغداد

14 - شيخ محمد مردوخ / تاريخ كردستان وتوابع ب آ چاهي دوهم. 1958

15 - طاهر احمد حويزى / ميزووي كويه به كوردى چاهي بهكهم 1962.

16 - شيخ محمدى خال / الشيخ معروف النودهي

17 - ملا عبدالكريم / علمائنا في خدمة العلم والدين 1963

1983 - تبيتي

1 - هم گوتارهم له بهك كات دا نه نوسيوه بهلكو بهين بهينم نوسيوه.

2 - برآي رونساكبير كاك صديق صالح پاكنوسى هم گوتارهي كردوه زورسوپاسى دهكهم.

كن راس العين) بجن. تهوايش هيزى خويانيان هينا، بهلام چونكه رقيان له بهكسرى بوو، عهبدورپرهمان پاشا محمدهد پاشاي كوشت. على پاشايش قيني له هردووكيسان بوو، دهيوست قوتارى بين له دهستان، له بهر تهوه كه عهبدورپرهمان پاشا به هه موو شيوهيك زهمي پاشاي ده كردو شانازي به باويپيراني خويهوه ده كردو، محمدهد پاشايش وای لی هاتبوو

رقه بهرايه تي له گهل على پاشادا ده كردو به رهنگارى ده يووهوه. جا چونكه تهوه سهردهمه تهوه نه بوو كه على پاشا بتواني به

ناساني شتيك بهرانبهر به عهبدورپرهمان پاشابكا، نامه يكي پرگله يي بو نووسو، كويهو حهريري خسته ژير دهسته لانيهوه.

(سروانه: دوحه الوزراء، ص 220، 228 - تاهير نهحمده حويزى، ميزووي كويه، ل 80).

پاش محمدهد بهگ ناوى بهكيكي دى له م بهماله به هاتوه كه تهویش عوسمان بهگهوه، كهركووكى له (ل 283) ي هه مان كتيذا نووسيوه:

سالى (1233) ي كوچى (1817 - 1818) ي زابين) عوسمان بهگ و محمدهد عيسا ناغا (ي كوچنجاقي) گهيشته تهوه له شكهري كه داود پاشا فهرومانى دابوو بچيته سهر مهحمود پاشاي بابان (كورى عهبدورپرهمان پاشا) هم له شكهري كوچنجاقي داگير كرد كه له دهستي مهحمود پاشادا بوو، حهسن بهگى برايشى كه لى هه لگه رابووهوه كرا به موته صهريفى كويهو حهرير. ئيشر نازانين حهسن بهگ چى محمدهد بهگ.

لهوه بهئاگانين كه پاش (شهري ناوه كرد) فهرومانهواي كويه رووخاوهوه، جاروبار بهگه كاني كويهيش توانيوهانه له كاني ناكوكي نيوان بابانيان و عوسمانيه كاندا، دهسته لات بگرته دهست.

تيره ي (بهگزاده) له كويه ماون و، ده لىن ئيمه له نهوه ي فوج پاشاين. عهبدوللا بهگى كورى سهعيد بهگ كه خاوهنى خانوويكى نه خشارى كه له پوورى گرنگ بووهو زورجار ناوى له نووسينه كانماندا هاتوهوه، له م بهماله به بووه هينديكيان له زووهوه چوونه ته گردمامك له ناو (گهردى) يان و، له ههوليريش بريكيان لى هه ن بيان ده لىن «ميران بهگى».

سهرچاوه كان
1 - كومه لهو ليسته ميزووه وده ستوسه كاني رهنجورى

نامه خاتنه وزارتى تهوقاف له بهغدا نمرة (974) و (974/9 مجاميع) و (869/5 مجاميع).

په‌سه‌ندنی میژووی
واتای ووشه‌و دهوری له دهوله‌مه‌ندکردنی
زماندا

« ووشه‌وانی »

دوکتور نه‌سیرین نه‌خری

شپوهیهی خواره‌وه.

دل: له ووشه‌ی ناساده‌دا

«داریزراو، لیکدراو»

دلدار: ناوو‌ئاوه‌لناونکی داریزراوه: له:

دل + پاشگری «دار» که به‌واتای (خواه‌ن)ه پیکهاتووه.

پاشگری «دار» پاشگریکی دیارو باوو‌ئاشکرایه له

کوردیدا بو‌نمونه‌سه‌رنج‌بده. بالدار (خواه‌ن بال -

ته‌یروتیوور، بالنده، زامدار، عه‌له‌مدار، بریندار،

زماندار هتد.

دار - ناویشی پروانه

دار

ناو پاشگر به واتای «خواه‌ن»

دره‌خت داری ووشک

(دارو دره‌خت)

(جوته ووشه) داری سووتاندن

دلدار - دلداری: خو‌شه‌ویستی.

● دلاور: دلرفین.

له: دل + 1 + وهر (پاشگره) و دووباره به واتای

(خواه‌ن) دیت پیکهاتووه. وهک: پاشگری (دار) به‌لام

هه‌ریه‌که له شوینی خویدا به‌کار دیت. ته‌میش

پاشگریکی دیارو باوه، دووباره سه‌رنجی‌ثم نمونانه

بده: به‌هه‌روهه‌ر، سه‌روهه‌ر، جانه‌وه‌ر، به‌خته‌وه‌ر، په‌روهه‌ر

هتد.

له «دلاور» دا سه‌رنجی‌دهنگی (ل) بده که سووکه

بو‌ئاسانی.

دلزار: ناوو‌ئاوه‌لناوه، به‌واتای «غه‌مگین، غه‌مبار،

به‌ئازار، پیکهاتووه له: (دل + ئازار) و بووه به (دلزار).

2 - دل باغچه، لانه‌ی‌دل، دل لانه.

که‌واته‌ثم (زار)ه «زار»ی ناوو‌پاشگر‌نیه، به‌لکو

که‌سه‌ی زمان ووشه‌یه

بو‌یه بو‌زمان‌گه‌یشتن

پیوسته له ووشه‌بگه‌ین

أ - ووشه‌ی «دل» - DIL

دل: ووشه‌و ناونکی دیارو‌ئاشکرایه بو‌ئوه‌ی زیاتر
تی‌بگه‌ین و بیناسین، بشزاین کورد چون و چه‌ند
تی‌گه‌یشتووه، با به‌ناو‌زمانه‌که‌ماندا بگه‌رین و له
عاستی «دل» بوه‌ستین له هه‌ر نمونه‌و شوینه‌دا به‌م

چۆتە شېۋە يەۋە .

بروانە :

زار (ناو)

پاشگر باغچە

گولزار، لالەزاز

دەم

بىزار: بى دەم

بىزار: پەست

- دولبەر - (دلبەر)، ناوو ئاۋە ئناۋە، لە (دل بردن) ەۋە

ھاتوۋە

- دلتيا: ناوو ئاۋە ئناۋە، دژى (دوو دل) ە، دلتياى

کردم .

- دلشاد: ناوو ئاۋە ئناۋە، پىكھاتوۋە لە :

دل + شاد دل شاد: ئەمرۆ دلئى شادە

دلشاد: دلشاد دل شاد نىە

دلخواز: بۆ كەسىك يان شتىكە كە دەچىتە دلەۋە،

خوشت دەۋىت، ھەزى پى كەيت، پىكھاتوۋە

لە :

دل + پەگى فرمانى خواستن (خواز) = ناوو

ئاۋە ئناۋى لىكدراۋ، دلخواز، دلخوازە .

- دلپن: دلخواز .

- دلوقان: دوست، خوشەۋىست، دلدار، (دلوان)

(خاۋەن دل) . .

دلارام: دل + ئارام (ئارام) . . سرەوت . . سەبر، ئارام

گرتن دان بەخودا گرتن . بوۋە بە دلارام: بۆ

كورتى و ئاسانى لەپال سووك كىردنەۋە دەنگىر

(ل) ە كەش .

ھەرۋەك لە (دولبەر و دلاۋەر) دا .

دلەكە ئەشپىر: ناۋە بۆ جوۋە تىرىيەكى سىپى

دەنك درىژى، بنك ئەستورى، سەبارىكە،

ناۋى بچوۋكى تىدايە .^(۱)

دلارا: بۆ شونىكى دلگىرە كە دلئى تىدا بگىر تەۋە .

لەۋانەيە، (دل ئارا) بىت .

ھتد

دل - لە ئىدىۋم و زاراۋە دا

دلپاك: (دل پاك) (دلپاكى): ھىچى لە دلدا نىە، يان

ھىچى لە دلدا نامىنىت، ناوو ئاۋە ئناۋە:

دل + پاك دل پاك

دلپاك

مروڤ كە دلئى پاك بوۋ لئى مەترسە .

دلپاك بەراستى دلئى پاكە .

دل پىس: بە گومان، دژى (دلپاك) ە .

دل پىسى: گومان كردن .

دل پىس كردن: گومان پەيدا كردن دەربارەى كەسىك،

دلئى لئى پىس كردوۋە: كەۋتۈۋتە گومانەۋە لئى .

دل نەرم: دلئى زور نەرمە، زوو رازى دەبىت و ئاشت -

دەبىتەۋە . دژى (دل رەقە) .

دل رەق: بروانە: سەرەۋە: دل نەرم - دژى يەكن،

بەئاسانى نەرم نابىت، دل قايمە: دلئى

ناسوۋىت، بى رەھمە .

دل قايمە: ھاۋ مەبەستى (بەجەرگە) ە .

دل ناسك: (حساس) خاۋەون ھەستىكى ناسك، زوو

زۈيردەبىت زوو ھەست بە ھەر شتە ھەر قسەيە

دەكات .

دلگىر: دلگىر، بۆ دوو واتاى دژ يەك بەكاردين لە :

(دل گىران) ەۋە ھاتوۋە . بروانە :

دلگىر

زىر، غەمگىن، پەست

دلئم، يان سەردلئم گىراۋە

ئەم شونىنەخوشە

دل گیره (دل ده کاتهوه)

دل تهنگه: دلگیر، پهست، غه مگین، دژی
دلخوش.

دل خوش: دلخوش، ناوو ئاوه لئاوونکی لیکدراوه
به واتای، شادو به که یف، دژی دل تهنگه دیت.
دل گران: دلگیر، عاجز، دل تهنگه. مروف که پهست
ده بیت ههست به قورسای یه که ده کات له سه ر
دلی و هه موو له شی داده گریت.

دل بهسته: (2) دلبنده، بو شتی که ئاره زوو بگریت،
بچیته دلوه ئه و که سه دلی پیوه بیت.

دل تهر: بو که سیکه حه ز له که یف و سه فاو شتی جوان
بکات، (دلتهر - تهرپوش) یش ده گریته.

دلپر: دل پرپوون. له داخا، له قینا، له زور خواردن،
دل م پرپووه، زورم خواردو خواردنه که سه ر
دلی گرتووم دلی پرپووه: قولهی گریانی دیت،
گریان گرتوویه تی.

دلی لئی لئی پرپووه: لئی که وتوو به قینا.
یان نیشانه ی رشانه و په و له وانه یه برشیته وه.

دوو دل: دوو دله، دژی دلنیا، به گومانه.
دل رفین: دلگیر، ده چیته دلوه، له (رفین و فرین)

یه کن و جیگورکی له دهنگه کاندایه. دلی بوی
هه ل تهرفی له خوشیاندان.

دل سارد: دل سارد دوو دل، دژی دل گهرم، دلی لئی
سارده، دلی ساردبوتوه له و کاره، واتا: به دلی
نیه، لئی په شیمان.

دل ساردی: به رانه ر (به که س یان شت) ه.
دل گهرم: دژی (دل سارد) ه، پروانه سه ره وه.

هه ره وه، دل ساردی و دل گهرمی.
دل رهش: دل رهق و دل پیس، دژی دل نهرم و دل پاک.

دل روون: دل خوش، دل م روون بووه گه شاپه وه.

دل گران: دلگیر، پهست.

دل فراوان: دل گه وره.

دل راگرتن: دل نه شکانندن، دل کردن. دلی رابگره:
دلی مه شکنه.

بی دلی نه کردن: دل راگرتن: پروانه سه ره وه.

دل بردن: دل بردن تیکچوونی دل به هوی
خواردنه وه.

هه نگرینه که دلی بردن، گرو کزه کز له دلوه هاتن.
بی خواردن (نیشتیها کردن)

حه زلی کردن (خوش و بستن).

دل نه بردن: بی نه خواردن. پیم ناخوریت، واتا:
دل م نایبات، یان ئه و که سه تیره، یان (نیشتیهای
نیه).

دژی: (دل بردن).

دل مردوو: بو گه نج و ته من که میکه، که دلی به دنیاوه
نه بیت و حه ز له شتی جوان و خوش نه کات.

دیاره زه مانه دلی ره نجانده وه.

دل ره نجاو: دل شکاو، دل ره نجان - دل شکان،
زور برپوون دل ره نجانندن. دل شکانندن،
زور کردن (تیپه رو تینه پهرن).

دله له رزی: دلی که وته له رزین. دلی که وتوته ترسه وه،
مه ترسی دای گرتووه، (دله کوتی) ی بی که وتوو له

ترسانا، دلی ده له رزی - زیاد له سنووری خوی
لیده دات، کوه کوت ده کات که نه نجامی
نه خوشیشه.

دل تیکه ل هاتن: دل به یه کاهاتن، بو که سیکه که ئه و
خواردنه ی خواروویه تی ناره حه تی ده کات و

ده یه ویت هه لی - بهینیته وه و ناتوانیت، یان ئه گهر
چاوی به شیکسی پیس که وت یان بونی شتیکی

پسی کرد دهست ده کات به قرپ وقوپ و
دل تیکه له هاتن.

دل به به کاهاتن: بروانه دل تیکه ل هاتن.
دل خاوبوونهوه: سست بوون و تیکچوونی دل، نیوه له
هوش خوچوونیک.

سەردل کەوتن: دل پربوون به هوی زور خواردنهوه،
یان خواردنیک که پیت نه کهوئیت، مەبەست
نارەحەت بوونی دلە به هوی پربوونی،
(معدة) وه.

دل پیداجوون: چوونه دلەوه، حەزکردن له شتیک، یان
خوش وستی که سیک، هاومه بهستی (دل پیوه
بوون) ه.

دل پیوه بوون: بروانه سەرەوه: دل پیداجوون.
دل له خودامان: دل به خوشووتان، به زهیی
به خوداهاتنهوه، بو که سیکه که هەست به
جیاوازی و (مەغدوور) بوون بکات.

دل به خوشووتان: بروانه سەرەوه (دل له خودامان).
دل له خوچوون: بی هوش بوون، بی هوش کەوتن،
له هوش خوچوون، بوورانهوه، دل ساردبوونهوه.
دل ساردبوونهوه: بروانه دل له خوچوون -
ده شگوتریت: (له خوچوون).

بروانه (دل ساردی) ش.
دل تازاردان: دل رەنجاندن، دل شکاندن،
دل بریندارکردن، که سەرخستنه دلەوه، بهو
که سهش ده گوتریت:

دلزار (بروانه - دلزار - له سەرەتایی باسه که دا).
دل کرمن: دل پیس، بوغز له سک، قیناوی،
به دگومان.

دل کرموئ: دل کرمن - هەردووک به کن.
دلەراوکی: دل + راو + پاشگری (کی).⁽¹⁾

دوو دلێ کردن، دلنیانه بوون، دلێ له ته گەرو
نەگەر دایه. بیکات یان نا، (چاوله ده) پش.

دلە کزی⁽²⁾: یان، دلە کزه: جوړه دل تیکچوونیکه، یان

دل - به به کداهاتنه، به تاییه تی نهجامی زور
شیرینی خواردن، دل کزه کزی پی ده کهوئیت،
ده سووتیه وه، گری لی ده بیته وه. بروانه
(دل بردن).

دل کورکان: ⁽³⁾ دل لیدان بو شتیک، حەزو ئارەزوو
کردنی.

دل کرانه وه: دل خوش بوون. که دیم دل م کرایه وه،
که ده بیینم دل م پی ده کزیه وه (فەرەح بوون).

دل سووتان: یان دل پی سووتان: به زهیی پیداهاتنه وه،
دل پی سووتان: دل م پی ده سووتیت.

دل سووتان - جگەر سووتان.

دل سووتاو: جگەر سووتاو، بو که سیکه
خوشه وستیکی یان مندالی بمریت. زیاتر بو (مندال)
به کار دیت.

دل شکاو: دل رەنجاو. کوست که ووتوو، به دلێ شکاوه وه
سەری نایه وه، یان حەراره دلێ مەشکینه.

دل به جی هینان: به جی هینانی ئارەزووی که سیک، یان
ناشت کردنه وهی.

به جی هینانه وهی دل: رازی کرن و ناشت کردنه وهی پاش
زیزبوون و دل شکانی له بهر هەر هویه ک بیت،
ئەمەش هاومه بهستی نمونه که ی سەرەوه به، یان
هەر خویه تی و ته نیا ئالوگور کراوه له نیوان شوینی
ووشه کاندان. یان دل هینانه جی.

دل ئاورشین کردن: دل ئاودان، دل خوش بوون و
کرایه وه، خوشی که وتنه دلەوه، دل گه شانه وه.

دل ئاودان: دل ئاورشین کردن. بروانه سەرەوه.

دل ئاوخوازدنه وه: (1) دلنیابوون، حەسانه وه وه هەست
کردن به ره حەتی نهجامی باوه پرکردن به شتیک
لی به گومان بوو، رزگار بوونی ئه وه که سه له دوو
دلێ.

(2) ئیسراحت کردن نهجامی هەق وه رگرتنیک

يان تۆلە وەرگرتن .

دل ئاوه دان : دل فراوان ، دل كراوه ، ورياو هوشيار .

دل خوشبوون : شادمان بوون . پروانه دل خوش .

دل خوش كردن : چاوگيكي ليكدراوو تپهري

(دل خوش بوون) ه يه كيكي يه كيكي كه بخاته

خوشيه وه ، دلي خوش بكات .

دل خوشي دانه وه : دل دانه وه ، به سهره كيكد ا هاتن ،

لاوانده وه .

دل وه ستان : دل له كار كه وتن ، له ليدان كه وتن ، (مه رگي

مجافاة) يشي ⁽⁴⁾ يي ده لئى (السكتة القلبية) .

دل توقين : دل تم توقى كرد - ته قى ، شه قى برد ، له

خه فه تانا يان له رقانا ، يان له ترسانا ، پروانه :

دل توقين .

دل ته قين : ⁽⁵⁾ شوق بردن . پروانه : دل توقين و

دل توق كردن .

دل كه وتنه خواره وه : داچله كين ، ترسان . نه نجامي

كاريك ، يان خه به ريكي ناخوش و له پر .

دل دانه وه : پروانه دل خوشي دانه وه .

دل سه نندن : دل دانه وه ، دل خوشي دانه وه .

دل داكه وتن : دل داخوارپان ، داچله كين له

ترساندا پروانه :

دل كه وتنه خواره وه .

دل داخورپان : پروانه سه ره وه : دل داكه وتن .

خورپه له دل وه : پروانه : دل داخورپان .

هاتن

دل خورپي : دل داخورپان .

دل ته يي : دل خورپي .

دل نه وايي كردن : دل نه وايي ، دل دانه وه ،

ناشت كردنه وه .

هتد

سهرنجي تم نمونانهش بده كه له شيوه ي

رسته دايه

- دلي به هيچ ناكريته وه : نه وه نده په ست و بيزاره .

- كه سهرى ⁽⁶⁾ خسته دلپه وه : دلي بريندار كرد ،

دلي شكاند .

- داخ چووه دل مه وه : بو كه سينك له خه فه تاندا

ئاگر له دلي به ريبيت جا بو بوشتيكي يان

كه سيكي خوشه ويسته كه زياني يي گه بيشتييت

وهك ئاگر بنيت به دلپه وه وايه .

- دل له دل مه ده : بو كه سينك گومان له كه سينك بكات ،

يان پرواي يي گم بيته وه ، كه هي نه وه نه بيت .

- قه د دلي پيرنا بيت : چاوي تير نا بيت ، زور هزي له

دنيايه ، به كه يف وزه وقه . تمهش بو كه سينك كه

به تمه من بيت و وهك كه سيكي تمه من بچووك و لاو

بجوولته وه . به پينچه وانهي : دل مردوو .

- هيچي به دل نيه : هرچي بو بكه يت هر نارازيه و

(شوكرانه ي خواناكات) .

- هيچي له دلانيه : نه وه نده دل ساف و فراوان و پاكه .

- قين له دل : به پينچه وانهي (هيچي له دلانيه) يه - بوغز

له زگه ، دل پيس و ره شه .

- دلي به به ريه وه نه ماوه : زوري دهر دو ميه شه ديوه

كيشاوه ، تير له وه زياتر له توانايا نه ماوه و به رگه ي

خه فه تي تر ناگريت .

- وهك نه شتهر داي له دل تم : بو خه به ريك يان قسه يه كي

ناقولا و جه رگه پره .

- ده چينه دل وه : بييني خوشت ده ويت ، ثاره زووي

ده كه يت ، بوشت و بو كه سه . به پينچه وانهي

ناچيته دل وه .

- دلي به دنيا وه يه : هزي له دنيا - هيشتا تيري

نه خواردوه له دنيا ، چاوي له دنيايه ، هيشتا

- 1 - ئاخۆ بە چ شاخیکهوه گیرساوه دلی من؟!
- یاخۆ بە چ داخیکهوه سوتاووه دلی من؟!
- 2 - دل له دهردی وهتهن شوقی نهماوه .
- وهك كهوی ناوقهففس عهشقی شکاوه . .

سه رچاوه كان :

- (1) - خال - فرههنگی خال .
- (2) - خال - پهندی پیشیان . .
- (3) - عومهر دهشتهکی - پهندی کوردی .
- (4) - ئهوی دهیزانم و کۆم کردۆتهوه .

پهراویزه كان

- 1 - پاشگری (گی): له کوردیدا ئهم پاشگریه له گهلیک شوین بهرچاو - دهکهوئیت بۆ نمونه بروانه .
- چاوپرکی: چاو + بر - (رهگی چاوک و فرمانی برین).
- که جوړه سهیر کردنیکه، بچرپچره، چاونووقاندن و کردنهوی لهسهیرهک .

سه رتاتکی: ئه مئیش دووباره بۆ جوړه سهیرکردنیکه بهسهر هینانه پیشهوهو خستهوهی لهسهیرهک، بۆ نهبینین و ههست پی نهکردنی .

گاگول کی: جوړه رویشتنیکه بۆ مندالی تازه پی گرتوو، که خهریکه پی دهکریت، دووباره رویشتنیکی ناتهواوه .

دلپراوکی: دوو دلی، بۆ دلنیکه له ئه گهرو نه گهردا بیت (سه رنج بدن له هه موویاندا جووله به کی یان کارنکی بچرپچره .

یان سهیرکردنیکه بهم جوړه . .

گه نجه، چاوی له دنیا بوو، دلی به دنیاوه بوو .
پیش وهخت کوچی کردو دنیای فانیسی
به جی هیشت، جوانه مه رگ بوو، ره نجه رو بوو .
- به دل شکاوی سهری نایه وه و اتا: به عه زه ته وه مرد،
خوشی نه دی له دنیاو له ژیا نی .
- به هیچ شتیك دلی ئاو ناخواته وه: قه د دلی پاك
نابیته وه .

قین له دله، بوغز له زگه .
هند

دل له هه ندیک (په ند) دا

- دل ئاوئینهی دله .
- دل وهك شووشه وایه که شکا ده شکي (ناچیته وه جنی خوئی).
- سه رکزى دل وریایه - په ندو ئیدیومه .
- دلی من سولتانه، که ته مالی وانه، چه ند ره شه و
چه ند جوانه .⁽³⁰⁾

بروانه ئهم نمونانه شه که به دوو جوړ
لیک ده درینه وه، به پی کهس و شوینی به کارهینانی:
- دلی دل نیه ئه وهنده ناسکه و زوو زویر
ده بیت .
ئه وهنده ره قه به هیچ نه رم نابیت .
- با به دلی نه بیت: بزانه چی تات پی ده کات .
بزانه چیتان پی ده کات .
با به دلی بیت: بزانه چۆن ده یکات .
بزانه چی ده کات .
دوا شت (دل) له م چه ند دیره شیعه دا:

هه‌له‌په‌ركى: هه‌ل + په‌ر (په‌گى چاوكه و فرمانى - په‌رين - هه‌له‌په‌رين + كى).
 هه‌ماموكى، چاو شاركى: دوويارى مندا‌لانه‌ن.
 هتد..

2 - سه‌رنجى ووشه‌ى (دل) بده‌ن له گه‌لىك
 نمونه‌دا، له جىگه‌ى (معدة) به‌كارهاتوه. هه‌روه‌ك له
 عه‌ره‌بىدا (نفس) به‌كارديت دلم تىكه‌ل ديت - نفسى
 تلعب) هتد.. بو سه‌رنج.

3 - كورك‌ان - دل‌ه‌كورك‌ان - كوركه كورك - ناوى
 ده‌نگه‌و بو جوژه گريانكى نزمه وه‌ك نووكه‌نووك وايه،
 ده‌لىن: هه‌ر كوركه‌كوركىتى، هه‌ر ده‌كوركىتى:
 به‌تايه‌تى بو مندا‌لى بيانوگر به‌كارديت تا داواو
 ئاره‌زووى به‌ئىرتيه دى، چونكه ناييرتیه‌وه تاييزت
 ده‌كات..

4 - مه‌رگى مجافاة (مجاناة - له - جفاء - وه
 نه‌هاتوه، به‌لكو - مفاجاة - وه هاتوه - واتا - له‌په‌ر -
 مردنى له‌په‌رو له‌ناكاو.

5 - ته‌قىن و توقىن - هه‌لتوقىن - ئاوسان و
 كىف كردنه، كه له نه‌نجامدا ده‌ته‌قىت ته‌وشقه. واتا -
 هه‌لتوقى و ته‌قى.

بو دوومه‌ل، برىنك ئاو دزى كردىت، يا كىسه‌يه‌ك
 زياد له توانا فووى تى‌بكرىت يان په‌ركرىت.

6 - كه‌سه‌رى خسته دليه‌وه - (كه‌سه‌ر) له (كسى)
 عه‌ره‌بىيه‌وه هاتوه.

7 - به‌عه‌ززه‌وه سه‌رى‌نايه‌وه - (عه‌ززه‌ت) له
 (حسرة) عه‌ره‌بىيه‌وه چوته كوردىيه‌وه.

1 - له كوردىدا به‌م جوژه‌ش له عه‌ره‌بىدا ووشه‌ى
 (زمان) «اللسان» وه‌ك زاراوه به‌كارديت بو‌گفتوگوو
 قسه‌كردن، بو‌له‌يه‌ك گه‌بىشتن. كه‌واته «زمان
 رووداوئىكى كومه‌لايه‌تیه» و كه ده‌لىن زمانى كوردى واتا
 زمانى كومه‌لى كورد، هه‌روه‌ها «زمان گزنگترين
 نيشانه‌ى نه‌ته‌وه‌يه» به‌م جوژه‌ش «لسان العرب» = «لغة
 العرب» زمانى قسه‌كردن و خوئندن و نووسين.

2 - زمان: ناوه بو‌ته‌و پارچه گوشته ديارو
 ئاشكرايه‌ى كه وا له ده‌مدا، كه به‌كارديت بو
 قسه‌كردن و خواردن و چه‌شتن و بو‌ته‌م ديوو‌ته‌و
 ديوكردن به‌ پارووش.

زاراوه‌ى «زمان» له ناوه‌كه‌وه وه‌رگىراوه چونكه به
 هوىه‌وه هه‌ست و نه‌بىت و بىروباوه‌په‌رو هه‌رچى هه‌يه
 ده‌رده‌په‌رىت، هه‌ر له‌به‌ر ته‌مه‌ش بووه به ناوو زاراوه بو
 ته‌و رووداوه له كوردى و عه‌ره‌بىدا كه پى‌ده‌لىن «من
 باب اطلاق الجزء على الكل» «ناوانى گشت به ناوى
 به‌ش» «ناسى ناوى به‌شيك له گشت» به هوى ته‌و
 په‌يوه‌ندىيه‌ى هه‌يه له نىوانيانداو ده‌يان به‌ستىت -
 پىكه‌وه..

زمان - زبان - زوان: به هه‌ر سى شىوه‌كه‌ى
 به‌كارهاتوه له كوردىداو به‌كارديت به پى زاراوه‌و
 ناوچه. له فارسىدا (زبان) ه‌ دوورنیه كارى ته‌و زمانه
 بىت.

(زمان): له ووشه‌ى دارىژراوو لىكدراو‌دا

1 - زمانه‌وان = زمان + ه + پاشگرى (وان)⁽¹⁾ =
 ووشه‌ى دارىژراو. به واتاى خاوه‌ن زمان = سه‌ره‌زمان
 = شاره‌زا = په‌په‌ر «عالم لغوى - متخصص» - Linguist.

ب - ووشه‌ى (زمان Bitman)

زمان

زاراوه لغة Language

زمانه‌وانی: علم اللغة «Linguistic»

2 - زانای زمان: زمانه‌وان = هاومه‌به‌ست.

3 - زانستی زمان: بروانه «زمانه‌وانی» له‌سه‌روه.

4 - زمانناس «زمان + ناس» (ناس: ره‌گی چاوگ و فرمانی تپه‌ری - ناسین - ه) = ناوو‌ئاوه‌لناویکی لیکدراوه. بو‌که‌سیکه زمان بناسیت، له‌ زمانی خه‌لک دگات، شاره‌زای زمانیه‌انه، یان شاره‌زای زمانه‌وانی ناگاداری ده‌ستورو زانسته‌که‌یه‌تی.

5 - ده‌ستوری زمان = ری‌زمان.

6 - ری‌زمان - بروانه «ده‌ستوری زمان».

7 - زمانزان (زمان + زان - ره‌گی چاوگ و فرمانی تپه‌ری زانین) = زمانزان زمانه‌وان - لغوی (زاراوه)

چهند زمانیک ده‌زانیت - ئاوه‌لناوی لیکدراو زمانناس.

له‌ چهند زمانیک ده‌گات.

8 - زمانه -

زووانه = «سه‌ری داریکی له‌له‌کراوی دادراوه بو‌ئوه‌وی زبانه

بکریت به‌ کونی داریکی تردا، هه‌روه‌ها ئاسنیکی باریکه له‌ ئاوزوونه‌دا ده‌چی به‌ کونی قایشا، بلیسه‌ی ئاگره‌یشه.

9 - زمانه‌ بچکوله: پارچه‌ گوشتیکی باریکه له‌ قورگدا. له‌ زمان ده‌چیت (لسان‌المزمان).

10 - زمانمه‌لیچک: «تووی دره‌ختی بناو».

11 - زمان‌گرتن: (1) بو‌مندالیک که‌ دپته‌ زمان، یه‌که‌م جار ده‌ست ده‌کات به‌ قسه‌کردن، زمانی ده‌کریته‌وه.

(2) - قسه‌کردن به‌بی‌ شهرم، زمانی گرتوه‌وه = بی‌بیرکردنه‌وه‌وه‌ بی‌په‌روا قسه‌ده‌کات، زمانی دریزبووه.

هتد

زمان له‌ هه‌ندیک ئیدیوم و زاراوه‌دا:

1 - زمان پاک: زمانی پاکه، قسه‌ جوان وریک وریک، قسه‌ی ناره‌واو ناشیرین ناکات، ناوه‌ که‌س نابات به‌خرایی، زمانی خو‌ی گرتوه‌وه.
زمان پاک: زمانپاکی به‌رزوی خاوه‌نه‌که‌ی ده‌رده‌خات.

2 - زمان پیس: دژی زمان پاکه - بو‌که‌سیک به‌کاردیت که‌ جوین فروش و قسه‌ ناقولایه، له‌ قسه‌ی ناشیرین به‌ولاهه‌ هیچی تری له‌ده‌م نایته‌ ده‌ری.

زمان پیسی - دژی - زمان پاکه - یه.

3 - زمان لووس: ده‌زانیت چو‌ن قسه‌ بکات و کاری خو‌ی بباته‌سه‌ر، به‌زمان گالته‌ به‌ خه‌لک ده‌کات، زمان خو‌شه.

4 - زمان خو‌ش = زمان لووسی: به‌زمانی خو‌ش مار له‌ کون دپته‌ده‌روه‌وه.

5 - زمان شیرین: بروانه‌ زمان خو‌ش. له‌گه‌ل منداله‌که‌ به‌ زمانی خو‌ش و شیرین بجوولیره‌وه.

6 - زمان تال: دژی (زمان شیرین).

7 - زمان دریز: زمانی دریزه: بو‌که‌سیکه له‌ سنووری خو‌ی بچپته‌ ده‌روه‌وه، شهرم و گه‌وره‌یی لیک نه‌داته‌وه، زور بلییه‌و زور له‌سه‌ر قسه‌ ده‌روات، هاره له‌ زماندا، زمانیکی پیوه‌یه هه‌ر نه‌بیته‌وه. زمان دریزی.

8 - زمان کورت: دژی: زمان دریزه. بو‌که‌سیکه که‌ له‌به‌ر هه‌ر هو‌یه‌ک بیت نه‌توانیت له‌سه‌ر قسه‌ بروات، ده‌م کوت - بکریت.

9 - زمان شر = ده‌م شر = زور بلی = ده‌م دپاو.

ئه‌وه‌ی زوریش بلیت: چاکیش ده‌لیت و خراییش.

1 - زمان به‌د = زمان شر، زمانه‌دی.

11 - زمان دپ: زمانی دپه = ده‌م هاره، زمانی شره،

توندوتیژه له زماندا، زمانی ئەوەندە تیزوڤرە ئەلئی نەشتەرە.

12 - زمان بەرباد: زمان بەد، زمان شر.

13 - زمان گیران = زمان شکان، لال بوون، دژی زمان گرتن.

14 - زمان شکان: زمان گیران پروانە سەرەوه، زمانی شکاو: له قسەکەوتن: بەهۆی نەخۆشییەوه یان ترس، کە کوشندەو قورس بیت.

15 - زمان گەستن: پەشیمانی گرتن، پەشیمان بوونەوه، خەفەت خواردن بۆ شتیک کە لە دەست چوو بیت.

16 - زمانباز: درۆزن، تەلەکەباز. (زوانباز).

17 - زمان بەست: دەم بەست (زوانبەس).

18 - زمان بەستە: گیاندارى بى زمان، بەسزمان.

19 - بەسزمان: خۆی (بەستە زمان) سەرنجی رووالتی بده. زمانی له دەمدا نیه. دژی زماندارو زمان درێژه.

20 - زماندار: دژی (بەسزمان) هه هاومەبەستی:

دەم هەراشە.

21 - زمان کیشان: بۆکەسینکی زۆر تینوو یان ماندوو و تینوو. دەلین: وهخته زمانم بشکیت له تینواندا.

22 - زمان شکان: پروانە زمان کیشان و (زمان شکان) لەسەرەوه بۆ بەراوردی کردن، زمان شکان له قسەکەوتن له عەزەرتانا بەلام زمان کیشان بەتایبەتی منداڵ زمانی دەردینیت، پیشانی دەدات واتە داواى ئاو دەکات، گەورەش لەم حالەتەدا وای بەسەر دیت.

23 - زمان بەرەللا: دەم شر، زمان درێژ، زمانی زۆر بەرەللا، چەنەبازە، هەرچی بەزمانیدا بیت دەبیت بى بیرکردنەوه و بى شەرم.

24 - زمان برپاو: زمانی برپاو، بۆکەسینکە (نق لەخۆی بیریست) لەبەر هەر هۆیک بیت.

هاومەبەستی: دەم کوت - بووه، زمانی نیه، هەرۆک زمانی برپایت وایه له بى دەنگیدا. دژی زمان درێژو زمان بەرەللايه.

25 - زمانی بۆ نەخولقاوه: بى زمانه، پروانە (زمان برپاو).

26 - دوو زمانه: دوو رووه، وهك وایه بەروو پشٹی بۆ نیه، جیى برپاو متمانه نیه.

روو به روو دەم چەور

پاشە ملە دەم تەور

27 - زمانی ئەلئی نەشتەرە: زمان شر، زمان دره زمان تیژه.

28 - زمانی له دەمدا نیه: پروانە، زمانی بۆ نەخولقاوه.

29 - زمانی لەتەك سەریا بازی دەکات: چەنەبازە، زۆر بلێه، نازانیت بى دەنگ بیت.

30 - زمان درێژی دەست کورته: بى دەسەلاتە، هەر قسەى پێهه بهس، هیچی لە دەست ناییت.

31 - زمانی زمان نیه: زۆر هارو هاجه، کەس دەرەقەتی - ناییت.

32 - زمانم بوو به پەلاس - له ماندوو بوونداو دەم هیلاك بوون.

33 - به زمانی شیر ئەکا به ریوی: (شیر ئەکاته ریوی) زمانبازە، زمانی خوش و شیرینه.

زمان: له هەندیک پەندو قسەى نەستەقدا:

1 - زمان بەلای سەرە.

یان، زمانو به له گیانو.

2 - زمان بوەستیت سەر رەحەتە؟

یان: ئەگەر زمان بیهلێت سەر رەحەتە.

3 - سەر ووتی به زمانی.

هەتاكو تۆم جیرانی رەحەتیم نابى له گیانی

یان رەحەتیم نین له گیانی.

(سەگى ھار = زمان) كە دېرىت نەك نەرم وقسە خوش
 زمان لە ھەندىك دووعادا
 1 - زمانت بېرن.
 2 - زمانت بەبرىن چىت.
 3 - دەك لال بىت، زمانى شكىت.
 گشىيان بۇ كەسىك بەكاردىت كە ھەلەو ھەلەشى
 بكات و ئەوھى نابىت بىلىت و بىدلىنىت بلاوى
 دەكاتەو، كەواتە دووعاىە لەو كەسە نەك بوى.

سەرچاوەو پەراویزەكان:

پەراویزەكان

پاشگری (وان) پاشگریكى (ناوى) ى كوردی ديارو
 باوہ بەواتای (خاوەن) دىت، بۇ ناوو ئاوەلناو بەكاردىت
 ۋەك:

مەلەوان، پالەوان، ئاشەوان، كاروان، گاوان
 ھتد...

2 - زبانه - زبانه - چۆتە عەرەبىيەو بۇ ھەمان مەبەست
 بە گشتى.

سەرچاوەكان:

- 1 - ژ (8) و (10) خال - فەرھەنگى خال.
- 2 - پەندى پىشيان لە شىعەرى كوردیدا. كرىم
 شازەزا.
- 2 - زبەر شاعیر.
- 3 - پیرەمیرد.
- 4 - ئەوھى خۆم بە درىزى كات و توانا كۆم كوردونەتەو
 لە قسەى ئەم و ئەو، لىرەو لەوئى كە تىكرا زمانى
 كوردى دەگرىتەو، كە خۆى بۇ خۆى گەورەترین
 فەرھەنگى زمانە.

- 4 - زمان سەرت نەبىم ئەبى سەرم
- 5 - بە زمانى خوش مار دىچىتە كۆنى.
- یان: زمانى خوش مار دىتە كۆنى.
- 6 - بە زمانى خوش مار لە كۆن دىتە دەروە
 بەپىچەوانەى ژمارە (5 - پىنج) بەلام ھەر دوولا لەسەر
 (زمان خوشى) وەستاو.
- 7 - ئەگەر زال نەبى بەستەزمان ئەبى.
- 8 - ژىر بەندە زبان، ژىر دىزە ئاگر واتا:
 زمانى مروف وەك ئاگرى ژىر دىزە وایە.
- 9 - سەگى زمانى بگاتە برىنى خۆى چاك ئەبىتەو.
 10 - زمان بېرە سەر فەحسىايە.
- 12 - بووكى زمان نەبوو، خەسووى ئیمان نەبوو.
- 13 - زمانى شىرىن لە بە ھەشتى ھاتىيە.
- 14 - زمان پارىزگارتە، ئەگەر پاراست دەتپارزى.
- 15 - زمانى سۆر درۆى ناکا.
- 16 - نانت جوىسین بى و خولقت گەنمین بى: واتە
 زمانت خوش بىت.

زمان لە ھەندىك ھونراوہدا:

زبەر دەلىت:
 وای ووت كە كەوتە ئەو موسىيەتە.
 «زمان بوەستى سەر بە رەحەتە».
 پیرەمیرد دەلىت:
 دەردى جوانىيە پىوہندى پى گول
 «بەلای زمانە قەفەسى بولبول».

زمان لە مەتەلدا:

ئەم لا دیوار ئەو لا دیوار تىايەتى سەگىكى ھار

بیاوازی نیوان

فونیم و مورفیم

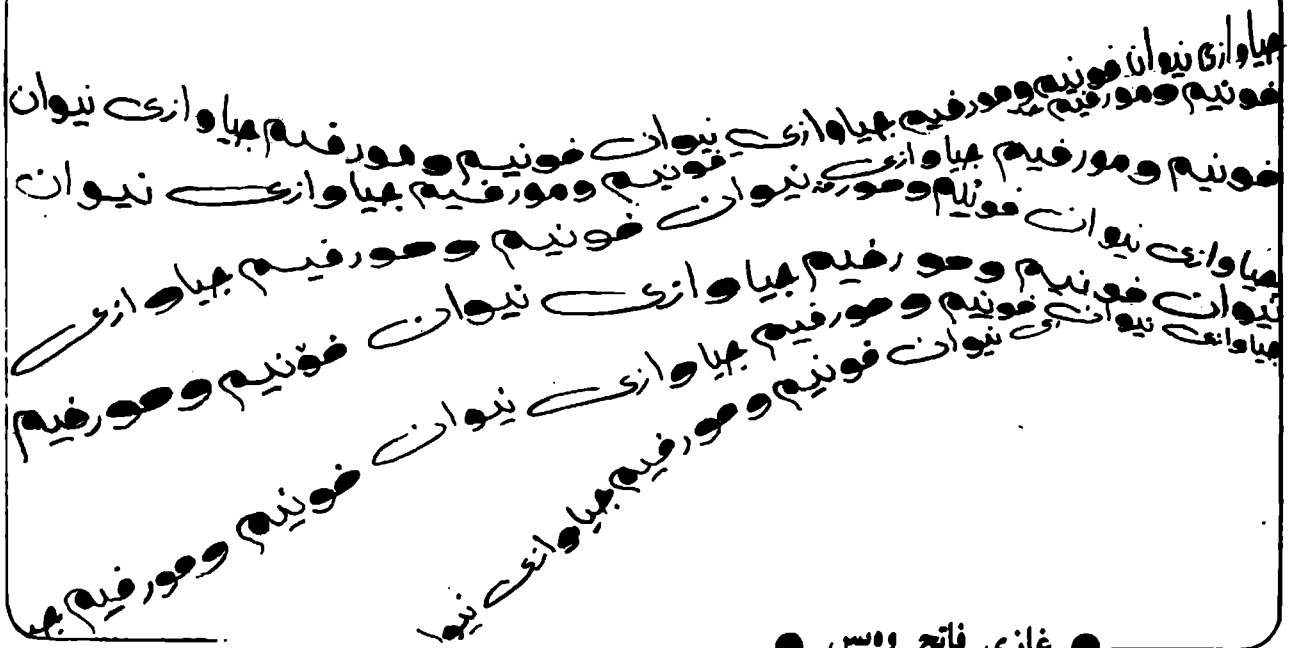

● غازی فاتح وهبس ●

پیشه‌کی:

مه‌به‌سته کانشیان له‌گه‌لدا وه‌ربگری، به‌لام زمان له‌خویه‌وه زاراوه‌ی زانستی له‌زمانیکی تروه وه‌رناگری، به‌لکوله‌ریگه‌ی ئه‌و که‌سانه‌وه وه‌رده‌گیریت که‌ ئه‌و زمانه ده‌زانن و له‌بنه‌په‌تدا زاراوه‌کانی پئی داهینراوه... هه‌روه‌ها ده‌بی ئه‌و که‌سانه‌ پسه‌پوریش بن له‌و زانسته‌دا که‌ زاراوه‌کانی بو داهینراوه. له‌ ئه‌نجامدا ئه‌و پسه‌پورانه له‌ زمانه‌که‌ی خویاندا

هه‌ر زانستیک کۆمه‌لێک زاراوه‌ی تایه‌تی خوی هه‌یه‌و ئه‌و زاراوانه‌ش له‌ بنه‌په‌تدا مولکی ئه‌و زمانه‌ن که‌ ئه‌و زانسته‌ی پئی شی کراوه‌ته‌وه، واته‌ زاراوه‌ی زانستی به‌چی زمانیک داهینراییت مولکی ئه‌و زمانه‌یه. ئه‌مجا ئه‌گه‌ر هه‌ر زمانیکی تر ئه‌و زاراوانه‌ی وه‌رگرت، ده‌بی واتاو

ئەو زاراوانە بەکار دەهێنن بۆ ھەمان مەبەست و دوا بەدوای ئەوان خوێنەری ئاسایش لە ڕینگەیی لاسایی کردنەووە بەکاریان دەهێنن، بەلام ھەروا بە ئاسانی ناتوانن ئەو زاراوانە لە شوێنی تاییەتی خوێانددا بەکاریان بهێنن و نازانن بە شیوەیەکی دروست بۆ ھەمان مەبەست مامەلەیان لەگەڵدا بکەن. لە ئاکامدا دەکەوێتە گۆژاوی ھەلەکردنەووە لەوانەشە تا رادەپەك زاراوھەکان تێك بدەن و زانستەكەش بەرەو قوژبێنکی تەسك بەرەن.

زانستی زمانیش وەکو ھەر زانستێکی تر مەودای فراوانەو کۆمەڵێك زاراوھە تاییەتی خۆی ھەیە. کە وابوو دەبێت زمانەوانی دەست پێکەر و خوێنەری ئاسایی بە تەواوێتی دۆنیا بن لەوێ کە بە چاکی لە زانستەكە گەشتوون بە ئاسانی بتوانن زاراوھەکانی ئەم زانستە وەکو ھەر ووشەیکە تری ئاسایی نیو زمانەکان بەکارھێنن، بەلام بەداخووە زۆر جار دەبینن زمانەوانی دەست پێکەر ھێشتا لە ئەلف و بێی زانستی زمان نەگەشتووە کەچی خۆی دەھاوێتە نیو ئەم زانستەووە تووشی گەلی ھەلەیی سەیر دەبێت و بگرە تا رادەپەكیش لە ڕیپازی لیکۆلینەووەی زمانەوا نیش لادەدات و ووتارەكەیی لە حیکایەت گێرانەووەی کە پەتی دەچێت و زانستەكەش تێکەل و پێکەل دەکات.

لێرەدا ئێمە نامانەووی باسی ئەو جۆرە ووتارانە بکەین چونکە زانستی زمان لە نیو ئێمەیی کورددا تازەییەو ھێشتا پەلی نەھاوشتووە. لەبەر ئەمە بە چاکمان زانی بە شیوەیەکی سادە جیاوازی نیوان فونیم و مورفیم دەستیشان بکەین بۆ ئەوێ لە جیگەیی دروستی خوێانددا بەکاربھێنرین.

لیکۆلینەووە

فونیم (Phoneme) و مورفیم (Morpheme) دوو زاراوھە

زانستی زمانن و بە گشتی بە زمانی ئینگلیزی داھێنراون. ئەم دوو زاراوھەش لە دوو ئاستی جیاوازی زانستی زماندا بەکار دەھێنرین، واتە فونیم لە ئاستی فونۆلۆژیدا (Phonology) و مورفیم لە ئاستی مورفۆلۆژیدا و ھەر تێکەل کردنیکی ئەم دوو زاراوھە، وەیا دەرھێنانیان لە ئاستە تاییەتیەکی خوێان ھەلەییو زمانەوانی پێگەشتوو بە زەقی دەبێت:

کورتە میژووویەکی زاراوھە فونیم:

فونیم وەکو فیکرەپەك کۆنەو ئەگەر پێتەووە بۆ ئەو سەر دەمەیی کە مروف بۆ یەكەم جار ئەلف و بێی لە باتی وینە بەکارھێناووە بۆ نووسینەووەی زمان، بەلام ھەست پێکردن بە ھەبوونی فونیم دەگەر پێتەووە بۆ سالی (1450) ی زاین. لەم سالی دا شای کۆریا دەرکی بە ھەبوونی فونیم کردووە، چونکە دەنگی [پ] (توزیک قورس) لە دەنگی [ب] جیاکردووەتەووە، ئەگەرچی ھەردووکیان بە تاقە پیتیک دەنووسرانەووە لە زمانی کۆریا. واتە شای کۆریا، وەکو دوو دەنگ مامەلەیی لەگەل دەنگی [پ] ی قورس و دەنگی [ب] دا کردووە، ئەگەرچی ھەردووکیان سەربەپەك فونیم بوون. ھەر لەبەر ئەم ھۆبەش (دانیاڵ جۆت) شای کۆریایی بە زانایەکی زانستی دەنگ داناو. لە سالی (1845) ز دا (دی کۆرتنی) (B. de Courtnoy) بنەمای تیوری فونیمی دامەزراندووە.

(کۆرتنی) زانایەکی فیلۆلۆژی پۆلەندی بوو و لە روسیادا پێگەشتوو و زاراوھە (Zvuk) ی بۆ دەنگ بەکارھێناووە و زاراوھە (Fonema) شی بۆ فونیم داناو. کە وابوو بنەپەتی زاراوھە فونیم لە زمانی روسیەووە ھاتووە. لە سالی (1870) ز دا (پاسی) (Passy) ئەوێ پێشنیار کردووە کە دەبێت بۆ ھەر دەنگیک فونیمیکی جیاواز دا بنرێت و ئەگەر لە ووشەپەكدا فونیمیک بە فونیمیکی تر جیگیرکرا، ئەوا دەبێت

واتای ئەو ووشەیه بگۆرێ. ساپیر (Sapir) پەکیک بوو لەو زانایانەی کە هیندییه ئەمریکاییەکانی فیری خویندن و نووسین دەکردو هەولێ دیراسەکردنی زمانەکیانی دەدا، لە کاتی فیرکردنیاندا، ساپیر هەستی بەووە کرد کە گۆرانی هەندێ دەنگیان لە لا گرنگ نییە و گۆرانی هەندیکێ تریان لە لا گرنگ، چونکە دەبوونە هۆی تیکدانی تی گەشتیان. ئەو دەنگانەی کە گۆرانیان دەبوونە هۆی تیک دانی تی گەشتی هیندییهکان، ساپیر نرخێ سایکۆلۆژی بوو دانان و مامەلەی فونیمی لەگەڵدا کردن و ئەوانەی گۆرانیان هیچ گرنگیهکی نەبوو مامەلەی دەنگی لەگەڵدا کردن چونکە نرخێ سایکۆلۆژیان نەبوو.

فیکرە فونیم لای (جان باودۆین دی کورتنی) لەسەر ئەساسی دەنگ دامەزرا، بەلام هینری سویت (Hinry Sweet) و پاسی گەشتە ئەو ئەنجامی کە ئەوانی لە دوو پروووه سەیری فونیم بکری: یەکم لە پرووی سایکۆلۆژییهوه کە وێنەی دەنگەو دوووم لە پرووی فیزیکیهوه کە شێوی راستەقینە درکاندنێ دەنگە. جۆری یەکم ناوی «سایکۆفۆنەتیک» ی لێ نرا (Psychophonetics) کە فونیمەو ئەوی دی ناوی (فیزیۆفۆنەتیک) (Physiophonetics) کە دەنگە. دانیاڵ جۆنزیس لە سالی (1917) دا زاراوی فونیمی بە تەواوەتی هینایە مەزرای زانستی زمانەوهو لە سالی (1930) بەرەوژوور تیویری فونیم لە گەلی وولاندا بلابوووه، بە تاییەتی لە ئەمریکادا. بلۆم فیلدیش لە زانا ئەمریکاییانە بوو کە بە تەواوەتی فونیم و خونی لە یەکدی جیاکەردهوه. ئەوی شایانی باسە زانستگای لەندن دەوریکێ هەرە گەورە گیرا لە بلۆکەردنەوهی تیویری فونیم دا. لە ئەنجامدا ئەم دوو خەتەراستە بوو دەستیشان کردنی فونیم بەکارهینرا. هەر لەو ماوهیەدا (D. M. Beach «بیج» فونیمی عەرۆزی⁽²⁾ داھینا، وەکو کورت و درێژی دەنگ و ستریس... هتد.

و زاراوی (کرونیم) ی⁽³⁾، (Chroneme) بوو درێژی و

کورتی فاول بەکارهینا. بو نموونە [ی] ووشە «دیت» و «دین» دوو ئەلۆکرونی کرونیمی فاولی درێژن لە زمانی کوردیدا.

فونیم

بە گۆرە میژووی باس کردن و بەکارهینانی زاراوی فونیم، دەبی فونیم دوو تاییەتی هەبی: یەکم دەبی واتای ووشە بگۆرێ و دوووم دەبی راستی سایکۆلۆژی تیدا هەبی. هەرەها دەبی فونیم بی واتا بی، ئەم تاییەتیەش لە یەک لایەنەوه گرنگە چونکە بە هۆیەوه فونیم لە مۆرفیم جیاکەرتهوه.

لە سەرەتادا فونیم بە بچووکتترین لەتە دەنگ ئەژمێردرا لە زماندا، بەلام لە دواییدا دەرکەوت کە فونیم گەلی دوورە لە راستی دەنگەوه. لەبەر ئەمە ناساندنی زاراوی فونیم گۆراو کرا بەوی کە فونیم بچووکتترین کەرتی ووشەیهو بەرگیکی پرووتی دەنگەو لە هەندێ زماندا بەرانبەر بە پیت رادەوهوستی. کە وابوو فونیم بەرگیکی نەگۆراوی دەنگە لە زماندا و دەنگیش بەرگیکی هەمیشە گۆراوی هەیه لە ئاخواتندا. بو نموونە دەنگی [د] لەم ووشانەی خواوهوهدا وەکو یەکدی نین:

دەست، سەد، هەلدا. . . هتد بەلام هەموویان سەر بە تاقە فونیمیکن چونکە لە پرووی شکلهوه یەکن.

ئەوی شایانی باسە فونیم لە دوو پروووه دەناسینری (بەپێی بۆچوونی کۆن)، یەکمە میان لە پروویکی وەسفیهوه، کە دەلی فونیم بنەپەتی کۆمەلە دەنگیکە، واتە چەند دەنگیک سەر بە یەک فونیم دەبن، بو نموونە [ک] ی ووشە «کی» و [ک] ی ووشە «کو» سەر بە فونیمی ک ن. دوو میان لە پرووی سیمای جیاکەرەوه دەناسینری و رابەری ئەم ناساندنەش «تروبتزکوی» یە بە پێی ئەم ناساندنە فونیم بریتیە لە کۆمەلێک سیمای جیاکەرەوه

(Distinctive Features)، ⁽⁴⁾ بۆ نمونە فونیمی پ بریتیه له

سیمایانهی خوارهوه:

+ لیوی

+ گیر (وهستاو)

+ کپ

+ قورس . . هتد .

له بهر ئه وهی زاراوهی فونیم و فون (Phone) له زور شویندا تیکه ل به یه کدی ده کران، زوریهی زمانه وانسه تازه کهره و کانی زانستی زمان زاراوهی فونیمیان له مه زرای به کارهینان وه ده رکردو زاراوهی سیگمیتیان (Segment) له باتی به کارهینا، بۆ ئه وهی زمانه وانسه کان له سه رتیشهی ناساندنی ناته واوی فونیم پرگار بکه ن و چی دی تیکه لی ده نگه نه کهن .

فونیم، یان سیگمیت، ⁽⁵⁾ زاراوه یه کی هه ره گرنگه له سنووری فونولوزیداو گورانی ده بیته هوی گورانی واتای ووشه و رسته . بۆ نمونه ئه م دوو رسته یه ی خواره وه ته نیا له رووی ناقه فونیمیکه وه جیاوازن:

1 - که ریک خوی کرد به ژوردا . (ووشه ی که ر، به رتی سووک).

2 - که ریک خوی کرد به ژوردا . (ووشه که ر به رتی قورس).

هه ره ها له زماندا، له ئاستی فونولوزیدا، به پی ی ریزکردنی فونیم چه ند یاسایه ک داده نری، بۆ نمونه ئه م یاسا فونولوزییه له زمانی ئینگلیزیدا داده نری: ⁽⁶⁾

[P L]...

S [t r]...

[k y]...

W]...

ئه م یاسا فونولوزییه ده لی: ئه گه ره هه رووشه یه کی ئینگلیزی به سی کونسانت ده ست پی بکات و فاولیان له نیواندا نه بی، ئه وا ئه بی ئه و ووشه یه به (S)

ده ست پی بکات و ده بی دووه فونیم یه کیک له م سی فونیم نه بی: /k/ /l/ /p/ وه سییه م فونیمیش ئه بی یه کیک بی له م چوار فونیمه: /w/ /y/ /r/ /l/ به م جو ره ئه گه ره هه ووشه یه کی ئاوه ای ئینگلیزی به فونیمی /s/ ده ست پی بکات و دووه م سییه م فونیم ئه و فونیمانه نه بن، ئه وا ئه و ووشه یه به ووشه ی زمانی ئینگلیزی دانانری . . هه ره ها، بۆ نمونه، ئه گه ره هه ووشه یه کی کوردی به (لام) ده ست پی بکات، ئه وا ده بی لامه که لامیکی (وه یا فونیمی /l/ ی) سووک بی، ئه گه ره لامی سووک نه بی ئه وا ئه و ووشه یه به ووشه ی زمانی کوردی دانانری:

..... ل (لامی سووک) ◆ ←

مورفیم:

زاراوهی مورفیم له ئاستی مورفولوزیدا به کار ده هینریت . مورفیم بچووکتین دانهی جیاکهره وه یه له ریزماندا، واته له نزمترین ئاستی ریزماندا، مورفیم وه کو بچووکتین دانه مامه له ی له گه لدا ده کری و ئه گه ره گه ردان بکری واتای ده گوری . بۆ نمونه ئه گه ره ووشه ی «ماموستا» که رت بکری ئه وا واتا بنه رته یه که ی تیک ده چی، چونکه ئه م ووشه یه بریتیه له یه ک مورفیم .

مورفیم له رووی پیک هاتنه وه دوو جو ره:

1 - مورفیمی سه ره به ست .

2 - مورفیمی به ند .

مورفیمی سه ره به ست ئه و مورفیمه یه که به ته نیا به کار ده هینریت، وه کو منال، ژن، کور . . هتد . به لام مورفیمی به ند ئه و مورفیمه یه که هه رگیز وه کو دانه یه کی سه ره به ست به کارنا هینریت .

له رووی وه زیفه وه مورفیم ده کریت به دووبه به شه وه:

1 - مورفیمی دارشتن .

2 - مورفیمی ریزمانی .

مورفیمی دارشتن له گهل مورفیمیکی دیکه دا ووشه په کی تازه دروست نه کات، وه کو: ههل، را، لی. . هتد. ههل خستن، راکردن، لی بوردن. به لام مورفیمی ریزمانی نهو مورفیمانن که ته نیا دهوری ریزمانی ده بینن، وه کو: م، ن، ی. . هتد.

ته وهی شایانی باسه هرچی راناوی لکاو هیه له زمانی کوردیدا ده توانری به مورفیمی ریزمانی دابنرین، چی راناوی ته مه لوک بی و چی راناوی گونجانندی نیوان فرمان و بکهر بی، چونکه راناوه کانی ته مه لوکیش دهوری گونجانندن ده بینن له نیوان بکهر و بهرکارداو جار جاریش له گهل فرماندا دین، وه کو: خواردمان، خواردیان. . هتد. ته نیا جیاوازی له نیوان راناوی ته مه لوک و راناوی گونجانندی نیوان بکهر و بهرکاردا ته وهیه که راناوی ته مه لوک بهرکاری ده وی و له گهل فرمانی تپه ردا ده رده که وی و راناوی گونجانندی نیوان بکهر و فرمان له گهل فرمانی تپه ردا ده رده که وی و هردو وکیانیش داخراون و ریگا نادهن هی تربیته نیوانیانه وه هرچی پاشگرو پیشگرو ناوگریش هیه به مورفیمی دارشتن داده نرین.

جگه له وهی که ده بی زمانه وان به چاکی له م جوړه زاراوانه بگات، ته بی ئاسته کانی زمانیش به ووردی بزانی و شاره زای سنووری هموویان بی. چونکه ته گهر هر زاراوه په که له ئاسته تایه تپه که ی خویدا به کار نه هینرا، نهوا ده بیته هوی تیکدانی زانسته که. بو نمونه هندی زمانه واننی ده ست پی که ری کورد «ت» ی ووشه ی «ناووت» و «م» ی ووشه ی «دایکم» به فونیم داده نین و نازانن که (ت) و (م) له سنووری فونولوژی ده رچوون و چوونه ته سنووری مورفولوژی وه. تا هم جوړه نه زانینه په که ده بیته هوی دروست بوونی هله ی له نه اندازه به ده رو هر هم جوړه هله ی شه وا له خوینره ده کات زانستی زمانی له لا ووشک و برنگه بی. بو جیاکردنه وهی ئاستی فونولوژی و مورفولوژی هم نمونه ساکاره ی خواره وه ده هینینه وه.

/م/ = له ووتی «مالم» دا ده بیته فونیم، ته گهر هم

ووشه په به سر فونیمه کانیدا گهردان بکهین: «م + 1 + ل + م».

(م) ی دووهم له ووشه ی «مالم» دا ده بیته مورفیم ته گهر هم ووشه په به سر مورفیمه کانیدا گهردان بکهین: مال + م. بهم جوړه ووشه ی «مالم» بریته له دوو مورفیم: په کیکیان مورفیمیکی سهر به سته، که (مال) هو ته وی تریان (م) ه، که مورفیمیکی ریزمانی ی بنده. ههروه ها ته گهر بلین: (ماله کم) نهوا ده بیته سی مورفیم:

دارشتن

مال + هه + م

مورفیمی سهر به ست مورفیمی ریزمانی که وابوو مورفیم بهم جوړه دابهش ته کربت:

مورفیم

مورفیمی سهر به ست مورفیمی به ند

مورفیمی داریژان مورفیمی ریزمانی

به لام دیسان له نیو مورفیمی دارشتن دا چند مورفیمیک هه په وهوری ریزمانی ده بینن، وه کو:

هه، په که (یک)، ان، چونکه - هه که یان (که) ووشه ده کاته ناسراو ویک (یه که) ووشه ده کاته ناسراو «ان» نیش نیشانه ی کویه.

ته نجام:

له ته نجامدا، له م چند خاله دا فونیم و مورفیم له په کدی جیا ده که ی نه وه:

مورفیم ۱

فونیم

1 - قالبی سایکولوژی له فونیمه کانییه وه ورده گری

1 - قالبیکی سایکولوژی هیه نه که فیزیای،

چونکہ قالبی فیزیایوی
له دهنگدا پهیدا دهیی.

چونکہ مۆرفیم له تاقه فونیمیک
وهیا زیاتر پیک دیت.

ههمانه. ستریس لهسهر برگه یه کهمه.
ههمانه. ستریس لهسهر برگه دوومه.
ههروهها ئاوازهش ههمان دهور ئهیینی:

ئازاد رۆشت بۆ بازار؟ ئاوازه له نزمهوه بۆ بهرز.

ئازاد رۆشت بۆ بازار. ئاوازه له بهرزوه بۆ نزم.

3 - کرۆنیم سیمایه که، یان زاراوه یه که بۆ دریزی فاوول به کار
ئههینیری له ئاخاوتندا. بۆ نمونه فاوولی کورتی /و/ له ووشه ی
(کوپ)دا و فاوولی /وو/ له ووشه ی (کووپ)دا دوو کرۆنیم و
/ای/ ووشه ی (پیت) و /ای/ ووشه ی «دین» دوو ئهلوکرۆنی
کرۆنیمی /ای/ ن.

4 - پروانه گوڤاری رۆشنیری نوی: ژماره (106) لاپه ره (60) -
(71). 1985. لهم وتاره دا به دوورودریژی باسی سیمای
جیاکه ره وه مان کردوه.

5 - فونیم و سیگمیت بۆ یه که مه بهست به کار ئههینرین زاراوه ی
فونیم له میژوه به کار هینراوه، به لام زاراوه ی سیگمیت تازه ی.
6 - مه بهست لهم یاسایه ئهوه یه که نابی ئه و سی کۆنسانته
فاولیان له نیواندا ههیی.

که وابوو ئه گهر هه وشه یه کی زمانی ئینگلیزی به سی کۆ
نسانت دهست په بکات ئه و ئه یی یه که م کۆنسانت (8) یی. بۆ
نمونه:

Spleen, Screen

Street, Spring . . . هند.

سه رچاوه کان:

- وریا عومهر ئه مین. نووسه ری کورد.

ژماره (9). لاپه ره (83 - 89) (1982).

- Jones, W. E and Laver, J - Phonetics

in Linguistics - London

Group Ltd. London 1973.

- Hartman, R. R. and Stork, F.

Dictionary of Language

and Linguistics. London 1973.

2 - به ته نیا واتا نابه خشی،
به لام ده توانی واتای ووشه
بگوری.

2 - ته نیا مۆرفیمی سه ره بهست
واتا ئه به خشی و به شیک له
مۆرفیمه بهنده کانیش دهوری
ریزمانی ده بینن و ئه و به شه که ی
تریان یاریده ده رن.

3 - هه ندی مۆرفیم له ت
ده کری و له ته کان واتا ئه به خشن
له ت ناکری.

به لام هیچ پیوه ندیان به واتا
به نه رته یه که وه نامینی.

4 - قالبی فیزیایوی له
دهنگه کانیه وه وه ره گری
له زنجیره ی ئاخاوتندا.

3 - به هیچ شیوه یه که
له ت ناکری.

4 - قالبی فیزیایوی بۆ
دروست ئه بی ئه گهر له
زنجیره ی ئاخاوتندا مامه له ی
له گه لدا کرا، واته ئه گهر
وه کو دهنگ ته ماشا بکری.

په راویزه کان:

1 - مه بهست له داهینانی زاراوه ی فونیم و مۆرفیم ئه وه یه که
له زمانی ئینگلیزدا ئه م دوو زاراوه یه به راده یه کی فراوان به کار
هینراون و به زوری لهم زمانه وه بلاوونه ته وه، ئه گهر چی ئه م
دوو زاراوه یه له به نه رته دا مولکی گریکن.

2 - فونیمی عهرووزی بریتیه له ستریس و ئاوازه و گۆرانی
نه غمه. . هند. بۆ نمونه ستریس له چه ند زمانیکدا دهوری
فونیم ئه بینن، چونکه ئه بیته هوی گۆرانی واتای وشه بی ئه وه ی
فونیمه کانی ئه و وشه یه بگورین، یان زیادو که م بکرتن. .
له زمانی کوردیشدا گۆرانی ستریس سهر برگه ی چه ند وشه یه که
ئه بیته هوی گۆرانی واتای ئه و وشه یه:



فرمانیکی بکەر نادیاره

وریا عمر امین
بهشی کوردی - دانشگاهی بهغا

سیماتیکی یانه به فرمانا له ناو چوارچیوهی رسته دا .
بکەر ئه و که سهیه یا ئه و شتهیه که کاره که ئەکات و
بهرکاره و که سهیه یا ئه و شتهیه که پیشوازیی کاره که
ئەکات . . واتا کاره که ی ئه که و یته سهر . بهی ئه م پیناسینانه
له رسته ی :

ئاھهنگه گول ئه چنی .

(ئاھهنگه) بکهره چونکه ئیشه که ئەکات . . (گول) یش
بهرکاره چونکه ئه و ئیشه ی که ئاھهنگه ئەپکات کار له
گول که ئەکات که (چنین) بهتی . له رووی کاته و هوش بکەر

به بیی ئه و پیناسینانه ی باون . . فرمانی تیپه ر ئه و به که
ئه توانی بهرکار و هرگرتی وه که له رسته ی (من ئه خوم) فرمانی
(ئه خوم) تیپه ره چونکه ئه توانی بهرکاریکی وه که (سیو)
و هرگرتی و رسته که بیی به من سیو ئه خوم .

فرمانی نینه پهریش ئه و به

که بهرکار و هرناگرتی وه که له رسته ی (ئیمه نووستین) دا .
ئه و ی ئه م پیناسینانه هه له و هوشینته و و که له بهریان تیا په یا
ئه کات پیناسینی (بکەر) و (بهرکاره) و سر و شت په یوه ندی ی

پیشان ئەدرى (1) وەك:

منالەكە نووست . (لەخۆپەو - سروشت نواندی)

ئاواز منالەكەى نوواند . (گەر ئاواز نەبا منالەكە لەو

ساتە تاییەتی بە نەئەنووست . . . واتا

ئاواز بوو بە هوی نووستی)

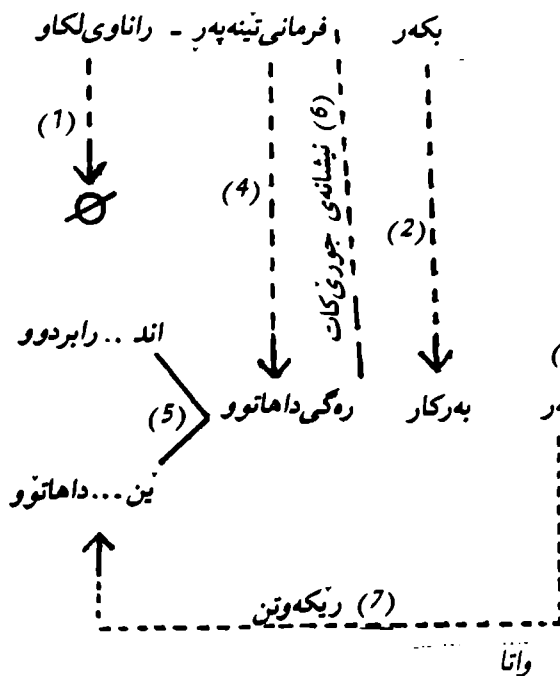

(3) گەر ئەم دیاردە بە بەراورد بەكریت لە گەل فرمانی (بەكر نادیا) دا . . دەرئەكەوتی كە فرمانی بەكر نادیار تێپەر ئەكری + بەكر بە تینه پەر لە بەر نەزانینی یا شاردنەوێ بەكرە راستەقینە كە یا ئەوێ بەسەر بەركارا دیت لە ژوور دەسەلاتی یا ئەبێ . ئەمە بەلگەى سیماتیكى . .

بەلكەى (رێزمانی) یش ئەو بە - كە فرمانی تێپەر ئەكری بە بەكر نادیار . . خۆی وەك فرمانیكى تینه پەر پیشان ئەدات لەرووی پەيوەندی بە راناوی لكاو وە . لە رابردوودا كۆمەلى

(م - یت - ە - ین - ن - ن) وەرئەگرى . .

من	م
تو	یت
ئەو	نووست -
ئیمە	كوژرا ین
ئێو	ن
ئەوان	ن

- 1 - راناوی لكاو لائەبرى .
- 2 - بەكر شوینی بەركار ئەگرى .
- 3 - بەكر زیاد ئەكرى .
- 4 - رەگى داھاتوو فرمانەكە وەرئەگرى .
- 5 - گەر كاتی فرمانەكە رابردوو بێ (ئەند) و داھاتوو بێ (ین) ئەخریتە سەر . (2)
- 6 - نیشانەى جۆرى كات (ئە - بوو - وە . . ەتد) شوینی خۆی ئەگرى .
- 7 - بەپى كەس وژمارەى بەكرە زیاد كراوە كە راناویكى لكاو ئەخریتە سەر فرمانەكە بەپى یاساكانى راناوی لكاو شوینی خۆی ئەگرى .

نمونه: گەر بمانەوتی رستەى:

منالەكان نووستبون .

بەكەین بە رستەيكی فرمان تێپەر . . بەپى یاساكان

ئەبى:

1 - راناوی لكاو لابرى

منالەكان نووستبون

2 و 3 - بەكر شوینی بەركار بگرى و بەكرىكى تازەى

بخریتە سەر

بەمە دەرکەوت كە فرمانی تینه پەر لەرووی پەيوەندی سیماتیكى پەو بە بەكرە رێزمانی بەكە پەو فرمانیكى بەكر نادیارە .

بە بەراورد كەرنى یاسای كەرنى رستەى فرمان تینه پەر بە هى تێپەر لەگەل یاسای كەرنى رستەى بەكر دیار بەهى بەكر نادیار دەرئەكەوتی كە ئەم دەردیار دەپە پێچەوانەى بەكەرن . .

1 - یاسای گۆرپى رستەى فرمان تینه پەر بە هى تێپەر

- 2 - بهرکار شوینی بکەر نه گرتی . . (به لام چه مکی
 بهرکاری ی خوی لهرووی واتاو نه نادوړینی).
 3 - رهگی داهاتووی فرمانه که ورته گیری.
 4 - گهر کاتی فرمانه که رابردووی بی (را) و داهاتووی
 (ری) نه خریته سهر.⁽³⁾
 5 - نیشانه ی جوړی کات (ته - بوو - . . هتد) شوینی
 خوی نه گرتی . .
 6 - به پی ی کهس وژماره ی بکهر تازه که راناویکی لکاو
 نه خریته سهر فرمانه که وهک فرمانیکی تینه پهر.

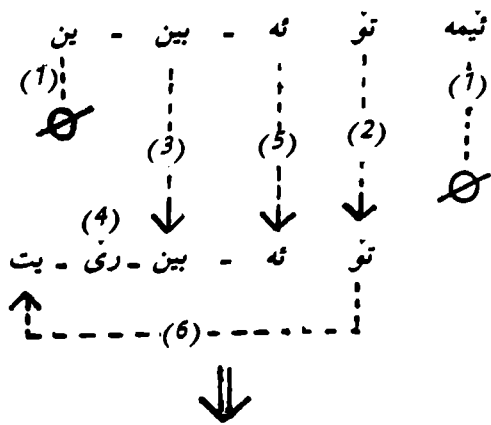

تو نه پینریت.

به بهراورد کردنی یاسای گورینی رسته ی فرمان تینه پهر
 به هی تیهر له گهل یاسای گورینی رسته ی بکهر دیار به هی
 بکهر نادیار ده رته که وئی که هم دوو دیاردهیه پیچوانه ی
 به کترین . .

- کردنی تینه پهر به تیهر
 1 - بکهری سیمانتیکی نی به . 1 - بکهری سیمانتیکی هه به
 نه خریته رسته که وه و به یاسایه کی لانه بری و به یاسایه کی
 مورفولوجی فرمانه که نه گرتی مورفولوجی فرمانه که نه گرتی
 به تیهر . به تینه پهر .
 2 - لهرووی ریکه وتنه وه 2 - لهرووی ریکه وتنه وه
 فرمانه که نه و کومه له راناوه فرمانه که نه و کومه له راناوه

نهو مناله کان نووستیوو

- 4 - رهگی داهاتووی فرمانه که وره گیری
 نهو مناله کان نوو
 5 - فرمانه که رابردووه (اند) ی بخریته سهر
 نهو مناله کان نوواند
 6 - نیشانه ی جوړی کات شوینی خوی بگرتی، لیره
 (بوو) ه نیشانه ی رابردووی دوور.
 نهو مناله کان نوواندبوو

7 - به پی ی کهس وژماره ی بکهره زیاد کراوه که
 راناویکی لکاو ی نه خریته سهر و به پی ی یاساکانی راناوی
 لکاو شوینی خوی له رسته دا نه گرتی:
 بو کهسی سی به می تاک له گهل فرمانی رابردوو (ی)
 ده رته که وئی . . گهر بهرکار هه پی پی به وه نه لکی . . رسته که
 له نه انجاما نه پی به

نهو مناله کان - ی نوواندبوو

- 2 - یاسای گورینی رسته ی بکهر دیار به هی بکهر
 نادیار.

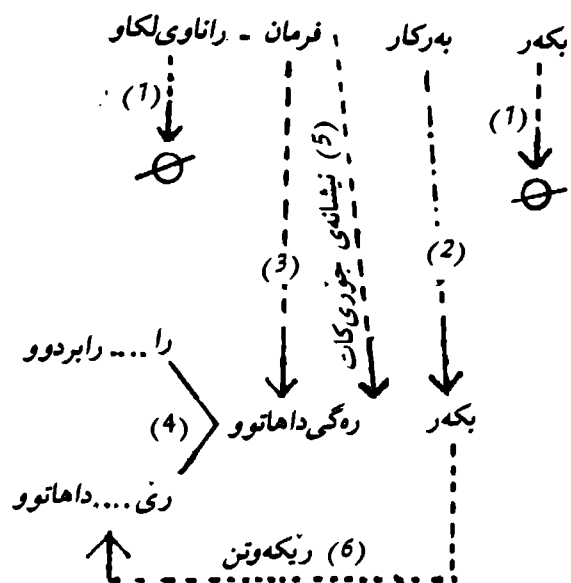

واتا

- 1 - بکهر و راناوی لکاو لانه برین .

د - ئەوانەى ئەكرىن بە تىپەر ھەموو ئەوانەن كە بەر سى
بەشەكەى تر ناكەون.

2 - گەر رەگى داھاتووى فرمانە تىنەپەرەكە بە (ئى) يا
(ئۆ) كۆتايى ھاتىن، بە خستە سەرى (اند) و (ىن)، (ئى)
ئەتووتەو و (ئۆ) ئەبى بە (ئۆ) كپ. وەك (شكان و
رۆشتن) دا رەگى داھاتوويان (شكىن) و (رۆ) يە كە (اند)
و (ىن) يان ئەچىتە سەر ئەبى بە (شكاند - شكىن) و (رواند
- روين).

3 - لە كردنى فرمانى بگەر ديار بە ھى بگەر ناديار. .
گەر رەگى داھاتووى فرمانى تىپەر بە (ە) يا (ئۆ) كۆتايى
ھاتىن . . . بە خستە سەرى (را) و (رى) . . . (ە)
ئەتووتەو و (ئۆ) ئەبى بە (و). وەك لە

كردن - كە ئىشەكە كرا / ئەكرى
خواردن - خو نانەكە خورا / ئەخورى

سەرچاوەكان

- 1 - و.ع امين - تىپەر و تىنەپەر -
رۆژنامەى عىراق ژ (2534). م 1984/5/30
- 2 - و.ع. امين - رستەى بگەر ناديار.
گۆفارى رۆشنىبىرى نوئى ژ (95) - 1982
- 3 - نووسىنەكانى د. ئاورەحمانى حاجى مارف و
د. كوردستان موكرىانى و ماموستا نورى على امين
- 4 - كۆرى زانىارى كورد - رىزمانى ئاخاوتنى كوردى
1976.

5 - Fillmore C.J (1968) «The case for case» in Bach and Harms.

6 - Smith, N and D - wilsom (1979) «Modern lingLinguistics»

Penguin Books.

وەرئەگرى كە تايبەتە بە تىپەر.
وەرئەگرى كە تايبەتە بە تىنەپەر.

پەراوێزەكان

- 1 - فرمانە تىنەپەرەكانى كوردى لە رووى بوونيان بە تىپەر
ئەكرىن بە چوار بەش
أ - ئەوانەى ناكرىن بە تىپەر چونكە تىپەرى بەرامبەريان
ھەيە وەك
كەوتن - خستن
ھاتن - ھىنان
بوون - كردن

ب - ئەوانەى ئەشى بگرىن بە تىپەر سەرەراى ھەبوونى
تىپەرى بەرامبەريان. لەم ھالەتەدا ماناي تىپەرى بەرامبەر و
بە تىپەر كراوەكە وەك يەك نابن. وەك (مردن) تىپەرى
بەرامبەرى (كوشتن) ە و ئەكرى بە (مراندن). بەلام لە
رووى ماناوە (مراندن) و (كوشتن) جيان.

پياوھەكە خوئى كوشت - لىرەمردووە.

پياوھەكە خوئى مراند - لىرەنەمردووە.

ھەمان شت لە گەل (چوون) و (چوواندن)دا

ئەو سكى چوو.

ئەو سكى چوواند.

ح - ئەوانەى كە ناكرىن بە تىپەر وەك (گەنين -
پشكووتن - زان. . . ھتد) لىكدانەوھى مەنتقى بۆ ئەمە ئەوھە
روودانيان لە ژوور ئارەزوو و دەسەلاتى مرۆفدايە. ھىچ
ھىزىكى ديار دەست نیشان ناكرىت بگرتى بە بگەرى ئەم
جۆرە فرمانانە. . . دارى ئەشكى منىش ئەتوانم بيشكىنم
. . . منالى لە خوئەو ئەنوئى منىش ئەتوانم بنوئم. . .

بەلام ھەرگىز ناتوانم و دەسەلاتى ئەوھم نىيە گۆلى
پشكوونم. . . كەسى بزىنم. . . ھتد. بۆيە (پشكوواندن و
زاندن و گەناندن. . .) نىيە.



پنک دین؟ چونکه په یوه نندی به باسه که وه هه‌ینه :
 1 - چاووگی ناساده (دارزاو) - تی‌په‌ر بیت، یان
 تی‌نه‌په‌ر - نه‌گه‌ر نوونی چاوگیه‌که‌ی لی‌فرنی‌درا، نه‌وه‌ی
 ده‌مینته‌وه پی‌ده‌گوتریت (قه‌دی فرمانی ناساده)، وه‌ک :

قه‌دی فرمانی ناساده (دارزاو)

چاووگی ناساده
(دارزاو)

راوه‌ستا
دانیشت

راوه‌ستان
دانیشتن

له به‌شی یه‌که‌می تم باسه‌دا، له نیشانه‌کانی ریژه
 له‌گه‌ل فرمانی ساده‌دا دواين و شوینه‌کانمان دیاری‌کردن .
 له به‌شی دووه‌می هه‌مان باسدا له نیشانه‌کانی ریژه له‌گه‌ل
 فرمانی ناساده (دارزاو)‌دا، ده‌دوین .

له به‌شی یه‌که‌می باسه‌که‌دا، فرمانه ساده‌کانمان له قه‌دو
 ره‌گی چاووگی ساده‌دا رپشت، نه‌مجا نیشانه‌کانی ریژه‌مان
 له‌گه‌ل‌دا به‌کاره‌یتان، وه له‌م به‌شه‌شدا فرمانه ناساده‌کان
 (دارزاوه‌کان) یش له قه‌دو ره‌گی چاووگی ناساده
 داده‌ریژین و نه‌نجا نیشانه‌کانی ریژه‌یان له‌گه‌ل‌دا به‌کار
 ده‌ه‌یتین . . بابزاین قه‌دو ره‌گی چاووگی ناساده چون

تیک دان تیک دا
وهرگرتن وهرگرت

فرمانه پرووته که .

- راناوی لکاوی ك B بهدوای فرمانه پرووته که دا دههینین .

بو وینه :

له چاووگی ناساده (دارژاوی) - ههل توتان، قهدی ناسادهی - ههل توتتا - وهرده گرین و بهینی یاساکهی سهره وه گهردانی ده کهین :

2 - چاووگی ناساده - تی په بیت، یان تی نه په پر - نه گهر نوونی چاوگیه که و پسته که ی پیش نوونه که ی لی فری درا، نه وهی ده مینتته وه بی ده گوتریت (ره گی فرمانی ناساده - دارژاوی)، وهك :

ههل - ده - توتتا - م ← ههل ده توتتام
ههل - ده - توتتا - ین ← ههل ده توتتاین
ههل - ده - توتتا - یت ← ههل ده توتتایت
ههل - ده - توتتا - ن⁽⁵⁾ ← ههل ده توتتان
ههل - ده - توتتا . . . ← ههل ده توتتا
ههل - ده - توتتا - ن⁽⁶⁾ ← ههل ده توتتان

چاووگی ناساده (دارژاوی) ره گی فرمانی ناساده (دارژاوی)

ههل برین	ههل بر
دانیشتن	دانیش
ههل گلوفین	ههل گلوف
وهرگرتن	وهرگر

له م فرمانه دا ده توانریت نامرزی (ش) عه تف :

أ - بهدوای نیشانهی ریژهی (ده) دا بهینریت، وهك :
ههل - ده - ش - زنا ← ههل ده ش زنا

نهوا یه که یه که له نیشانه کانی ریژهی فرمان ده دوین
له گهل فرمانی ناساده (دارژاوی) دا :

ب - بهدوای پیشگری فرمانه که دا بهینریت، وهك :
رؤ - ش - ده - چوو ← رؤش ده چوو .

نیشانهی ریژهی (ده)

- 1 -

2 - فرمانی ناساده (دارژاوی) رابوردووی تی نه په ری کارانادیاری بهرده وامی :

بو دروست کردنی هم فرمانه ش، له گهل دیاری کردنی شوینی نیشانهی ریژه (ده) له رستهی فرمانه که دا :

- قهدی فرمانی ناساده (دارژاوی) تی په ری کارانادیار یه کسر دههینین، یان قهدی تی په ری کارادیار دههینین .
- نیشانهی ریژهی (ده) ده خهینه نیوان پیشگره که و فرمانه پرووته که .

- راناوی کومه لهی B له قهدی کارادیار داو کارانادیاردا

له فرمانی رابوردووی ئیستیمراری ناساده (دارژاوی) دا :

1 - فرمانی ناساده (دارژاوی) تی نه په ری کارادیاری ئیستیمراری :

بو دروست کردنی هم فرمانه و دیاری کردنی شوینی نیشانهی ریژهی (ده) له رستهی فرمانه که دا :

- قهدی فرمانی ناساده (دارژاوی)⁽³⁾ تی نه په ری کارادیار دههینین .

- نیشانهی ریژهی (ده)⁽⁴⁾ ده خهینه نیوان پیشگره که و

دهشیت بخریتهدوای نیشانهی (را)ی کارانادیار.

بو وینه: -

له چاووگی ناساده (دازاوی) کارانادیار
(ههَل کیشران)هوه، قهدی ناساده (دازاوی) (ههَل کیشرا)
دههینین و بهینی نهو یاسایهی سهروهه فرمانه ناساده که
گمردان ده کهین:

ههَل - ده - کیش - را - م ← ههَل ده کیشرام⁽⁷⁾
ههَل - ده - کیش - را - ین ← ههَل ده کیشراین

له م فرمانه شدا. ده توانریت ثامرازی (ش)ی عهتف:
ا - بهدوای نیشانهی ریژه (ده)دا، بهینریت، وهک:
دا - ده - ش (بهزین) را - م ← دادهش بهزینرام

ب - بهدوای پیشگری فرمانه کهدا، بهینریت، وهک:
ههَل - یش - ده (خهله تین) را - ین ← هه لیش
ده خهله تینراین

3 - فرمانی ناساده (دازاوی) رابوردووی تی پیری
کارادیاری ئیستیمرازی:

بو دروست کردنی هم فرمانه و دهست نیشان کردنی
شونینی نیشانهی ریژهی (ده) و راناوی لکاوی ک A له
رشتهی فرمانه ناساده کهدا:

- قهدی فرمانی ناساده (دازاوی) تی پیری کارادیار
دههینین.

- نیشانهی ریژهی (ده) ده خهینه نیوان پیشگره کهو
فرمانه پرووته که.

- راناوی لکاوی ک A ده خهینه دوای پیشگره کهوه.⁽⁸⁾

بو وینه: -

چاووگی ناساده (دازاوی) تی پیری (دابستهن)

دههینین و قهدی ناساده (دازاوی) (دابسته)ی
لی وهرده گرین و بهینی نهو یاسایهی سهروهه گمردانی
ده کهین، وهک:

دا - م - ده - بهست ← دام ده بهست
دا - مان - ده - بهست ← دامان ده بهست
دا - ت - ده - بهست ← دات ده بهست
دا - تان - ده - بهست ← داتان ده بهست
دا - ی - ده - بهست ← دای ده بهست
دا - یان - ده - بهست ← دایان ده بهست

له م فرمانه تی پیره شدا ده توانریت:

1 - ثامرازی (ش)ی عهتف:

ا - بهدوای نیشانهی ریژه (ده)دا، بهینریت، وهک:
ههَل - ده - ش - گیرساند ← ههَل دهش گیرساند.

ب - بهدوای پیشگری فرمانه کهدا، بهینریت، وهک:
دا - ش - ده - وهشانند ← داش دهوه شانند.

2 - راناوی لکاوی ک A بهدوای پیشگره کهدا بهینریت نهک
نیشانهی ریژه (ده) وهک له فرمانی سادهدا، لوا:
دا - تان - ده - خست ← داتان ده خست

3 - ثامرازی (ش)ی عهتف و راناوی لکاوی ک A.⁽⁹⁾

دهتوانن پیکهوه بهدوای پیشگری فرمانه کهدا بین، نهک
نیشانهی ریژهی (ده) وه له هاتنه که یاندا بویان ههیه پاش و
پیش بکهوون:

ا - وینه بو پیش کهوتنی راناوه که، وهک:

ههَل - م - یش - ده - بژارد ← هه لیمیش ده بژارد

ب - وینه بو پیش کهوتنی نامرازی (ش)، وهک :
ههَل - یش - تان - ده - سهنگاند ← ههَلِشْتان دهسهنگاند

توانج تهگرن، له کچ، له ژن
له ریبواری ووردو مهزن

(به رههمی خاوین)

لهم فرمانه دا ده توانریت نامرازی (ش) ی هه تف :

(2)

له فرمانی رانه بوردووی ناساده (دارژاوی ئیخباری دا :
1 - فرمانی رانه بوردووی ناساده ی تی نه پیری کارادیاری
ئیخباری :

ا - بهدوای پیشگری فرمانه که دابهینریت، وهک :
لیک - یش - ده - ب⁽¹⁰⁾ - ین ← لیکیش ده بین

بو دروست کردنی هم فرمانه و دیاری کردنی شوینی
نیشانه ی (ده) و راناوی لکاوی ك A له رشته ی فرمانه
ناساده که دا :

ب - بهدوای نیشانه ی ریزه ی (ده) دا بهینریت، وهک :
تیک - ده - ش - چ⁽¹¹⁾ - ن ← تیک ده ش چن

- رهگی فرمانی ناساده (دارژاوی تی نه پیر دههینین
- نیشانه ی ریزه ی (ده) ده خهینه نیوان پیشگری فرمانه که و
رهگه کی .
- راناوی لکاوی ك B ده خریته دوا یی رهگی فرمانه که .

2 - فرمانی رانه بوردووی ناساده (دارژاوی تی نه پیری
کارانادیاری ئیخباری :

بو دروست کردنی هم فرمانه و دیار کردنی شوینی
نیشانه ی ریزه و راناوی ك A له رشته ی فرمانه ناساده که دا :
- رهگی فرمانی ناساده (دارژاوی تی نه پیری کارادیار
دههینین .

- نیشانه ی ریزه ی (ده) ده خهینه نیوان پیشگره که و رهگه
- نیشانه ی (ری) کارانادیار ده خهینه دوا یی رهگی
فرمانه که .

- راناوی لکاوی ك B بهدوای نیشانه ی (ری) کارانادیار دا،
دههینین .

بو وینه : -

چاووگی تی نه پیری ناساده ی (ههَل لوشین) دههینین و
رهگی فرمانی ناساده (ههَل لوش) ی لی وهرده گرین و بهینی
یاسای سهروهه گهردانی ده که ین :

دا - ده - نیش - م ← داده نیشم
دا - ده - نیش - ین ← داده نیشین
دا - ده - نیش - یت ← داده نیشیت
دا - ده - نیش - ن ← داده نیشن
دا - ده - نیش - یت ← داده نیشیت
دا - ده - نیش - ن ← داده نیشن

ههروهک لهم دیره شیعراندا، فرمانی رانه بوردووی
(رانه وهستن) بهینی نهو یاسایه ی سهروهه دروست کراوه :

ههَل - ده (لوش) ری - م ← ههَل ده لوشریم .
ههَل - ده (لوش) ری - ین ← ههَل ده لوشرینین .
ههَل - ده (لوش) ری - یت ← ههَل ده لوشریتیت .

هموو ده م کومهَل ده بهستن
روو به شهقام (رانه وهستن)

هەل - دە (لوش) رى - ن ← هەل دەلوشرىن .
 هەل - دە (لوش) رى - ت ← هەل دەلوشرىت .
 هەل - دە (لوش) رى - ن ← هەل دەلوشرىن .

لەم فرمانەدا دەتوانرىت تەنيا ئامرازى (ش) عەتف:

أ - بەدوای نىشانەى رىژەدا بەئىنرىت، وەك:
 هەل - دە - ش (واس) رى - م ← هەل دەش واسرىم

ب - بەدوای پىشگرى فرمانەكەدا بەئىنرىت، وەك:
 دا - ش - دە (دوش) رى - ين ← داش دەدوشرىن

3 - فرمانى ناسادەى (دارژاۋ) رانەبوردوۋى تىپەرى
 كارادىارى ئىخبارى:

بۆ دروست كردنى ئەم فرمانەو دىارى كردنى شوئىنى
 نىشانەى (دە) و راناۋى ك B لە رشتەى فرمانە ناسادەكەدا:
 - رەگى فرمانى ناسادە (دارژاۋ) تىپەر دەهئىن .
 - نىشانەى رىژەى (دە) دەخەينە نىۋان پىشگرى فرمانەكەو
 رەگەكەى .
 - راناۋى لكاۋى ك B بەدوای رەگەكەدا دەهئىن، وەك:

كۆلارەكە - هەل - دە - دە⁽¹²⁾ م
 ين
 يت
 ن
 ات
 ن

لەم فرمانەشدا دەتوانرىت:

1 - ئامرازى (ش) عەتف:

أ - بەدوای نىشانەى رىژە (دە)دا بەئىنرىت، وەك:
 را - دە - ش - هين - م ← رادەش هينم .

ب - بەدوای پىشگرى فرمانەكەدا بەئىنرىت، وەك:
 وەر - يش - دە - گەرىن - ين ← وەرىش دەگەرىنن
 2 - راناۋى ك A بەدوای پىشگرى فرمانەكەدا بەئىنرىت،
 وەك:

هەل - م - دە - خەلەتىن - ن ← هەلم دەخەلەتىن
 3 - راناۋى ك A و ئامرازى (ش) عەتف بەدوای يەكدا
 بەئىنرىن لە فرمانەكەدا، وە لە ھاتنەكەياندا يىكەو، دەتوانن
 پاش وپىش بکەوون، وەك:

أ - وىنە بۆ پىش كەوتنى راناۋى ك A :
 هەل - ت - يش - دە - بوئر - م ← ھەلتىش دەبوئر
 ب - وىنە بۆ پىشكەوتنى (ش) عەتف:
 دا - ش - ت - دە - پاچ - ن ← داشت دەپاچن

نىشانەى (ب... ايه) يان (ب... يه)

لە چاۋوگى ناسادە (دارژاۋ) تىپەر و تىنەپەرى
 كارادىارو كارانادىار، ئەگەر قەدى فرمانە ناسادەى
 (دارژاۋ) مان وەرگرت:

1 - لە قەدە ناسادە (دارژاۋ)دا، فرمانە پروتەكە -
 تىپەر، بىت، يان تىنەپەرى كارادىار كوتالى بە پىتەبزوئى
 (1) نەھاتبوو، فرمانەكە دەخرىتەنىۋان نىشانەى (ب...
 ايه) ئىنشائەو، وەك:

(1)

چاۋوگى ناسادە (دارژاۋ) قەدى فرمانى ناسادە (دارژاۋ)

هەل بژاردن هەل بژارد⁽¹³⁾

(3)

هەل - ب (بژارد) ايه ← هەل بىژاردايه
 هەل - ب (چوو) ايه ← هەل بچووايه

دا - ب (کهوت) ایه ← دابکهوتایه

2 - له قده ناساده دارژاوه کهدا، فرمانه پرووته که - تی په پری بیت، یان تی نه په پری کارادیارو کارانادیار بیت - نه گهر کوتایی به پیته بزونی (أ) هاتبوو، فرمانه که ده خریته نیوان نیشانه ی ریژه ی (ب) میه ی ئیشائی یه وه، وهك:

له چاووگی ناساده (دارژاوی تی نه په پری (همل هاتن)، قده که ی که (همل هات) ه، ورده گرین و به پی یاسای سهره وه گهردانی ده که ین.

همل - ب (هات) ⁽¹⁴⁾ م - ایه ← همل بهاتمایه
همل - ب (هات) - ین - ایه ← همل بهاتینایه
همل - ب (هات) - یت - ایه ← همل بهاتیتایه
همل - ب (هات) - ن - ایه ← همل بهاتنایه

چاووگی ناساده (دارژاوی) قده ی فرمانی ناساده (دارژاوی)

همل تووتان	همل تووتا
داهینان	داهینا
همل کیشران	همل کیشرا

لهم فرمانه دا ده توانریت، نامرازی (ش) ی عه تف:
أ - بهدوای پیشگره کهدا، بهینریت، وهك:
وهر - یش - ب (گهرا) یه ← وهریش بگه پرایه
ب - بهدوای نیشانه ی ریژه (ب) دا، بهینریت، وهك:
دا - ب - ش (خورپا) یه ← هوبابش خورپایه

همل - ب (تووتا) یه ← همل بتووتایه

دا - ب (هینا) یه ← دابهینایه

همل - ب (کیشرا) یه ← همل بکیشرایه

2 - فرمانی ناساده (دارژاوی) رابوردووی تی نه په پری ناته وای کارانادیاری ئیشائی:

بو دارشتنی هم فرمانه و دیارکردنی شوینی نیشانه ی ریژه ی (ب) . . ایه) یان (ب . . . یه) و رانای لکاو ی B له رشته ی فرمانه ناساده کهدا:
- قده ی فرمانی ناساده (دارژاوی) تی نه په پری کارانادیار ده هینین.

هم فرمانه ناساده رابوردووانه ی که به پی ته و بنواشانه ده توانریت له قده ی ناساده (دارژاوی) دروست بکرتین، همانه:

1 - فرمانی ناساده (دارژاوی) رابوردووی تی نه په پری ناته وای ئیشائی:

- فرمانه پرووته که له قده ناساده کهدا، نه گهر کوتایی:
أ - به پیته بزونی (أ) هاتبوو ده خهینه نیوان نیشانه ی ریژه ی (ب) . . یه).
ب - به پیته بزونی (أ) نه هاتبوو ده خهینه نیوان نیشانه ی (ب) . . ایه).

بو دارشتنی هم فرمانه و دیاری کردنی شوینی ریژه ی (ب) . . ایه) یان (ب . . یه) و رانای لکاو ی B له رشته ی فرمانه ناساده کهدا:

- رانای لکاو ی B نه گهر هینرا - ده خریته کوتایی نیشانه ی (را) ی کارانادیاری فرمانه پرووته که وه بو وینه:
له چاووگی ناساده ی (دارژاوی) تی نه په پری کارانادیاردا (دابلوسینران)، قده که ی که (دابلوسینرا) یه ورده گرین و به پی یاسای سهره وه گهردانی ده که ین:

- قده ی فرمانی ناساده (دارژاوی) تی نه په پری ده هینین.
- فرمانه پرووته که له قده ناساده که ده خهینه نیوان نیشانه ی ریژه که وه.
- رانای لکاو ی B بهدوای فرمانه پرووته کهدا ده هینین، وهك:

دا - ب (پلوسین - را) م - ایه ← داپلوسینرامایه⁽¹⁵⁾
 دا - ب (پلوسین - را) ین - ایه ← داپلوسینراینایه
 دا - ب (پلوسین - را) یت - ایه ← داپلوسینرایتایه
 دا - ب (پلوسین - را) ن - ایه ← داپلوسینرانایه
 دا - ب (پلوسین - را) . . . یه ← داپلوسینرایه
 دا - ب (پلوسین - را) ن - ایه ← داپلوسینرانایه

ههَل - مان - ب (پاچی) ایه ← ههَلمان پپاچیایه
 ههَل - ت - ب (پاچی) ایه ← ههَلت پپاچیایه
 ههَل - تان - ب (پاچی) ایه ← ههَلتان پپاچیایه
 ههَل - ی - ب (پاچی) ایه ← ههَلی پپاچیایه
 ههَل - یان - ب (پاچی) ایه ← ههَلیان پپاچیایه

لهم فرمانه ناساده یه شدا ده توانریت:

لهم فرمانه شدا ده توانریت نامرازی (ش) ی عهتف:

1 - نامرازی (ش) ی عهتف: -

أ - بهدوای نیشانه ی ریژه (ب) دا، بهینریت، وهك:
 ههَل - ب - ش (گیرسین) را - یه ← ههَل بش گیرسینرایه
 ب - بهدوای پیشگری فرمانه که دا بهینرایه، وهك:
 دا - ش - ب (خ) را - یه ← داش بخرایه⁽¹⁶⁾

1 - بهدوای نیشانه ی ریژه (ب) دا، بهینریت، وهك:

ههَل - ت - ب - ش (سه نگاند) ایه ← ههَلت بش سه نگاندایه
 ب - بهدوای پیشگری فرمانه که دا، بهینریت، وهك:
 را - ش - ت - ب (ژهنی) ایه ← راشت بژه نیایه
 2 - راناوی لکاوی ك A بهدوای پیشگره که دا، بهینریت، وهك:
 ههَل - تان - ب (خست) ایه ← ههَلتان بخستایه

3 - فرمانی ناساده (دارژاوی) رابوردووی تی پهری کارادیاری ناته و اووی ئینشائی:

3 - راناوی لکاوی ك A و نامرازی (ش) پیکه وه له رشته ی فرمانه ناساده که دا بین، به لام له هاتنه که یاندا، ده توانن پیش و پاش بکه و ون، نمونه:

بو دارشتی ثم فرمانه و دیاری کردنی شوینی نیشانه ی ریژه ی (ب) . . . ایه) یان (ب . . . یه) و راناوی لکاوی ك A له رشته ی فرمانه ناساده (دارژاوه که دا):

أ - بو پیش که وتنی راناوه که، وهك:

ههَل - م - یش - ب (دا) یه ← ههَل میش بدایه
 ب - بو پیش که وتنی نامرازی (ش)، وهك:
 دا - ش - تان - ب (گرت) ایه ← داشتان بگرتایه

- قه دی فرمانی ناساده (دارژاوی) تی پهری کارادیار ده هینین.

- فرمانه پروته که له قه ده ناساده که دا ده خهینه نیوان نیشانه ی ریژه که.

- راناوی لکاوی ك A - ته گهر هینرا - ده خریته دوای پیشگری فرمانه که.

نیشانه ی ریژه ی (ایه)

بو وینه:

نیشانه ی ریژه (ایه) له تهك فرمانی ناساده (دارژاوه) دا به کار ده هینریت بو پیک هینانی فرمانی ناساده ی رابوردووی دوری ئینشائی. بو ئه مه قه دی فرمانی ناساده (دارژاوه) وهرده گرین و فرمانی (بوون) ی تی نه پهری ده خهینه دواوه، له پاشا راناوی لکاوه - ته گهر ویستر رانای لکاوه به کار بهینریت

له چاووگی ناساده (دارژاوی) تی پهری وهك (ههَل پاچین) دا، که قه ده که ی (ههَل پاچی) یه، وهرده گرین و به پی یاسای سه ره وه گهر دانی ده که ین:

ههَل - م - ب (پاچی) ایه ← ههَلم پپاچیایه

- دهخینه دواى فرمانى بوونهوه، له دوا دواى هموویاندا
نیشانهى ریژهى (ایه) داده‌نین، بهم شیویه فرمانى
ناسادهى رابوردووى دوورى ئینشائى دروست ده‌که‌ین، بو
نمونه:

چاووگى ناساده (دارژاوى) قهدى فرمانى ناساده (دارژاوى)

تى وورووکا تى وورووکا

فرمانى رابوردووى ناسادهى دوورى ئینشائى

تى وورووکا - بوو - ایه ← تى وورووکا بوايه

ئو فرمانه ناساده رابوردووه دوورانهى ئینشائى که بهم
جوړه پیک ده‌هینرین ئه‌مانه‌ن:

1 - فرمانى ناساده (دارژاوى) رابوردووى دوورى
تى نه‌په‌رى کاراديارى ئینشائى:

بو دارشتنى ئه‌م فرمانه و دیارى کردنى ریژه و پاناوى ك B و
فرمانى بوون و قهدى ناساده له رستهى فرمانه ناساده‌که‌دا:
- قهدى فرمانى ناساده (دارژاوى) تى نه‌په‌رى کاراديار
ده‌هینن:

- فرمانى (بوون) ی تى نه‌په‌ر.

- پاناوى لكاوى ك B

- نیشانهى ریژهى (ایه).

بو وینه:

له چاووگى ناساده (دارژاوى) تى نه‌په‌ر (هه‌ل نیشن)،
که قه‌ده‌که‌ى (هه‌ل نیشن) ه، وهرده‌گرین و به‌پى یاسای
سه‌روه گه‌ردانى ده‌که‌ین:

هه‌ل - نیشن - بوو - م - ایه ← هه‌ل نیشن بوايه.

هه‌ل - نیشن - بوو - ین - ایه ← هه‌ل نیشن بوايه.
هه‌ل - نیشن - بوو - یت - ایه ← هه‌ل نیشن بوايه.
هه‌ل - نیشن - بوو - ن - ایه ← هه‌ل نیشن بوايه.
هه‌ل - نیشن - بوو - ایه ← هه‌ل نیشن بوايه.
هه‌ل - نیشن - بوو - ن - ایه ← هه‌ل نیشن بوايه.

له‌م فرمانه‌دا ده‌توانریت ئامرازى (ش) ی عه‌تف به‌دواى
پیشگری فرمانه‌که‌دا به‌ینریت، وه‌ك:

تى - ش - (په‌رى - بوو) ایه ← تیش په‌ری بوايه
دا - ش (مه‌زرا - بوو) ایه ← داش مه‌زرا بوايه

2 - فرمانى ناساده (دارژاوى) رابوردووى دوورى
تى نه‌په‌رى کاراناديارى ئینشائى:

بو دارشتنى ئه‌م فرمانه و دیارى کردنى ریژه و پاناوى لكاوى
ك B و فرمانى (بوون) ی تى نه‌په‌ر و قهدى ناساده و نیشانهى
(را) ی کاراناديار له رستهى فرمانه‌که‌دا:

- قهدى فرمانى ناساده (دارژاوى) تى نه‌په‌رى کاراناديار
ده‌هینن.

- فرمانى (بوون) ی یاریده‌ده‌ر.

- پاناوى لكاوى ك B

- نیشانهى ریژهى (ایه).

بو نمونه:

له چاووگى ناساده (دارژاوى) تى نه‌په‌رى کارانادياردا
وه‌ك (داخورپینران) قه‌ده‌که‌ى که (داخورپینرا) یه،
وه‌رده‌گرین و به‌پى یاسای سه‌روه گه‌ردانى ده‌که‌ین:

دا - خورپین - را - بوو - م - ایه ← داخورپینرا بوايه.

دا - خورپین - را - بوو - ین - ایه ← داخورپینرا بوايه.

دا - خورپین - را - بوو - یت - ایه ← داخورپینرا بوايه.

دا - خورپین - را - بوو - ن - ایه ← داخوریپنرابوونایه .
دا - خورپین - را - بوو . . . ایه ← داخوریپنرابوونایه .
دا - خورپین - را - بوو - ن - ایه ← داخوریپنرابوونایه .

تی - ی - گوئی - بوو - ایه ← تی گوئی بووایه .
تی - یان - گوئی - بوو - ایه ← تیان گوئی بووایه .

لهم فرمانه دا ده توائرتیت :

لهم فرمانه ناساده ده دا، ده توائرتیت ئامرازی (ش) عهتف :

1 - ئامرازی (ش) عهتف :

أ - به دوای پیشگری فرمانه که دا بهیتریت، وهك :
دا - ش - م - مائی - بوو - ایه ← داشم مائی بووایه .
ب - به دوای فرمانه پروته که دا بهیتریت، وهك :
دا - م - مائی - یش - بوو - ایه ← دام مائیش بوایه .
2 - راناوی ك . A به دوای پیشگری فرمانه که دا بهیتریت،
وهك :

أ - به دوای پیشگری فرمانه که دا بهیتریت، وهك :

پا - ش - وهستین - را - بوو - م - ایه هپاش وهستینرابوومایه .

ب - به دوای نیشانهی (را)ی کارانادیاردا بهیتریت، وهك :

پا - وهستین - را - ش - بوو - م - ایه هپراوهستینراش بوومایه .

وهك :

3 - فرمانی ناساده (دارژاوی رابوردوی دوری
تی په ری کارادیاری ئیشائی :

بو دارشتنی ئهم فرمانه و دیارکردنی شوینی نیشانهی

ریژه و راناوی لکاوی ك A و فرمانی (بوون)ی یاریده ده رو

قه دی ناساده له رشتهی فرمانه ناساده که دا :

- قه دی فرمانی ناساده (دارژاوی تی نه په ری کارادیار
ده هینین .

- فرمانی (بوون)ی یاریده ری تی نه په ری .

- راناوی لکاوی ك A به دوای پیشگری فرمانه که دا .

- نیشانهی ریژهی (ایه) .

لی - تان - خواست - بوو - ایه ← لیان خواستبوایه .
3 - راناوی لکاوی ك . A و ئامرازی (ش) عهتف ده توانن
پیکه وه به دوای پیشگری فرمانه که دا بهیترین . ده شیت له
هاتنه که دا پیش وپاش بکه ووون :

أ - وینه بو پیش که وتنی راناوی ك A ، وهك :

تی - م - یش - گرت - بوو - ایه ← تیمیش گرتبووایه .

ب - وینه بو پیش که وتنی ئامرازی (ش) عهتف، وهك :

ههل - یش - م - وهشانند - بوو - ایه ← هه لیشم وهشاند
بووایه .

نیشانهی ریژهی (ب)

بو وینه :

قه دی ناساده (دارژاوی) (ههل بژارد) له چاووگی

ناسادهی (ههل بژاردن) وورده گرین و بهینی یاسای سه ره وه

گهردانی ده که یین .

بو وه کو که وه لسه ای ده وهن به خونندن
هاو تیره مان، رابکیشین بو مردن
(دیلان)

لهم دیره شیعه ده فرمانی (رابکیشین) فرمانیکی ناساده
(دارژاوی) له چاووگی ناسادهی (راکیشان) بهم شیوهی
خواره وه پیک هینراوه . :

1 - چاووگی ناساده (دارژاوی) (راکیشان) هینراوه .

تی - م - گوئی - بوو - ایه ← تیم گوئی بووایه .

تی - مان - گوئی - بوو - ایه ← تیمان گوئی بووایه .

تی - ت - گوئی - بو - ایه ← تیت گوئی بووایه .

تی - تان - گوئی - بوو - ایه ← تیتان گوئی بووایه .

- 2 - نوونی چاوگیه کهو پسته کهی پیشی لی فری دراوه و په گی ناساده ی (پاکیش) ماوه ته وه .
- 3 - نیشانه ی ریژه ی (ب) خراوته نیوان پیشگره کهو په گی فرمانه که .
- 4 - راناوی لکاوی ک . B به دوا ی په گی فرمانه ناساده که دا . هینراوه به شیوه ی خواره وه گهردان کراوه .

رابکیشم - رابکیشین
رابکیشیت - رابکیشین
رابکیشیت - رابکیشین

- نیشانه ی ریژه ی (ب) له ناخاوتنی کوری دا، دوو ریژه ی لی پیک ده هینریت:
- 1 - رانه بوردووی نیشانی .
- 2 - فرمانی داخوازی .
- ثوا به که یه که له هریه کی له فرمانانه ده دوتین:

(۲)

- فرمانی رانه بوردووی ناساده (داریژاوی نیشانی)
- 1 - فرمانی رانه بوردووی ناساده (داریژاوی تی نه پری کارادیاری نیشانی:
- بو داریشتنی هم فرمانه و دیاری کردنی شونینی نیشانه ی ریژه و راناوی لکاوی ک B په گی ناساده له رشته ی فرمانه ناساده که دا:
- په گی فرمانی ناساده (داریژاوی تی نه پری کارادیار ده هینین .
- نیشانه ی ریژه ی (ب) ده خینه نیوان پیشگری فرمانه کهو ره گه که ی .
- نیشانه ی (ری) کارانادیار به دوا ی په گی فرمانه که دا ده هینین .
- راناوی لکاوی ک B به دوا ی په گی که دا ده هینین .

بو وینه:

چاووگی ناساده (داریژاوی) (دهرکه وتن) ده هینین،
ره گه که ی که (دهرکه وه)، لی وهرده گرین و به پنی یاسای

سهره وه گهردانی ده که یین:

له هموو ژینما هر تاقه شونینی

نه ستیره ی تالع ویستی دهرکه وی^(۱۲)

(به ره می خاوتن)

له م دیره شیمره فرمانی (دهرکه وی) وهرده گرین و

گهردانی ده که یین:

- دهر - ب - کهو - یت ← دهر بکه ویت .
دهر - ب - کهو - ن ← دهر بکه وون .
دهر - ب - کهو - یت ← دهر بکه ویت .
دهر - ب - کهو - ن ← دهر بکه وون .
دهر - ب - کهو - م ← دهر بکه وم .
دهر - ب - کهو - ین ← دهر بکه وین .

- 2 - فرمانی رانه بوردووی ناساده (داریژاوی تی نه پری کارانادیاری نیشانی:

- بو داریشتن و پیک هینانی هم فرمانه و ده ست نیشان کردنی شونینی نیشانه ی ریژه ی (ب) و نیشانه ی کارانادیاری (ری) و راناوی لکاوی ک B و په گی ناساده ی فرمانه که له رشته ی فرمانه ناساده داریژاوه که دا:
- په گی فرمانی ناساده (داریژاوی تی نه پری کارادیار ده هینین .
- نیشانه ی ریژه ی (ب) ده خینه نیوان پیشگری فرمانه کهو ره گه که ی .
- نیشانه ی (ری) کارانادیار به دوا ی په گی فرمانه که دا ده هینین .
- راناوی لکاوی ک B ده خینه دوا ی نیشانه ی (ری) کارانادیاره وه .

بو وینه:

په گی ساده (داریژاوی) - همل مژ - له چاووگی ناساده ی کارادیاری تی نه پری (همل مژین) وهرده گرین و به پنی یاسای

سهرهوه فرمانه رانه بوردوو ناساده تی نه پهره کارانادیاره
ئینشائی به پیک هاتوو که، گگردان ده که یین:

- راناوی لکاو ک B به دوای رهگی فرمانه ناساده که دا
هینراوه.

وه به پئی نهم هاتن و یاسایهش وها گگردان ده کریت:

- را - ب (کیش) - م ← رابکیشم.
- را - ب (کیش) - یین ← رابکیشین.
- را - ب (کیش) - یت ← رابکیشیت.
- را - ب (کیش) - ن ← رابکیشن.
- را - ب (کیش) - یت ← رابکیشیت.
- را - ب (کیش) - ن ← رابکیشن.

- ههَل - ب (مزری) - م ← ههَل بمزیرم.
- ههَل - ب (مزری) - یین ← ههَل بمزیرین.
- ههَل - ب (مزری) - یت ← ههَل بمزیریت.
- ههَل - ب (مزری) - ن ← ههَل بمزیرین.
- ههَل - ب (مزری) - ت ← ههَل بمزیریت.
- ههَل - ب (مزری) - ن ← ههَل بمزیرین.

لهم فرمانه ده توانریت، ته نیا نامرازی (ش) عهتف:

أ - به دوای پیشگره که دا بهینریت، وهک:

ههَل - یش - ب (مزری) - م ← ههَل یش بمزیرم

ب - به دوای نیشانه ی ریژه ی (ب) دا بهینریت، وهک:

دا - ب - ش - مال - ری - م ← دابش مالریم

لهم فرمانه دا ده توانریت:

1 - نامرازی (ش) عهتف به دوای:

أ - پیشگری فرمانه که دا بهینریت، وهک:

دا - ش - ب (مهرزین) - م ← داش بمهرزینم

ب - نیشانه ی ریژه ی (ب) دا بهینریت، وهک:

دا - ب - ش (مهرزین) - یین ← دابش مهرزینین.

2 - راناوی ک A به دوای پیشگری فرمانه که دا ده هینریت،

نهک نیشانه ی ریژه ی (ب) وهک له فرمانی ساده دا لوا:

را - تان - ب - ژن - یین ← راتان بژهنین.

ناتوانین بلین:

(را - ب - تان - ژن - یین ← راتان ژهنین) چونکه نهمه له

کوردزمان نه بیستراوه.

3 - راناوی ک A و نامرازی (ش) عهتف ده توانریت

ههردووکیان پیکه وه به دوای پیشگری فرمانه ناساده که دا

بهینرین، به لام له هاتنه که یاندا پیش وپاش ده که وون:

أ - وینه بو پیش که ووتنی راناوه که له تهک نامرازی (ش) ی

عهتفدا:

ههَل - م - یش - ب (واس) - ن ← ههَل میش بواسن.

ب - وینه بو پیش که ووتنی نامرازی (ش) ی عهتف له گهَل

راناوی (ک A) دا، وهک:

3 - فرمانی رانه بوردوو ناساده (دازاوی تی پهری کارا
دیاری
ئینشائی:

سهختی ناخه مه پیشم

نابم به کوسپی خویشم

په یمانم داوه به قهد

به ره ی خوم پی (راکیشم)

(به ره می خاوین)

لهم دیره هونراوه یه دا فرمانی (راکیشم)⁽¹⁸⁾ یان

(رابکیشم)، فرمانیکی رانه بوردوو ناساده (دازاوی

تی پهری کارادیاری ئینشائی یه. بو دارشتنی:

- چاووگی ناساده ی دازاوی تی پهری (راکیشان) هینراوه.

- له چاووگه که رهگی ناساده ی (راکیش)⁽¹⁹⁾ وه رگیراوه.

- نیشانه ی ریژه ی (ب) خراوته نیوان پیشگره که وه رهگی

فرمانه که.

هەل - یتش - مان - ب(واس)یت ← هەلشمان بواسیت .

(2)

فرمانی ناساده (دارژاوی داخوازی

بنوو له باوهش دایکی دلسوزا
بوی (هەل برێژه) دەردو هیجرانت

(دیپلان)

لەم دێرە شیعرەدا فرمانی (هەل برێژه) فرمانیکی
ناسادە ی دارژاوهو له چاووگی (هەل رشتن)هوه بهم شیوهیهی
خوارهوه پێک هاتوه:

- له چاووگی ناسادە ی دارژاوی (هەل رشتن)هوه، رهگی
فرمانی ناساده (هەل رش) ^(2b) وهگراره.

- نیشانهی رێژهی (ب) خراوته نیوان پیشگری فرمانه
ناسادهکو رهگهکهی.

- راناوی لکاوی ك B خراوته دواي رهگی فرمانهکهوه.
ههگر وستممان گهردانی بکهین بهپیی یاسای سهروهوه
گهردانی دهکهین:

هەل - ب(رێژ) - ه ← هەل برێژه

هەل - ب(رێژ) - ن ← هەل برێژن

فرمانی ناساده ی (دارژاوی داخوایش دوو جوړه:

1 - فرمانی ناساده (دارژاوی داخوازی تی پهړ:

گلوپیی مه مکی کوژاوهی دایکه کانمان،

هەل گیرسینه . .

پشکووی نووستووی، ژیر خوله میشی میژوومان،

هەل بسینه . .

(من تینویتییم بهگر ئەشکی)

لەم پارچه هونراوهیهدا دوو فرمانی ناساده (دارژاوی

داخوازی تی پهړ ههیه:

1 - فرمانی (هەل بگیرسینه) ⁽²¹⁾

2 - فرمانی (هەل بسینه).

ئەم دوو فرمانه بهپیی یاسا:

- چاووگی ناساده (دارژاوی (هەل گیرساندن) و چاووگی
ناساده ی (هەل ساندن) ی تی پهړ هینراوون و رهگه
ناسادهکانی فرمانهکانیان لی وهگراره.

- له چاووگی (هەل گیرساندن) رهگی ناساده ی
(هەل گیرسان) وهگرارهوه ئهلفهکهی کراوه به (ی) و بوته
(هەل گیرسین).

- له چاووگی (هەل ساندن) رهگی ناساده ی (هەل سان)
وهگرارهوه ئهلفهکهی کراوه به (ی) و بوته (هەل سین).

- نیشانهی رێژهی (ب) خراوته نیوان پیشگری فرمانهکهو
رهگهکهی، بوونهته (هەل بگیرسین) و (هەل بسین).

- له پاشا راناوی لکاوی ك B خراوته دواي رهگی فرمانهکهو
بەم شیوهیهی خوارهوه گهردان کراوون:

1 - هەل - ب - گیرسین - ه ← هەل بگیرسینه.

هەل - ب - گیرسین - ن ← هەل بگیرسین.

2 - هەل - ب(سین) - ه ← هەل بسینه.

هەل - ب(سین) - ن ← هەل بسین.

لەم فرمانه ناساده داخوازی یه تی پهړهدا ده توانریت.

1 - نامرازی (ش) ی عهتف:

أ - بهدوای پیشگری کهدا بهینریت، وهك:

هەل - یش - ب (هینج) ه ← هەل یش بهینجه.

ب - بهدوای نیشانهی رێژهی (ب) دا، بهینریت، وهك:

هەل - ب - ش (هینج) - ه ← هەل بش هینجه.

2 - راناوی لکاوی ك A بهدوای پیشگری فرمانهکهدا

بهینریت، نهك نیشانهی رێژهی (ب)، وهك:

رؤ - مان - بز(که)ن ← رؤمان بکهن .

دا - یان - بز(دوش)ه ← دایان بدوشه .

3 - راناوی لکاوی ك . A و نامرازی (ش)ی عتف ده توان
هردوویکیان پیکهوه له ئاخاوتندا بهدوای ئەم فرمانه ناساده
داخوازی یه دا بین، بهلام له هاتنه که یاندا، بۆیان ههیه
پاش ویش بکهوون :

أ - وینه بۆ پیشکهوتنی راناوه که، وهك :

دا - مان - یش - بز(گر)ه ← دامانیش بگره .

ب - وینه بۆ پیشکهوتنی نامرازی (ش)، وهك :

دا - ش - مان - بز(گرن) ← داشمان بگرن .

2 - فرمانی ناساده (دارژاوی) داخوازی تی نه پەر:

بۆ دارشتن و پیک هینانی ئەم فرمانه و دیاری کردنی

شوینی نیشانهی ریزه ی (ب) و رهگی ناساده ی فرمانه که و

راناوی لکاوی ك A و ك B له فرمانه ناساده که دا:

- له چاووگی ناساده (دارژاوی) تی نه پەر رهگی ناساده ی

تی نه پەر وهرده گرین .

- نیشانهی ریزه ی (ب) داخوازی ده خهینه نیوان

فرمانه که و رهگی که ی .

- راناوی لکاوی ك B ده خهینه دوای رهگی فرمانه که .

بۆ وینه : -

له چاووگی ناساده ی دارژاوی تی نه پەری (دانیشن)،

رهگی ناساده (دانیش) وهرده گرین و به پی یاسای سه رهوه

گهردانی ده که ین :

دا - بز(نیش) - ه ← دابنیشه .

دا - بز(نیش) - ن ← دابنیشن .

لەم فرمانه ناساده تی نه پەر ده ده توانریت ته نیا نامرازی

(ش)ی عتف :

1 - بهدوای پیشگری فرمانه که دا بهینریت، وهك :

هه ل - یش - بز(فر) - ه ← هه لیش بفره .

ب - بهدوای نیشانهی ریزه ی (ب) دا، بهینریت، وهك :

هه ل - ب - ش (په)ن ← هه لیش په)ن .

★ ★ ★

یاسای نیشانه کانی ریزه له گه ل

فرمانی ناساده (دارژاوی) دا

1 - نیشانه ی (ده) :

أ - له تهك فرمانی ناساده (دارژاوی) رابوردووی بهرده وامی

تی په پرو تی نه پەری کارادیارو کارانادیاردا به کارده هینریت و

ده خریته نیوان پیشگری فرمانه که و فرمانه پروته که ی قهده

ناساده که .

ب - له تهك فرمانی ناساده (دارژاوی) رانه بوردووی

ئینخباری تی په پرو تی نه پەری کارادیارو کارانادیاردا

به کارده هینریت و ده خریته نیوان پیشگری فرمانه که و

رهگی که ی .

2 - نیشانه ی (ب) و (ب) (یه) :

ئەم نیشانه یه له تهك فرمانی رابوردووی ناتەواوی ساده ی

(دارژاوی) تی په پرو تی نه پەری کارادیارو کارانادیار ی

ئینشائی دا، به کار ده هینریت، به لام :

أ - ئەگەر فرمانه که کوتایی به پیتە بزونی (أ) نه هاتبوو،

فرمانه پروته که له قهده که دا ده خریته نیوان نیشانه ی (ب) .

(یه) .

ب - ئەگەر فرمانه که کوتایی به پیتە بزونی (أ) هاتبوو،

فرمانه پروته که له قهده که دا، ده خریته نیوان نیشانه ی

(ب) (یه) .

3 - نیشانه ی (ایه) یان (یه) :

ئەم نیشانه یه ده کریت به پاشکووی فرمانی رابوردووی

دووری نیشانی تی پهرو تی نه پیری کارادیارو کارانادیار، بهلام نهگر فرمانه پرووته که له قده ناساده که دا:

ا - کوتای به پیته بزونی (أ) نه هاتبوو، نهوا نیشانهی (ایه) ده کریت به پاشکوی فرمانه که.

ب - کوتای به پیته بزونی (أ) هاتبوو، نهوا نیشانهی (یه) ده کریت به پاشکوی فرمانه که.

4 - نیشانهی (ب):

نم نیشانهیه، ده خریته به رای: ⁽²²⁾

ا - رهگی فرمانی ناساده (دایزای) رانه بوردوی تی پهرو تی نه پیری کارادیارو کارانادیاری نیشانی. ⁽²³⁾

ب - رهگی فرمانی ناساده (دایزای) داخوازی ⁽²⁴⁾ تی پهرو تی نه پیر.

5 - نامرازی (ش) عتف له فرمانی ناساده دا، ده توانریت:

ا - بهدوای ریژهی (ده) و (ب) فرمانی تی پهرو تی نه پیری کارادیارو کارانادیاری رابوردوو، رانه بوردوی ئیخباری و نیشانی دا، به نیریت.

ب - بهدوای پیشگری فرمانی تی پهرو تی نه پیری کارادیارو کارانادیاری رابوردوو، رانه بوردودا به نیریت.

ج - بهدوای راناوی لکاو (ك A) دا له فرمانی ناساده (دایزای) تی پهردا، به نیریت.

6 - راناوی لکاو ك A له تهك فرمانی ناساده دا:

ا - بهدوای نیشانهی ریژهی هیچ فرمانیکدا نایهت، نهگر فرمانه که ناساده بوو.

ب - ده توانریت:

1 - بهدوای پیشگری فرمانی ناساده دا به نیریت.

2 - بهدوای نامرازی (ش) عتف دا به نیریت.

7 - نامرازی (ش) عتف و راناوی لکاو ك A ده توانن هردووکیان پیکهوه بهدوای پیشگری فرمانی ناسادهی تی پهردا بین، له هاتنه که یاندا بویان هیه پاش و پیش بکهوون.

پهراویزه کان: -

(1) چاووگی ناساده (دایزای) ده توانریت له چاووگی ساده و پیشگری (هه، وهر، دهر، دا، رو، تیک، تی، لی، لیک، پی، پیک...) درست بکرت، وهک:

دهر - کهوتن ← دهرکهوتن.

(2) ههشه بهر هم یاسایه ناکهوتن، بووینه چاووگی ناساده - دایزای (هه، خستن) که رهگی ناسادهی لی درست ده کریت به پی یاسا نایته (هه، خس) به لکو ده پیته (هه، خه) بیان (هه، خ) وهک له گهردانه که ی دا دهرده کهوتن:

هه - ده - خه - م ← هه، ده خه م.

هه - ده - خه - ین ← هه، ده خه ین.

هه - ده - خه - یت ← هه، ده خه یت.

هه - ده - خه - ن ← هه، ده خه ن.

هه - ده - خ - ات ← هه، ده خات.

هه - ده - خه - ن ← هه، ده خه ن.

(3) قدهی فرمانی ناساده وهک گوتمان له (پیشگری فرمانی پرووت) پیک دیت.

(4) نیشانهی (ده) له هندی ناوچهی کوردستاندا به (شه) گوده کریت، واتسه له بری (هه - ده - وهر) ← هه، ده وهر) ده لین (هه - ته - وهر) ← هه، ده وهر).

(5) له بری راناوی که سی دوومی کوی جودا به کاره نراوه.

(6) له بری راناوی که سی سی یه می کوی جودا به کاره نراوه.

(7) له فرمانه دا:

هه: پیشگری فرمانه پرووته که په.

ده: نیشانهی ریژهی به رده واهه.

کیش: رهگی سادهی فرمانه.

را: نیشانهی کارانادیاره.

م: راناوی لکاو ك B بهلام (هه، کیشرا) به سه ریه که وه قدهی ناساده (دایزای) چاووگی (هه، کیشان) ه.

(8) له فرمانی ساده دا راناوی لکاو ك A ده خریته دوی نیشانهی ریژهی (ده) وه، بهلام له فرمانی ناساده دا ده خریته دوی

پیشگره‌که‌وه، واته:

ناتوانین بلّین (دا - ده - م - به‌ست ← دادهم به‌ست) چونکه له کورد وه‌ها نه‌بیستراوه، مه‌گر ته‌وانه‌ی کورد زمان نین و تازه فیری کوردی بوون به هه‌له ئه‌مه بلّین.

(9) ناتوانریت نامرازی- (ش) و راناوی ک. A پیکه‌وه به‌دوای نیشانه‌ی ریژه‌ی (ده) دا له فرمانی ناساده‌دا به‌یتریت و بگوتریت: هه‌ل - ده - یان - یش - خست ← هه‌ل ده‌یانیش خست.

وه‌ر - ده - ش - یان - خست ← وه‌رده‌شیان خست.

(10) (ب) به‌ته‌نیا ره‌گی فرمانی ساده‌ی (بسوون) ه، به‌لام (لیک ب) ره‌گی فرمانی ناساده (داپژاوی تی نه‌پیری کارادیاره.

(11) چ به‌ته‌نیا ره‌گی فرمانی ساده‌ی (چسوون) ه، به‌لام (تیک ج) ره‌گی فرمانی ناساده (داپژاوی تی نه‌پیری کارادیاره.

(12) له شیوه‌ی که‌سی سی‌یهمی تاکدا، ره‌گی فرمانه‌که ده‌بیت به (هه‌ل د) و راناوه‌که ده‌بیت به (ات).

(13) قه‌دی فرمانی ناساده (داپژاوی) له پیشگرو فرمانی رووت پینک دیت.

(14) فرمانی (هات) خو‌ی به ته‌نیا پیتی ده‌گوتریت (فرمانی رووت) هه‌روه‌ها پیشی ده‌گوتریت (قه‌دی فرمانی ساده).

(15) هه‌ندتی نیشانه‌ی (ب) ی ریژه له فرمانی ناساده‌دا گۆناکه‌ن و ده‌لّین: خوژگه داپلۆسینزماپه.

(16) (دا - خ) قه‌دی فرمانی ناساده (داپژاوی) چاووگی ناساده‌ی (داخستن) ه. به‌پیی ده‌ستوور ده‌بوو قه‌ده‌که (دا - خست) بوایه و فرمانه ناساده (داپژاوه) کارانادیاره‌که له شیوه‌ی رابوردووی تی نه‌پیر کارانادیاری ئینشانی دا (هه‌ل - ب - خست - را - یه = هه‌ل بخسترایه) بوایه.

(17) نیشانه‌ی ریژه‌ی (ب) له فرمانی ناساده‌ی داپژاودا، به‌داخوه، نه ده‌نوسریت و نه‌گۆده‌کریت، ئه‌مه له رووی یاساوه نه‌نگی‌یه، به‌م پی‌یه فرمانی (ده‌رکه‌وی) ده‌بیت (ده‌رکه‌وی - ت) بیت.

(18) نیشانه‌ی ریژه‌ی (ب) کرتینراوه.

(19) نوونی چاووگیه‌که‌وه پته‌که‌ی پیشی چاووگه ناساده‌که فری‌دراوه.

(20) به‌لام ره‌گی ناساده‌ی (هه‌ل رش) که گه‌ردان ده‌کریت،

پیتی (ش) ده‌گۆردریت، به (ژ) و (ی) کرتینراوی نیوان پیتی (ر) و (ش) دیته‌وه‌وه ره‌گه ناساده‌که وه‌های لی دیت (هه‌ل ریژ).

(21) نیشانه‌ی ریژه‌ی (ب) ی نیو (هه‌ل بگیرسینه) له شیعه‌که‌دا کرتینراوه (هه‌ل گیرسینه) نووسراوه، چونکه ئاره‌زوو به‌لای فریدانی دا له شیوه‌ی ناساده‌دا زورباوه (حه‌قیش نی‌یه فری‌بدریت).

(22) واته نیوان پیشگری فرمانه ناساده‌که‌وه ره‌گه‌که‌ی.

(23) هه‌ندتی به‌م فرمانه ده‌لّین رانه‌بوردووی ئه‌مری نا‌اشکرا (غیر صریح).

(24) له هه‌ندتی سه‌رچاوه‌دا ئه‌م فرمانه به‌ فرمانی داخوازی نا‌اشکرا (صریح) ناوبراوه.

سه‌رچاوه

1 - مختصری صرف و نحوی کوردی - سعید صدقی به‌خدا/ 1928.

2 - دستوری زمانی کوردی - توفیق وه‌هیی جیزی پی‌که‌م/ 1929.

3 - قواعدی زمانی کوردی - به‌رگی دووم - نوری عه‌لی ئه‌مین - به‌خدا/ 1958.

4 - گرتنی که‌لینیکی تر له ریزمانی کوردی - نوری عه‌لی ئه‌مین - به‌خدا/ 1958.

5 - ریزمانی ناخاوتنی کوردی - له چاپکراوه‌کانی کۆری زانیاری کورد/ 1976.

6 - گۆلاری کۆری زانیاری به‌رگی نۆه‌م 1982 (رینوس).

7 - چۆنیته‌ی نووسینی چاووگیه‌ی ناساده - گۆلاری کۆری زانیاری - به‌رگی نۆه‌م 1982 (د. کوردستان موکریانی).

8 - لایه‌نیکی جیاوازی - د. ووریا عمر آمین - گۆلاری کۆری زانیاری به‌رگی ده‌یهم. به‌خدا/ 1983 - لاپه‌ره 254 - 276.

9 - ده‌وانی دیلان - 1969 - چاپخانه‌ی (ئه‌سه‌د) - به‌خدا.

10 - به‌ره‌می خاویز - علی عارف آغا (شاری) 1984/ به‌خدا.

11 - من تینوتیم به‌گر ته‌شکی شیرکۆیی که‌س - به‌خدا/ 1973.

★ ★ ★

مؤلف شمیری ده ده کرکوک

توهفه ی سلیمان

مصطفی نهریمان

هجری ده ده⁽¹⁾ (1877 - 1952) شاعیری گه وری نیوه ی
یه که می ئه م؛ چه رخه ی شاری که رکوک، زوربه ی شیعره کانی به
تورکمانی و فارسین له و پارچه شیعره ی به و لاهه که له چله ی
ماتمه ی پیره میرددا خویندویه تی یه وه ئیتر به کوردی هیچی
بلاونه کرده ته وه، هه ر رۆژنامه یه که له که رکوکدا ده ره ئیزایی
هجری ده ده شیعری به تورکمانی ئیدا بلاو کرده ته وه و ده وری
خوی ئیدا گه یزاهه وه:

(1) رۆژنامه ی (حوادث) که له زه مانی عوسمانی یه کان دا
نیوان سالانی 1911 - 1918 دا سه دوسی و هه شت ژماره ی
ئی ده رچوه نووسه رانی ئه م رۆژنامه یه: هجری ده ده و
زین العابدین و که رکوکلی ره فیق حلمی بووه.

(2) رۆژنامه ی (نه جمه) نووسه رانی ئه م رۆژنامه یه دیسانه وه
هجری ده ده و ره فیق حلمی بوون و عبدالقادر خلوصی کفریلیش
ئیدا نووسه ر بووه ئه م رۆژنامه یه سوپای به ریتانی هه دا گه ر که له
که رکوک ده ری ده کرد، له پشدا (شکری عبدالاحد) ی
به سه ره وه بووه.

نام کتاب

توهفه سلیمان

مؤلف شمیری ده ده کرکوک

طبیش

در مطبعه سرپاتی بغداد

۱۹۳۵



صاحب هژده تالیفات هجری دده کرکوک

سالانه‌دا هجری پینج کتییی چاپکردوهه، (یادگار هجری و ترکیب بوند) یان به تورکی و (گلدسته‌ی خزعلیه،⁽³⁾ رباعیات و تحفه سلیمانی) یان به فارسی بوون، هر پینج کتیبه‌کش دیوانی شیهریوون.

(دهده) ییاونیکی که له‌گه‌تی چاوره‌شی برۆ نه‌ستور بوو، ده‌نگیکی گری هه‌بسوو، دارده‌ستیکی جوانی به‌ده‌سته‌وه بوو، سمیلی پرو بهم لاو بهو لای ده‌میا شۆره‌وه بووبوو، له که‌رکوک به‌بیانان له جووت قاوه و ئیوارانیش له چاخانه‌ی مه‌جیدییه⁽⁴⁾ داده‌نیشت و له هر قاوه‌خانه‌یه‌که‌داشونیی دیاری خوی هه‌بوو، هر که داده‌نیشت قاوه‌چی قاوه‌ی ده‌دایه‌و نیرگه‌له‌چی نیرگه‌له‌ی بو پر ده‌کرد که مزی به نیرگه‌له‌که‌وه ده‌ناو ده‌یروانیه ئاسوی دورو نه‌وه‌نله‌یتر چاوه‌کانی زهق ده‌یانروانیه ئه‌م لاو نه‌و لا، له هر دوو قاوه‌خانه‌که‌دا نه‌دیپ و روشنیرو ناسیوانی له ده‌وری کۆده‌بونعه‌وو چهند جارنیک منیش وه‌ک نه‌و خه‌لکه له‌و ده‌وره‌دا دانیشتم و من به کوردی ده‌مدوو‌اندو نه‌و به تورکمانی وه‌لامی ده‌دایه‌وه.

(هجری دهده) خاوه‌ن هه‌ستیکی ناسک و دل و ده‌رونیکی فراوان و عزه‌ت نه‌فسنیکی به‌رز بوو، چاوی له ده‌ستی که‌س نه‌بوو، گهرچی نه‌داراو بی‌ده‌رامه‌ت بوو و هه‌میشه نیشانه‌ی نه‌و محاله‌ی له نیوجاواندا به ئاشکرا هاواری ده‌کرد به‌لام رۆژی له رۆژان له که‌س داوای یارمه‌تیکی نه‌کردبوو.

له نیوان (هجری دهده‌ی) شاعیری که‌رکوک و (پیره‌میردی) شاعیری سلیمانی‌دا په‌یوه‌ندی‌یه‌کی زۆر به‌هینز هه‌بوو نه‌م په‌یوه‌ندی‌یه‌ش نه‌ه‌گه‌رایه‌وه بو سه‌ر کورسی قوتابخانه چونکه (پیره‌میردی) له سلیمانی رشیدی ته‌واو کردبوو چوبوه

(3) رۆژنامه‌ی (که‌رکوک) رۆژنامه‌یه‌کی هه‌فته‌یی بوو له سالانسی 1926 هه‌و تا سالسی 1972 دوو هه‌زاروسی وشه‌ش ژماره‌ی لی‌ده‌رچوو تا چله‌کان هجری دهده، شاعیر محمد صادق، ره‌شید عاکف هورمزی، فه‌می عه‌ره‌ب ئاغا⁽²⁾ شتیان تیدا‌بلاوه‌کرده‌وه.

هجری دهده له‌م سنی رۆژنامه‌ی که‌رکوک‌دا پایه‌مه‌قامی خوی هه‌بوو شیهری تورکمانی تیا‌یاند‌ا بلاوه‌کرده‌وه، هر له‌و

ناشنای پیداده کات، له رۆژنامه‌ی (ژیان) ی ژماره (408) ی رۆژی 25 ی ئابی 1934 پیره‌میرد ئەم دوو بەیتە شیعەرە بو (هجری دەهه) دەنووسیت:

هجری دەهه هات بو سلیمانی
نشوو نشیده و سمیلی هانی
خۆی زوو رویه‌وه شیعری جی‌ماوه
خۆیشی و شیعریشی به‌ناووداوه؟

هجری دەهه‌ش به چوار دیری شیعری فارسی وه‌لامی ده‌داته‌وه له ژماره‌ی داها‌توودا به‌م ناویشانه پیشکش ده‌کات که ده‌لیت (هه‌له‌ب‌سترای ئەقدم شوعه‌را جه‌ناب هجری ده‌دی فاضل که‌رکوک‌ی به فارسی) ده‌هه پاش ئەم سه‌فه‌ره‌ی که گه‌رایه‌وه که‌رکوک سالی 1935 هات ئەو گه‌شت و گوزاره‌ی کرد، به چامه‌یه‌ک له (242) دیره‌ شیعردا و ناوی لێ‌ناوه (توحفه‌ی سلیمانی) و کتو‌پر ناردی له به‌غداد له چاپخانه‌ی (سریانی) له‌توو لزی (52) لاپه‌رده‌دا له چاپ داو‌زوری به‌ی ژماره‌کانی ناره‌ه سلیمانی و خۆینه‌وارو زاناو ناو‌داره‌کانی سلیمانی پیشوا‌زیه‌کی ته‌واویان له توحفه‌که‌یان کرد ئەمه‌ش له‌م نووسینه‌ی (پیره‌میرد) وه‌ه ده‌ده‌که‌وت که له رۆژنامه‌ی (ژیان) ی ژماره (4304) ی رۆژی‌نۆی شو‌باتی سالی 1935 بلا‌وکرا‌وه‌ته‌وه که‌ده‌لیت: (توحفه‌ی سلیمانی): - شاعر هجری ده‌هه توحفه‌ی سلیمانی به فارسی نظم و طبع کردوه، بۆی ناردوین، به‌راستی توحفه‌یه‌کی تحف و یادگاریکی ئەلطفه‌ه، ئەجدادی سلیمانی زیندو‌وکردوه‌ته‌وه، ئەشخا‌ص حاضره‌شی ده‌ژینی، حه‌قیکی وای خسته‌وته سه‌رمان به هه‌ر چه‌ندی ده‌بی بی‌ک‌رین، له مطبعه‌ی ژیان و له دو‌کانی ئوستا ئەحمه‌د خه‌یاط و لای مه‌لاعه‌لی¹ سه‌حاف ده‌فرو‌شتری، شاعیر خوشی تیا‌به‌تی⁽⁵⁾ به شیوه‌ی شیرین بومان ده‌خوینیه‌وه).

ئج‌جا وه‌ختی ئەوه‌مان هاتووه بزاین ناخو‌ئو توحفه‌یه ج توحفه‌یه‌که که‌وا می‌ژووی سلیمانی تیدا زیندو‌وکردوه‌ته‌وه و پیاوه ناو‌داره‌کانمانی بی‌ ده‌ناسینی‌ت و مافیکی ئەو تۆی خسته‌وته‌سه‌ر شاره‌که‌مان که بی‌یان نه‌دریته‌وه، مه‌گه‌ر به‌وه‌ی که پاش په‌نج‌ا سال دوا‌ی ده‌رچوونی کتیه‌که له لاپه‌ره‌ی گو‌فاریکی کوردی‌دا، ، یان له کۆرو‌ناهه‌نگی دوو سه‌د سالی سلیمانی‌دا بخه‌رته‌روو

ئه‌سته‌مو‌ل و له‌وی قوتا‌بخانه‌ی حه‌قی بریو و بو‌بووه ئەفسه‌رو ئج‌جا له فه‌رمانبه‌ریدا به‌رز بو‌بووه‌وه تا پله‌ی (محافظ - پاریزگار) به‌لام هجری ده‌هه پاش خویندنی سه‌ره‌تایی مزگه‌وت لای مام‌وستایان (علی حکمت ئەفه‌ندی و مه‌لا ره‌زای واعظ) خویندنی ته‌واو‌کردبوو، پیره‌میرد له بیسته‌کاندا گه‌رایه‌وه سلیمانی و ده‌ستی دایه رۆژنامه‌گه‌ری و ژین و ژیا‌نی بلا‌وکردوه‌وه و چه‌ند کتیبکی خۆی وه‌ک (مه‌وله‌وی، که‌مانچه‌ژهن، مه‌م و زین، داوانزه سواره‌ی مه‌ریوان و گالته‌وگه‌پ) ی چاپ‌کرد، ناسیاری نیوان ئەم دوو که‌له شاعیره ده‌گه‌رینه‌وه سه‌ر ئەوه‌ی هه‌ردوکیان تورکی‌زان و فارسی‌زان بوون و شاعیر و رۆژنامه‌نووس بوون، له خو‌وره‌وشتیشدا له‌یه‌ک ده‌چوون، له سه‌ره‌تای سی‌یه‌کانه‌وه که ریگای نیوان که‌رکوک و سلیمانی بوو به ئوتوموبیله‌ری هاوریتی نیوان ئەم دوو شاعیره پته‌وتربوو، که هه‌والی پیره‌میرد له هجری بیرسایه ده‌یوت (پیره‌مه‌رد بنم صیق ارقداشمدر - واته - پیرکیرد هاوریتی ته‌واوی منه). بابزاین ئەم هاوریتی نیوانیان ج کاریکی له پیره‌میرد کردوه؟ که له رۆژنامه‌ی ژیا‌نی ژماره (344) ی ریکه‌وتی حه‌وتی تشرینی دووه‌می سالی 1932 دا له‌م باره‌یه‌وه ووتیه (ئەم جاره له که‌رکوک بووم، له ته‌ئییی ماته‌می عزه‌ت پاشادا هجری ده‌هه دی بی‌ ره‌نگی تیدا ده‌بینرا، پرسیم گوزهرانی ئەم شاعیره یه‌گانه‌یه چۆنه؟ ووتیان: مه‌پرسه؟... من هجری به شاعریکی بلندو هونه‌رمه‌ند ده‌زانم، ده‌بوا‌یه که‌رکوک قه‌دری بزانیابه، ئج‌جا من چی بلیم خوا ره‌وای بیی سلیمانی قه‌دری فائق بی‌که‌س ده‌زانن، که‌رکوک بوچی له هجری هجریه:

بزه‌کی شاعرلری بصایسه (ده‌هه): یجلرنده‌چیمور برتک (ده‌هه) واته ئەگه‌ر بی‌تو (ده‌هه) یه‌عنی براهه‌ک شاعرانمان بژمیریت به هومو‌یانه‌وه ده‌ده‌یه‌کی دیکه‌ی وه‌ک (ده‌هه) یان لی هه‌ل ناکه‌وت.

رۆبه‌ر رۆه‌ هاوریتی، نیوان ئەم دوو شاعیره بلیمه‌ته پته‌وتر، ده‌بوو. ئەوه‌بوو پاش دوو سال واته له سالی 1934 دا هجری ده‌هه چووه سلیمانی و بوو به میوانی پیره‌میردو ئەمیش خزه‌متیکی زوری ده‌کا‌وه به سلیمانی و ده‌ورو پشتیدا گه‌شت و گوزاری (ده‌که‌ن و ده‌چینه‌ناو خه‌لکه‌وه له نزیکه‌وه له‌گه‌ل دانیشتوانی شاردا

یادی بگریخت و ریزی بگریخت، هجری دده له چامه که بیدا چی بینوه شیعی پیذا هه لداوه وینهی به هه لبه ست بو کیشاوه و هه دیره شیعیکی به ووشهی (دیدهم) واتم (بینیم) دوایی پی هیناوه، نهوی بینوه به شیعی نوسیویه ته وه و نه ووشی میژوو بیت وهک بینین بویان گیراوه ته وه و نه ووشی هه هونیه ته وه، له چامهی (تحفه ی سلیمانی) دا هجری دده بو هه مه ووزوعیک ناویشانیکی تایه تی داناهه، نه گه ز ناوه وکی نه و مه ووزوعه شوین، بنه ماله نیکی به ناویانگه و نشانهی زانست و روشنییری بیت نه و زیاتری له سه ر نووسیوه و زورتری له سه ر هونیه ته وه نه گه ر بو تاقه که سیك بیت نه و به بهك دوو دیره شیعی پیشکشی کردوه.

بو نمونه: بو (مه شهدات) 24 دیره شیعیرو بو (مناظر سلیمانی) 26 دیرو بو بنه ماله ی بابان و دامه زانندی شاری سلیمانی (21) دیرو بو (سادات کرام) واته شیخانی سلیمانی (20) دیرو بو کتیبخانه که ی (قادر ناغای عه تار) 31 دیره شیعیرو بو (زانایانی سلیمانی) ده دیرو بو (سه رقه بران) 12 دیرو بو (جاف) حهوت دیری ته رخان کردوه، هه روه ها بو هه ریه که له م ناودارو بنه ماله به ناویانگانه ی نه و سه رده مه سه رو بهك یا دوو دیری پیشکشی کردوون، وهک (زه عیم نه مین زه کی، بکر صدقی پاشای عه سکری، علی که مال، ماجد، حاجی رمضان، شیخ لطیف، عه له که، سعید پاشا، مصرف زاده، شالی زاده، شه ریف زاده، قه زاز زاده، کرکوکلی زاده، حاجی ابراهیم خفاف، هتد...).

به که م مه ووزوعی (تحفه ی سلیمانی) له (مه شهدات) وه و اتا بهر چاوه که ته وه ده ست پی ده کات. نه و به شیک له چامه که وهک خوی ده نویسه وه ئنجا لیکه ده ده یته وه.

شدم مور سلیمانی بسی مه روفا دیدم
به بیماری سفر کردم که در منزل شفادیدم
رسیدم چون پرسیدم ز امیدم گهر چیدم.
ترنجیدم بگنجیدم پسند دیدم صفادیدم
که بامهمانوازی صلحسازی سر بر آفرازی
چوبه تر از برادر خو تر از اقربا دیدم
همه حاضر جواب و خوش سخن و روخوش خطاب اور
لطايفگو بشاشتر، سحر لب خندا دیدم

هزاران چون ارسطو نشته بهر شربت صافش
کسی نوسیده شد از دست علها رهادیدم
خورد گر طفل شیر ناموز ازوشیر زبان گردد
شرابش قوت جانست و یاقوت و بهادیدم
بیرون باید ز هر برج دریش صد شمس استعداد
نگاکردم به هر فردی مجسم يك زکادیدم
بشب درمکتب (زانستن) ش حتی سحر بیدار
چوبلبل صنف طلاب از گلستان با صدا دیدم
واته (بووم به میرووله ی سلیمانی) و⁽⁶⁾ زور دوستی وه فادارم
تیدادی... به نه خوشی سه فهرم کردو که گه یستمه منزل شیفا
دی، گه یستم که پرسیم له هومید گه وه رم چنی یه وه...
نه زیه تم نه بوو، سوودم وهر گرت خوشیم تیدادی... له
میهماننداری و صلح سازی و سه ر بهر زیدا له برا چاکتر له خزم و
خونش به که لک ترم دی... هه موو حازر وه لام، خوش قسه
رووخوش به گفت و لغت نوکته گو، رووگش، دم به پیکه نینم
دی... هه زاری وهک نه ره سطو چاوه ریی شه ربه تی صافی یه،
هه رکه س بیخواته وه له ده ست نه خوشی رزگار ده بی... گه
شیره خور لی بخواته وه ده بیته شیر می میدان... شه رابی نه و
هیزی گیانه، وهک یاقوت به نر خه له هه ر بورچیکه وه صد
خوری لی هه ل دنی سهیری هه ر که سینم ده کرد پارچه بهك
زیره گیم تیداده دی... شه و له مه که بی زانستن دا هه تا به بیان
بیدارن... قوتابی یه کانم وهک بولیولی خوش ناوازی گولستان
(دی).

له پارچه شیعی (مناظر سلیمانی) واته (دیمه نه کانی
سلیمانی) دا سلیمانی ده کاته به هه شتیک و به که ناو چیاو
دیها ت و شاره کانی ده هینیت و به سه ریاندا هه ل ده دات وهک
(پیره مه گرون، نه زمر، گو یژه، زینیه، له غا وگیر، تار یه ر،
پیزمه له ک، که مو، پینجوبین) ئنجا به ره و باشور ده روات و باسی
(هه له بجه و هاوارو عه بابیه یلی و ته وینله و بیاره) مان بو ده کات و
ناوی پایه بهر زان شیخ عومه ری ضیاء الدین و شیخ علاء الدین و
شیخ حسام الدین زور بهر زیه وه ده هینیت، ئنجا ده گه ر یته وه شارو
ده چیتسه سه ر چنار، له دوای ژماردنی نه و شوینه خوش و
به ناویانگانه ده لیت (هیچ خوش ویستیک له جیهاندا بی ره قیب

نەبوو، رەقیبی ئەم شارەش پەشەبایە بەلام پەشەبای سەلیمانی بێ دەردو بەلایە، ئەویش بزانیە لەم شارەدا لە گەزوی تال حەلوایەکی شیرینت دەرخوارد دەدەن) هجری دەدە کە دەچیتە سەر قەبران و سەردە کەوتە سەر گردی سەیوان یادی مردوووەکان بەم جۆرە دەکاتەو (کە چاوی دلم کردەووە خودایا چیم دی لەم جێیەدا؟ ناوی شاری بێ دەنگان بوو، بەلام دل رفین بوو، سەیوانی سەر قەبران بە لکو ئێرە جیی ژیاوە لە بن هەردارێکیدا بۆ بۆلێکی ژیاوە ئەبەدیم دی).

دامەزراندنی سەلیمانی و بابانەکانی بە یەکدا جەمسەر داووە دەلیت (روانیە شەرەفنامە بینیم بابانەکان خاوەن شەرەفن و ئەوان دامەزرێنەر و گەورە ئەم شارە بوون و دەچنەووە سەر میر ئەبدال و لەوێشەو دەچنەووە سەر پیربۆداق) یەک بە یەک دیت میرەکانی بابانمان بۆ دەژمیریت وەک (بەکرە سوور، خانە، ئەحمەد پاشا، سەلیمان پاشا، محمەد پاشا محمود پاشا) کە دەگاتە سەر (ابراھیم پاشا) دەلیت (چون حەزرتی ئیبراھیم بناغەیی کە عەبەیی دامەزراند ئەم ئیبراھیمەش سەدو پەنجا سال لە مەوێو لەم شوێنەدا بناغەیی سەلیمانی دانا) لە دوایدا ناوی وەچەکانی دواوە ئەوان دەژمیرن وەک (حەمدی، صلاح الدین، جمال، جەلال، توفیق، شوکت، قادر، اسماعیل حقی، مصطفی زەنی، اسماعیل، مجید پاشا) و ناوی هەردوو کورەکانیشی دەهینیت (جەمیل و بەهجت) و کورەزاکانیشیان کە ئەوسا مندالی ساوابوون وەک (خورشید، قادر، محمود، محمەد) دەبات، ئەو دواوەییان لە ژیاندان، هەر وەها ناوی (شەمسە) ⁽⁷⁾ دەهینیت و دەبیاتەووە سەر میرەبەگ.

کە دەچیتە سەر باسی (شێخانی سەلیمانی) بە (سادات کرام) ناویان دەبات و دەلیت (ئەم بنەمالە پیرۆزە دەچنەووە سەر مەعروفی نودی بێ و نوری ئەم شێخەش وەک رۆژ سەلیمانی رووناک کردەووە و بنەمالە کەشی وەک مانگ لە ئاسمانی سەلیمانیدا دەدرەوشتەووە) ناوی (کاک ئەحمەدی شێخ و شێخ مصطفی و شێخ سەعید) دەهینن و دەلیت (شێخ سەعید و کورە کەیی هەر دوو کە لە نەینەوا شەھید کران) ئنجا دیتە سەر پایە بەرز و دلیری (شێخ مەحمود) ⁽⁸⁾ دەلیت (شێخ مەحمود لەم وولاتەدا وەک مەحمودی غەزەوی وەھایە بگرە لەویش پایە

بەرزترە چونکە لە نەسلی پاکێ ئەحمەدە) و ناوی هەرسێ کورەکانیشی دەهینیت (رؤوف، عەلی، لطف) ... هجری دەدە) لە ئافرەتانی ئەم بنەمالە بە باسی (عائشە خان) ⁽⁹⁾ دەکات و بە (ام المسلمین) ناوی دەبات دەلیت (ئەم ئافرەتە چ ئافرەتیکە وەک شێر نەبەردە، دیوێخانەیی جەمعی دیت، ئەم دوختەرە (کچ) ⁽¹⁰⁾ چ حەکمیکە کە لە حیکمەتدا شیفای عەقل دەکات). دواوە ئەو باسی شێخەکانی (سەرگەلن) دەکات و دیسان دەگەریتەووە سەر سەلیمانی و زاناکانی ناوی (مەلامە حمودی چاومارو زەھاوی و مەلای پینجۆنی و شێخ عومەر و مەلای مەریوانی) دەهینیت.

ئینجا دەچیتە کتێبخانە کەیی قادر ئاغای عەتارو بە (قراءەتخانە) ⁽¹¹⁾ ناوی دەبات و لەوێ شاعیرە کۆن و تازەکانی ئەو حەلەیی سەلیمانی یاد دەکاتەو دەلیت (گۆل و گۆلزاری ئەم شارە شاعیر، مەلی شاعیر، پیاوی شاعیر، زنی هەم شاعیر) جا دیت ناوی ئەم زاناو شاعیرانە تی هەلکیش بە شیعەر دەکات هەریە کەیان بە یەک دوو دێرە شاعر، یان بە یەک دوو ووشە ستایش دەکات (مەولەوی، نالی، مەلاخدری روداری، بێساران، خانای قوبادی، ئەختەری کوی، شکرێ فضلێ، شێخ رضا، حەمدون، ئەحمەد بەگی فتاح بەگ، مەحوی، ئەمین یەنی، ئەمین زەکی، مەستی، ظاهر بەگی جاف، أحمد مختار جاف، سالم، بێخود، گۆران، موجرم، زیوەر، توفیق وەبی، بێ کەس، پیرەمێرد، حوزنی) بۆ شکرێ و شێخ رضا دەلیت (ئەگەرچی شکرێ فضلێ موعارض شێخ رضا بوو بەلام زبانی شێخ رضا وەک شمشیری قەضا تیزە) بۆ حەمدون دەلیت (حەزرتی حەمدون بە دل چاوی دنیا بینی هەبە، من ئەوم لە سەلیمانیدا بە ئوبوعەلا ⁽¹²⁾ داناوە) بۆ هەردوو برا ظاهر بەگ و ئەحمەد بەگی جاف دەلیت (لەناو هوزی جافدا ظاهری خوش رەوشت ظاهر بوو زوو جوانە مەرگ بوو ئەحمەد موختاری برای ئەدیب و نەجیب و وەک عوسمانیش ⁽¹³⁾ بە حەبایە) بۆ توفیق وەبی دەلیت (توفیق لەخواوە تەوفیقی بێ دراووە مەوہەشی بێ بەخشاوە) بۆ ئەمین زەکی بەگ دەلیت (ئەمین زەکی بەراستی پیاویکی زەکی بێ و بێ گومان مامۆستایە هەموو تەئلیفیکێ ئەو دەدرەوشتەووە قەلەمە کەشی هەمیشە لە کاردا بەش بە حال من

زور سوپاسی ئه‌وزاته ده‌کهم) بۆ بێخود ده‌لی (بێخود به‌روو بێخوده به‌لام به‌دل ئاگاداره) و ده‌لیت ئه‌مین یومنی خاوه‌نی هه‌فت په‌یکه‌ره‌و⁽¹⁴⁾ (گۆرانیش) دوو گه‌شتی به‌سوودی بۆ هه‌ورامان و قه‌رده‌اغ هۆنیوه‌ته‌وه، له‌دواییدا ده‌گه‌رته‌وه سه‌ر رۆژنامه‌ی (ژبان) و ئه‌وسا ناوی (پیره‌مێردو حوزنی موکریانی)⁽¹⁵⁾ ده‌هینیت و ده‌لیت (پیره‌مێرد ماموستای سه‌رده‌سته‌ی شاعیرانه وه‌ک لاونکی به‌هیمه‌ت و به‌چاویکی نوێوه‌ بناغه‌ی بۆ کوردی نووسین داناوه، له‌ رۆژنامه‌ی ژباندا حوزنیم دی هه‌رچه‌نده‌ ناوی حوزنی به‌لام خوی زور به‌زه‌وق و خوێش صوحه‌ته)

باش ئه‌وه‌ی باسی هه‌ریمی پێده‌رو ناوداره‌کانی هۆزی پێده‌ر ده‌کات وه‌ک (عه‌باسی مه‌حمودو بابه‌کری سه‌لیم ئاغای) ده‌گه‌رته‌وه‌وه ده‌چینه‌ ئاوسجانی و ستایشی (به‌گزاده‌کان ده‌کات) و ده‌لیت (به‌ ره‌گه‌ز ده‌چنه‌وه سه‌ر میره‌به‌گ و ناوی حمه‌پاشا ده‌هینیت) ده‌لیت پینچ کۆری هه‌بوه (عثمان، محمود، حسن، محمدعلی، فتاح) و ده‌لیت هه‌ر په‌کیک له‌م کۆرانه. وه‌ک دانه‌ی گه‌وه‌هر به‌نرخه‌و ده‌لیت جافه‌کان له‌گه‌ل سه‌یده‌کانی دۆله‌مو له‌حه‌سه‌ندا په‌ک ده‌گرته‌وه.

هه‌جری په‌ک به‌په‌ک بنه‌ماله‌کانی سلیمانی ده‌ژمیریت و ناویان تی‌هه‌لکیش به‌ شیعری ده‌کات وه‌ک ئه‌وه‌ی حاجی سعید ئاغای له‌ ناوداره‌کانی شاره‌ چاوم به‌ جه‌لال و مسته‌فای کۆری که‌وت زور زیره‌گ و هوشیارن و له‌ بنه‌ماله‌ی (که‌رکوکلی زاده) کان ناوی حاجی مه‌لا سه‌عیدو ئه‌حمه‌د ئاغای که‌ریم صالح و فتاح ده‌بات و ده‌لیت (حاجی مه‌لا سه‌عید پیاویکی خواپه‌رسته، عیراق هه‌قیه‌ گه‌ر شانازی به‌ مه‌ردی که‌رکوکلی په‌وه⁽¹⁶⁾ بکات چونکه‌ ئه‌مان وه‌ک مانگی چواره‌ وه‌هانه) و له‌ باسی قه‌زازه‌کاندا ده‌لیت (قه‌زازه‌کان له‌ ئاوریشم کالاً دروست ده‌کهن، رۆحی قه‌زازه‌کان سه‌عیدو خوشیان به‌ ته‌وفیقن)⁽¹⁷⁾ . . . ده‌رباره‌ی شیخ له‌طیفی دانساز ده‌لیت (شیخ له‌تیفی دانساز له‌ نسلێ که‌ریمه‌ به‌عه‌قل و حکمه‌ت له‌ پیشه‌سازیدا هونه‌ریکی ته‌واوی پیشانداده) له‌ گۆرانی بێژه‌کان ناوی (حمه‌شیرو حمه‌ مه‌عروف) ده‌بات و ده‌لیت ده‌نگ و ئاوازیان زور خوێش بوو. ، ئیوارانی هه‌جری ده‌ده ده‌چینه (بیانه - نادى) له‌گه‌ل کۆریکدا په‌ک ده‌گریت و ده‌لیت

(شاعیران له‌ هه‌زار په‌کیان دلشاد نین هه‌ریه‌که‌یان گیره‌وه‌ی ده‌ردیکن وه‌یان زبانیان براوه‌و سه‌ریان له‌سه‌ر داناوه‌و دوور خروانه‌ته‌وه هه‌ندیکیشیان بێ کفن سه‌ریان ناوه‌ته‌وه).

ئهمه‌ گۆلده‌سته‌یه‌ک بوو له‌ گۆلزاری پان و به‌رینی ئه‌و شاعیره‌ پایه‌ بلنده‌ که‌ به‌ زمان تورکمان بووه‌و له‌ناین دا په‌په‌ره‌وی کاکه‌یتی کردووه‌و بوته‌ (ده‌ده)⁽¹⁸⁾ جا ئه‌گه‌ر شاعیریکی تورکمان پیش په‌نجا سال ئه‌م ستایشه‌ی سلیمانی کردبیت ئیمه‌ش بۆ به‌ریزه‌وه‌ باش په‌نجا سال له‌مه‌پانه‌ی یادى سه‌ ساله‌ی سلیمانیدا سه‌ری ستایشی بۆ دانه‌نوینین؟ په‌راویزه‌کان.

1 - هه‌جری ده‌ده - ناوی مه‌لامه‌ مه‌حمودی کۆری مه‌لا علی کۆری ده‌ده نه‌ظه‌ره‌ سالی 1877 له‌ که‌رکوک له‌دایک بووه، له‌ ساله‌کانی شه‌ری په‌که‌می جیهانیدا ماموستای قوتابخانه‌ی (سلطانیه) بووه‌و له‌ سالی 927 دا بووه‌ته‌ نووسه‌ر له‌ رۆژنامه‌ی (که‌رکوک) دا و ئه‌وه‌نده‌ی بێ نه‌چوه‌ له‌سه‌ر ئیش نه‌ماوه‌و ژبانی به‌ کۆیره‌وه‌ری و نه‌دارایی برده‌ته‌سه‌ر بۆیه‌ وتویه‌تی:

نیجه‌بین (شیعری دیدیم، ایتمه‌دی برجه‌ (شیعری) آخیری ملتزم - کیل - (شیعری اولدم بین واته‌ هه‌زاران شیعری نووسی بایی ده‌نکه‌جۆیی سویدیان بۆم نه‌بوو تا ئه‌وه‌تا له‌دوایی ته‌مه‌نمدا بۆم به‌قه‌واله‌چی پیاوی جۆ. . . فروشتندا، پیاوانه‌ی جۆی ده‌کرد. هه‌جری له‌ یانزه‌دی کانونی په‌که‌می سال 1952 دا کۆچی دواپی کرد، چله‌ی ماتمه‌ینی له‌ قوتابخانه‌ی ئاماده‌بیدا به‌سترا و ئیمه‌ش به‌شداریمان تیداکرد بێ ئه‌وه‌ی داوامان لی بکرتیت شتیکی پیشکesh بکه‌ین.

2 - ئهم گۆلده‌سته‌ شیعره‌ی پیشکesh به‌ شیخ خه‌زه‌علی شیخی عه‌ره‌بستانی ئیران کردبوو.

3 - محمد صادق په‌کیک بووه‌ له‌ شاعیره‌ ناوداره‌کانی که‌رکوک ماموستای مناله‌کانی سه‌ید ئه‌حمه‌دی خانه‌قا بوو له‌م دوايه‌دا، ئه‌ویش هه‌ر به‌ تورکمانی شیعری ئه‌نوووسی، شیعری کوردی بلاکراوه‌ش هه‌بوو له‌پیشدا ماموستابوو، ئنجا له‌ رۆژنامه‌ی که‌رکوکدا کاری ده‌کرد.

(رشید عاکف هورمزی) ئەدیب و نووسەری تورکمانی کەرکوک بوو، ماموستا بەرپۆشەری قوتابخانەبوو برای ناچی بەگی هورمزی، چوار پینچ سال مودیر ناحیە بوو.

(فەهمی عەرەب ئاغا) یەکیکە لە نووسەرە بەناویانگەکانی کەرکوک، لە عەرەبیدا دەستیکی بالای هەبوو پارچەبەک لە (مەقبەری) عبدالحق حامدی لە تورکی یەو کردووە عەرەبی لە سەرەتای پەنجاکان دا لەقوتابخانە قەلا پیکەو ماموستا بووین زۆر ئازاوە بەردو بەگفت و لغت بوو بەلام داخەکم مەمی خواردن کاری تێ کردو کوشتی،

(عبدالقادیر خلوصی) کوری موبارەک ئەفەندی برای عبدالکریم مبارەک و مەدحەت موبارەکی ئەهلی کفری یە بەعەرەبی چەند کتیبکی داناو لە چلەکاندا کوچی دواپی کرد.

4 - جووت قاو - دوو قاووخانە بوون بە تەنیشت یەکەو لە بەری قەلادا، لەناو بازارەکەدا بوو، ئودەباو شوەر او پیاوماقولاتی کەرکوک تیایدا دادەنیشان و کۆریان تیا دا دەبەست (مەجیدیە) ش لە بەری قوریە لە سەر دوو رینگایەکی بەرامبەر پرده کۆنەکەدا بوو نیشتاش هەر لەو شوینە ماو بەلام ناوو سەرۆسمای گۆراو.

5 - مەبەستی ئەو یە وینە یەکی شاعیر لە لاپەرە یە کە میدا بلاو کراو تەو.

6 - مەبەستی ئەو یە: بووم بە میرولە ی حەزرتی سلیمان پینەمبەر کە لە قورئاندا باس کراو، تەعبیرە کە ی تەوریە ی تیدا یە، چونکە ئەم بوو تە. میروولەو بە سلیمانیدا گەراو نەک بە میروولە ی چەرخ ی حەزرتی سلیمان

7 - شەمسەخان خوشکی حاجی برایم بەگی جافەو خیزانی جەمیل بەگی مەجید پاشا بوو، ئافەرەتیکی خویندەوارو بە قەدر بوو جەمیل بەگ لەم ژنە سی کۆرو سی کچی هەبوو کورەکانی (محمد، أحمد، محمود) ئەحمەدیان (بینا) بوو سالی 1975 کوچی دواپی کرد، شەمسەخان خوشی لە چلەکاندا کوچی کرد.

8 - دەبی ئەو ش یزانین لە وەختیکدا ستایشی شیخ مەحمودی کردوو کە شیخ بو خواریوی وولات دورخرابووو ئەمەش ئینصافی ئەو شاعیرەمان بو دەردەخات.

9 - (عائشەخان) خیزانی شیخ مەحمود بوو ئەو خیزانە کە ی تری (بەهیەخان) بوو

10 - مەبەستی لەم وو شە یە (ئافەرەتە) دوو میانە (حەکیمە) 11 - بە یەکم کتیبخانە ی بازارگانی ی سلیمانی دادەنریت، لە سەر شەقامی صابون کەران بوو، هەم کتیب و رۆژنامە ی تیا دادە فرۆشراو لەویش هەرچی بیوستایە دادەنیشت و بە عانە یەک رۆژنامەو گوشاری تیا دادە خویندەو جا هجری دەدە هەقی بوو ناوی لی ناو (قراەتخانە)

12 - مەبەستی ئەو یە (حەمدون) وەک (ابوالعلاء المعری) هەردووک شاعیر بوون و کۆیر بوون، ئەمیش وەک ئەو بلیمەت لە هەلکەوتوو بوو، ئەو لە مەعەرە ی نەعمان و ئەمیش لە سلیمانی.

13 - مەبەستی هەم حەزرتی (عثمان بن عفان) کە بە (زی الحیا) ناوی دەرکردبوو هەم (عثمان پاشا) ی باوکی ئەخمەد مختار بەگ.

14 - ئەم بەرھەنەم چاوی نەکەوتوو.

15 - دیارە لەو کاتەدا بوو کە حوزنی موکریانی لە سلیمانی یارمەتی پیرەمیزی داو بو دەرکردنی رۆژنامە ی (ژیان).

16 - لیرەدا مەبەستی هەم بنەمالە ی کەرکوک ی زادەو هەم هەموو فەردیکی کەرکوک یە

17 - مەبەستی (توفیق قەزاز) ه.

18 - (دەدە): لەناو تورکماندا بە برای گەرە دەلین (دەدە) بەرامبەر (کاکە ی) کوردی یە، بەلام لەناو کاکە ی یەکاندا (دەدە) پایەنیکە لە خوار (ساو) و (سەید) وەو، کاکە ی وەک هوزنیک هەموو کوردن، بەلام کاکە ی وەک ئاینیک تورکمانیشیان تیدا هە یە، لە کەرکوک دا لە گەرەکی (چای) برنیک لە دەدەکانی کاکە ی مەزەب هە یە، لە کفریدا لەناو گەرەکی (ئیسماعیل بەگ) کۆلانی هە یە بە (کۆلانی دەدە) ناویانگی دەرکردوو، کە جارن مەلەبەندی دەدەکان بوو و ئیستا وەچیان لی ماو تەو (هجری دەدە) ش یەکیکە لە دەدەکانی گەرەکی چای لە شاری کەرکوکدا، نازناوی شیعی (هجری) بوو خوی هەنژاردووو پایەشی لە کاکە ی تیدا (دەدە) بوو.

شیوازی ئاڤاوتن له ناو ئاڤره فسه سلیمانی

● محمد معروف فتاح ●

کۆلچیی ئه‌مه‌یات - زانکوی سلاحه‌ئین

1 - سه‌ره‌ئا: -

بکات، به واتای ئه‌وه‌ی چهند ته‌کنیکی تاییهتی خۆی به‌کار بێنی
له‌ئاخاوتن دا که ره‌نگه‌ دانسه‌وه‌ی باری کۆمه‌لایه‌تی خۆی بێ و
په‌یوه‌ندی به‌ که‌سیتی خۆیه‌وه‌ هه‌بیت.

به‌لگه‌ نه‌ویسته که ئه‌ندامانی کۆمه‌له‌که‌ خۆیان (بۆنموونه،
ئاڤه‌رتان) مه‌رج نیه له ناو خۆیاندا هه‌ست به‌وه‌ بکه‌ن که له
کۆمه‌له‌کانی تری کۆمه‌له‌ جیاوازیان شیوازیکی ئاخاوتنی جودایان
هه‌یه. به‌زۆری ئه‌وانه‌ی له‌مه‌روه‌وه‌ی کۆمه‌له‌که‌ن، واتا ئه‌ندامانی
کۆمه‌له‌کانی تر، بۆ نمونه‌ پیاو، هه‌ست به‌م جیاوازییه‌ی ئه‌و کۆمه‌له‌
ده‌که‌ن له‌هه‌لس و کهوت و ره‌فتار و شیوازی گوتن دا هه‌ر له‌به‌ر ئه‌مه‌یه
که‌زیاتر پیاو هه‌ست به‌وه‌ ده‌که‌ن که ئاڤه‌رتان شیوازیکی ئاخاوتنی
جودایان هه‌یه له به‌ر ئه‌وه‌ی شیوازی ئاخاوتن ده‌بیته‌ به‌شیک له‌خو
له‌مه‌روفدا، ئاڤه‌رت هه‌ست به‌وه‌ ناکات که شیوازیکی جیاواز له‌ پیاو
به‌کار دێنی ته‌نیا له‌و کاتانه‌دا نه‌بێ که ئاڤه‌رته‌که‌ی به‌رامبه‌ری
شیوازیکی نامۆیان ئاسایی به‌کار دێنی، به‌واتایه‌کی تر ته‌نیا
له‌وکاتانه‌دا هه‌ست به‌ بوونی شیوازه‌ تاییه‌تیه‌که‌ی خۆیان ده‌که‌ن که
په‌کیکیان لێی درده‌چی.

که‌واته‌ مه‌به‌ست له‌ شیوازی ئاڤه‌رتی سلیمانی ئه‌و شیوازه
کۆمه‌لایه‌تیه‌ی کوردیه‌ که ئاڤه‌رتانی ناوچه‌که‌ و اچاوه‌روان ده‌کرین
به‌کاری بێن. ئه‌م شیوازه‌ش بریتی به‌ له‌ چهند تاییه‌تیه‌که‌ که ئاڤه‌رتان
له‌م که‌له‌چه‌رده‌دا له‌گوتندا په‌یره‌وه‌ی ده‌که‌ن و به‌لایانه‌وه‌ گرنگه‌ لێی
لانه‌ده‌ن و له‌سه‌ری برون چونکه‌ مۆری تاییه‌تی خۆیان پێوه‌یه‌و
لادان و ده‌رچوون لێی پشت کردنه له کۆمه‌له‌که‌یان و تیکدانی به‌کیتی
کۆمه‌له‌که‌یه‌و بگه‌ره‌ هه‌لگه‌رانه‌وه‌یه‌که‌ که به‌توندی ئه‌ندامه‌کانی تری
کۆمه‌له‌که‌ به‌رهه‌لستی ده‌که‌ن و به‌ره‌نگاری ده‌هه‌ستن یان به‌لای که‌مه‌وه
به‌دلیان نابیت و ده‌ی ده‌نه به‌ر تانه‌و توانج و پلار.

له‌م لیکۆلینه‌وه‌یه‌دا ته‌نیا له‌ شیوازی قسه‌کردنی ئاڤه‌رتی سلیمانی
ده‌کۆلینه‌وه‌. هه‌رچه‌نده‌ شیوازی نووسینی ئاڤه‌رتی سلیمانی و
اچاوه‌روان ده‌کری جیاواز بێت له‌ شیوازی نووسینی پیاوه‌کانی
ناوچه‌که‌⁽⁵⁾ (هه‌ر له‌به‌ر ئه‌وه‌ی هه‌ر لایه‌کیان سه‌ر به‌ کۆمه‌له‌کی
جیاوازی) لێ‌ده‌دا گرنگیمان نه‌داوه به‌ شیوازی نووسین له‌به‌ر دوو هۆی
تاییه‌تی:

شیوازی له‌و زاراوانه‌یه‌ که له‌به‌ر زۆری به‌کاره‌یتان سواوه. له‌به‌ر ئه‌وه‌ی
زاراوه‌که‌ له‌ زمانه‌وانیدا به‌زۆر واتای جیا جیا به‌کار هاتوووه‌ له‌ ئه‌ده‌بیشدا
هه‌ر زۆر له‌مێژه‌وه‌ شوینیکی تاییه‌تی هه‌یه، شتیکی زۆر ئاسایه‌ که له‌تەم و
مژدا بێت و گه‌ردی میژووی لێ نیشتی و له‌لیکۆلینه‌وه‌یه‌کی وادا پێوستی
به‌ روون کردنه‌وه‌و سنوور دباری کردن بێت.
له‌ ره‌خنه‌ی ئه‌ده‌بیدا زۆر جار شیوازی به‌وه‌ به‌رگه‌ رازاوه‌یه‌ ده‌وتری که به‌به‌ر
بیردا ده‌کری.⁽¹⁾

له‌زمانه‌وانیشدا، هه‌ندێ جار وه‌ک ده‌رچوون یان لادان له‌رنگای
ده‌رپێنی ئاسایی و⁽²⁾ هه‌ندێ جارێ تریش وه‌ک هه‌لیژاردن له‌نیوان
چهند ده‌رپێکی هاوشان دا سه‌یر کراوه.⁽³⁾ مه‌به‌ست له‌شیوازی له‌م
لیکۆلینه‌وه‌یه‌دا ئه‌و کۆمه‌له‌ ته‌کنیکه‌یه‌ که ئاخاوتنی کۆمه‌له‌که‌سیک
له‌ئاخاوتنی کۆمه‌له‌کی تر جیا ده‌کاته‌وه‌.

په‌کیک له‌ بیره‌ سه‌ره‌که‌یه‌کانی ئه‌م لیکۆلینه‌وه‌یه‌ ئه‌وه‌یه‌ که ئه‌و
که‌سانه‌ی سه‌ر به‌کۆمه‌له‌کی تاییه‌تین و اچاوه‌روان ده‌کرین وه‌ک
ئه‌ندامیکی ئه‌و کۆمه‌له‌ ره‌فتار بکه‌ن و شیوازی ئاخاوتنی ئه‌وان به‌کار
بێنن. له‌به‌ر ئه‌وه‌ی شیوازی به‌په‌ی باری گوتن و بابنه‌ی گوتن و
نیوانی گوتن و پله‌و پایه‌ی هاویه‌شه‌کانی قسه‌و ته‌مه‌ن و جنسیان
ده‌گۆرێ،⁽⁴⁾ ئاسایه‌ که ئاڤه‌رت به‌ شیوازیکی تاییه‌تی خۆی قسه‌

1): (شیوازی نووسین به ئاره زووی نووسر ده توانری ئاراسته بگری)، به واتایه کی تر، نووسر ده توانی به سهریدا بچینه و هو بیگوری و چاکی بکات و ریکی بخت و به ئاره زووی دلی خوی چونی بوی وای هه لوسورینی.

هه رچی گوته، به پینچه وانه وه، چاک ناکری و ریک ناخری و تا راده به کیش به ئاره زو و ئیراده ی قسه کهر هه لئاسورینی، چونکه ئه وهی دهوتری هه لئانگیرته وه و ناگیرته دوا وه قسه کهر ناتوانی پاکری بکات و به سهریدا بچینه وه.

جا ئه گهر وهک لیکولینه وه کانی (لابوف) ده ری خستوه،⁽⁶⁾ ئافرهت به شنبویه کی گشتی له پساو گوی رایسه ل ترین بو یاساو چه ز له سه رکه شی و لادان و ده رچوون له یاسا نه کن، ئه و نووسین له بهر ئه وهی زورتر له ژیر ده سه لانی خویاندا یه و مه وادی پیندا چوونه وهی تیدایه، که مته ئافرهت ده رده خات. به واتایه کی تر، به هوی گوته وه ده توانین راسته و خو له راستی ئافرهت و ههستی به رامبه ر خوی و کومه له که ی بگهین. هه رچی نووسینه، مه رج نیه راستی ئافرهت مان بو ده ر بخت چونکه زور ئافرهت چه ز ده کات وهک پساو بنووسیت و هه ندی جاریش زوری پی خوشه که نووسینه که ی له هی پساو جیا نه کرتیه وه له بهر ئه مه له وانه یه به ئاره زووی خوی لاسایی شیوازی پساوان بکاته وه.

2): ژماره یه کی زور که م له ئافرهتانی سلیمانی ده نووسن، ئه مانه ش به ره میان هینده که مه که ره سه به کی ئه و تو مان ناداتی که بتوانین یاسای گشتی لی ده رکه یین و به سه ر نووسینی ئافرهتانی سلیمانیدا به گشتی بیان سه پینین و دلنیا بین له دروستی کاره که، به تاییه تی چونکه، ته نانه ت ئه م به ره مه که مه شیان له یه ک بابته نیه، (هه ندیکی شیعه، هه ندیکی چیرۆکی کورت و که ره سه ی وه رگیرا وه) تا بر لیکولینه وه که مان بشی.

2 - کومه له ی ئافرهت و پیوستی به شیوازی

تاییه تی: -

پیش ئه وهی بییه سه ر دیاری کردنی تاییه ته کانی شیوازی ئافرهتی سلیمانی ده بی بیسه لمینین که ئافرهت کومه لیک کی کومه لایه تی

جیاوازه. بو ئه م مه به سه شه ی پیوستمان به وه ده بی له روانگه یه کی میژوویه وه له په یوه ندی نیوان ئافرهت و پساو بکولینه وه له سه ره تایی په یدا بوونیا نه وه.

ئه گهر ئافرهت کومه لیک کی جیاواز پیک نه هینی و له باریکی جیاوازا نه زی و هیواو ئامانجیک کی جیاوازی نه بی، ئه و پیوستی به وه ناییه شیواز له پساو جیاکاته وه.

له گه ل ئه وه شدا که ئافرهت له ژماره دا نیوهی مرؤف پیک دین، له وه ته ی مرؤف له م سه ر زویه سه ری هه لدا وه، ئافرهت هه ر له دوا ی پساو وه بو وه مه ر شوننی ده می درا وه تی. ئه م راستیه ش وه نه بی هه ر له بهر هه لکه وتی ئافرهت خوی بو بی، به لکه له بهر ئه وه بو وه که هو کاری په روه ده یه کومه لایه تیش که دیسان هه ر له ژیر ده سه لانی پساو دا بو وه هه ر به ره م ئه م شونین و پله به ی بر دوه.

ئه م گیتی به هه میشه هه ر پساو خا وه نی بو وه. به لگه شی ناوی بیسه لمینین که گیتی هه ر وا به ئاسانی ده ست پساو نه که وتوه به لکه له دوا ی سه رکه وتن به سه ر ده یان کوسپ و ته گه ردا که یه کیکیان ئافرهت بو وه پساو توانیوتی به سه ر سه ر وشتدا زال پی و ده ست به سه ر زویدا بگری.

له چه رخی به ردین دا که زوی هه موو که سی خا وه نی بو، که چه کی ده ستی مرؤف زور ساده بو، هه ردوو کومه له که نیرو می په کسان بوون. که پساو خه ریکی را بوو، ژن له ماله وه ده مایه وه، به لاه ئه میش خا وه نی به ره می خوی بو، شتی ده چنی و شتی له قور دروست ده کردو به په نچی شانی خوی ده زیا، له بهر ئه مه له گه ل پساو دا په کسان بو.

له گه ل دوزینه وه ی ئاسن و مس و برۆنزا، له گه ل دروست بوونی گاسن و بلا و برونه وه ی کشتوکالدا، که هیزی شان و بازوو گرنگیه کی تاییه تی وه رگرت، کار جاریکی تر دابه ش کرایه وه ئیشی ماله وه بهر ئافرهت که وت. بو یه که م جار له میژو ودا، ئافرهت هه ندی له ده ست که وته کانی قوناغی پیشووی خوی له کبس چوو دوا ی پساو که وت له پله ویا یه دا. له قوناغی کشتوکالدا ده سه لانی پساو زیاتر چه سپا. ئافرهت له م قوناغها ناچار بوو له رووی ئابووری و ته نانه ت بۆمانه وه شی له سه ر زوی زیاتر پشت به پساو بیسه ستی چونکه کوتی منال بوون و سک پر بوون و منال به خێوکردن زیاتر له ماله دا به ستیه وه به تاییه تی له بهر ئه وهی که سه ر وشت وهک شیرده ره کانی تر زور بوونی کاتیشی پی نه به خشیوه و منال به دوا ی منال دا ها تئوون. پساو له م قوناغها له و په ری ده سه لانی دا بو وه. نه ک هه ر

توانیستی خوی پاریزی و بزنی به لکو کومه‌لی نافرته‌تی پاراستووو ژیاندوونی پیاو هر تنیا دوری هنگی نیری نه‌بووه، به لکو به پیچمانه‌ی هموو گیانه‌مورهه، داهینه‌ریش بووه. هر نو گورزی که گیانه‌موری درنده‌ی پی له‌خوی دور خستونه‌مومی پی داگرتوهه، بوته نامیریک له دست‌دا بو فراوان کردنی ده‌سه‌لانی خوی به‌سمر سروشت و دورو به‌ریدا. بم جوره ده‌بینین که باری تابووری و بابلوجی مروقی سله‌بوو به هوی دروست بوون و کو بوونه‌وی ده‌سه‌لات به‌دست پیاوهه، به لام لهم قوناعده‌دا باری نافرته هر باش بوو چونکه هیشتا یاسانه‌بوو که کوته و زنجیریان بکات و هیچ رینکخراونکی کومه‌لایه‌تیش نه‌بوو که جیایان بکاتمه له پیاو.⁽⁷⁾

کاتی مروقی گه‌بشته قوناعی کشتوکالی به‌ریلاو، رینکخراوو یاسا که‌وتنه کوته کردنی نافرته، که پیاو ده‌ستی به‌سمر زوی و زاردا کیشا، ده‌ستی به‌سمر منال و نافرته‌تیشا کیشا. له‌بهر نه‌وی نافرته به هوی میردانه‌ه له‌باوک و دایکی خوی جیا ده‌بووهه.

منداله‌کانیشی هر ده‌بوونه پشت بو میرده‌ک‌ی و منال نه بو دایک ده‌بوون و نه‌به‌ناوی دایکمه بانگ ده‌کران، میرد وای لی‌هات وهک هموو که‌ل و پهلکی تر سه‌یری نافرته بکا.

له‌سه‌ده‌کانی ناوه‌راستیشدا باری نافرته همرو مایه‌وه. هر لووت شکاو و بی بش بوون وهک مش‌خور سه‌یر ده‌کران. داستان و چیرۆکی نو سه‌رده‌مه نافرته‌تیا به‌تسه‌ل و بی هیزو داوین پس داده‌نا. هرچه‌نده له قوناعی ووریا‌بوونه‌وه‌دا نافرته‌تی چینه سه‌رمایه‌داره‌کان کمینک باریان باشتر بوو، به لام به شیوه‌ی که گشتی پروکاری پیاو به‌رامبه‌ر نافرته هر وهک خوی بوو. نه‌وته نه‌نانه‌ت له‌سه‌ده‌ی هه‌ژده‌ه‌مین دا پرووناکی‌ریکی وهک روسو هه‌ستی خوی بم جوره به‌رامبه‌ر نافرته دهره‌بیری «نافرته‌ده‌بی له‌پیاو خوینده‌واری که‌متر بیت. ژن ده‌بی و دروست بیت که پیاو به‌سه‌ریدا زال بیت. ده‌بیت به‌رگه‌ی ستمی پیاو بگریته»⁽⁸⁾.

تنیا له‌ه‌وای به‌ریابوونی شو‌رشی پشه‌سازی نافرته توانی کمینک له‌مافانه‌ی که له‌سه‌ره‌تای ژیانیه‌وه دوازان‌بوونی هرگیز دژی بیان گیریتنه‌وه دست خوی. داهینانی مه‌کینه‌وه به‌کاره‌ینانی له‌به‌ره‌مدا به شیوه‌ی که به‌ریلاو، له‌لایه‌که‌وه جیا‌وازی نیوان پیاو نافرته له هیزی

شان و بازوودا لا‌بروو له‌لایه‌کی تریشه‌وه، له‌بهر نه‌وی پیاو خوی به تنیا کاره‌که‌ی پی به‌ریزه نه‌ه‌برا، ناچار بوو جارنکی تر نافرته بینته‌وه کو‌ری به‌ره‌م هینان.

بم جوره، شو‌رشی پشه‌سازی دهرگای گیتی‌یه‌کی نو‌ی بو نافرته خسته سه‌رپشت و بووه سه‌ره‌تایه‌ک بو ژیانیکی نو‌ی و بزگار بوونیان له ستمی پیاو.

نهم چاو پیندا‌خشانده خیرایه به‌سه‌ر میژووی په‌یوه‌ندی نافرته و پیاودا له سه‌ره‌تای په‌یدا‌بوونیه‌وه تا نه‌مرو چه‌ند راستی‌یه‌کی سه‌ره‌کیمان بو ده‌خاته روو، که راسته‌وخو په‌یوه‌ندی به دروست بوونی شیوازی نافرته‌وه هه‌یه: -

(1): هموو میژووی نافرته و کیشه‌ی نافرته له‌داهینانی پیاو. پیاو هر له‌سه‌ره‌تای په‌یدا‌بوونیه‌وه به‌زوری له‌بهر هیزی شان و بازووی خاوه‌نی زوی و کومه‌لی بووه، خوی نایین و به‌هاو په‌وشت و پسانه‌ی کومه‌لایه‌تی داهیناوه. نافرته به‌شیوه‌ی که هرگیز دژی نهم نیم‌پراتو‌ریته‌ی پیاو نه‌وه‌ستاهه، نه‌گه‌ر ناوه‌ناویش نا‌ه‌زایی خوی به‌رامبه‌ر ترش و تالی به‌شی خوی دهر‌بیری بو نهم مه‌به‌سته‌ش خوی گه‌یاندینه سه‌ر شه‌قله‌کان و دروشمی تاییه‌تی خوی دابه‌زانده‌ی، نهم نا‌ه‌زاییه نه‌ی گه‌یاندوته نامانجی خوی به‌لکو هر پیاو بریاری له سه‌ر به‌شی نافرته داوه‌وه‌گه‌ر جاره جارش به پی‌ی به‌ره‌وه‌ندی و پیوستی یان له ترسی خوی کوته‌یکشی بو شکانده‌ی یان له ستمیک بزگاری کردنی، هر خوی بزگاری کردوه. نافرته هر له سه‌ره‌تای میژووه‌وه تا نه‌مرو کومه‌لیکی کومه‌لایه‌تی سه‌ره‌خوی پیک هیناوه که له پیاو جیا‌وازی بووه.

له‌به‌ره‌وه‌وه وا چاره‌روان ده‌کرتی که هه‌لس و کهوتی تاییه‌تیشی هه‌بیت و خاوه‌نی شیوازیکی تاییه‌تیش بی له قسه‌کردندا که ره‌نگ دانه‌وی واقعی کومه‌له‌که‌ی خو‌یان بیت.

(2): هر چه‌نده هوکاری وان‌ی به که زمانی نافرته و پیاو یان نیر و می یان کار به‌ده‌ست و بی ده‌سه‌لاتان به شیوه‌ی که سروشتی و هه‌میشه‌ی له‌یه‌کتری جیا بکاته‌وه یان ته‌واو بیان ترازنی،⁽⁹⁾ نافرته له‌بهر نه‌وی خزیناوه‌ته ماله‌وه‌وه به‌زوری کاری مالی پی سپیرووه له‌بهر نه‌وی پیاو به‌ده‌سه‌لات تره‌وه نه‌نانه‌ت بریارو پی‌وانه‌کانی نهم که‌ناره‌شی هر پیاو دایان ده‌نی، نافرته پیوستی به شیوازیکی تاییه‌تیه له قسه‌کردندا تا

بتوانی له گه‌ل پیاودا رینگ بکموئی. به واتاپه کی تر، ثافرت ده‌بی نه‌خشه‌ی خوئی هه‌بی له قسه‌کردندا یان ته‌کنیکه‌ی تاییه‌تی خوئی هه‌بی له‌و چوارچیوه نه‌سکه‌دا که تیندا ده‌زی.

هر ثم پیلانه تاییه‌تی ثافرته یان ثم ستراتیجیه‌ته‌ی قسه‌یه که وای لی کردوون باوه‌رمان هه‌بیت که ثافرت له قسه‌کردندا شیوازیکه تاییه‌تی هه‌یه.

3): ئه‌و ته‌کنیکه قسه‌ییانه‌ی که ثافرت بو‌خوئی داده‌نی بو‌ئوه‌ی بگاته ئامانجی تاییه‌تی خوئی نه‌ک هه‌رباری میژووئی و په‌یوه‌ندی له‌گه‌ل پیاودا تیندا دروست کردوه به‌لکو ژبانی رۆزانه‌ی ئه‌مرۆو په‌روه‌دی ماله‌وو قوتابخانه‌و ده‌رگاکانی راگه‌یاندن گه‌شه‌ی پی‌ده‌دن تینداو زیاتری تیژی ده‌که‌نوه که فیری ثم نه‌خشه قسه‌ییانه بیت و په‌یره‌ویان بکات.

4): ته‌کنیکه قسه‌یی ثافرت یان ئه‌و نه‌خشانه‌ی له قسه‌دا به‌کاری دینن بو‌ئوه‌یه که بگه‌نه مه‌به‌سته‌کانی خویمان، ثم مه‌به‌ستانه‌ش بریتین له چند تاییه‌تیه‌ک که په‌یوه‌ندیان له‌گه‌ل پیاودا تیباندان دروستی کردوون و بوون به به‌شیک له که‌سینی ثافرت. هه‌موو ئه‌و که‌ره‌سانه‌ی، که بو‌ئهم لیک‌کولینه‌وه‌یه کۆمان کردۆتوه ئه‌وه‌مان بو‌ده‌رده‌خات، که ثافرت له ئاخاوتندا شیواز بو‌ئهم مه‌به‌ستانه‌ی خواره‌وه به‌کار دینی، به‌واتاپه‌کی تر که ثافرت نه‌خشه بو قسه‌کردن ده‌کیشی ده‌یه‌وی به‌کیک له‌م مه‌به‌ستانه‌ی خواره‌وه بییته دی: -

أ - بنه‌مای به‌زه‌قی ده‌رنه‌برین:

ثافرت له قسه‌کردن دا هه‌رگیز نایه‌وی به‌زه‌قی بیری خوئی ده‌ربهری. ئه‌مه‌ش ده‌گه‌رینه‌وه بو‌ئوه‌باره کۆمه‌لایه‌تیه‌تی که تیندا ده‌زی و پینچه‌وانه‌شه له‌گه‌ل راده‌ی سه‌ربه‌ستی و باوه‌ر به‌خو‌کردنیدا. به واتای ئه‌وه‌ی که تا سه‌ربه‌ستی زیاتر بیت و باوه‌ری به خوئی زۆرت بیت که‌متر (نازه‌قی) له شیوازی ئاخاوتنی دا به‌دی ده‌کری و به پینچه‌وانه‌شه‌وه.

ب: بنه‌مای ناسکی: -

له قسه‌کردندا ثافرت به شیوه‌یه‌کی گشتی ده‌یه‌وی بیره‌کانی به ناسکی ده‌ربهری و ئه‌گه‌ر به‌سه‌ر زاریش بیت نایه‌وی و وشه‌کانی خه‌لکی تر راسته‌وخو بریندار بکات.

له‌به‌ر ئه‌وه ده‌بینین له‌و کاتانه‌شدا که به‌راستی ده‌یه‌وی پلارو توانج و تانه‌ش به‌ه‌وی و وشه‌کان سه‌رزاری بی‌گونج و ناسکن.

ئه‌گه‌ر به‌ووردی‌یه‌کی ته‌واو له‌م دوو مه‌به‌سته‌ش ووردینه‌وه ده‌بینین که هه‌موویان بو‌هینانه‌ی ئامانجیکه گه‌وره‌تره، که به‌شیکه زۆر گرنگه له که‌سینه‌ی ثافرت له‌م که‌له‌چهره‌ی ئیمه‌داو میژووئی به‌سه‌ره‌تی له‌سه‌ر ثم زه‌مینه‌و په‌یوه‌ندی له‌گه‌ل پیاودا تیندا دروست کردوه و قوولی کردۆتوه‌وه ژبانی رۆزانه‌شی زیاتر له‌ناخیدا ده‌بچه‌سپینی ثم مه‌به‌سته گه‌وره‌یه‌ش ئه‌وه‌یه که ثافرت له‌به‌ر ئه‌وه‌ی له‌و شۆنه ناسکه‌وه که هه‌یه‌تی ناتوانی خوئی به‌رامبه‌ر پیاو لی‌پرسراو بکات، ده‌یه‌وی تاده‌توانی له بۆله‌ی پیاو به‌دوور بیت. هه‌ر له‌به‌ر ئه‌مه‌شه، که له‌کۆمه‌لی ئیمه‌دا ثافرت، به تاییه‌تی ئه‌وانه‌ی که سه‌ربه‌خوئی ئابووریان نه‌یه، که‌م و زۆر خویمان له‌بهری گرنگه دوور ده‌خه‌نوه‌وه هه‌مووی بو‌پیاو به‌جی دینن، چونکه ئه‌گه‌ر له بریاره‌که‌دا به‌شدار نه‌بن، ئه‌وا لی‌پرسراویش نابن به‌رامبه‌ری، بی‌گومان ثم خو‌دوورخسته‌وه‌یه له بریاردان یان ثم دووره‌و په‌ریزی‌یه شتیکی زۆر ئاسایه له شیوازی ئاخاوتنی ثافرتدا رنگی دابینه‌وه.

به‌رای ئیمه، ئه‌و دووینه‌مایه‌ی سه‌روه که ثافرت به شیوه‌یه‌کی گشتی له ئاخاوتندا په‌یره‌ویان ده‌کات بو‌ئوه‌یه که «گۆتاوی» بریار نه‌خاته ئه‌ستوی خوئی.

4): بی‌گومان ده‌بی بزاین که ثم نه‌خشه‌و پیلانه قسه‌ییانه‌ی که ده‌وتری ثافرت له قسه‌کردندا به‌کاری دینی و که‌لکیان لی‌وره‌ده‌گری و نه‌بی به‌شاگاداری خوئی بی‌یان له‌ژبیر ده‌سه‌لانی خویدا بیت، به‌لکو به‌پینچه‌وانه‌وه، ثم «نه‌خشه‌ کیشانه» به‌شیک، له ره‌وشتی رۆزانه‌ی ثافرت یان خوویه‌ک که خۆنه‌کردوه هه‌روه‌ک له‌مه‌وپیش ووتمان میژووئی ژبانی و به‌سه‌ره‌تی له‌سه‌ر زه‌وی و سته‌می پیاو تیندا

په یادکردووهو کم و زور له نافرته هموو گیتی دا هه یو راسته وانه شه له گه ل راده ی سهر به سستی و مافی نافرته دا.

به واتای شهوی تا نافرته سهر به سستی زیاتری و مافی بریاردانی زورتر بیت له کومه لگه یه کدا، که متر پیوستی بهم نه خشه دانان بی تا گایه ده بی و زورتر شیوازی قسه کردنی، به تایه تی له ناستی رسته سازی و پراگماتیکدا له شیوازی پیاو نریک ده بیتهوه.

3 - تایه تیه کانی شیوازی نافرته سلیمانی :-

۱ - تایه تی فرههنگی یان لیکسیکی:

فرههنگی نافرته له هندی بابه تدا ته واد دهوله مندو تیره وه هندی لایه نی تره وه لاوازو بی پته. ثم دهوله مندو بی پتیهش یان دابهش بوونه نایه کسانه، رهنگدانه وهی ئه و روله یه، که نافرته له که لچهری ئیمه دا ده بیینی و په یوه ندیه کی پتهوی بهو ئه رکه وه هه یه که کومه له که مان به نافرته سپاردووه.

بو نمونه، نافرته سلیمانی وچاوه پروان ده کړی که فرههنگی مالداری (چیشت لیمان و جل برین و جل دروون و منال بوون و ژن هینان و میوانداری و نه خوشی مندال و، دوعاو سویندو جینو و تانه و پلار... هتد) زور به بیت و تیریت. به پینچه وانیه یی اویشه وه، وا له نافرته سلیمانی راده بیتری که فرههنگه کی زور په ربووت و لاوازیت، که دینه سهر هندی باس که پیاو شاره زایی تیایاندا زیاتره وه ک بازارگانی، فیتهری به هه مو جوړه کانیه وه، وهرزش، لی خوړین، پارچه ی مه کینه و هموو ئه و ووشه و زاراوانه ی که په یوه ندی به باری رامیاری و ئابووری و سهر بازی و شه روه هه یه.

ثم دیارده یه له خویدا زیان به خش نی یه، به واتای شهوی هیچی تیدا نیه ئه گم نافرته له هندی لایه نه وه فرههنگه کی ووشه ی زیاتر بیت و زاراوه ی پتر تیدا بیت، به لام کیشه که شه وه یه، له هندی شوینداو لای هندی کومه ل زانیی ئه م ووشه و زاراوانه به «عیه» داده نری چونکه به چاونکی به رزه وه سهری ئه و کارانه ناکه ن که به نافرته سپردراون.

وا له خواروه هندی ووشه و زاراوی به شیک له فرههنگی نافرته ی سلیمانی⁽¹⁰⁾ ده خه یه بهر چاوو هه ول ده ده یی به بی ی بابه ت به شیان بکه یی.

بی گومان ئه م ووشه و زاراوانه ی خواروه هموو شیک نین ته نیا مشتیکن له خه رباری:

1 - ئه و ووشه و زاراوانه ی په یوه ندیان به مالداریه وه هه یه به

گشتی:

أ - ووشه :-

کاسه و کهوچک، قاپ و قاجاغ، سهر هه ویر، زهوا (د)، خهست و خول، قهره برووت، قاره لئی، حاجه ت،⁽¹¹⁾ په لوله، جل برین، پاشتیلا نه، حه وته حمام...

ب - زاراوه :-

وانان تهر ده کات، ... دهست ودهمی پیوه ئه خوړی، ... دهمی نه کیشاوه، ساردوسره (وهک دهمی مردوو)، دایکی بمری نانه کی به دلوه نه نووسا، جگهره کیشی دانیشتم...

2 - چاک وچونی :-

وابلاوه که ژن زیاتر دریزه به چاک وچونی ده دات له پیاو. له کاتییکا که چاک وچونی پیاو له دووسی رسته دا دوی دیت، چاک وچونی ژن زیاتر دریزه ده کیشی و ووشه و زاراوه یان بو ئه م دیارده یه زور زیاتره له پیاو.

با به راوردیکی ئه م دوو ئاخافته بکه یی (1): له نیوان دوو پیادا و (2) له نیوان دوو نافرته دا، تا چاکتر کیشه که مان بو روون بیته وه:

(1): دوو پیاو:

یه که م: روژ باش

دووم: روژ باش

یه که م: چونی، چاک ی؟

دووم: باشم، سهلامت بی، تو چونی؟
یه‌که‌م: زور باشم، خوش بی.

(2): دوو ئافروت:

یه‌که‌م چونی؟ چاکی؟ باشی شکور، مناله‌کان چونن؟
باشن؟ ئه‌ری ئه‌وه دیارنن، عه‌یب ناکه‌ن خوتان شاروته‌وه، هه‌ر
ئیمه‌ باشترین، هه‌ر هه‌والتان ئه‌پرسین، ئیوه‌ دهرگاشمان ناقلیشینه‌وه
باوکم، بیزتان نایه.
دووم: (ئینجا دووم ده‌ست ده‌کات به‌وهرام دانه‌وه).

3 - دوعا:

فهره‌نگی ئافروت پره‌ له‌ دوعا هه‌ندی له‌مانه‌ داوای سزادانه‌ بو
که‌سه‌که‌و هه‌ندی‌کیشی بو‌پاداشته. هه‌ردوو جو‌ره‌که‌ پره‌ له‌و ووشانه‌ی
که‌ به‌زوری ئافروت به‌کاری دین و ئه‌وانه‌ی نیشانه‌یان له‌سه‌ره‌ هه‌رگیز
له‌فهره‌نگی پی‌اودا نابینن:

أ - بو‌سزادان: باوانت شیونی (له‌ منال ده‌کرتی)، پرووت په‌ش بی،
به‌ ملی شکاو، به‌ ئه‌ستوی وورد، زمانت مووی لی بی، سه‌ری
زمانت به‌برین چی، کوستت که‌وی.

ب: - بو‌پاداشت دانه‌وه (دوعای خیر):

(*) خوا چاکتان بو‌بکات، بی‌وه‌ی بن، (*) له‌ قه‌زاو به‌لا به‌ دوور
بن، (*) له‌ شه‌ری شه‌یتان و له‌ به‌لای ناگه‌هان و له‌ فتنه‌ی ئاخ‌ر زمان
به‌ دوور بن، رووسوربی (بو‌کچ) رووسپی بیست (بو‌ژن)،
عه‌مرت دریز بیست (بو‌منال)، (*) خوا ده‌ست به‌ بالته‌وه
بگری، (*) قه‌زات له‌ مال، په‌حمه‌ت له‌ شیرت، (*) سکت نه‌سووتی
(بو‌ژن)، (*) که‌زه‌ت لی نه‌که‌وی، کوپت نه‌مری، (*) مال ویران
نه‌بی، (*) برات نه‌مری، بی قه‌زا بی، (*) جه‌رگه‌ براو نه‌بی، (*) جه‌رگت
نه‌سووتی، سه‌رفراز بی، کاک ئه‌حمه‌دی شیخ ده‌ست به‌بالته‌وه
گری، له‌ش به‌بار نه‌بی، که‌نه‌فتی سه‌رجیگا نه‌بی، له‌ ده‌ورت
که‌ریم، به‌ ساقه‌ت بم، به‌ ساقه‌که‌ت بم، خوا به‌ دلی خوتت
له‌گه‌ل بکات، خوا ناگادارت بی..

4 - منال له‌دایک بوون و ژن هینان و بوک گواسته‌وه له‌ ژبانی
ئافره‌ندا گرنگیه‌کی یه‌کجار زیاتری هه‌یه. هه‌ر له‌به‌ر ئه‌مه‌شه، که‌ لم
لایه‌نه‌شدا، فهره‌نگی ئافروت ده‌وله‌مه‌ندمو هه‌ندی زاراوه‌ی تیدابه‌ که
له‌ فهره‌نگی پی‌اودا نی‌یه:

(*) خوا لیتان مویاره‌ک کات، (*) به‌ کوپو کچ، (*) سه‌ر به‌پرزق، (*)
نوخشه‌تان لی بی، پیو قه‌مه‌می خیر بی، (*) به‌ دایک و باوک
که‌وره‌بی، (*) خوا مرادم با خوم ژنی بو‌بینم، (*) به‌شادی فوست، به
کویریایی دوژمن.

5 - دیسانه‌وه ژن له‌ په‌یوه‌ندیاندا له‌گه‌ل یه‌کتریدا زور گه‌رم و
گوپترن و زیاتر یه‌کتری به‌سه‌ر ده‌که‌نه‌وه‌وه هه‌ستی به‌زه‌یی زیاتر
ده‌رده‌پرن و پوزش گه‌رم تر و ناسکتر بو‌یه‌کتری ده‌هیننه‌وه هه‌روه‌ک ئه‌م
زاراوانه‌ی خواره‌وه که‌ هه‌ر ئافروت به‌کاریان دینی بومان ده‌رده‌خه‌ن:
أ: میوانداری: (*) مناله‌که‌تان رووناک کردینه‌وه! ئه‌بوایه‌ مه‌ریکمان
له‌به‌ر پیتان سه‌ر بریایه، پایه‌تان لی ناین، (*) چاومان په‌وشن، چاومان
پروون بووه‌وه.

ب: دلنه‌وایی له‌کاتی مردنی که‌سێکدا:

(*) ده‌ستم شکسی!، (*) مه‌رگی عه‌زیزت نه‌بینی!، (*) گه‌ردنی
خوش و ئازا(د) بی، (*) کوپرایم دایه، خوا سه‌بووریان بدا!
خوا خرا پترمان پیشان نه‌دا.

ج: پوزش هینانه‌وه:

(*) له‌گه‌ول کالترت بی نالیم (*) هه‌زار مناول ئه‌که‌م به‌ ساقه‌ت،
هه‌ر تو دلته‌ نه‌یه‌شی!، بو‌تونه‌ی بوکئی باشه!، هه‌ر دوو چاوم کوپر
بی ئاگا و عیلم و خه‌به‌رم نی‌یه، هه‌ر (*) ... مناله‌که‌م به‌ده‌ستی خوت
کفن که‌نی شتی وا به‌ ده‌مما نه‌هاتوه!، (*) کوپم به‌مری نهم زانیوه
نه‌خوشی.

د: سویند خواردن:

به‌ 44 هه‌زار پیغه‌مبه‌ر... به‌کاک ئه‌حمه‌(د)ی شیخ...
به‌غه‌وسی به‌غا... به‌و (*) که‌سه‌ی که‌س له‌په‌نگی نی‌یه، به‌و خوایه‌ی
خوایه‌تی هه‌موومان ئه‌کات، به‌و گوپه‌ی (په‌حمه‌تی... جوانه‌مه‌رگی)
نی‌چوو...

6 - له جنیو دانیشدا ئافرهت که متر له پیاو جلهوی خوی بو ده گیری، هر له بهر نهمه شه که له م لایانه شه وه فره هنگه که می ته او دهوله مندو زور زار او هه به که هر ئافرهت به کاریان دینی:

⁽⁹⁾ دهله قور. ۱. هر⁽⁹⁾ خوت به خوت بی، به رساوی هه موو که س، دم ناخمه دمی تو هه می و الیکواری وایی کراوه،⁽⁹⁾

فلقه کون (به پیاو)، سهرت له قور نیت (به منال)، به پهنگ بی، شار به دهر کر نیت، سهرت تاشن سهرت به تاشین چی، ره بی چوونت هه بی و هاتنهوت نه بی، گلار اوگری (به منال)، خیر له خوت نه بی، بهر گوله که می، به پهنگی روزگار بی، دهر دی بگری دهرمانت نه بی، بی باوک بی، بی باوک گه وره کر بی، مالانگه ری، سه رسوالکهری، هه تیو چه می نه دی و بدی! ره بی هه رشه می قه بری یناسی، نه باوکه سوالکهرت! به پهنگی دنیا و قیامت بن، خیر له دنیا و قیامت نه بی، چه نه چن، شاته شات، کچه تیوی بهر لای کولانان، عیبرت، شکلت خواته وه، نه بهر چه ند بی شه رمه، دارزی بی! بی تسول، وهک له وه لا تر چی! ره بی کلوو کووت دامری! ئاگری گری کوزانه وه نه بی، پینچکت به قه بری مردوم نه گه به یلم نهمت به سه ره وه بروات! ئاین و ئوین کهر.

ب: درکانندی ناراسته خو: -

تایه تبه کانی تری شیوازی قسه می ئافرهتی سلیمانی له ئاستی فره هنگه نگیدا زوری و بلاوی نه و وشه و زاراوانه به که خوی ده بیان هینیه شیوازه که یه وه بو نه وه می له ژیر په رده می شه رمه وه و له و دیو په رژی نیکی قایمه وه بیره کانی بدر کینی.

به کیک له و ته کتیکه گرنگانه می که پیاو له ژن له ئاخاوتندا جیا ده کاته وه نه وه به که پیاو، به پینچه وانه می ژنه وه، زور بی په رده تر مه به سته کانی خوی دهر کینی و راسته و خوو بی پینچ و په نا له ناسکترین کیشه دده می، نهمه ش دیسانه وه ده گه ریته وه بو نه وه می که پیاو نهک خاوه نی خوی ته می به لکو خاوه نی کومه لیشه و پیوانه می ئاکارو به هاش هر خوی دایناوو پیوستی به شه رم و شکو نیه له که س. له لایه کی نریشه وه ئافرهت زیاتر باوه ری به هیزی شاراوو خیر و شه ره هه به، له بهر

نه وه به پیوستی ده زانی له بهر پیروزی یان له ترسی دا خوی له هه ندی باس نه دا به شیوه یه کی راسته و خوو مشت و سر به هیچ جو ری دهر باره می هه ندی کیشه ناکات.

نه و باسانه می که ژن راسته و خوو بی په رده لیان ناکولیته وه دهن به چه ند به شیکه وه: نه وانه می په یوه ندیان به شه رمه وه هه یه و (وهک باسی جینسی و جنیو) نه وانه می ترس یان پیروزی قه ده غه یان ده کات (وهک نه خوشی و مردن) بو نمروونه، ئافرهت له تاو شه رم ده بیان زاراوه می ناراسته و خوو داده هینی تاوه کو بی په رده و وشه یه کی وهک خوشه ویستی له ئاخاوتندا به کار نه هینی به تایه تی که به رامبه ره کانی پیاوین. نه وه ته کو رو کچانی دراوسیکانی (دلیان به یه کتره وه به) و (حه زیان له په کتری کردوه) و (هه تیوه که دلی به چه تیوه که وه به) و (شیت و شه یادی بووه) و (ته یه وی بیه نی) و (به دلیا چوه) و (داوای نه کات). به لام هه رگیز (خوشی نه وی) به کار نا هینی چونکه قه ده غه یه به لای نه مه وه. دیسانه وه له ترسدا، له جیاتی نه وه می راسته و خوو روونی کاته وه که می رده که می مردوه، ده بیان ریگای ناراسته و خوو ده گری هر بو نه وه می و وشه می مردن به کار نه هینی. نه وه ته (باوکی مناله کانی کوچی (دوایی) کردوه) و (له دنیا دهر چوه) و (نهماوه) و (نهمری خوی کردوه) و (فرمانی خوی به جی هیناوه) و (قه زاو به لای تیوه می بردوه) هه روه ها نه خوشیش به لای ئافره ته وه هیزی کی ره شی تیدا به له بهر نه وه به ئاستی ناییت ناوی بیریت، به تایه تی نه و نه خوشیانه می که سخت و کوشنده ن. هر له بهر نه مه به سیلی جارن و سه ره تانی نه م سه رده مه هر به (ده عباکه) و (دوا براره که) و (ده رده پیسه که) و (هه رامه که) په نجیه یان بو راده کیشری بی گومان ناوی پیروزی له شونی نه گونجاو و پیسدا نایه ت، له بهر نه وه له م شوینانه دا ئافره ت سوینده که می به (گولیکی پاک) ده خوات. هه روه ها له جنیو دانیشدا بو نه وه می له و وشه می بی په رده دوور که ونه وه زور جار په نا ده باته بهر (نه و چه تیوه و الیکراوه می و پیکراوه) و (نه و شار به دهر کراوه) (نه و به په نگ بووه و مالانگه ره) ... هتد.

به کارهینانی نه م ته کتیکه له قسه می ئافره تدا زور جار (سه رزاری) ناسکی به کی ته واو ده دات به قسه کانی و امان لی ده کات و ابزانین که

ثافرت زور به تنگ برامبه ره کانیه وه تی و دهستی بزیزان ده نیته
سهر و تنانته له ناخوشی و توورپیشدا «له گول که متر به مخه لکی
نالی» و له وانه شه و امان لی بکات باوه برمان بهوه نمینی که ثافرت
قسه ی رفق و ناخوش ده زانی. به لام له راستیدا وه که له باسی
تاییه تیه کانی رسته ی ثافرتدا زیاتر بومان درده که ونی تم ته کنیکه به
شیوه یکی گشتی به شیکه له وه هموو نه خسه قسه بیانیه که ثافرت بو
دوورخسته وه ی خوی له «گوتاو روی» دوا ی بریار ده یان نه خشین.
به واتابه کی تر، تم ته کنیکه به شیکه له «هیلی خو باراستن» ثافرت
له بهر نه وه ی گونی رایه لته ره له پساو بو یاسا کومه لایه تیه کان به لایه وه
گرنگه که تم یه که م کس نه یی لهو پیوانه و به هاو تا کارانه ده رچی که
له کومه له که پیدا هه یه و په پرموی ده کرتی نه وه کو هموو تاوانه که بخریته
ملی تم.

ب: تاییه تی فونته تیکی: -

له پرووی ده نگه وه جیاوازیه کی زور له نیوان شیوازی ثافرت و
شیوازی تردانیه. لیره دا دوو دیارده به رچاو ده که ونی که شایانی
لیکولینه وه بن:

1 - هه ندی جار ثافرت به زوری بو خو درخستن ته کنیکیکی
تاییه تی به کار دینن، که کار ده کاته سهر زوربه ی فونیمه کانی گوتن.
پساو که زیاتر له زن خویان هه ست به م ته کنیکه ده که ن پی ی
ده لنین «خوناسک کردنه وه» یان «ده نگ باریک کردنه وه».

له ده نگ باریک کردنه وه دا تم گورانانه به سهر ده نگدا دی: -
ا: له گه ل هموو رنچکه ی گوتنه که دا ثافرت ته که لیو پان ده کاته وه
(ناسایی لیو پان کردنه وه له گه ل بزونه کانی پیشه وه ی کوردیدا (و/ی/
ی/ن) له گه ل هه ندی نه بزونی وه ک (ف، ف) دا دروات نه ک هموو
فونیمه کان).

ب: هموو ووشه کانی گوتنه که زور به شاکرا دان پیا ده نی و
که میک زیاتر له نیوانیاندا ده وه ستی، به واتابه کی تر، ثافرت ده بی
له سه رخوو بی هه له شه یی قسه بکات.

ج: بی ده نگیکی زیاتر له ناسایی ده خاته پیش گوتن (سهرتای

قسه) و دوا ی گوتنه وه (کوتایی قسه).

د: زوربه ی یاساکانی ده نگه لابر دن (ده نگه قووت دان) ده خاته
پشت گوی.

ه: بو نمونه له جیاتی (باس ناکم) و (شی محی الدین) و (کا
عهلی)، هه ر (یاست ناکم) و (شیخ محی الدین) و (کاک عهلی)
به کار دینی. به واتابه کی تر به شیوازیکی ره سمی ده ونی.

ه: هه ندی له دیارده ده نگه ناوه ندیه کان (وه که بهر مه لاشوو دان)
که دیارده یه کی زور بلاوه له زاری سلیمانی داو به تاییه تی کاتی
دروست ده یی که بزونه کانی پیشه وه به دوا ی ده نگه (ک، ف،
پ) دا بین له ناو دربرین دا. بو نمونه له جیاتی نه وه ی (ک) یه کی
نزیک چ له ووشه ی (کی) دا به کار بینی، ثافرت ته که له سه ر خو
ماوه یه که له ده نگه ک دا ده وه ستی و ئینجا به ره ونی دروات، به م پی به
ک به ناسایی وه ک ی ووشه ی (کاو، که ی، کاروان) دا در
ده کات.

و: به دریزایی گوتنه که دم و چاوو لیوو دست بزواندنیکی ته واو
به دی ده کرتی شایانی سه رنجه که تم دیارده ی خو ناسک کردنه وه یه
(خو به ناز فروشتیشی پی ده لنین) هموو ثافرتی به کاری ناهینی و
ته وانیه به کاری دینن له وانیه بی ناگابن و له وانیه شه نه ندانه کانی
کومه له که ی خویان هه ستی پی نه که ن ته گه ر زور خه ست نه کرتیه وه.
هموو دیارده که وه دست نیشان کردن و ناوانی کاری پساوه،
هه رجه نده به کارهینانی ته کنیکه که په یوه ندی به جینی قسه که رانه وه
نیه، به وا تایه کی تر، ژنان له ناو خویانداو له گه ل کومه لانی خه لکی
تریشدا به کاری دینن. دیسانه وه وه که درده که ونی به کار هینانی
ته کنیکه که په یوه ندی به تمه نی ثافرتیه شه که مه چونکه له زور
تمه ندا هه ر به کاردی. زیاتر له وه ده چی که «خو به ناز فروشتن به ند
بیت به جزری باسه وه نه که سانی ناخاوتن و تمه نیان به وه دا که
دیارده که به زوری له و کاتانه دا به کار دی که ثافرت ته که باسی خوی
ده کات یان شانازی به شتیکه وه ده کات و خوی پیوه باده دات.

تاییه تی یه کی تری ده نگه هه یه که زیاتر نه وه ی پیشوتری ثافرتانی
سلیمانی له نه وه ی ئیستاو پیاوان جیاوه کاته وه، نه ویش گورینی ده نگه

ل ه بو /ر/ له همسو ووشه كدا، به واتايه كي تر، نه هيشتنى
 فونيمى ل له كورديدا. ديارده كه وهك پاشماوه هر له قسهى ئافرهته
 به سالا چوه كاندا ماوه نهوى نووى ئافرهت لهم ياسايه لاي داوه.
 بو نمونه، زور له ئافرهته به تمه نه كان به «خول» و «روله» ده لىن
 «خور» و «روره». به باوهرى هندی شارزا،⁽¹²⁾ ثم ديارده به له ژير
 كاري دايليكته ناوچه يه كاني تری كورديدا هاتوته ناو شيوازی
 ئاخاوتنى ئافرهتى سلیمانی يهوه، به تايهتى له ژيركاري دايليكتي
 كۆيه موكریان دا كه هردووکیان له بنه رتدا له گهل دايليكتي
 سلیمانی دا ئاشناو نزيکن له يه كتری يهوه. به لاي ليكوله روهوو ثم بيره
 له شونى خویدا نی یه به ئاسانی روت ده كرتيهوه له بهر دوو هوى
 سه ره كي:

1 - نه گهر ديارده كه له ژير كاري دايليكتي تردا بوايه، ده بوايه
 كاري له شيوازه كاني تريش بكردي مو فونيمى ل يش له وانيشدا له ناو
 بېردايه. ئاشكراشه كه شيوازی پي او ثم دياردهى ل گورپنهى تيدا
 نى به.

2 - زوريهى ئه ئافرهتانهى كه ل ده گورن به ر نهك هر لهو
 ناوچانهوه نه هاتوون، به لكو وهك خويان روويان كردوتهوه
 په يوه نديشيان به خهلكى ئه ناوچانهوه هر نه بوه يان زور كه م بووه،
 له بهر ئهوه رى تى ناچى كه كهوتبه ژير كاري دايليكتي ترهوه.
 همسو ئهوه كه رهسه قسه يانهى كه ليكوله كۆي كردونه تهوهو
 همسو ئهوه زانياريلنهى دهر بارهى ئه ئافرهتانه دهستى كهوتوه په نجه بو
 راستيهك راده كيشن كه ديارده كمان بوليك دانوه ئه ويش ئهوه يه، كه
 ثم تايه تى به-به شيك بووه له چهند تايه تى يه كي تر، كه كاتى خو
 شيوازی ئاخاوتنى چينه خانه دانه كاني كوردى له شيوازی گوتنى چينه
 ههزاره كان جيا كردوتهوه له وانسه شه، له بنه رتدا هر تايه تى يه كي
 شيوازی ئافرهتانی ئه چينه بوو بيت نهك همبوو چينه كه. ئه مهش
 به ودا دهرده كموى ئه ئافرهته كه مانهى كه تايستا ئه ديارده يه له
 قسه كانياندا به كار دينن، هممويان له كۇندا له چينيكى دوله مه مندو
 فرمان رهوا بوون.

ج: تايه تى نا زمانى⁽¹³⁾

جگه له تايه تيه زمانيه كان (تايه تى فونه تيكى و فرههنگى و
 رسته يى چهند تايه تيه كي نازمانى ههيه كه شيوازی ئاخاوتنى ئافرهت
 له شيوازه كاني تر جيا ده كاتهوه. ئه م تايه تيه نازمانيه برتين له
 ئاوازو دوورو نزيكى قسه كهران و چۆنيه تى دانيشتيان و بزاونتى
 لهش و جۆرى وهستان و چاوتى برين و بزاونتى دهم و ليو له كاتى
 ئاخاوتندا.⁽¹⁴⁾ رهوش له ئاخاوتندا له چهند كه ره سه يه كي تيكچرژاو
 به ناويهك چوودا پيك هاتوه. گرنگترينى ئه م كه ره سانه بى گومان
 زمانه چونكه ئه وه هوكاره يه كه هممو زانيارى (واتا) ده گه يه نى. به لام
 زمان به تهنيا هر خوى ئه م كاره ناكات به لكو له ئاخاوتندا له گهل
 هوكاره نازمانيه كاندا تيكه ل ده بيت و به هممويان ئاخاوتن پيك
 دينن.

به شيوه يه كي گشتى هوكاره نازمانيه كان ده كرتين به
 دوويه شهوه:⁽¹⁵⁾

هوكارى گوتى (ئهوانه ي ده بيسرين)، هوكارى چاوى (ئهوانه ي
 ده بيسرين) ئاواز نمونه يه كي كومه له ي يه كه مه، جۆرى دانيشتن و
 ماوه ي نيوان قسه كهران دهست و دهم و ليو بزاونتيش له كومه له ي
 دووه من. هه ندى لهم هوكارانه بهندن به زمانه وه، به واتاى ئه وه ي
 له گهل زماندا به كار دين و بى زمان هيج واتايهك نادن به دهسته وه.
 وهك ليو ههل فورتانندن و دهست راهوشانندن. هه نديكى تر لهم
 هوكارانه سه ره بخون، به واتاى ئه وه ي به بى زمانيش كار ده كه ن و واتا
 ده گه يه نن وهك سه ره له قانندن بو خواره وه (سه ردا نه وانندن) و سه ره وه
 (سه ره رزكردنه وه) كه زور جار له جياتى «به لى» و «نه» زمانى
 به كار دين. بى گومان، لهم ليكولينه وه به دا ئيمه ههروهك هوكارى به ند
 لىيان ده كولينه وه چونكه زياتر ده مانه وى دهست نيشانى روليان بكه ين
 له ئاخاوتنى ئافره تى سلیمانیدا.

همسو ئهوه كه ره سانه ي كۆمان كردونه تهوه دهر باره ي رهوشى
 ئافرهت له كاتى ئاخاوتندا ئه م راستيانه ي خواره وه مان بو درده خه ن:
 1: ئافرهت زور زياتر له پياو كه لك له ئاوازی دهنگ وهرده گرى و

ئەوئەتە لە كەم رەستەى ئافرەندا ناواختىك (ئاخ، ئوف، ئەبەرۆ، . . . هتد). نەبىت ئەمەش لە وانەيە بگەرئەتەو بو ئەوئەى كە ئافرەت كەمتر لە پياو دان بەخۆي دا دەگرئەو زياتر جەلو بو هەستى خۆي بەرامبەر رووداو وياس و كات و شوين و كەسانى ئاخاوتنى شل دەكات.

2: دوورو نزيكى كەسانى ئاخاوتن لەبەكتەبەو، بەتايەتى كە بەكك لە كەسەكان ژن بىت بە پئى چەند هوكارىك دەگۆرئى: (أ) جۆرى پەيوەندى كەسەكان، (ب) جىنسى كەسەكان و (ح) قوناغى ئاخاوتن. كە ژنان لەناو خوياندا قسە دەكەن زۆر لە پياو زياتر لەبەكتى نزيك دەبنەو.

بەپنچەوانەو كە بەكك لە كەسەكان پياو بىت، دوورتر لە پياو دەوستن. هەرەها تا هاوئەشەكان پەيوەنديان خوشتر بىت و پلەو پايەى كۆمەلەبەتايان نزيكتر بئى لەبەكتى، زياتر لەبەكتى نزيك دەبنەو بەپنچەوانەو. ديسان بە درئزايى ئاخاوتن ئافرەت لە پياو زياتر دەجسولئى و بە شيوەبەكى گشتى ماوئەى نيوان كەسانى ئاخاوتن لە سەرەتاو زۆرترە وەك لە ناوئەراست و كوتايى ئاخاوتندا.

3: جۆرى دانىشتن پەيوەندى لەگەل بەرژەوئەندى كاتيدا هەبە. بو نمونە كە دوو ژن كارسان بە بەكتى بئى يەكسەر دەچنە لای يەكەو. كە لەپش برکئى دا بن، زياتر بەرامبەر بەك دادەنیشن و چاوديرئى يەكتى دەكەن بە پنچەوانەو پياو لەپش برکئى دا لە يەكتى دور دەكەونەو.

4: ئافرەت زياتر لە پياو دەم و چاو دەبزوينئى و ليو هەلەدەقورتينئى و لەش دەجسولئينئى و دەست رادەوئەشيني و هەرەها لە پياوش زۆر وورياترە لە بەكار هيناناندا.

ئەوئەى پياو لە چەند رەستەبەكدا لە بەرامبەرەكەى دەگەبەنئى، ئافرەت بە ليو هەل قورتاندىك يان بە تيلەبەكى چاو دەيكات. هەرەها ئافرەت زياتر لە پياو دەبزوينئى لەگەل كات و شوين و كەس دا. بو نمونە، ئيشارەتى دور لەگەل «ئەو، ئەوان، ئەوئى، ئەوسا» بەكار دىنئى. لەگەل «من و ئيمە و ئيرە، ئيست» بە زۆرى دەست لە خۆي نزيك دەكاتەو.

5: چاوتئى برين لە هەموو جۆرە ئاخاوتنيكدا گزنگە چونكە نيشانەى ئەوئەى كە قەناتەكە كراوئەو، بە واتاي ئەوئەى خەلكەكان ئامادەن لەگەل يەكتيدا بدوين.

ديسانەو چاوتئى برين بەندە بە پەيوەندى نيوان كەسانى ئاخاوتنەو. تا هاوئەىبەتى زياتر بىت كەسەكان زياتر سەيرى يەكتى دەكەن لە كاتى ئاخاوتنداو بە پنچەوانەشەو. ئەوئەى سەرنج رادەكيشئى ليرەدا ئەوئەى كە ژن بە شيوەبەكى گشتى زياتر سەيرى بەرامبەرەكەى دەكات لە كاتى ئاخاوتنداو تا كەسەكانيش تيكەل بن، زياتر كات بو سەيركردن و چاوديرئى نەرخان دەكات. بە پنچەوانەو كە شوينئى قسە تەسك بىت (وەك لە ناو پاسدا بو نمونە) ئافرەت كەمتر چاوديرئى بەرامبەرەكەى دەكات. هەرەها ئافرەت چاوتئى برين بو «نۆبە» وەرگرتن لە قسەدا زۆر بەكار دىنئى. ئەگەر بيموئى مەودا نەدات بە بەرامبەرەكەى كە وەلامى بداتەوئەو نۆبە برى لئى بكات، ئەوا بەردەوام سەيرى ناكات.

بەم جۆرە بۆمان دەردەكەوئى كە بەشيوەبەكى گشتى ئافرەت زياتر لە پياو كەلك لە هوكارى نازمانى وەرەگرئى لە ئاخاوتندا نەك هەر بو گەياندنئى مەبەست بە تەنيا بەلكو بو زامن كردنى رۆل گۆرئەوئەو روون كردنەوئەو دەر سېرنئى هەست و نوويات كردنەوئەو بېروراو دەم كوت كردنى بەرامبەرەكەى و درئزەدان بە ئاخاوتن.

د: تايەتى رەستەبەى:

بو شىكردنەوئەى هەندئى لەو رەستەبەى كە لە كاتى ئاخاوتندا لە زارى ئافرەت دەردەچئى نيوستمان بەو دەبىت كە لەدوو ئاستدا لىيان بكوئەنەو: ⁽¹⁶⁾ ئاستى سەرەو كە فورم و واتاي ئاسايى ووشەكان دەگرتەوئەو ئاستى ژيرەو، كە پەيوەندى بە مەبەستى ئافرەتەكەو هەبەو ئەو ئەركەمان بو دەست نيشان دەكات كە دەبەوئى ووشەكانى پئى هەلسن.

بئىگوسمان دان نان بە بوونئى ئەم دوو ئاستەدا كارئىكى گزنگە و نيوستە چونكە بارى كۆمەلەبەتى ژن وای لئى كردووە كە نەتوانئى ئەو بېرەى هەبەتى و ئەو كارەى دەبەوئى بە ئازادى دەرى برئى لەبەر ئەمەبە

که ناستی سه‌رومو ژیره‌وی رسته‌کانی زوره‌ی کات و اتاکانیاں وهک
 بهک نیو هردوکیان بهک شت ناگزنه‌وه. بو نمونه، نهو رسته‌ی
 که له سه‌روه یان له سیمادا پره له ریزگرتن و ساده‌ی له‌وانه‌ی له
 زیره‌وه پرینیت له گله‌یی و سه‌زنشت و پلار. بو نه‌وه‌ی چاکسر له
 کیشه‌ی سه‌روه‌وی ژیره‌وی رسته‌ی نافرته بگه‌ین وا له‌خواره‌وه
 رسته‌ی بهک شی ده‌که‌ینه‌وه:

له به‌کیک لهو ناخاوتنانه‌ی تو‌مارمان کردوه، ژنیک له میرده‌کی
 ده‌پرسی: سه‌عات چوار به‌ی به‌شونما بو مالی باوکم؟

هر چه‌نده رسته‌که له شیه‌وی پرسیار دایه‌وه به‌مه مافی
 بریارده‌کی داوه به میرده‌کی له سیمادا پره له ریزگرتن، به‌لام بارو
 شونی قسه‌که چه‌ند راستیه‌کی ترمان ده‌داتی:

(1) قسه‌که هر چه‌ند له شیه‌وی پرسیار دایه‌وه ژنه‌که وای له
 میرده‌کی ده‌وی به پرسیاریدا نه‌نی چونکه زور به ته‌نگه‌ویه که
 بجیت به شونیاو به لایه‌وه چاکسرو واشی لی‌ی ده‌وی که وهک
 «فرمان» سه‌پری‌بکات.

شیه‌وی ده‌رینه‌که (پرسیاره‌که) له ژیر کاری هوکاری تر دایه‌وه
 «بوونی خه‌لکی تر له‌ویدا» همه‌ نایی له کیشه سه‌ره‌کیکه بگورنی که
 میرده‌کی ده‌بیت و پیوسته (یان نه‌رکی سه‌رشانیتی) که پروات به
 شونیا.

نافرته‌که مه‌به‌ستی له رسته‌که دوویات کردنه‌وهو چه‌سپاندنی
 کاته‌که‌به (سه‌عات چوار) نهک روودان یان رووندانی کاره‌که.

که‌واته رسته‌که هر «ووره به شونما سه‌عات چواره‌وه بهو پهری
 ناسکی و ریز لینه‌وه ده‌ربراره‌وه. چونکه باری کومه‌لایه‌تی نافرته وای
 لی‌کردوه که نه‌توانی به زه‌قی نه‌وه‌ی ده‌یه‌وی ده‌ری برنی، ناچار
 ده‌یه‌وی قسه‌کی خوی بخاته زاری میرده‌که‌یه‌وهو بریاره‌کش بکات
 به بریاری میرده‌کی خوی به‌مه‌ش «گوتاو زوی» بریاره‌که له نه‌ستوی
 نه‌ودا ناییت.

(2) بو‌گه‌یاندنی هم مه‌به‌سته شاره‌ویه‌ی ژیر رسته‌که نافرته
 پیوستی به‌وه ده‌بی پشت به‌هوکاری نازمانی و زمانی به‌ستی وهک

لی‌جولاندن و دم قووچاندن و تپله سه‌یرکردن. گزنگه نه‌ویه که ده‌وی
 ماویه‌یک هه‌لسان و دانیشتن له‌گه‌ل نافرته‌دا، پساو به هم‌سو هم
 هوکارانه رادیت و فیری و اتاکانیاں ده‌بی.

(3) گومان له‌ودا نیه که میرده‌کی چاک له واتا شاره‌وه‌که
 ده‌گات چونکه نه‌گه‌ر کاره‌کی بو جی به‌جی نه‌کرنی ناییت «خوتو
 داوات لی نه‌کردم نیم به شونما، به‌لکو ووتت نه‌گه‌ر بیت کراه.
 که‌واته میرده‌کش ده‌زانی که بریاره‌که ژنه‌که داوتی به ناوی نه‌مه‌وهو
 هم ته‌نیا جی به‌جی کردنی له‌سه‌ر بووه.

که‌واته بو‌لیکده‌انه‌وه‌وی کردنه‌وه‌ی هه‌ندی رسته‌ی ناخاوتنی
 نافرته ده‌بیت نهک هه‌رگونی بدینه واتای ووشه فره‌ه‌نگیه‌کان
 به‌لکوو ده‌بی له‌مه‌به‌ستی ژیره‌وی نافرته‌که‌کش بگه‌ین و سه‌رنجیکی
 چاک له ناوازی ده‌نگی و به‌کاره‌ینانی هیزو بزاونتی له‌ش و جولاندنی
 دم و لی‌وو بروو چاوشی بدینه چونکه نه‌مانه‌ش بو ژن زمانیکی
 نایه‌تین.

به شیه‌ویه‌کی گشتی ریزلی گرتن له ناخاوتنی نافرته‌دا
 ته‌کنیکیکی زور گزنگه و کاریگه‌رو بلاوه. هم ریز لی گرتنه‌ش که
 تیسدا نافرته خوی به که‌متر له به‌رامبه‌ره‌کی داده‌نی (نه‌گه‌ر بو
 گالته‌ش بیت) به‌زور رینگه خوی ده‌کات به‌ناو ناخاوتنی نافرته‌دا.
 هه‌ندی له‌م رینگایانه نه‌مانه‌ن:

(1) زور به‌کاره‌ینانی نه‌و ووشه‌و زاراوانه‌ی که گومان ده‌رده‌پرن
 وهک: وابزانم، لام وایه، ده‌نگه وایه، نه‌بی، نه‌لین، په‌نگه،
 له‌وانه‌یه، (وا) قاره‌وه. ده‌نگه وابلاره‌وه. هتد. به به‌کاره‌ینانی نه‌مانه
 له ناخاوتنه‌دا نافرته ده‌توانی تو‌بالی کاره‌که له نه‌ستوی خوی
 بکاته‌وهو له هه‌مان کاتیشدا ریزی خوی پشانی به‌رامبه‌ره‌کی
 ده‌دات.

(2) به‌کاره‌ینانی شیه‌وی پرسیار له جیاتی یان لهو شونمانه‌دا که له
 شیوازه‌کانی تر دا فرمان به‌کار دی. بو نمونه، نافرته زیاتر ده‌لی
 «بروین؟». له جیاتی «با بروین»، نه‌گه‌ر فرمانیش به‌کاره‌ینی نه‌وا
 زیاتر له پساو هه‌ولی ناوه‌خنی بو‌ده‌دات تا که‌متر کاریگه‌ری و

بهرامبره‌که‌ی نه‌نه‌زینی.

به‌کینک له‌نیشانه‌کانی تری خو به‌پرسیار نه‌کردن له‌ئافره‌تدا له‌ودا دهرده‌که‌وی که به‌دریژایی تمه‌نی ریگه‌ی ئه‌وه‌ دعات که خه‌لکی به‌کورتی ناوه‌که‌یه‌وه بانگی بکات. به‌م کاره‌ تمه‌نی خوی راده‌گری و نایه‌لی هه‌رگیز به‌سألدا بچیت و ئه‌و کاتانه‌ی خوی دینته‌وه یاد که منالیکی بی ده‌سه‌لات بووه‌و بو هه‌مسو کارتیکی پشتی به‌ خه‌لکی تر به‌ستروه. بو نمونه، شتیکی زور ئاسایه که تهنانه‌ت ئافره‌تیکی زور به‌سالآ چووش به‌ «گوله‌خان» و «نه‌سه‌خان» و «ئاته‌خان» بانگ بکه‌ین له‌جیاتی گولآله‌ گولزار خان یان نه‌سرین خان. . . به‌ پیچه‌وانه‌وه، به‌کاره‌ینانی کورته‌ ناو له‌ پیاو بو بانگ کردن زور دریزه‌ ناکیشی و که پیاو چووه‌ ساله‌وه‌وه تهنانه‌ت گه‌شته (30) سال و که‌متریش ریگه‌ نادات به‌که‌س (به‌ تاییه‌تی نه‌ناسیار) که به‌ناوه‌ کورته‌که‌یه‌وه بانگی بکات تهنانه‌ت ئه‌گه‌ر ناز ناویشی له‌ گه‌لدا بی. له‌به‌ر ئه‌مه‌ ده‌بینین که «کاک‌ دل» و «وه‌ستا‌ قاله‌» و «حاجی‌ عه‌له‌» و «خاله‌ عوسه‌» و «مامه‌ فیره‌» له‌ چوار چیه‌یه‌کی زور ته‌سکدا نه‌بیت له‌ جیاتی «کاک‌ دلشاده‌» و «وه‌ستا‌ قاده‌» و «حاجی‌ عه‌لی». . . به‌کار نایه‌ن.⁽¹⁷⁾

(4): کاکله‌ی لی‌کولینه‌وه‌که: -

که ده‌لین ئافره‌ت شینواریکی جیاوازو سه‌ربه‌خوی هه‌یه‌ له‌ ئاخاوتندا مه‌به‌ستمان ئه‌وه‌ نی‌یه‌ که کوردی‌یه‌که‌ی جیاوازو پیاوان تری ناگه‌ن به‌لکو ده‌مانه‌وی بلین کومه‌لی پیاو که ئافره‌تی به‌ زوره‌ ملی له‌ ماله‌وه‌ خزانده‌وه‌وه‌ خوی کردوه‌ به‌ خاوه‌نی کومه‌ل و پیاوه‌ به‌هاو ئاکاری خوی به‌سه‌ر که‌سانی تردا سه‌پاندوه‌ به‌مه‌ ئافره‌تی ناچار کردوه‌ په‌نا به‌رینه‌ به‌ر هه‌ندی ته‌کینک له‌ ئاخاوتندا که ره‌نگدانه‌وه‌ی ئه‌م باری ژبان و که‌ستی خۆبه‌تی.

بلاوترین شیوه‌ی ئه‌م ته‌کینکه‌ بویه‌یه‌کی ریزلی گرتن و ناسکی‌یه‌ که له‌ سیما یان له‌ دیوی دهره‌وه‌ی هه‌مسو ئاستیکی سه‌ی ئافره‌تدا هه‌ستی بی ده‌کرتی به‌م ناسکی و ده‌ستی ریز لینه‌وه‌ که به‌هوی چه‌ند

هه‌وکاریکی زمانی و نازمانیه‌وه‌ ده‌ستی ده‌مخات ده‌توانی دیوی دهره‌وه‌ هه‌وشی و ئه‌و راستیه‌ به‌شاریته‌وه‌ که ئه‌م له‌به‌ر ئه‌و باره‌ ناسکی‌یه‌ تیدا ده‌زی ناتوانی خوی به‌رامبه‌ر زورشت لی پرسراو بکات و وای به‌باشتر ده‌زانی که بریاری راسته‌و خونه‌دات و بریاری سه‌رزاری بو پیاو

به‌یانی به‌لام ناو به‌ناو خوی بریاره‌کانی فیز بکات و وای لی بکات ئه‌م بیته‌ ده‌م راستی. به‌م جوژه‌ خوی هه‌ر گوله‌خان و ئاته‌خانه‌و تا ده‌گاته‌ حه‌فتا ساله‌ش هه‌ر سه‌رزاری بی گوناح و بی ده‌سه‌لاته‌.

به‌لام که‌ستی خوشی هه‌ر پاراستروه‌وه‌ هه‌ر خوی له‌و دیوی په‌رده‌وه‌ فه‌رمانه‌وه‌یای ده‌کات.⁽¹⁸⁾

که ده‌لین ئافره‌ت له‌م که‌له‌چهره‌ی ئیمه‌دا ئه‌م ته‌کینکه‌نه‌ به‌کار دینی مه‌به‌ستمان ئه‌وه‌یه‌ که وایان لی چاره‌ی ده‌کرتی به‌م جوژه‌ بکه‌ونه‌ ئاخاوتنه‌وه‌. بی گومان ئافره‌ت هه‌یه‌ که ئه‌م ته‌کینکه‌نه‌ به‌کار ناهین، به‌لام ئافره‌تیکی ئازاو به‌ جه‌رگی ده‌وی که له‌ کومه‌له‌که‌ی خوی هه‌لگه‌رینه‌وه‌وه‌ وک هه‌مسو ئافره‌تیکی تر هه‌لس و که‌وت نه‌کات و جی‌ی ره‌زانه‌ندی ئافره‌تیش بی.

ئه‌م ته‌کینکه‌نه‌ش وه‌ نه‌بی تهنیا له‌ ئه‌نجامی ئه‌وه‌وه‌ هاتیت که ئافره‌ت و پیاو هه‌لکه‌وتیکی بایه‌لوجی جیاوازیان هه‌یه‌، به‌لکو ره‌وشتیکی زمانی به‌و وک هه‌مسو ره‌وشتیکی تر له‌ ژیر کاری راهینان و په‌روه‌رده‌دا له‌ منالیه‌وه‌ له‌ ئافره‌تدا دروست بووه‌، به‌ واتایه‌کی تر، بویه‌ ئافره‌ت ئه‌م ته‌کینکه‌نه‌ له‌ ئاخاوتندا به‌کار دینی چونکه‌ له‌ منالیه‌وه‌وه‌ بی‌ئاگایی خوی له‌ کومه‌لی پیاو دا فیر کراوه‌ ناو به‌ناو پاداشتی له‌سه‌ر ئه‌م ره‌وشته‌ی وه‌رگرتوه‌وه‌ ئه‌گه‌ر له‌ سه‌ریشی نه‌رۆشتی سزای خوی وه‌رگرتوه‌.

به‌وه‌ی به‌ ئافره‌تیکی نا‌ئاساییان داناوه‌. تهنانه‌ت له‌و کومه‌لانه‌شدا که به‌ ئاشکرا دان به‌ مافی ئافره‌تدا ده‌سرتی قوتابخانه‌وه‌ مال و ده‌زگاکانی راگه‌یاندن هه‌ر فیری ئه‌م ناسکی و به‌ ئابروویه‌ سه‌ر زاری‌یه‌یان ده‌کات له‌ ئاخاوتندا هه‌ر ئه‌مه‌شیان تیدا دروست ده‌کات.

پهراویزه کان: -

1 - بو زانیاری زیاتر دمریاری شیواز پروانه.

Enkvist, N. E, etal, 1965 *Linguistics and Style*, London, Oup, P. 12.

زور نووسر (لهمانه Stencha) شیواز بهو بهرگه داده نین که ده کړنه بهر کارنک و جوانی پې دبهه خشی. مترسی و کورته ی باویری وا لهوه دایه که تنیا نهو کارانه ی به جوان دامنرین به خاوهن شیواز دهناسرین. به پیچهوانه شهوه، به پې ی نهو بیوه، کار زوره که شیوازیان نی په.

2 - همان سرچاوه ی پشور ل 23 - 27.

بو نموروه، ئی، فیلاتدمر لهو باوهره دایه که شیواز بریتی په له شیوه ی پیش کش کړنی باسک که له ناسای نه چیت و جوړی بابه نه کهو مه بست و که سیتی نووسره که بچه سپینی. کیشه ی نهو جوړه پیناسانه ی شیواز لهوه دایه که «ناسای» و «لادان» به ناسانی له زماندا دیاری ناکرین.

3- همان سرچاوه ی پشور ل 15 - 21.

بهرای په سندن کهرانی نهو جوړه پیناسه یه ی شیواز، شیواز بریتی ده ی له هملبژار دنی ریگایه کی تایه نی له نیوان چند ریگایه کی دهر برین دا که همورویان بو گه پاندنی همان مه بست به کار دین.

به ی په، کیشه ی شیواز دینه کایه وه دمانه ی بریار بلمین له بهر چی نووسر نیک له نیوان چند وشه یه کی هاوواتا یان نریک له یه کتری په کیکیانی هملبژاردوهو نهوایتی به کار نه میناوه.

4 - پروانه Wilkinson, A, *The Foundation of Language*, 1970, London, Oup, PP. 17 - 23.

5 - پروانه:

Hiatl, M. P. «The Sexology of

Style» in *Language and Style*

VL IX, No. 2, Spring 1978.

PP. 17 - 23

6 - پروانه:

Lakov, W., 1969, «The Logic of

Non - Standard English.» in *Language and Social Context* Gi Glott (ed),

London, Penguin, PP. 179 - 218.

7 - پروانه:

Simme de Beauvoir, *The Second Sex*, 1976, London, Penguin, PP. 93 - 139.

8 - همان سرچاوه ل (139).

9 - پروانه:

Elgin's Review of Kramarae's «Women and Men Speaking» in *Language* V. 58.

No. 4, December 1982 PP. 940 - 943.

لیردا نهو باوهری نیمه پیچهوانه ی باوهری هندی زمانه وانه که نافرمت به کومه لیکي دم کورت کراو دامنن و لایان وایه نهو شیوازی نافرمت پې ی دعونین شیوازی که پره له کم و کورتی له بهر نهوی له داهینانی پیاوه نهوان بو خویند دروست کړدوه.

نهو زمانه وانه، دیسان باوهریان به «نیسیهت» هبه له که لچه ردا، به واتلی نهوی که زمان نهواو ده کورته ژیر کاری که لچه رهوه. به لای نیمه ووه نهمانه به ناروا (باری نافرمت وا بهم خرابی په دینین و دروست نی په بلین له بهر نهوی نافرمت «ژیر دسته یه» به چاویکی تره له دنیا ده گن و هه ستیان بهرامبر دوروه، جیاوازه له بهر نهو پیوستیان به شیوازیکی نوی په که له گه ل ناوایاندا بگونجیت.

10 - شایانی باسه که زوره ی نهو نمورانه م له راپورنیکي قوتلی «پهروین یاره وه» و هرگرتوه، هرچه نده دابه شکر دنه کهو لیکدان هوه به مسته وویان به باسه کهوه هی خوسه و خوم بهرامبر هله یان لی پراسراو دهم. پهروین یاره به کیکه له قوتلیانی پو لی چواری به شی زسانی کوردی زانکوی سلاحدین (1984) پوه لهراپورتی باسکراودا سرکه وتوانه په نجه ی بو تایه نی فره نگی نافرمت راکشاه.

11 - جوړته وشه ی وهک «نان و مان» و «کاسه ماسه» که پارچه ی دوهمیان له سر کیش و نیوانه ی به که میانه، زور بلاوه له قسه ی نافرمتانی سلیمانیدا بو همورو ناونیک، به هرچیک به دهنگی م دست پې نه کات، دست ددات. (خه لک و مه لک)، مال و مال یان مندال و مندال. بلاوی وزوری به کارهینانی نهو دیارده په له ناخاوتنی نافرمتی سلیمانیدا لهو نوکه په دا رهنگی داوه ته که نییدا نافرمتیک ده چینه لای قازی وشکات له میرده که ی ده کات که گواپا زوری ده چه سپینه ووه نهو له ماله وه بهم روژگاره خهریکی نیشه: «حاجت و ماجهت ده شوم، نان و مان نه کم، خواردن و مواردن ناسده نه کم، چیش و میشت لی نه نیم... و نه که ده لی. قازیش بریار ددات که لهوه دووا نافرمته که» حاجت بشواو ماجهت نه شوا، نان بکات و مان بو میرده کی دانی، خواردن بکات و واز له مواردن نیی.

12 - به باویری م. کامهران هم گورانسی ل په پوهندی به زاره کانی تری کورډیهه هه په، به تایهتی زاری موکریان. دیسان هر نویس نی په که هم جوړه بو کیشه که ده چی.

13 - بویه هم هوکارانه دوترتی نازمانی یان زمان ناسا چونکه تنیا له هندی تایهتیدا له زمان ده چی. بونموونه، هم هوکارانه وک زمان له خوون و بریاری کومه لیان پیوسته، به واتای تموی په پوهندی نیه له نیوان فورم وواتایاندا. هر وک نازانین بوجی کورد «به سه گه» دلی «سه گه» وهره ب پی دلی «کلب» هره ها نازانین بو سر له فاندن بو سره بو رت کردنه نی ویر خواره وه روزه ندی پشان بدات.

(بی گومان له هندی کله چردا همش به پیچه وانه هیه). دیسانه له لایه کی ترشوه هم هوکارانه له زمان ناچن چونکه زور به یان وک مشخو و ان به سر ورگی زمانه ده چی، به واتای تموی تنیا له گه ل زماندا گرتگی پیدا ده کن و له کاتی قسه کردندا نه بیت هیچ واتایه ک نابه خشن. شایانی باسه هم سو زمانه وانه کان له سر پیناسی هم هوکارانه ریک ناکون. هندیکیان (وک کریسته ل) تنیا به وانه دلی نازمانی که له گه ل زماندا به کار دین به لای هندیکی تره (وک نا هر کرومی) زاروه که هم سو هوکاریک ده گرتنه چاوی بیت یان ده کی له گه ل زماندا بروات یان به تنیا به کار نی. بزانیاری تر ده براری یشاره و په پوهندی به کله چره و. بروانه:

1. Hall, E. T. *The Silent Language*, New York Doubleday, 1959.

2. Laver, John, «Language and Non - Verbal Communication» in *Handbook of Perception*, ed. Carterette and Freedman, New York, Academic Press, PP 345 - 58.

14 - لهم باره هوه نووسه ریکی بریتانی شی، مه کورمیک دلی:

بلاوترین زمان له جیهاندا هوه زمانه په که نه ناوونه فرهنگی هیه. نه گهر نافرته بیت، هوه هر له منالیه و فیری بویت، نه گهر پیاو بیت، هوه هر گیز فیری نایب تنسانت نه گهر په نجا سالیس پیوهی خه ریک بیت. (ریدرز دایجست مانگی 9، 1956 ل 43). بی گومان نووسه لیردا مه بهستی له به کاره نیانی ناواز و بزاونتی برزو دست و چاوه دمه به به که هوه که زور جار نافرته له ناو خویاندا پلاور وتانه وگله پی و روزه ندی پی ده گرتنه، بی تموی پیاو ههست هوه بکات که جهوی نیوانیان ناخوشه. بونموونه، که نافرته تیک به هاوریه کانی دلی: «نافرسمون پینه و ماله هوه؟» له برنی «فرسمون وهره

ماله هوه یان «نه نی ماله هوه»، هاورنی نافرته که ی چاک له مه بهستی ده گات و سارو سری بانگه که ههست پی ده کان نک هر له وشه کات و جوړی رسته که هوه (پرسیار نک داوا) به لکو به هوی تماشا کردن و چاودیری کردنی بزاونتی دم و لیو ناوازی گوته که شه و. پیاو، به پیچه وانه هوه، زور به کات له نیازی نافرته که ناگات له باری واداو گوته که له وانه په به بانگیکی گرم و گوړ لیک بداته هوه.

15 - بروانه ل 352 Laver, John, 1976

16 - دان نان به پوهندی دوو ناستدا، ناستی ژیره و ناستی سره وه له شیکردنه هوی وشدا له م سرده مهی زمانه و انیدا شتیکی زور ناسایی و بلاوه و بنه مایه کی گرتگی ریزمانی «تعلولیه کانه» و بو نی هم دوو ناسته له زور دیاردهی ترشدا ههستی پی ده کری.

17 - ناگه داری تمه یین که هندی نار وک (حمه، خوله، قاله... .) له گه ل هندی نازانو داتا دوا سآله کانی ژبانیش ناسایی بو بانگه کردن به کار دی بو نمونه، زور ناساییه له تمه نی 70 شدا به په کیکی بو ترنی: کاکه حمه، مامه قاله، بابو خوله... هتد (هم ناوانه زور ناسایی و له سلیمانیا نیسته به کار دین). تمه بی گومان، نمونه نین که دزی بیره کی نیمه بوستی، چونکه له راستیدا، به باویری نیمه، هم ناوانه له وه درچوون که کورته ناوین، به لکو ناوه دزیره که ی به رامه بریان له بیرچونه هوه خویان بوون به ناوی بنه ریت. له هر تمه په که به په کیکی به سالا چرو دلیین «خاله قاله» ههست ناکه نین که ترته ناومان به کار هینا بیت.

18 - بی گومان به کاره نیانی هم ته کی کانه نیشانه ی تمه په که نافرته سلیمانی زیره ک و وریاو زین و خاوه نی بیریکی مه نتیقین. بهمه لیکولینه هوه که مان پیچه وانه ی تمه بیرانه دهوستی که نافرته به گشتی به ساویلکه و ناشی و گیل دانه نی (بو زانیاری زیاتر لهم باره هوه بروانه، د. کردستان کوکریانی. دهنگی نافرته کورد له هونراوه کانیدا، به بیان ژماره 63 حوزیرانی 1974 یان *Sexology of Style* که له سره و تره ناومان هیناوه). هم بیریه لیکولینه هوه که مان (که نافرته ژیره و هوشیاران) له گه ل بیرواری هندی له خاوه کارگو کاربه دهسته کانی هندی له کارگه کانی ناو سلیمانیدا ریکن - به بیرواری زور به یان (دیداری کسی) نافرته کریکاری سلیمانی نک هر ژیره وریان به لکو له زور کارشدا له پیاو سرکه و تورتون، به تنایه تی له ههست کردن (Perception) ورهنگه ناسینه ودا به بیرواری تمه نانه نافرته ونه نی نی په.

گیژه ههرزه کاره کانمات

نووسینی: پمزیشک سۆزان برۆنیه
 وەرگیرانی: شاکر فتاح

ئەم هەڵسەنگاندنە لە لایەن مامۆستا ئیبراهیم ئەمین
 بالدارەوه سەبارەت بە گرنگی بابەتەکە نووسراوە.

بەپێستی ئەو بیروباوەرانە، ئەوەندە تر ووتەکانی دکتۆرە
 سۆزانی بەھادارو دلگیرتر و کاریگەرتر کردووە.
 ئێمە کوردەواری، لەم پلەیەدا پێویستیمان بە کجار
 زۆرە بەم جوۆرە وێژە پەروردهی یانە، کە پێی ژبانی
 ئەمپرومان بۆ روون بکەنەو - ئەو ژبانە ی، کە زۆر
 بەگور و فراوانی لە گۆرانیکی پێوچانی رۆژبەرۆژدا بە.
 نووسینەکی دکتۆرە سۆزان هەرچەند بۆ ناوچەیک و
 جوۆرە شارستانی بەکی جیاواز لەمی ئێمە نووسراوە، بەلام
 لەرووی سروشت و مەزگایەتی و ژبانی کۆمەڵایەتی
 ئەمروێ ئێمە بەدوورنی بە. کچانی ئێمەش هەرەک هی
 ئەوان هەمان بیرو تاسە و قولیان تیا دیتە جوولە، بەلام
 ماکەکیان رەنگە لە هەندیک روووە بەجوۆریکی جیاوازر
 دەرکەوێت.

بۆ بەرەنگار بوون و چارەسەرکردنی ئەو کارەسات و
 بەسەرھات و رووداوانە پەھویانەو بەرپادەبن. . . وە بۆ
 دەست پێش کەری کردن و خوێساراستن لی یان، دەبیت
 بزاین چۆن بچینە بنج و بناوانی هۆبەکانیانەو. . . چوینش
 بتوانین، ئەو تەوژم و قولپ و گێژەلووکانە بۆ دامرکاندنیانە،
 بەلایەکی پێمەترسیا دەر بازیان بکەین، پێ ئەوی بەتێژ
 کاریکی ناپەسند بکەنە سەر ئەندیشەو دل و دەروون و
 کرداری کچەکانمان.

ئیبراهیم ئەمین بالدار

ئەم باسە، کە (دکتۆرە سۆزان برۆنیه) نووسینی و
 مامۆستا شاکر فتاح وەری گێراوە بۆ کوردی رەفتاری - بیرو
 ئەندیشەو هەست و کرداری سەرزاری و ژیرزاری - ئەو
 گیژە تازە پێگەشتوانە پێشان دەدات، کە گەشتوونەتە
 هەرەتی هەرزه کاری.

جاسەکە گەلێک پر بایەخ و بەنرخە، نووسەرە
 سەرەتایی بەکە ی زۆر بەشارەزایی و وەستایی، بەقولی و
 فراوانی چۆتە بنج و ترانسی پناونی هۆی رەفتارەکانی کچە
 هەرزه کارەکانەو بە شیوەیک زانستی یانە ی ساکاری
 روون و رەوانی دیاری کراو، پێشانمان دەدات، کە
 کچولان لەو دەمە ی تەمەنیانایا بیردەکەنەو، دلایان بەچی یەو
 خەریک دەبیت، شوێن کام خولیا دەکەون و، چۆن هەمە
 چەشتە خوژگەو، تاسەو تەزووی جوۆر جوۆر رایان دەرژەن و
 رایان دەپسکین و ئەیانخەنە گێژاویکی پر لە هەمە رەنگە
 هەست و سۆز و قولپ و تاسەو. . . پر لە مووچرک و
 راجەنین و خوتوکی و تەزوووە. . . پر لە تاوتوای ناوای و،
 سەرسامی، حەپەسان و پێباکی یەو.

نووسەری بەنرخە بەرپێش مامۆستا شاکر فتاح، زۆر
 بە جوانی، خۆمانە، بە هونەر مەندی بەکی هەلکەوتوانەو،
 وەری گێراوەتە سەر کوردی، بە چابوکی یانەو
 رەوان بێژی بەکی پێھاوتایی یانە، بە ووشە ی بەتاوی پر

بلندی و، نارام و، دوستایه تی و، دلته پری. له بهرته وه زور له زانکونانی ئه وروپا و ئه مریکا، (خویندنگا) یان کردوته وه بو دایک و باوکه کان، تا تیندا فیری زانست و هونه ری په روره کردن بین و له شیوه به کی پاک و راست و دوروستدا بتوانن منداله کانیا ن په روره بکه ن. جا هه روه که له مه وپیش پیشانم دا، یه کی که له و زانکویانه (زانکوی سۆربون) ه که له شاری (پاریس) دایه، له خاکسی (فه رهنسه) دا خویندنگایه کی له م جوړه ی بو دایک و باوکه کان کردوته وه. پیوسته ئه وه پیش بلیم:

هه رچه نده (کومه لایه تی ی کورده واری) و (کومه لایه تی ی فه رهنسه یی) زور له یه کتر جیاوازن، به لام ئه و گیر و گرفتانه ی (به زیشک سۆزان برۆینه) لی یان ده ووی و چاره یان بو ده وۆزته وه، هه ندیکیا ن له ناوچه ی کوردستانیشدا باون، هه ندیک ی تریشیا ن وا خه ریکن سه ر هه لده دن له ناواماندا بینجگه له وه پیش هوش و دل و ده روونی کچوله کانی ئیمه پیش، به چه شن ی کچوله فه رهنسه یی یه کان، به بیرو هه ست و تاسه و ته زوو و جوش و خروش له تمه نی هه رزه کاری یاندا دینه جوش. ئه وه نده هه یه له شیوه به کی تاییه تی ی خو مانه دا ده ریانده برن وده رده که ون و ماکه که یان به رچاومان ده که ویت.

له (17 - 30) ی مانگی میوه خووش (ته مووز) ی 1968 به دواوه (ئافره تانی کورد) وه که هه موو خوشکه کانی تریان له عیراقد، به پی یاسایه کی تاییه تی. (پارت) و (شورش)، ئه و مافانه ی که پیاوان هه یانبوو پی یان به خشین له بهرته وه له وساکه وه تا ئیستا، رۆز به رۆز، باری ئافره تانمان له گۆرران و گه شه کردندا یه له بهرته وه پیوسته باوک و دایکه به ریزه کانمان هه ر له ئیستا که وه خویمان ئاماده بکه ن و بکه ونه جم و جۆل بو ئه مه ی به شینه یی و به زرنگانه چاره سه ری هوی ئه و کاره سات و، به سه رهات و، رووداوانه بکه ن که دوورینه بقه ومین له

ئهم نووسراوه نایابه ی که ئیمرو پیشه کی (خوینده واران ی کوردی) به ریزی ده کم، له لایه ن خاوه ن لیکولینه وه ی فه رهنسه یی یه وه، (به زیشک سۆزان برۆینه) به زمانی فه رهنسه یی، له ساله په نجایی یه کاند، وه که ووتاریک له (خویندنگای دایک و باوک) دا، که له (زانکوی سۆربون) ی شاری (پاریس) له خاکسی (فه رهنسه) دا دامه زرابوو، خویندرا بووه وه. نووسه ری میسری یش که ناوی (کلیم ابوسیف) ه له گوڤاری (کتابی) له (قا هره) له میسردا که خاوه نه که ی (حلمی مراد) ه، له ژماره (44) و (45) ی سالی 1955 دا به کورت کراوه یی په رچه می کردبوو به عه ره بی و بلاوی کردبووه وه. جی داخه که نووسراوه فه رهنسه یی یه کم ده ست نه که وت تا بزائم له ج سالی کدا چاپ کراوه.

به لام چونکه خاوه نی گوڤاری (کتابی) پیشه ی ئه وه بوو کورت کراوه ی نووسراوه کانی جیهانی ی به عه ره بی بلاوده کرده وه، زورتر بیس بو ئه وه ده چی که له ساله په نجایی یه کاند نووسراوه که به فه رهنسه یی بلاو کرایته وه. له راستیدا ئه و (خویندنگای دایک و باوک) ه ی که له زانکوی (سۆربون) دا دامه زرابوو گه لیک پسو رانی تریش ووتارانی تری به نرخیان تیدا بوو، بو دایک و باوکه کان، یاخود بو ئه وانیه ی خه ریکن ده بن به خاوه ن خیزان، خووش به ختانه منیش هه ندیک له و ووتارانم هه ر له و گوڤاره وه، به زمانی عه ره بی ده ست که وت و کردمن به کوردی. له وانه سیانیا ن له گوڤاری (ئوتونومی) ی سه ره به (ئه نجومه نی یاسادانانی ناوچه ی کوردستان) دا که له شاری (هه ولی) دا ده رده چی بلاو کرده وه.

په روره کردنی مندا ل له ده ست هه موو دایک و باوکیک نایه ت. چونکه شاره زایی یه کی زوری ده وی له (زانست) و (هونه ری په روره کردن) و (زرنگه کاری) دا. هه روه ها ره ووشت و خوویه کی داد په روه رانه و، تیکوشانیکی بی وچانی دلسوزانه ی ده وی، که پر بی له پاکسی و

کچه کانیان، ته گهر هوپه کانیان نه دوزنه وه و ده ست -
پیشکهری نه کهن له چاره سرکردنیاندا پیوسته بزائن چون
ده چنه بنج و بناوانی هوپه کانی نه و کاره ساتانه وه. که
چاوه پروان ده کرتی بقه و مین. ههروه ها پیوسته ته ویش بزائن
چون نه و ته ووزم و جوش و خروش و گیزه لووکانه، که دینه
ناو هوش و دل و دهر وونی کچه کانیان وه، بو
دامراکاندنه و هیان، به لایه کی بی مه ترسیدا دهر باز بکه
، بی ته ووی بهیلن کاریکی ناپه سندن بکه نه سر ته ندیشه و
دل و دهر وون و کرداری کچه کانیان.

ئیتتر ته مه نده و هیوادارم دایک و باوک به پریزه کانمان له
خویندنه ووی ته م نووسراوه ناوازه و نایابه، که لک و فەر
وهر بگرن و، که لک و فهریش به کچه کانیان به خشن.

شاکر فتاح

«خاوه نی پرۆهی خوینده واری کورد»

ئاگاتان له خوتان بی کچه که تان گوڤراوه

گه لیک جار ته م قسه به مان گوئی لی ده بی، که باوک و
دایکه کان به کچه کانی خوتان ده لئین: «کس له توانایی یدا نه
له م کچانه تی بگات، ته مانه به ته واهه تی گوڤراون» که چی که
گوئیمان له کچه کانی ده بی، به نیوه مل که چی و نیوه
سهر کیشی به که وه سکالا له ده ست باوک و دایکه کانی خوتان
ده که ن، وهرامی نه و بۆله بۆله یان ده ده نه وه ده لئین: «باوک و
دایکه کانمان تیمان ناگه ن» . .

ئیمهیش پیسی لی ده نیین که په ی بردن به و گوڤرانه
بنچینه بی بهی که له کچه کانماندا دیاری ده دات کاریکی ئاسان
نه. نه و ده مه ته مه نیان له ناوه ند دوانزه سالی و بیست سالی دایه .
به لام ده مانه ووی ته وهر بگرن: «تهی دایکه کان خویشیان له م
ته مه نه وه تی نه په ریون؟ . . که واته بۆج ناتوانن له م ته مه نه دا له
کچه که ی خوتان تی بگه ن؟» زوری بی ناچی هه ست به ویش

ده که یین که بیروه وری کاریکی ئاسان نه چونکه کاره ساتی زیان
بیرو هوشی دایکه کانی گوڤروه! ته و نه ده هیه خوش به ختانه
پسپورانی واپه یدا بوون که به سالان ته مه نی خوتان
به خت کردوه له لیکۆلینه ووی گیر وگرفته کانی هه رزه کاری و
هه رزه کاراندا. له به رته وه له توانایی یاندا هیه که به ره مه ی
لیکۆلینه ووی تیگه یشتنه کانی خوتان پیشکesh به باوک و دایکه کان
بکه ن . .

. . خانمه که م! . . کچه که ت له ساوایی ده رچوه . . که واته
ناتوانیت له سه ر بنچینه ی ته و بیسه هه له به ی خوت له گه لیدا
بجووتیته وه باش ته ماشای بکه . . ته واهه سهرنجی لی بده . .
ده م وچاوی گوڤراوه . . شیشه ویشی هه ر گوڤراوه . . ئیسه ویش
باوک و دایکه کان خوتان به هه له دا ده بن، ته گه ر و بزائن که کچ
پینگه یشت، پینگه یشتنه که ی هه ر کار له له شی ده کات. له راستیدا
هه ره وک کار له له شی ده کات، کار له هوشیشی ده کات، کار له
دل و دهر وونیشی ده کات بیجگه له وه، کچه که ، خزی له پیش
هه مسو که سیکدا چاوی به و گوڤرانه ده که وتی. له پیش هه مسو
که سیکشدا هه ست به بوونی ده کات.

باوکه کان! . . دایکه کان! . . ته ماشایه کی بکه ن. لئیشی
ووردبینه وه! . . ئیوهیش واتان نایه ته پیش چاو که هه ز له ته نیایی
ده کات؟ . . ئهی نایببینن سه ری کز کردوه ووه بیسه له خزی
ده کاته وه، ئاگای له وه هه ست بزوتنه وانه هیه که تازه له دلیدا
په یدا بوون. هه ستیان بی ده کات و ئاگای لی یانه؟ . .

خهوی هه رزه کاران

کچه که هه تا نه گه یشتبوه ته مه نی هه رزه کاری هه تا
بی نه گه یشتبوه، بابه تی دل - خوش کردنی خوی هه بوو.
هه ره وها بابه تی دلته نگه برون خوی هه بوو. به لام زوو به
زوو ته وانه ی له بیر ده چوه وه. نه و کاره ساتانه هه ره وک گیابه ک و
بوون، که له له وه رگه ی مندالیدا ده ره اتبوون. به لام کچه که
ئیستی له دوتنی ناکات. چونکه هه ستی ئیستا که ی جیا به. له

ههستی مندالی ناکات.

که له ناوی دان، هه له خوتوکه دانی دلنیک ده کات که به خوشه ویستی په کهوه یاری له گه ل منداله ساواکه ی خوی ده کات!..

نه میس (دانیل)ه، ده روات و نابشزانی ت پروو ده کاته کوی دوا رژی خوی لا تاریکه نازانی چی تیدا پروو ده دات. به لام به لای خویسه و پره له شتی سیر سیرا!.. ثم کچه خوی وا دیته پیش چاو که له ناو ژووریکدایه، که به رده کانی په ممی، یان بنه وشه ی، یاخود رهنگی گوله باخیان هه به. درهنگ له خه و هه ستاوه، له ناو جیگا که ی خویدا باویشک ده داو خوی ده کیشیته وه.

له شیشی خاویوته وه، به سستی په کهوه ده جوولتته وه. به لام به هیواشی و له سه رخو له ناو پنخه فه که ی خوی دیته دره وه و ده چیته بهر ناوینه، ده وهستی!.. به لام چی ده بینن له ناو ناوینه که دا؟ خوی جوان و شنگ و شوخ دیته پیش چاو خوی وا دیته بهر چاو که وینه کیشی هره گوره، په ریکسی چاویه سته که رانه ی گرتوه به ده سته وه له لاش و پرووی ئودا وینه به کی بی وینه له جوانی و شنگ و شوخیدا دینتته بهرهم!.. ناخو ئهم خه وو ئه ندیشانه که له ناو ئه و دلّه بچکوله یدا وهک گول ده پشکون له ناو ئه و دره وونه نه و جوانه دا که ده گه شینه وه چ پارزیک پیشان ده دن؟!.. ثم نیشانانه، هه سوویان، هه ره یک شت پیشان ده دن ئه ویش ئه ویه که گوره کچ ئاره زوی ئه وه ده کات که سرنجی که سانی تر رابکیشی بو خوی، که که سانی تر جوانی په که ی په سه ندبکن که خوی بچه سپینتته دلی ئهم و ئه وه وه. وانا که سانی تر له م تافی کچینسی به تازه یدا دلیمان پیندا بچی، به جوانی بزنان، خوشیشیان بوئی!.. ئه ندیشه، یان شت هینانه رچاویس، هه ره له چاو ئه ندازی سه ر ئاو ده کات که له چو ل و بیاباندا دیته بهر چاو هیچ ئه ندازه به کی بو نیه. هیچ شتیک به گران نازانی!.. که واته کچه هه رزه کاره کم، هه ره چیت بوئی، له شت هینانه بهر چاودا، بو ت دوروست ده بی: به له می زیرت بوئی که سه وله کانی له زمرووت دوروست کرابن، یاخود کوشک و بالا خانانت بوئی، که

سهریشی لی شیواوه هه موو رهنگه هه ست و ته زوو، تاسه به که به دلیدا دیت. ته و او بوئی روون نابیته وه که چین. هه ندیکیشیان پینچه وانه ی هه ندیکسی تریانن. جاری وا هه به کچه که له پر دلته نگه ده بیت، به لام هه رچه ند ده کات نازانی بوچ دلته نگه ده بیت جاری وایش هه به دلخوش ده بی که چی هه رچه ند ده کات هوئی دلخوشی په که ی خوی نازانی!.. به لام ئه و له هه ره دوو باره که دا وهک په که به جو ش و خروشیکه وه دلته نگه ده بی و به جو ش و خروشیکه وه دلخوش ده بی. هه ره دوو باره که یسی بی خوش دئی. ئه گه ره بتان توانیابه ته ماشایه کی پینچ وه ناکانی ژبیانی ده روونی تازه ی کچه تان بگردایه، ئه گه ره ته ماشایه کی لاپه ره کانی ناو دلیمان بگردایه که تو مارکی تازه ی لی په یدا بووه، ده تانبینی چون هه ست و تاسه و ته زوو په یتا په یتا به دلیدا دیت، که هه ره که یان جو بی به له وانی تریان رژیکیان وای لی دئی ده که ویته بیر کردنه وه و خه و بیننه وه و شت ده هینتته پیش چاوی خوی وه. له ئاسمانی ئه ندیشه دا گه شت و گوزار ده کات.

دلی خوشه به بیره وری په کانی خوی رژیکیس وای لی دئی، هو شی له لای خوی نامینی، بیره کانی په رش و سلاو ده بنه وه، هیچان ناچنه وه سه ره که خه م و په ژاره یس دلی داده گری!..

وا (جانین) بیرری به م لاو به و لادا رویشتووه. ناخو له چ زری په کدا مه له ده کات؟ ناخو له چ ئاسمانیکدا ده فری؟ ئه و جیهانی وا دیته پیش چاو، که پره له ژبیانکی خوش، پره له به زم و ره زم، بو هه رکوی په که ئاوور ده داته وه به جوانی دیته پیش چاو. ئه و خوی وا دیته پیش چاو که له گه ل کوریکسی جوان دایه و پیکه وه سواری به له میک بوون، به ناو ئاودا گه شت ده کهن. کوره که هه ره که شنگ و شوخه، ئازا و بی باکیشه، به ده ست و بازووه، سل له که س ناکات!..

هه ره دوو کیان له ناو تیشکی مانگه شه ودا که وهک زیو ده دره وشیتته وه و پرشنگ بو له شیان ده هاوژی ده ستیان کردووه به مه له کردن. شه پوله کانی روویاره که خوتوکه ی ئه و لو تکه یه ده دات

به كۆله كەي ئەلماسەو بەندكرابن: بنمىچەكانيان به زوبەرجهد
نەخش ونيگار كرابن: كه زەوى يەكانيان به ياقوت دارپۇر رابن
ئەمانە ھەموويان لە جىھانى شت ھىنانە بەرچاودا، بۇت
دوروست دەكرين، بۇت دەچنەسەر! . .

جا لە مەھويە كه كچە ھەرزەكارەكان زور دۇناسك دەبن، كه
ھەر تۆزە ناخوشى يەكيان تووش ھات، دوو ئەوئەندەى جارانيان
دۇيان دەشكىو ھەست بە خەم و خەفەت و سەرگەردانى
دەكەن! . .

ديسانەو ھەر لە مەھويە كه لە ناكاو، لەم بارەو دەگوئزەنەو بۇ
ئەو بار يان ئەوئەندە خەمبار دەبن كه لە داخان خويان بكوژن .
ياخود ئەوئەندەيش دۇل - خووش دەبن كه لە خووشياندا گەشكەدار
بين يان ئەوئەندە دۇل پەر لە ھىسا دەبن كه ھەموو جىھانيان بە
جواني بىتەپش چا، ياخود ئەوئەندەيش بىزار دەبن كه جىھانيان
لئى بىتەھويەك! . .

كچى ئەمروو كچى دوينى! . .

گەورەكچى ھەرزەكار، لە توندوتىژى دۇل وورووژانيدا، لە
ھەلقولنى ھەستەكانيدا، لە گرتيەربوونى گياندا، لە گەل كورپى
ھەرزەكاردا، بە جگار جياوازه لە بەرئەو گەورەكچ لەم تافەيدا،
كه تەماشاي كورپى ھەرزەكار دەكات، سووكى دېتە پش چا
ئەو ناھىنى كەس خوى تىيگەينى، كەس گوئى بداتى كنى
چوزانى چى دەكات؟! . دوورنە كچەكەمان، وەك زور جار
رودەدات، لە ناوئەند تەمەنى چوار دەسالان و ھەژ دەسالاندا،
يادنامەكانى بنووسيتەو.

تا چەند مانگىك لە سەريەك، بە تەواوتى خوى بەو نووسينەو
خەريك بكات .

لەناوئەو يادنامە يەيشدا بىرەوئەرى ناسك و نازدار تۇمار
بكات . وەك دۇستايەتى يەكى گەرم وگور، دۇزىنەو يەكى
بەھادارو، دەرکەوتنى سەرئەى دۇدارى! . . بەلام كەس ئەو
نەكات ئەو يادگارنە بخوئيتەو . ئەو ھەر بۇ خوى نووسيوئەو .

نايەوى كەسى تر بىخوئيتەو . ئەو بۇ ئەوى نەووسيوئەو كه
سەرچەلەكان شارەزارى بىن . بۇ ئەوى نووسيوئەو كه
پىنچ وپەناى ناو دەررونى خوى رۇشن بكاتەو . تا بتوانى لە
دۇل داخوريان و دۇل وورووژانەكانى خوى تى بگات . تا بتوانى لە
رازى ھەست و تاسەو تەزووكانى دۇل و دەررون و لەشى خوى
تى بگات! . . پاش ئەو، ئەو تەنگە و چەلمە يە تىدەپەرى . ئەو
گىزەلوو كه بچكۆلە يە داەدمركيتەو . ئەو پشكۆى ناگرە
دەكوژيتەو .

جا نابى ئىمە لەو سەرمان سوربىنى، كه پاش ماوئەيك
، كچەكە ئەو يادنامەنى لەبىر بچيتەو . چونكە ھەر بۇ ئەوى
دەنووسيتەو كه گرى دەررونى خوى پى بكوژيتەو، ھەست و
ئارەزووى دۇلى خوى پى دەرپەرى، تا گيانى بسروئى و ئارام بە
دۇلى بگات . ديسانەو نابى لەوئەيش سەرمان سوربىنى، كه
كچەكە بىنين يادنامەكەى خوى پارچە پارچە بكات . چونكە
شتى واى تىدا نابىنى كه ھەلبگرى بىھلئيتەو و پارىزگارى
بكات! . .

بەلام كچە ھەرزەكارەكەمان، ئەوئەندە پى ناچى، گوئى
ھەلدەخات بۇ ئاوازي دۇدارى! . . ئەمەيش لەو كاتەدا
رودەدات باوك دايكە بەرئەكان! كه ئيوە بە كچىكى ساواى
تى دەگەن و بەو پى يە لە گەلئيدا دەجوئيتەو كه كچەكە ھەستىكى
تازە لە دۇل و دەررونيدا وورژاوه، ھەموو لەشى ھىناوئە لەرزىن
وەك ھەست كردنى بە دۇستايەتى يەك بەرامبەر سەروكە
ئافرەتەكەى خوى ياخود بەرامبەر يەكك لە مامۇستاكاني خوى .
لە ناكاو گرفتارى خووشەويستى يەكك دەبى كه بە تەمەن لە
خوى گەورەترە . ئەو دەكات بە نمونە يەكى پى ھاوتاي خوى،
كه گەردىك كەم و كورپى پيوە نى . ئىتر ھەر لە بىر كورنەوئەى
خويدا دەمىنيتەو بەرامبەر ئەو كەسە، كه جار بە جار يك
بەر بەرەكانى تىكە لاو دەبىو، جار بە جار يكيش
ھەناسە ساردى! . .

جا ئەم گرى دۇدارى يە، ئەم چراى خووشەويستى يە، بە لاي
كچەكەكانى ئەم سەردەمەو بە بابە تىكى كۆن دادەنرى، ئەو

کچانهی که سهره‌ست و بی‌باکن و کۆ له کس ناکه‌نوه، که وهرزشکارن خویان به نیمچه روتی ده‌ده‌خه‌ن و قژه‌کانی سهریان به‌ره‌للاده‌کهن بۆ کزه‌با، تا په‌خشان و په‌ریشانی بکات! .. ئه‌م کچانه له‌گه‌ل ئه‌و کچانه‌دا زۆر جیاوازی‌یان هه‌یه، که که‌مه‌ره‌و هه‌یاسه‌یان ده‌به‌ست و کراسی ئاودامانیان ده‌پوشی، که تا که‌له‌موستی پی‌ی داده‌پوشین! .. له‌گه‌ل ئه‌وه‌یشدا کچه سهره‌سته‌که‌ی ئیمپرو هیشتا له‌وه‌دا ماوه که له دۆستایه‌تی سهره‌خو تیبگات و چه‌شه‌ی بکات و خوشیسی لی‌وه‌ریگری. جیاوازی‌یش له‌ناوه‌ند کچی ئیمپرو و کچی دۆینیدا له‌م پرۆه‌وه‌ ئه‌وه‌یه، که هه‌ست کردنی زوو به‌ دل‌داری به لای کچی دۆینیه‌ (تاقی کردنه‌وه‌یه‌کی ناچاری) بوو به‌لام به لای کچی ئیمپرو، به «په‌روه‌ده کردنیکی تاسه‌و هه‌ست» داده‌نری! ..

خۆرشتی تاسه‌و هه‌ست ئاو ده‌زینیه‌ ئاو ده‌می مرو‌ئه‌وه! ..

برسیتی هه‌ست و تاسه‌ی کچی هه‌زه‌کار، گپینگی به‌تینی لی‌ده‌بینه‌وه! .. چونکه له‌وه‌مه‌دا، کچه‌که هه‌چ کۆ ناکاته‌وه له‌وه‌ی که هه‌ر خۆرشتیکی ده‌ست بکه‌وی قوتی بدات، بۆ ئه‌وه‌ی برسیتی هه‌ست و تاسه‌کانی خۆی پی‌بشکینی! .. جاری وا هه‌یه ده‌چینه‌سهر خوانیک که هه‌ر که‌سی له‌گه‌لیدا دانیشتوه، چیرۆکی دل‌داری و جهره‌زه‌یی ده‌گپینه‌وه! .. جار وایش هه‌یه ده‌چینه‌سینه‌ما سهری ئه‌و فیلمانه‌ ده‌کات که سه‌رگوروشته‌ی شۆره‌سواران و سوارچاکی ده‌گپینه‌وه! .. ئه‌مانه‌و بۆ لای گه‌لێک خۆرشتی هه‌ست و تاسه‌و ته‌زوی تریش خۆی ده‌کو‌تی که هه‌تا لی‌یان بخوات زۆرتر ئاره‌زوی ده‌بزووی بۆ خواردن. برسیتی‌یه‌که‌ی توندترو تیزتری لی‌دی. ئه‌گه‌ر ئیوه لاپه‌ره‌کانی هه‌ندی له‌و رۆژنامه‌و گو‌فارانانان کرده‌وه که له‌بابه‌ت کاروباری ئافره‌تانه‌وه ده‌دوین ئه‌وه‌تان بۆ ده‌رده‌که‌وی، که ئه‌و بابه‌تانه‌ی سه‌رنجی کچ راده‌کیشن له‌م ته‌مه‌نه‌یدا، زۆرتر

ئه‌وانه‌ن که ده‌رباره‌ی که‌ینه‌وه‌ینه‌ی جهره‌زه‌یی دل‌داری نووسراونه‌ته‌وه. کچه‌که کاتی ئه‌م پرسانه‌ی به‌رچاو ده‌که‌وی لی‌یان ووردده‌بینه‌وه: «ئایا ئه‌وه ده‌سی کچیک هه‌ز له‌ پیاویکی خاوه‌ن ژن بکات؟! .. ئه‌و، له‌وساکه‌وه که بۆ دوامین جار چاومان به‌ په‌کتر که‌وت، هه‌چ نامه‌یه‌کی بۆ نه‌ناردووم. ئاخۆ باشه که من ده‌ست به‌ نامه‌کاری بکه‌م له‌گه‌لیدا؟! .. من هه‌ز له‌ پیاویک ده‌که‌م که زۆر له‌ خۆم، به‌ ته‌مه‌ن، گه‌وره‌تری. که‌چی باوک و دایکم ناهیلن له‌م رۆ به‌ دواوه تیکه‌لی له‌گه‌لدا بکه‌م ئه‌وه‌ه‌ناسه ساردووه‌ته‌تباره. منیش هه‌روه‌ک ئه‌و رهنجه‌روو دل پر له‌ خه‌م نازانم چی بکه‌م؟! ..

کچه‌هه‌زه‌کاره‌که ده‌که‌وته‌جم و جۆل و ده‌ست ده‌کات به‌ گه‌ران به‌ دوا‌ی ئه‌و ده‌ستوورانه‌دا که بۆ زمانی هه‌ست و تاسه‌ دانراون، تا له‌سهریان پروات به‌ رێوه. ده‌گه‌رنی بۆ دۆزینه‌وه‌ی هونه‌ری دل‌داری تا له‌ ژبانی دل‌داری خۆیدا سهریکه‌وی .. ئه‌ویش وه‌ک ئافره‌تیک! .. جا له‌و ته‌مه‌نه‌دا له‌ نووسینه‌کانی ناو ئه‌و گو‌فارو رۆژنامه‌نه‌دا وینه‌یه‌کی زیندوی ئه‌ندیشه‌کانی خۆی ده‌دۆزینه‌وه کچه‌که چیرۆکی ئه‌و کۆره جهره‌زه‌یه ده‌خوینیه‌وه که ئه‌وه‌نده ئازاو بی‌باک بوو توانی دل‌ی ئافره‌تیک داگیربکات بۆ خۆی نه‌ له‌ ده‌روونی خۆی شه‌رمی کرد، نه‌ له‌ رووش و کرداری خۆی! .. رۆژنامه‌که‌یش چیرۆکی دل‌داریکی بی‌په‌روای وای ده‌خاته به‌رچاو که ئه‌مه‌نده گپری دل‌داری تینی سه‌ندوه هه‌ر ده‌سوورینه‌وه به‌ چوار لای خانسوری یاره نازداره‌که‌یدا شه‌ویش تا به‌یانی له‌بن په‌نجه‌ره‌ی زووری نوسته‌که‌ی ئه‌ودا ده‌مینه‌وه، خه‌و ناچینه‌ چاوی .. پاش ئه‌وه چیرۆکی ژبانی ئه‌و کچه‌ ده‌خوینیه‌وه که کۆریکی خستبوه داوی دل‌داری خۆیه‌وه تا وای لی‌کردبوو له‌تاو دل‌داری‌یه‌که‌ی به‌وه‌وه خه‌ریک بووه شیت بی‌و بداته کۆ که‌چی له‌گه‌ل ئه‌وه‌یشدا له‌پر کۆره‌که به‌ره‌للاده‌کات و خۆی ریک ده‌خات له‌گه‌ل کۆریکی تردا ئه‌و به‌سه‌زمانه‌یش له‌ناو گپراوی خه‌م و خه‌فه‌تدا ده‌هیلینه‌وه به‌ ده‌ردی دل‌داری‌یه سه‌رنه‌گرتوه‌که‌یه‌وه بتلیته‌وه! ..

هه‌روه‌ها کچه هه‌زه‌کاره‌که ئه‌و چیرۆکانه‌یش ده‌خوینیه‌وه که

تاچ رادهیهك خویه رستی و ئالوش و خرۆش کاری خراب و نابه سەند دەكەنە كردهوو کاری ژن و پیاو! . لی دووانەكان جوی جوی دەبن له یه كتری ، وئنه كانیس له یه كتری ناكەن . به لام ئەنجامی هه موو چیرۆكه كان هه ر له یه ك شت ده كەن . چیرۆكه كانیس هه ر وهك یهك دواهی یان دیت : یان ئەو هتا خوشه وستی كوروكچه كه بو یه كتری به هیزو هه رته وه دینه كایه وه ، هه موو كەندو كۆسپێكیش له رینگای خویدا راده دات و ، به سه ر هه موو گیرو گرتی كدا زال دە بی . . یاخود ئەو هتا خوشه وستی به كە یان به هیزو هه رته وه دینه كایه وه . به لام هه ر دوو لا وهك یهك ئەو خوشه وستی به رانا گرن . دواهی دۆسته به ر ئەلا كراوه هه ناسه سارده كه كیش ده كات بو له ناوچوون! . . چاوتان لی یه ، دە بی ئەو كچه چەند به سه زمان بی ، كه باوه ر به وه موو قسه پر و پوچانه بكات؟ . . جا ئیستا ئیگه یشتن كه هوی فرۆشتنی ئەو هه موو رۆژنامانه چی یه؟ . كه هوی بره وی ئەو هه موو چیرۆكانه چی یه كه بو وه ته كه ره سه ته یه كی بنچینه بی بو خۆیندنه وه لای ئەو كچه هه رزه كارانه ، به هه موو چین و ده سه ته یه كیانه وه ، هه ر له كرنكاره ئافره ته كانه وه تا ده گاته كچه لادی به كان ، تا كچه شاگردە كانی خۆیندنگاكان؟! .

وازهینان له دلداری وازهینان له پیاوان!

كچ لهو تەمەنەدا، دلداریی بە چاوەستێك دیتەپیش چاوە، كە داردهسته كەمی خوی وه شاندا ، له هه ر شتیك كهوت ، دەم وده ست ده یكۆزی . هه ر گیرو - گرتیكی هاته به ر ، هه رچه ندی گه وه بی ، ئەو هنده ی شاخیكی به رز و یان ، كه ئەو داردهسته ی لی درا ، دەم وده ست ده رووخی و ، هه پروون به هه پروون دە بی! . هه موو ده میكیش هه ر ئەو له كچه كه مان رووده دات ، كه ئەو خوشه وستی و دلداریی به ی له جیهانی راسته قینه دا تووشی دی ، له گه ل ئەو خوشه وستی به بی هاوتایه دا ، كه له خه ووو ئاوتاهه كانیدا ده هاتنه پش چاوی ، یهك ناگرئی! . . ئەم [ئیفزۆن]ه ، كه له یه كێك له كارخانه

گه وه ركه كاندا فرمان ده كات . گوئی له ده سه ته خوشكه كانیتی كه به تەمەن له خوی گه وه ترن ، له بابه ت دلداریی به وه زۆر ده وین . . رۆژی وا هه یه گوئی له پیندا هه لدانی دلداریی به . رۆژی وایش هه یه گوئی له داشۆری دلداریی به كه وا له مرۆف ده كات بیزی لی بكاته وه . . ئیتر ئەویش وای لی دی ، ده كه وئته سه رلی شیوانه وه . هه ستیش وا به خوی ده كات كه كه وئوته ناوه ند دوو هوی به هیزه وه : هویه كیان دلداریی وا پشان ده دات كه شتیكی نەنگه و نا شیرینه ، مرۆف هزی لی ناكات . هویه كیشیان دلداریی وا پشان ده دات كه بابه تێكی بی هاوتایه وه له هی راسته قینه و روودا ویش یه كجار جیاوازه! . .

● ئەمیش [جینیت]ه وا ده زانی كه چاره نووسی خوی بریوه ته وه ، کاری خوی ته واو كرده وه ، نیازی وابه ده ست بكات به ژیان ده یه وی بچیته ژبان ه وه تیر و پ خۆشی له ژیان بینی له دوا ی ئەو چی دە بی بام بی! . ئەو ی كه هانه یشی ده داته سه ر كرنی ئەو شتانه ی بریاری له سه ر داوون بیانكات ، ئەو قسانه به كه له رادیۆ هه گوئی لی ده بی ، كه له كچێكی هه رزه کاری وهك خوی ناوه شینه وه ، گوئی له قسانه بگری! . . هه ره هه ها ئەو نووسینانه هانه ی ده داته سه ر كرنیان كه له نووسراواندا ده یان خۆینتیه وه كه ئافره تێك لهو تەمەنە ی ئەو دای ، نابی بیان خۆینتیه وه . له دوا ی ئەو ، بی باكانه ده ست ده كات به جهر به زیی ، دلی داناله رزی ، سلیش له كه س ناكات! . . جا ئەو كچه هه رزه كاره له م تافه سامناكه ی ژبانیدا ، خوی وا دیته پش چاوە ، كه ده سه لاتی هه یه وه ده توانی هه موو شتیك بكات ، هه موو كاریكیش بیاته سه ر! . .

به لام (سیمون) ته واو به پینچه وانه ی (جینیت) ده جووتیه وه . چونكه بریاری داوه كه ئیتر خوی له كه یه وه یه نه ی دلداریی نه گه بینی تاده یشمینی ، هه رگیز به لایدا نه چی! . چونكه! . چونكه ئەو خوشه وستی به ی دیته پش چاوی له دلداریدا ده ستی بكه وئت له جیهانی راسته قینه دا سه روشوینی نه! . . ئەو ده یه وی دلی خوی بداته ده ست پیاویكی بی هاوتا پیاویكی یه كجار په سه ند ، كه هه رگیز وئنه ی له ناو پیاواندا نه دۆزرتیه وه! .

دتی گرتن، قسهی پی ناوی، سه رته نجامی کچه کانیان ده بیته
سه رگه ردانی! ..

بام بو شه وینه یه ک بهینه وه: شه کچیکه که وتوته گیزاوی
تهو تنگ و چه له مهی دهر وونی به وه. باوک و دایکه که پیشی
هستیان به وه کردوه. بهم رهنگه قسهی بو ده که ن: وواز لهم
بیره پر وپو وچانه بهینه و، خو و بده ره خوننده کانت. چونکه
گه لیک کار و بساری تر هه ن، که ده بی کچیکه هاوته مه نی تو
خو زانی پیوه خریک بکن به لام تهو که یه و به یه یه که پی
ده لئین:

(دل داری)، له ناو تهو کار و بارانه دا نیه! ..

باش تهو زوری پی ناچی، دایکیشی پی ده لی:

«کچی خو م! روژیک دی شه ته ندیشه و بیره پر وپو وچانه ت
نامینن. کاتی که گه و ره بویت و شووت کرد، هه رته وه نده
هفته یه کت له گه ل میرده که تدا رابو وارد، تیده گه یه که پی او تهو
ناهیته شه منده بیر لی بکه یته وه، یاخو د ته وه نده بیه نیته
پیش چاوی خو ت و، شه ناوات و نیازه پر وپو وچانه پیش بخه یته
دل و میشکی خو ته وه، له بابته پی او انه وه!»

باشه، شه نجام به چی ده گات؟ .. شه نجامی ته واوی شه
کرده وه ناشی یانه به وه ده گات که کچه که خو ی کز بکات و
هه موو کاتیکی خو ی به بیر کردنه وه له خو ی و دوا روژی خو ی
به خت بکات. شه نجا زمانی خو ی بگری و، رازی دلی خو ی به
باوکی و دایکی خو ی نه لی شه وایش هه رچه ند بکن نه توانن له
هه ست و تاسه و ناره زووی تهو تیگه ن. شه مه پیش دیار بوو که وای
لی ده هات چونکه کچه که له سه ره تای ژیانیدا بوو دلی پر بوو.
له ناواتی خو ش خو ش میشکی پر بوو: له شه ندیشه و بیر کردنه وه
له ژیانیکی رازا وه ناوازی بی هاوتای پر به دل خو شی ی لهو
ناوات و بیر کردنه وانه ده بی نی که باوک و دایکی دایان له که لله ی و
دلیان شکاند، ژیان لی تال بوو. بویه کا شه ویش که وته
خه م و به ژاره وه.

هه ر بیر لی له خو ی ده کرده وه، هه یچ رازیکی دلی خو شی
لای باوک و دایکی ناشکرانه ده کرد. به لام دایکی تیگه یشتوو، به

جا که شه جو ره دل داری به بی هاوتایه ده ست نه که ویت، ئیر
خو شه وستی بوچ دایمه رزینی له دلی خویدا؟ .. که واته نه
خو شه وستیو نه دیداری پی او ان!

تا بمینی له ژیاندا، خو ی لهو دا وانه ناگه یته! .. جا تهو
جیا وازی و پیچه وانه بی یه که و تونه ته نا و نه ته ندیشه و
راستی به وه، که دل و دهر وونی کچه کانمان پی یانه وه خه ریک
ده مینته وه له شه مه نی هه رزه کاریدا، زور جاری و ا هه یه شه نجامی
خراب خرا پیا ن لی به یه داده بی. چونکه له نگه ری ژیانیا ن لی
تیک ده ده ن ده بی شیا ن خه نه پشیوی و گلا راوی به کی یه کجار
سه خته وه! .. که واته کچ لهو شه مه نده، ده مینی له سه ر رابه ریک
که ناموزگاری بکات و، ریگایشی پیشان بدات، که له
تاریکی تهو هه ست و تاسه و ته زوو، و، شه ندیشه - شی او و
جو ی جو ی یانه وه ده ری به نیته ده ره وه، لهو
تافی ژیا نه یه دا رزگاری بکات، که ژیا نی هه ست و تاسه و
ته زووی، خه ریک ده بی لهم به ری ده سه رسته وه بو تهو به ری
ده سه تچه پ بگو یز رته وه! ..

تیز به کچه هه رزه کاره کانتان مه که ن!

بام ئیستا تهو به رسین: ناخو باوک و دایکه کان، له م تافی
شه مه نه ی کچه کانیاندا چی یان بو بکن؟ ..

ده توانن زور به که لکیان بین، به مه رجی: له شیوه یه کی
راست و دوروست و بی وه یه دا ناموزگاری به کانی خو یان
پیشکش بکن. شه گه ر بیسو باوک و دایکه کان به ته واوته لی لهو
پشیوی دهر وونی به ی کچه کانیان ناگادار بین و، به شیته یی و
له سه رخو، له شیوه یه کی دوور بینانه دا، چاره ی تهو پشیوی به ی
بکن.

ده توانن به کامی خو زیا ن بگه ن، کچه کانی شیا ن له ده ست بی
وه ی و نازاری تهو تنگ و چه له مه سامناکه رزگار بکن! ..

به لام شه گه ر ها تو باوک و دایکه کان له جیا تی ی تهو، وه ک زور
جار رو وده دات تیزیا ن کرد به کچه کانیان و، توانج و پلاریان

خوړنکې وا گفوتگو له گڼل کچه که ی خوړدا ده کات که کچه که
 تی بگه ښی و دلی دابمرکښته و برونه وای پی ده لی : «نه» کچه
 بچکوله که ی خوم . . وایه . . چونکه کاره بی هاوتاکانی
 دلداري، هر له خوړانه وه پیک نایه و نایه نه دی . . چونکه نه و
 دلداري بهی به میشکدا دیت نه و نه ده گوره به، نه ویش مهرجی
 خوی هه به، که به بی نه و مهرجانه په پیدانای . په کیلک له و
 مهرجانه نه و به، که نه و خوښه وستی به ده بی له دلی همدوولادا
 هه لبقولای . ده بی همدوولا په کتري یان په جگار خوش بوی .
 نه گینا ناتوان زال بین به سر نه و شپرو ناژاوانه دا که له ناوهند
 هممو ژن و پیاوړکدا ده قومین . . جا نه گره به توئی پای به نه و
 ناره زووه ی له دل تدا به بهر ز بکه به ته و، پیوسته خوښه وستی به کی
 په جگار گوره ی تیکه ل بکه بیت . . .

باری هره گران به سهر دایکه و به

کچی هره زه کار به دل ناره زووی نه و ده کات، که هممو
 شتیك بخوړنیته و. که له هممو شتیك ناگاداریت. نه و قسه به
 دانامرکی که شتی وا هه به نای نه و بیخوړنیته و، یا خود نه و
 تی بگات. چونکه نه و شتانه ناره زو و ده بزوین نه و ده زانی
 مهرچی له خوی گوره تر بی راستی ژبانی لی ده شاریته و.
 که چی خویشی بروای وایه، که له و نه مه نه دایه مافی زانی
 هممو شتیکی هه بی! . .

جا له بهر نه و، نه و ی پی خوش نی و ماویش به و نادات که
 وه کچی کی کزی بی ده سلاتی داماو له سهر پاراستن ته ماشای
 بکری و له گه لیدا بجوړلینه و! . .

جا له باره دا فرمانی سر شانی نیمه هر نه و به که به
 شینه بی هوی نه و تی - بگه ښین که بچی هندی که س،
 نه نانه ت گوره کانیش، خوړان ده پاریزن له خوړندنه و هندی
 نووسراو، یا خود له بینی هندی چیروکی ناو سینه ما . .

نه وانه ی خوړان له و خوړندنه و ته ماشا کدرنه ده پاریزن
 له بهر نه و به که کم و کوروی یان هه به و، خوړان به کزو

بی ده سلات و داماو ده زانن به لام له بهر نه و ناره زووده که
 خوړانیان لی دوور بخه نه و به بیرو هوشیان له که لک نه که ون و
 تیک نه چن. که ده روونیان به پاکي بمینیته و وپس نه بی که
 له نگره ی گیانیان وه ک خوی بمینیته و و تیک نه چی. که له
 ریزگر تی خویشیان به رامهر خوړان کم نه بیته و!

جا به هوی شی کردنه و به کی واوه، به هوی هودر خستیکی
 واوه، ده توانین کچه که وا لی بکه ی که له خوړندنه و هوی نووسراوه
 کال و کچه کان، له ته ماشا کدرنی فیلمه خراپه کان که له گه ل
 دلته پری و کرده و ی شیریندا ریک ناکه ون، دوور بکه ویته و.

لیره دا ده مانه و پی پرسین : «ناخو نه و ناره تانه ی که سهر پر شتی ی
 په روره کرده کدرنی کچان ده کن، بیان ده کری رینگه بو نه و کچانه
 روشن بکه نه و له م تافه یاندا! . . .» نه وانه ی سهر پر شتی ی
 په روره کرده کچان ده کن، هر دایکه کانینان بی گومان

نه وانه له م رووه زور شتیان پی ده کری. جا نه گره دایکه که
 تیکوشا کچه که ی خوی بخاته سهر نه و هوی که جم وجوله که ی
 خوی له ودا به خت بکات که نووسراوانی ویژه ی تازه بخوړنیته و

نه و لیکولینه وانه بخوړنیته و، که له باره ی هه سته گوره کانی
 مروقیایه تی به و نووسراونه ته و. که نه و دوستایه تی یانه بگریت که
 گیانی و پاک و بی گهر دن و دوورن له خوړپرستی به و. که نه و

دلداري به بکات، که پری بی له سهر به رزی و داوین پاکي و
 کرده و ی په سهند . . نه گره دایکه که توانی کچه که ی خوی
 بخاته سهر نه و شتانه بی گومان نه رکه که ی به خوړای ناروات،
 چاکترین به ره می لی په پیداده بی . . نه مه یس له بهر نه و به، که

کچ نه و ی پی خوشه دایکی دلنه رمی له گه لدا بکات، باوکی
 چاودیری بکات، هره ها نه و هیشی پی خوشه که، گوئی له
 ناموزگاری دایک و باوکی وا نرم نیان و خوشه وستی بی .
 حه زده کات خویشی بخاته ناو باوه شیان هه! . .

نه و ی لیره دا به گرنگی بزاین نه و به، که باوک و دایکه کان
 راستی هه ست و تاسه و ناره زووه کانی سوروشتی مروقیایه تی
 ، بو کچه کانینان روشن بکه نه و .
 واتاکانی نه و بابته تانه ی شیان به ته واته تی تی بگه ښین. که

ههست و تاسه و تازوو چون په پیداده بن؟ .. چون به هیزیش ده بن؟ ..

کومه له کانی تافره له جیهاندا له هممو گیر و گرفتانه بیان کولیوه توه.

نووسراوانیشیان دهر باره بیان بلا و کردو توه نیمه ش ته گهر ریگاسمان بو کچه کاسمان ته خت کرد، که نه و نووسراوانه بخویننه ووه، بی گومان له دست نه و نه ندیشه و بیره پر و پووچانه رزگاریان ده که بن، که میشکیان داگیر کردون و راستی ژبانی مروفايته تی بیان لی گوربون! ..

په پیدابوونی بیرى سهر به خوئی لای کچ! ..

نمه شتیکی ناشکرايه که نه و تاسان نیه بو نیمه، کچه که بگه ییننه پایه کی دلدارى و بی هاوتا که ژبان و زیندوتی و جموجولی خوئی به ناو هممو توانایی په کی مروقه واری خویدا تهاو بلا و بکاته ووه به لام تهنیا ریگایه که هه بی بو نه وى کچه که بخاته ووه سهر دؤخی جاروان و له نگریشی پی راست بکاته ووه، ههر نه ویه که دهر وونی کچه که بخاته سهر ههست کردن به وى که ژبان پر له کرده و بلندی و جوامیری و به رزی جا له به نه وى کچه که ناماده یه بو نه و گوررانه گوره یی که به سهر پیداهاتوه، ههروه ها به تها ووتیش ناگای لی یه تی، نه م باره ی پالی پیوه دهنی بو تاره زوو کردنی پر یاردان له سهر سهر به خوئی، چونکه کچه که ههست و ده کات، که ههر کچه بچکوله کی جاروان نیه، کچی نه مرویه جا ههر له بهر نه م هویه یه که له باوک و دایکی خوئی هه لده گه ریته ووه، سهر کیشى ده کات و، ههر فرمانیکیشی به سهر داده دن بهر په چی ده داته ووه چه چه قیشیان له گه لدا ده کات کچه که بویه کا ده لی: (نهء) تا خوئی و پیشان بدات ههر خوئی گوره ی خوئی تی، خاوه ن بیرى سهر به خویش ههر خوئی تی! ..

بام نمورونه یه که بو نه م به ییننه ووه:

نمه (فرانسواز) ه. خهریکی سنووقی نووسراوه کانیه تی،

ریکیان ده خات، چونکه پشوری هاوینه ی خویندنگه تها و پوووه خویندنگاگان ده ستیان کردو توه به پی خویندن. دایکه که یشى راوه ستاو سهری ده کات، بزانی چی ده کات. که تها شتا ده کات: کچه که ی شتی و ده خاته ناو سنووقه که یه ووه که هیچ فریکیان به سهر خویندنه ووه نیه. که چی گوی ناداته نه وى که نووسراوه کانی و که لویه له کانی خویندنگای له ناو نه و سنووقه دا دابنی. (فرانسواز) سنووقه که داده خات. لیره دا دایکه که ی هه لده داتی، ههر بو نه م ی نه وى تیگه یینی که نووسراوه کانی و که لویه له گرنگه کانی له و دیو سنووقه که یه ووه، داناوه.

که چی سنووقه که ی پر کردوه له شتی پر و پووچ که ههر له سه به نه ی پووش و په لاش ده کات! .. که واته پیوسته سهر له نوئی سنووقه که ی بکاته ووه به جوانی دای به مزیننه ووه. به لام (فرانسواز) یش و وهرامی ده داته ووه، ده لی: «من خوم باش ده زانم که چیم پیوسته و چیم پیوست نیه» له راستیدا (فرانسواز) ده یه وى نه ووه بنوئی که ههر چی دایکی ده یه وى بیکات، نه ووه نه کات!

بوچی تو نه گهر (فرانسواز) بهر سیت: بوچ و ده که یه تی؟ .. رهنگه نه زانیت چون وهرامت بداته ووه. به لام له راستیدا نه و له کانگای دلیدا تاره زووی نه ووه ده کات که ههر چی په کی کرد، به تاره زووی خوئی بیکات، به تاره زووی که سی تر نیه کات. حز ده کات له دهر برینی بیرویا و پری خویدا سهر به ست بی، تازاد بی، سهر به خوئی که س فرمانی به سردا نه دا. نه و و ههست ده کات ههر که سنی به زور شتی پی بیکات، سهر به ستی لی بارده کات. چند جار گویت لی بووه که پی گوتوویت: «من سهر به ستم ههر شتی تاره زوو بکه م، بیکه م، ده یکه م.». جا نه گهر و سست نه وى تیگه یینی که نه گهر پیرووی چه ند ده ستوریکى هه لسان و دانیشن نه کات له گه ل که سانی تردا، تووشی تیزی کردن و توانج و پلاری نه م و نه و دیت به دناوی ده کن.

به ندوباوی بو ده دوزنه ووه، گویى خوئی لی ده خه فینی و له هیچ ناموزگاری و ری پشاندا نیکت گوی ناگرت! .. که واته

بۆج ئەم كچه بەرەنلەبەكەين و بهینلین به هەوس و ئارەزووی خۆی بچوولیتەوه؟ . . . بۆج واز لە هیز و دەسلاتی خۆمان بهینن بەسەردا؟ . . . ئیمە ئەگەر ئەوەمان لەگەڵ کرد بێگومان هەلەپەکی مەزن دەکەین . دەبینە هۆی ئەوەیش که ئەرك و ئازاری زۆرتر بێ چونکه كچه که هیشتا ناشی و نەزانه پیوستی به نامۆزگاری و رێپیشاندان هەپە . . . گەلێك رینگا زۆر شیوه هەپە که لە گەلیدا رینگ بکەوین و لەپەکتەر تی بگەین، بێ ئەمە قینی هەلبسینن و بیکەین به گۆر خۆماندا . جا ئەگەر وێستمان فرمائی بەسەردا بەهین، هێچی بێ ناوی ئەوه نەبێ که لە شیوهیەکی تازهدا (فرمان) هەکەمانی بەسەردا بەهین . ئەو شیوه توندوتیژی که بۆ [فرماندان] بەکارمان دەهینا لەگەلیدا، هەر و هە قیزاندن به سەردا، هەر و هەلێ کردنی، ددان - لێ ریح کردنەوه . . . ئەمانە هەموویان کاتی بەکار دەهاتن که مندال بوو . بەلام ئیستاکه که گۆره بووه ، کچه که لەو سزایانەمان پەر وای نیه و ناترسی .

تەنسانەت شیرگیتریش دەبێ بێ یان لەسەر کردەوه کانی خۆی . . . ئەوهی پیوست بێ لەم کاتەدا، پەپرهوی بکری، ئەوهی که بەک قسە بین بەرامبەری بەلام دلێرەقی و قسەرەقی نەنۆینن هەر و هە نامۆزگارییەکی وایشی بکەین ، که به دەنگێکی به هیزهوه بێ ، بەلام دوور بێ لەو توندوتیژی و توورەو تروپی یهوه، که بیخانه شەرم و ریسوای یهوه! . . .

بەلام گەلێك جار گوتمان لە یەكێك لە دایکەکان دەبیت که به توورەیی یەکەوه دەلی: «ئەم کچه توورەم دەکات و تیکم دەدات! . . . کەواتە ئیوه چون ئەمە لە من داووادەکن که هەر و هە کچه شاهێکی بچووک بێ قسە لەگەلدا بکەم؟! . . .»

ئەم دایکە توورەیی ئەوهی لەبیر چۆتەوه که کچه کە لە تافیکێ هەرە سەختی ژبانی خۆیدا پە . ئیمەیش لەم دایکە بۆلەبۆلکەرە دەپرسی: «ئەگەر کچه کەت نەخۆش کەوت و پەزیشک فرمائی دا که زۆر به ووردی یهوه چارهی نەخۆشی یەکە ی بکەیت، تا چاک دەبیتەوه، دیتەوه سەر خۆی، ناخۆ خۆت بێ دەگیری توخنی نەکەویت و، دەرمانی نەکەیت، بام ئەرك و ئازاریشت زۆر بێ و خۆبەخت کردنیشت تووش بێ؟! . . . جا

ئەگەر تۆ به هەموو دلێکتەوه ئەوه لەبەر تەندورستی کچه کەت بگریته ئەستوی خۆت، ئەی چۆن ئەوهی بۆ ناکەیت لەبەر هۆش دوروستی یەکە ی؟! . . . لە ژبانی خیزانیدا چەند تاویکی و هەلەدە کەویت، که به کاری ئەوه بین باوکەکان لەگەل کچه کانیاندا وورده، وورده گفتوگۆ بکەن، که پربن لە تیگەبشتن لەپەکتەری و لە بێ دەنگ و سەنگی . که به هۆی ئەوانەوه کچه کانی بەره بەره دیتەسەر بیروباوەرە کانی باوکیان که لەوه پیش لەسەر ئەوانە تیک چووبوون . ئەوهی لێرەدا به گرنگ بزانری ئەوهی که باوکەکان ئەوهندە ی پەپرهندی به خۆیانەوه هەبێ ، دەبێ کردەوهی و بنۆینن که لەسەر بنچینه یەکی تیگەبشتوانەوه رینگە یەکی دیاردی کراوهوه دامەزرا بێ ، نە سەرچلێ تیدا بنۆینن و نە سەرکیشی .

هەندێ سەر بەستی یان بدەنی!

واچاکە ماوه یەك به کچه که بیهخشین که تیدا سەر بەست بێ . دەست بکات به تاقی کردنەوه سەر تایی یە کانی خۆی، که ئوبالیان به ئەستوی خۆی بێ!

، چونکه سەر زەنشت کردنی هەموودەمی ، نامۆزگاری کردنی دووبارە کراوه، هەر لە بەیانی یهوه تا ئیواره، بۆلەبۆل کردن لە هەموو هەلسان و دانیشتیکی کچه که، لە هەموو بزوتنەوه یەکی ، لە هەموو نووسراویک که دەبخوینتەوه، توانج و پلار تیگرتن لە شیوهی قژداهینان و خۆتارایش کردنیاندا . . . ئەمانە هەموویان لەوانەن که کچۆلەکان بئالۆزینن توورەیان بکەن که بیانخەنە سەر ئەوهیش که گۆی لە هیچ نامۆزگاری یەک نەگرن . که باپەخ به هیچ رینگاپیشاندانیکیش نەدن . کچ لەم تافی تەمەنیدا خەز لە بەرەنگاری کردن دەکات، هەر لەبەر بەرەنگاری کردن . بەلام ئەم بەرەنگاری کردنە تەنیا بریتی یە لە نەخۆشی یەکی بچووکێ دەروونی که زۆری بێ ناچی لادەچی . هەر لەوه یهوه پەیدا بووه که لەسەر تایی کار گوزاری ی هۆشە بچووکە کەیدا چەند بیرنیک به میشکیدا هاتووه، که لەو کاتەدا هۆشە کە ی خەریکی ئەوه

نیه که لهوان باشتربی . هیچ که سایه تی به کی سهر به خویشی نیه
 که لهوان جیاوازی بی! . . . ئنجا ئه و ئاره زووی [خو جوی کرده وه]
 و [نازو جیاوازی] کچه که هیه تی، له زور شیوه دا درده که وی،
 وه که ئه و شیوه به ی له کاتی قسه کردن و هه لسان و دانیشن و
 بزور تنه وه و ده ست و دم و چاو جوولانندنه وه و جل و به رگه
 له به ر کردن و خوړنیک خستن و بزور ننگ کردن و
 نینوک دهره و شانندنه وه و لووس کردنیدا ده نوینی جا هه تا گومان
 به رتسه جوانی و خوین گهرمی خوی زورتر خو و ده داته خو
 جوان کردنی خوی، خوړنیک خستی خوی. کچه که هه
 له سر هم ریگه به دهروات. به لام که زانی ئه و هه موو په نجه ی
 داوتی له پیناوی خو جوان کردن و خو رازانندنه وه ی خویدا،
 به باچووه و کهس خوی تی ناگه یینی و کهس ددان به جوانی
 به کهیدا نانی، ئیتر واز له و هه موو که لویه ل و خو رازانندنه وه و
 خو جوان کردنه ده هیینی و په ناده باسه بهر چهند ریگه به کی تر بو
 گیشن به و مه به سانه که هیچ فریکیان به سهر ریگاکانی
 پیشووه نیه هه موو هه به ئاواتی ئه وه پشه وه به، که به کامی دلئی
 خوی بگات و ئه و نازداری به ی ده ست بکه وی که له هه موو
 کچه کانی تر جیاوازی له سهر و هه موویشیانه وه دابرنی ئه وه ی له
 هه موو شتیک زورتر دلئی کچه که بریندار ده کات و ده یخاته
 شهرمه وه، ئه وه به، که هه ست به خوی بکات کرده وه و
 ره و وشت و خو و هیزو توانایی و بلیمه تی به کی وای نیه که به
 ئاره زووی خوی سهرنجی که سانی تر رابکیشی. نه له
 خویندنگه دا، نه له کارخانه دا، نه له کاتی کار و فرماندا، نانوینی
 تا سهرنجی که سانی تر رابکیشی تا په نجه ی بو بکیشن و ناوی
 له نا و ناواندا بیری. له به رتسه وه که درده که وی ژماره ی کچه
 دواکه و توره کان و کچه نیوه سهرکه و توره کان زورتره له ژماره ی
 کچه سهرکه و توره کان و کچه به ناویانگه کان. ئه مه یش هه موو دم،
 به جوړنکی تیکرایی، له هه موو شوینیکدا وایه. به لام
 هه ست کردنی کچه بچکوله کان به تالی و ناخویشی
 سهرنه که وتن، له هی کچه گه و ره کان زورتر توندوتیتره! . . .
 ئه وه یش سهرارت به وه به که ئاره زووی خو نوواندن و

کش و فش کردن لای بچکوله کان به . هیتره تا لای
 گه و ره کان! . . .

(ثانی) له یادنامه نهینی به کی خویدا نووسیره تی:

وچهند چه زده کهم خویم له ده ست هه موو به ننده به تی به ک
 بزگار بکه م و هه موو پیوه ندیک بیچرینم، تا له پاش ئه وه خویم ئه و
 پیوه ندانه بو خویم دابنیمه وه، تاوا له هه موو که سیک بکه م که
 بزانشن من هه م! . . . به لام داخه کهم له م رووه و زور بی
 ده سه لام! . . . هه رچه ند ده کهم نازانم چون بچه م دلئی که سانی
 تره وه، تا له نا و ئه وانه دا منیش جیگایه ک بو خویم بکه مه وه. به لام
 به هه موو په ننگ ئه مه ئه وه ناگه یینی که من به کامی خویم ناگه م.
 چونکه من هیشتانه گه یشتوومه ته ته مه نی حه فده سالی! . . .
 ئه م کچه داخی زور چوته دلئه وه. خه فته زور ده خوات
 چونکه خوی وادینه پیش چاو که له جیگایه کی وادایه که پایه ی
 ئه و جیگایه نرمتره که ئاواتی بو ده خوازی و ئاره زو و ده کات ده ستی
 بکه وی. هه روه ها بزیه خه مگین و دل به ئازاره، چونکه هیچ
 که سیک نادوزیته وه که ئه وه نده ی هه لده گری، ریزی لی بگری و
 ئه وه نده ی مافی هه به نازی بکیشی! . . . جا ئه گه ر بمانه وی ئه م
 کچه بگیرینه وه له هه لده کردن و له ئه ندازه نه گرتن، فرمانی
 سهرشانمان ئه وه به که نرخی راسته قینه ی خوی تیگه یینین.
 چونکه ئه و ئه وه نده به خوی ده نازی و ئه وه نده له خوی بابی به،
 له ئه ندازه به دهر نرخ ده دات به خوی. پیوسته له سهرمان بیری
 رووشن بکه ینه وه و چاوه کانی بکه ینه وه تا راستیش به رووتی بیینی
 ، تا زور روو که شی سه وزو سووری پیوه نه نووساوه! . پیوسته
 ئه وه یش بخه ینه میشکی به وه که ئه وه هیچ نه نگه ی به کی تیدا نیه
 که به شی ئه و له (سهرکه وتن) و (جیاوازی) دا که م بی. چونکه
 هه موو مروفتیک هه ر ئه و به شه دیاردی کراوه ی هه به. هه روه ها
 هه موو مروفتیکش به شی خوی چاکه و خراپه ی هه به، جوانی و
 ناشیرینی هه به، ته وای و ناته وای هه به. مروفتیش هه رچه نده له
 هه ندی رووه وه که م و کووری هه بی، به لام ده سه لاتیکی سه یرو
 بی ئه ندازه ی هه به له گه شه کردن و پیشکه وتن و گوزران و گه و ره
 بوون دا! . . .

جوه. رینگایهك بکاتهوه بوخوی، له ژيانی پرووداودا نهگه ر کچهکه بیروباویری خوی دهرپری، به هموو هیزو ههپهتیهکیهوه مسری دهروات چونکه نهو بروای وایه که بیروباوهپهکانی، هموو تازهن، هموو پیگه یشتوون! نهوهندهش هوگری نهو بیروباوهپانهی خوی دهی، مهگر هر باو داهینه ریک نهو هوگری به بنوینی بو نوخشی دوزراوه کانی خوی! دلشی بهوه روز خوشه، ههست به خوی دهکات که له توانایی یدا ههپه که هر خوینه خوی، بیروباوهپری خوی دهرپری، بهرامبه به ژیان و ننداری و کومه لایهتی، به هموو گروگری تیکیشهوه که پیاوان بی یهوه خهریکن.

ههروهها به تهواوتی لهو باوهپهشدایه که دهتوانی هموو شتیک فیریبی، که نهو بیروباوهپانهیش دهریاندهرپری دهربارهی کاروبارو بابهتی ژیان، لهو بیروباوهپانه گهلیک باشتره که پیاوهگهورهکان دهری دهرپرن. چونکه نهوانه تازه پیر بوون، بهکه لکی نهوه نایه که بیروباوهپ دهرپرن. نهوانه لهم چهرخه دا که تیندا دهژین لهدوای هموو کهسهوهن، ههروهك تیشیدا نهژین وایه!.. کهچی لهگهله نهوهیشدا، بیرهکانی زوووزو دهگوربین. ههگریزهوهکو خویان نامینن. جا نهگه ر بیهوی ههندی بیروباوهپ بخاته کهلهی خوینهوه، لهم لاره: بیروباوهپیک و، لهولایشهوه بیروباوهپیک تر وهردهگری، بی نهوهی گوئی بداته نهوهی که نهو بیروباوهپانه پینچهوانهیی بهکترن و لهگهله بهکتریشدا ناسازین. کچهکه نیمرو لهسهر بیروباوهپیک دهکاتهوه. کهچی روژیک تر لهسهر بیروباوهپیک تر دهکاتهوه که پینچهوانهیی بیروباوهپهکی پیشوویهتی. هر ههفتهبه به شیهوهك دهگورری.

ههزمانگه دهچینه رهنگیکی ترهوه. کچهکهیش لهمه دا هر له ههروهکاری بهکهی خوی دهکات که بیروباوهپه کانی خوی، له شیهویهکی بریار لهسهر دراو، دیاردی کراودا دهردهپری، ههگریز گوئی ناداته نهوهی بیروباوهپه کانی راستی یان تیدایه یان نا. چونکه له توانایی یدا نیه لهو راستی یانه تیبگات!.. نامانجی کچی ههروهکار نهویه که بکهوینه پینش چاو که کهسانی تر

بایهخی بی بدنه!

زور لهوه دهتوقی که خوی وایته پینش چاو، گوئی نادرتی و کهنهفت کراوه. چونکه نهو بهینی تیگه بشتنه کهمهکی خوی و بهینی بیروباوهپه کانی خوی، به لایهوه وایه که دهی کهسانی تر گهشکه داری جوانی و ناوازهیی جل و سهرگه کانی بین. که بشروات به رینگادا سهرنجی هموو که سینک رابکیشی بو خوی ههروهك پیندا ههلبدهن و بلین: پهککوو که جوانیت!..

پهککوو که خوین گهرمیت و دل کیش دهکتهبت!.. چاو دهبرپته ئافره تیک له ئافرهته لاسایی کهروه به ناوبانگه کانی سینهما. خوی خهریک دهکات بهوهوه که خوی وهك نهو جوان بکات و برازینتهوه. نهما که ههستی بهوه کرد کهس گوئی ناداتی و سهرنجی کهس راناکیشی، خهم و خهفته دایدهگری و دلشی پردهی له رهنجهپویی و ههناسه ساردی!..

(نه ندرینه) دلی چوو بوو به خویدا پشتی به زیرهکی خوی نهستورر بوو.

نهو خوی و دههاته پینش چاو که له ناو هموو دهسته خوشکه کانی خویدا دیاره، چونکه له زوو ههست کردن به شتدا کهسیان نایگه نی له قوولی ههست و تاسه و تهزوویشدا له ههموویان پیشکه وتووتره. له فراوانی تیگه بشتیشدا له راستی کاروبارو بابهتی ژیاندا کهسیان هاوتای نین. جا نهم بیره هیچ وپووچانه، چاوه ستیان ده کرد، تا نه ندازه بهکی گهورهیش ده بوون به هوئی کامهرانی!.. جا لهو کاته دا که نهو کچه له ناو گیزاوی نهم خوتوکه و خوشی یه دا نوقم بوو بوو، له پر ووتاریک کهوته بهرچاوی، که له بابته ههروهکاری و کور و کچی ههروه کارهوه دوو بوو. که خویندی بهوه، له ناکاو نهوهی بو دهرکهوت که نهو ههست و تاسانهی به دلیدا دین و نهو بیرو نه ندیشانه پیش، که به میشکیدا دین، بابه تیکی گشتین، به سه ههموو که سینکدا دین و که له تمه نی خویدا بن و لهو رینگایهوه برۆن خوی پیندا دهروات!..

جا کچهکه ههست به رهنجهپویی بهکی گهوره دهکات، که دهینی خویشی وهك ههموو کچیکی ترهوه، هیچ نازوجیازیکی

کچ وکوره کان گهم وکووری دایک و باوکه کانیان گهوره ده کهن!

کچه هرزه کاره که پشمان، نیمروکه گه پشتوته راده به کی وهها، که ده توانی دهر باره ی راستی کومه لایه تی و ژبان بیرویاوهری خوی دهر بپری و بریاریشیان به سهر دابدات. کچه که مان تا ساوا بو، به ژبانیکی ره ننگا وره ننگ و گهش و خوشی پاک و خاوینه وه راهاتبوو به لام نیستاکه بهره بهره خهریکه پرده له پرووی راستی پرووی بی ره ننگ و بی نه خش و نیگار وه، لاده چی له پر، له ناکاو کچه که نه وهی بو دهر ده که ونی، که مروقه کان کرده وه ره ووشتیان پر له گه نگی و نه نگی، له کهم وکووری و ناشیرینی له ناویاندا زورو ستم ده بینی و پشم وقین و رقه بهری چاو بی ده که ونی.

خوی به رستی و نالوش و خروش و ناپاکی و لووت به رزی و کله شه قی و ده ست قو و چاوی یانی دیته پیش چاو! ..

به لام له هموو شتیک ناخوشتر بو دلی کچه که نه وهی، که له تمه نه پیدا نه نگی و کهم و کووری باوک و دایکی خوی بو دهر ده که ونی. کچه که نه کهم و کووری یانه له پیش چاویدا گه وره ده نونین. چونکه کوران و کچان سوروشتیان وایه، کهم و کووری باوک و دایکه کانی خویان، گه وره دیته پیش چاو، له نه ندازه به دهر هه لایانده سه نگیین. چونکه نه وانه به لایانه وه وایه که باوک و دایکه کانیان له هموو هیزو ده سه لات و کرده وه ره ووشتیکی جواندا بی هاوتان، کهس له وان به ره وژ و وور نه! نتجا که نه وه یان بو دهر کهوت:

باوک و دایکه کانیان نه نگی و کهم و کووری یان هه یه، به جگار بی دلته ننگ ده بن. جا نه هیوا نه مانه یان، نه وره نجه پرویی به یان، وایان لی ده کهن، که نه و خه وشه و نه کهم وکووری یانه یان

گه وره تر بیته پیش چاو! ..

همه (ماری کلود) ه. نیشانه ی هه ناسه ساردی وره نجه پرویی پیوه دیاره. جاری وایش هه یه، له تاو ئیش و نازاری دلی خوی، ههستیکی نه ناسراو دلی به دلیداو کیشی ده کات بو نه و کاره ساته نه ناسراوهی که پی ده ئین: «مردن!». هوی نه وه ییش نه وه یه که له بی بهختی خوی نه وهی لی ناشکرا بو: که باوکی له دهر وه خهریکسی کرده وهی نه ننگه، که له سه رخوی و له سه رخیزانه که ییشی زور گران ده که ونی! .. که سه رنجی دا دایکی شی له وه زور پیش ده خواته وه، کچه که زور شتی پنجه وانه ی به کسری به دلدا دلی. جار یکیان نه وهی به دلدا دلی که واز بهختی وینی ده ننگ بی له وباره.

جاری وایش هه یه ده یه ونی به گز نه و باره دا بچی. له به ره نه وه (ماری کلود) له کانگای دلیه وه تاوات بو نه و روزه ده خوازی که باوکی په شیمان بیته وه له کرده وهی خوی و وه ک خوی لی بیته وه. به لام کچه که وهرس ده بی له وهی که تاواته که ی نایه ته دی هه ناسه ساردی وره نجه پرویی به که ی ده بیته هوی په یدا بوونی ههستیکی سهیر له ناو دهر وونیدا. کچه که خوی شی به گونا هبار دیته پیش چاو!

همیش ناوی [هیلین] کچی پیاونیکی تره به لام زن و پیاونیک کرد وویانه به کچی خویان که زور نازی ده کیشن و به ته نگیه ون. که چی له گه ل نه وه ییشدا هم بیرانه به میشکیدا دین: «بوچ خوی شی باوک و دایکی راسته قینه ی نه بی وه مندالانی تر؟ .. نه ی باوک و دایکه که ی خوی چون توانی یان وا به ره لای بکه ن؟! .. بی گومان هم جوره بیرانه که چرپه ده کن به لای میشکیدا، له نه جامدا وای لی ده کن که هه ست و ابکات به خوی پایه که ی له پایه ی هاوړیکانی و دوسته خوشکه کانی نرمتره! له وه ههسته یسه وه تووشی نه وه دلی که له دواوړوی خوی دوودل بمینیته وه!

(هه نریت) ییش هیشتا مندالیکی ساوا بو که (بازاره ره شه) له

نسوی جیهانموه تازه دهرکه وتیوو پاشان که گوره بوو، و بووه کچیکی پیگه بشتوو ناچار بوو ئه ویش فیری فرقیل بیی، تا بتوانی له ناو ئه و بازاره ره شه دا پیوستی ژسانی خوی بکری! . . . پاش ئه ووی کچه که ئه ووی دی گوره کان چون له و فرقیل بازی به دا شاره زایی یان پهیدا کردوو دهست ویردی ده نوسن ئیتر پیی نه کرا، له شونینکی وادا که تییدا گوره بوو بوو، دهست بهرداری بیرو باوه ره کانی کرده و ره ووشته باشه کان نهی . . . بویه کا ئه ویش به دخوو دهرچوو! . . .

کچه هه رزه کاره کان هه زده کن زوو بگه نه تافی لایینی

کچه کانمان هه زده کن زوو بگه نه تافی لایینی و تافی ژینی .
 نه منده په له پهل ده کن بو ئه و ئارامیان له بهر دهری .
 ئه و هوش له بهر ئه و یه که هه تا مندال بن هیچ ئاواتیکیان بو نایه ته دی . کچه که له کانگای دلپه وه =

ئاره زووی ئه وه ده کات که ته منی زوو تیهر بکات . چونکه ئه و له دوار ژودا ئه مانه ی دینه پیش چاو: میرد، مندال، کارو پیسه یه کی وایش که به دلی خوی بی و که له دهستی بیت به باشی هه لی بسورینی! . . . هه رچی کچه کریکاره کانیشن له گه ل کچه لادی بی به بچوو که کاندای سالانی داهاتوویان به جورینکی ناخوشتتر و سه ختر دینه پیش چاو له چاو سالانی ئیستا که یاندا . جا له بهر ئه وه ئه و کچانه له هه موو کچه کانی تر زورتر به دوا ی ژسانی پر تاسه و ته زوودا ده گه رین . زورتریش له وان راده کن به دوا ی بیر کردنه وه ی بوش و ئاواته خه ودا! . گه لیک جاری وایش هه یه که تو به سه رسورمانیکه وه له خو ت دهرسیت : کچه که م له م چوار پینج ساله ی دوا بی به دا چند گورراوه؟! . . . له راستیدا تو له ودا بیانوت هه یه که به و چه شنه سه رت سورما وه له و گورانه گوره یه ی که به سه ر کچه که تدا هاتوو .

چونکه تو له وه پیش و اهاهاتووی، که کچه که ی خو ت

ده دی، بریتی بوو له یه کیک که رۆز به رۆز ده ژیا . نه گلاروی ی هه بوو، نه گوی ی ده دایه هیچ شتیک مل که چ بوو، هه رچی یه کی پی ده گوترا به جی ی ده هینا دلنیا بوو له هه موو که سینک، باوه ری پی ده کردن زور به ی جار ان تو ی به دلدا ده چوو . ریزی شی له بیرو باوه ره کانت ده گرت . ده مه قالی له سه ر نه ده کرد له گه لندا .

کچه ئیستا که کچیکی بچووکی تازه پیگه بشتوو ده بینیت له بهر ده متدا :

سه رکیشی ده کات ، خوی له راستی دهر بازده کات، به ره و نه ندیشه و ئاواته خه و ده چیت که ته ماشای ژانی ئیستای خوی ده کات ، هیچ و پووچی دینه پیش چاو . له بهر ئه وه وای لی دی که به هه موو کولی دلپه وه چاوه روانی ی دوا رۆزی خوی بکات . دلپیشی ته نگه ، پر له له خه م و خه فه ت، پر له له گلاروی ئه و خه م و خه فه ته ییش پالی پیوه ده نی بگه ری به دوا ی (دلدار ی) دا . ئه ی چون و نابی؟! . . . ئه ویک که له دایک بوونی هه ست کردن به ره گه ز بازی ی خوی، به چاوی خوی بیینی، کاره ساتی هه ستی ئه و ره گه ز بازی یه ییش وه که ته ماشا گاهیک بیته پیش چاو که چیرۆکی تیدا لاسایی ده که نه وه! ته نانه ت ئیستا که تو له بهر امبه ر کچیکدای که ده یه وی جیگای خوی بکاته وه له ناو که سانی تر دا که ده یه وی خوی بنوینی به سه ر که سانی تر دا .

هه موو ژیا نی شی پر بووه له شتی پینچه وان! . هه ر له و کاتدا که وات دینه بهر چاو :

که له له ره ق و لووت به رزو له خو بیایی بوو، و پشت به خو به سه ت، کچه زوری پی ناچی ده بیینی به خویدا رانا په رموی هیچ شتیک بکات . دوو دل له خوی، دلنیا ییش نه له بیرو باوه ره کانی خوی! . هه رزه کاره کان ، به کور و کچه وه، هه موویان له م ته نگ و چه له مه ی ژیا نه وه تیده پهرن . جا لیره وه یه که گوررانیکی زور به سه ر گه شه کردنی گیانیاندا دی له گه ل ئه وه ییشدا بو باو که کان ئاسانه که له گه ل کوره کان و کچه کانی خو یاندا ریک بکه ون . ئه وه ییش کاتیک ده بی که ئه و کور و کچانه گوره بووین . که کچه کانت گوره بوون لیت نزیکتر

دەبنەو، لەو دەمەی کە منداڵ بوون. ئەوساکە لە توانایی یاندا هەبێت کە هەستیان وەک هەستی تۆی لێ بێ. ئەوانیش لە خۆشەویستیدا بەرامبەریت بکەن بە واتایەکی تر دلت رابگرن. بەلام بە مەرجی کە تۆیش پشیمان بێ بێستیت و باوەریشیان بێ بکەیت.

ئەي باوك و دايكەكان! ئەوەتان لەبیرنەچیت کە ئیو دەتوانن زۆر کار لە کچەکانتان بکەن، دەسەلاتان زۆر بەسەریاندا کە هیزی کەسا یەتیتان و، بێرکردنەوی راست و دوروستان و بێروباوەرەکانتان، کە کردەوی کچەکانتان بەرامبەرەتان دیاردی دەکەن. زۆر جاری وا هەبێت کچەبچکۆلەکان خۆیان بەو دەنۆسن کە گەورەکچەکان سووک و ریسوا بکەن! لەگەڵ ئەمەشدا، ئەو کارە گەورەکچەکان دەیکەن لە کچە بچکۆلەکان، هەر لە کاری چاوبەست دەکات. چونکە کچی هەرزەکار پێوستی بە خۆرشتیک هەبێت بۆ دلت ناسکی بەکی خۆی جا ئەگەر توانیت ئاراستە ی بکەیت بۆ لای هونەرە جوانە رەنگاوەرەنگەکان، وەک: سازو ئاواز و گۆرانی و وێنەکیشان و پەیکەرتاشین. . . لە راستیدا یارمەتی بەکی گەورە دەدەیت، لە بەکارهێنانی و ئەو هیزو تینە شارراوەیەیدا کە لە دلت ناسکی بەکی هەو پەیدا بوو و پەنگیشی خواردۆتەو لە دلت و دەروون و مێشکیدا ئەوساکە کچەکە لەنگەری خۆی دەگریتەو. ئەگەر توانیشت لە شیوەیەکی ژیرانەو بەئەندازەدا یارمەتی بەدەیت لە بێرکردنەویدا لەبابەت رەووش و کرداری خۆیەو، لە راستیدا یارمەتی بەکی باشی دەدەیت کە لە دەست بەندەیی سوروشتی خۆی و لە دەست پێوەندی هەوس و ئارەزوو و دەمار بزوتنەوی خۆی رزگاری بێ چونکە هەر ئەو هەست و تاسەو دلت بزوتنەوانە بوون کە ووروزاون و، هوروزمیان بردۆتە سەری وگەلێک جارێش بریاری خراپ خرایان بێ داو. . . جم و جۆل و بزووتنەو، نەخۆشی ئاوانەخەو چاک دەکەنەو تا قی کردنەوی راستەقینەیش وا لە کچەکە دەکات کە خۆی رابگریت کە بریاریدات بە سەر توانایی مروڤدا، کە ئەویش تێبگات، مروڤ تاج ئەندازەیکە دەتوانی پێشکەوی

وسەرکەوی کەواتە پێوستە لەسەرمان چەند کاروفرمانیك دیاردی بکەین بۆ کچەکانمان کە لە ناو مالدای خۆیان پێو خەریک بکەن هەروەها لە دەرشەو و بیانخەین سەر کارگوزاری بەکە لە کۆری کۆمەلایەتیدا، وەک ئەوێ کە بیانکەین بە ئەندامیک لە کۆمەلە چاکە بەخشەکاندا کە یارمەتی پیاوی پێرو منداڵ دەدەن، کە سەرپەرشتی ئەو فرمانە دەکەن.

دیارە ئێرەدا مەبەسمان ئەوێ کە کچەکە بخەیت ناو ئەو کۆمەلەنەو کە ئەندامەکانی حەز بە هاوێش بوون دەکەن لە گرو و بەرەبەرەکانی زانستی پر لە گیر و گرتندا چونکە لە بارێکی وادا دەبێ ئەمەندە بە تەنگ کچەکانمانەو بێن کە هەر رینگایەکیان پشان دان پێدا برون دەبێ لە پێشەو لەسەر بنچینەیکە زانستی و لیکۆلینەوێکی تەواومان تیدا کردبێ ئنجا بریارمان لە سەر ئەو رینگایە دا. . . کچەکان لە تەمەنی هەرزەکاریدا، لە رینگایەکی گرنگی ژیرانیانەو تێدەپەرن زۆر هەستی بە هیز هوروزم دەبنە سەر دلت و دەروونیان تووشی زۆر رەووش و خوری بەدو توندو تیز دەبن. کردەوی زۆر نابەجێیان لێ روو دەدات وایان لێ دی تووشی دوو دلتی دین لەگەڵ خۆیان وەرس دەبن بۆلەبۆل دەکەن دلیان تەنگ دەبێ هەست و تاسەو تەزوویان زوو گەردەسینی زووش دەژاکین و کزو سیس دەبن! . . ئەو پەنج و کۆشەیش کە باوک و دایکەکان بەختی دەکەن لە پێناوی ئەویدا، کە لەگەڵ کچە هەرزەکارەکاندا هەل بکەن و بە پێی بیرو هۆشی ئەو برون بە رێو بێگومان یارمەتیان دەدات کە چارەیکە بە کەلکی بۆ بدۆزنەو لەو چەند تاو ناسکەدا، کە لەم بەشە پرتەنگ و چەلەمەیی ژیرانەیدا، لە رینگا پشانمانی کچەکاندا کاریان سەرگیری پێوستە لەسەرمان هەندێ رەووش و خوری لاوان بگرن وەک: دلتۆزی و کارگوزاری و خۆین گەرمی و، خواستیکی بەهیزو هەرت و بە خۆدا راپەرموون. جا بە هۆی ئەم رەووش و کردارەوێکە کە بتوانن فرمانی خۆیان بەجێ بهێنن بەرامبەر کۆرەکان و کچەکانی خۆیان لە شیوەیکە (بەکسانی) دا. . .

● محمد کمال - کراچی ●

ئاوردانه‌وه‌یەک

ل

له سەردەمە کۆنەکانی پیش شارستانیەتی رۆژئاواوە، زەمینی پان و بەرینی بەر رۆخانەکانی کەنگا و جەمنا^(۱) بۆ بەلانکە‌ی بیرو ئەندێشەو سۆفی گەرتی و گەشت و گوزار بە جیهانی میتافیزیکدا.

گەنجینە‌ی کەلەپوری ئەم دوو رۆخانە‌یە ئەوەندە دەولەمەند و چەرمەم لە ئیمە دەتوانی لە ژیا‌نیا بە هەموو کوچەو کەلەبەرتکیا بگەریت.

ئەم نووسراوە‌ی منیش ئاوردانه‌وه‌یەکی سەرپێ‌یی‌یە لە کەلەپوری فلسە‌فی ئەم ولاتەو بە پێ‌وستم زانی خوێندە‌واری کورد شارە‌زایی زیاتری لە‌بارە‌وه بزانیت.

دەشی لە خۆمان پەرسین کە بۆچی میژوونوسان میژووی لە‌دایک بوونی فلسە‌فە دە‌گەرێننە‌وه بۆ یۆنان و ولاتی هیندیان فەرامۆش کردووە بە مەرچیک فلسە‌فە‌ی هیندی دە هەزار سال لە‌مە‌وبەر پەیدا‌بوو و فلسە‌فە‌ی یۆنانی تەمەنی دوو هەزار و پێنج سەد سالە. لە‌وانە‌یە هەندی لە میژوونوسە رۆژئاوایی‌یەکان ئەوەندە بایەخیان بە رۆژ‌هە‌لات نە‌دا‌ییت و لە ئاستی ئەم راستی‌یە‌دا بیر تەسک بن، بە‌لام ئەمە تەنیا هۆنی‌یەو ناتوانین هە‌موو میژوونوسانی فلسە‌فە بە بیر تەسک و شو‌فینست دا‌بنین. هۆی سەرە‌کی ئەم بۆ‌چوونە میژووی‌یە دە‌گەرێتە‌وه سەر چۆنیە‌تی و خاسیە‌تە‌کانی فلسە‌فە‌ی هیندی. ئەم فلسە‌فە‌یە ئەوەندە خۆی تیکە‌لی ئەندێشەو ئە‌فسانەو بیروبا‌و‌ەرە ئایینی‌یە‌کان کردووە، بە دە‌گمەن رە‌نگ و بۆنە فلسە‌فی‌یە‌کی دە‌بینریت و هەرگیز لە‌ ئایینی هیندوسی‌یە‌کان جیا‌نا‌ییتە‌وه. فلسە‌فە‌ی هیندی ئایینی هیندیشە. بە‌لام ئەم خاسیە‌تە‌گە‌لیک لە فلسە‌فە‌ی یۆنانی‌یە‌وه دوورە.

با ئە‌وه‌شمان لە‌بیر نە‌چیت کە فلسە‌فە‌ی هیندی کارێکی زۆری کردۆتە سەر رۆش‌نبیران و فەیلە‌سوفە‌کانی

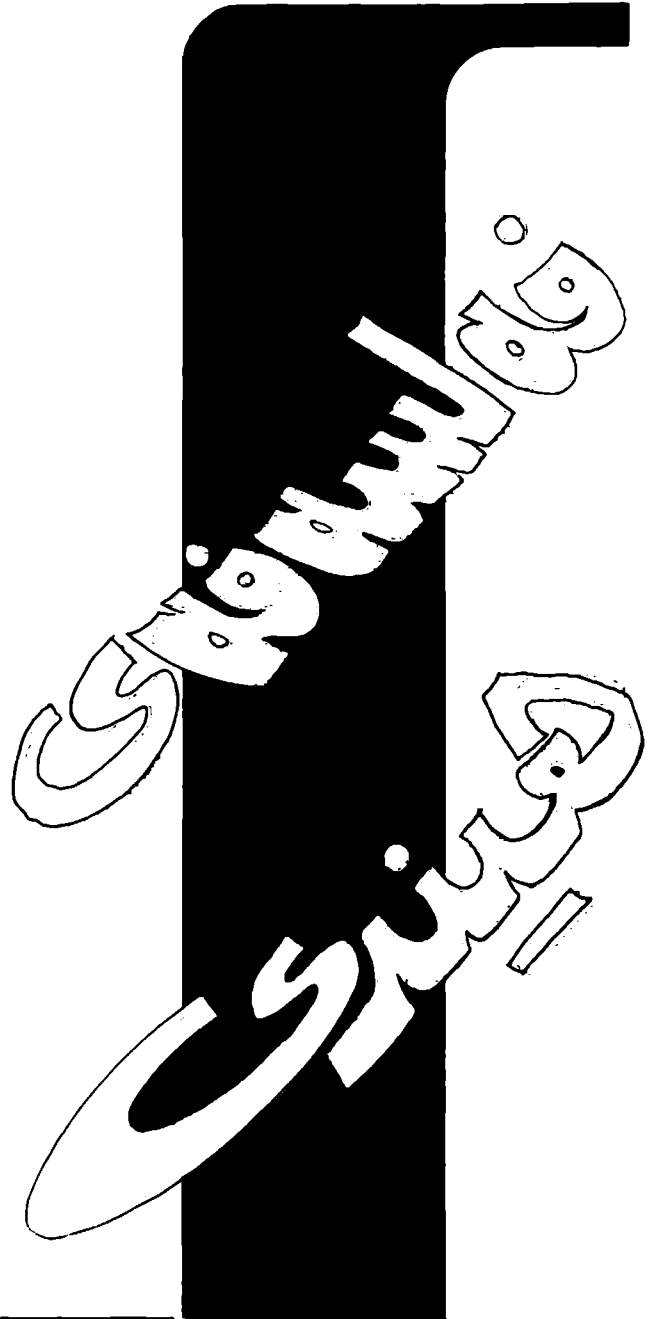

رژژاوا. بو نمونه ثابینی ئورفی یونانی به کان و پاره وه که ی
 فیتاگوراس جینگا په نجهی فلسفه هی هندی زور پیه دیاره .
 وه کو ناشکراشه نه فلاتون بروای به گیان گورین (تناسخ
 الارواج) هه به وه وه کو هندی به کانیش له سسته مه
 رامیاری به که یدا چینه کومه لایه تی به کانی جیا کردوته وه .⁽²⁾
 نه فلوتین له سده ی به که می زابینیدا ژیاوه و فیرگه که ی به
 (نه فلاتونیه تی نوی) ناسراوه ، بیردوزه ی (الفیض Emanation)
 ی له هندی به کانه وه وه رگرتوه .

له فلسفه هی نویشدا ده بینین (شوپنهاور) له دوا رژی
 ته مه نیا، بوو به شاگردیکی بوداو بروای به (نیرفانا) هه بوو،
 سسته مه میتافیزیکی به که ی (هیگل) یش گه لیک له
 فلسفه هی هندی و فیرگه که ی (شهنگارا) وه نزیکه . هه روه ها
 زور له نووسهران و ته دبسانی گه وره ی جیهانیش به ریزه وه
 ته ماشای ثم که له پوره یان کردوه و سودیان لی وه رگرتوه .
 فلسفه هی هندی ده وریکی گرنگی له ژبان و
 به ره مه کانی تولستوی و گویت و ئالیوتی شاعیردا گیراوه .
 که میس له سوئی به موسلمانان کان هه ن که ثم فلسفه فه یه
 کاری تی نه کردبیتن .

سه رچاوه کانی فلسفه هی هندی

بیروباهه رچه کانی ثم فلسفه فه یه ده گه رینه وه سه ر چوار
 سه رچاوه ی گه وره که نزیکه ی ده هه زار سال له مه و به ر به
 شیعر نوسراونه ته وه .

ئه مرۆ که س نازانی کی خواهنی به ره مه شاکارا ته ده بی و
 فلسفه فه یه به لām به بروای هندی به کان قسه ی خواوه نندن
 که له ، رینگای ئیله مامه وه گه یشتوته فه یله سو فه کان .

ثم سه رچاوانه پیمان ده وتری (فیدا) و چوار به شن :
 (ره گ فیدا - یاجورفیدا - سامافیدا - ئاسه رفیدا) هه ر به کیك
 له م فیدا یانه زیاد له هه زار به یی شیعی تیدا به که باسی
 خواوه نند و سروشت و مروف ده که ن . زانیاری به کانی ناو
 فیداکان به زانیاری به کی هه میسه یی ناسراون که چاوو

میشکی مروفه نامۆو ئالوزه کان روناك ده که نه وه و رینگای
 ژبانی جاویدانی یان پیشان ده دن . له پرتوکی (گیتا)⁽³⁾ دا
 واباس کراوه که ثم زانیاری یانه زور جار راسته و خو ده گه نه
 سوئی و فه یله سو فه کان . خواوه نند روو به روو له گه لیا نندا
 داده نیشی و فیری زانستی (یوگا) و خواناسی یان ده کات . له م
 پرتوکه ی هندی به کاندای خواوه نند خوئی پیشانی به کیك له
 سوئی به کانی ده دات که ناوی (ئه رجونا) یه و سسته می یوگای
 بو روون ده کاته وه به لām خواوه نند له شیوه ی مروفیکدا
 دینه لای ئه رجونا، که ئه رجونا خواوه نند ده ناسیته وه وه کو
 موسا داوای لی ده کات ، شیوه راسته قینه که ی خوئی
 پیشان دات ، خواوه نند له وه لāmدا ده لی :

ئه ی ئه رجونا به م چاوه فیزیکی یانه وه ناتوانی ته و
 رووخساره ی من بینیت ته و من دلّت ناشکینم ، دوو
 چاوی گیانه کیت ده ده می و ته گه ر ناترسیت ته ماشای ته و
 رووخساره م بکه . ئه رجونا هه ر که چاوی به شیوه
 راسته قینه که ی خواوه نند ده که ویت له ترس و له خوشی
 یاندا خوئی فری ده داته به رقاچی و له خواوه نند ده پارته وه
 که له مه زیاتر به رگه ناگریت و ناتوانی ته ماشای بکات .⁽⁵⁾
 له به ر ثم هویه شه ، فیداکان به به ره مه یکی ته ده بی
 پرووت وه کو ته لیاذه و ئودیه ی هومر دانانرین و زور له گه ن
 ثابین و بروا ثابینی به کاندای تیکه لاو بوون .

زور له فه یله سو فه هندی به کان بروایان وایه ژماره ی
 فیداکان پینجه و (ئیتیا ساس) ده خه نه ریزی ثم چوار
 پرتوکه وه⁽⁶⁾ . به لām شه نکارا و رامانوجا و مه هافا له گه ل ثم
 رایه دانین . ئه وه ی راستیش بیت (ئیتیا ساس) زانیاری به کی
 نوی و مه سه له یه کی فلسفه فه جیاواز باس ناکات ، به رای
 من شکوی فیداکانه و ته نیا بیروباوه ری فیداکانمان به
 شیوه ی داستان و چیرۆک بو باس ده کات .

ووشه ی (فیدا) له زمانی سه نسکریتی هندی دا واته ی
 (زانین) ده دات ، با ئه وه ش بزانیین ثم جو ره زانینه
 میتافیزیکی یانه یه و به رای هندی به کان گورانی به سه ردا
 نابه ت . (ره گ فیدا) له هه زار وه ه قده به یی شیعی
 پیک هاتوه له ده به رگدا ته فسیرکراوه . ثم ده به رگه باسی

په یوه نندی نیوان خواوه نندو مرووف و خوږهخت کردن و قوربانی دانی ثابینی دهکات. (یاجورفیدا) باسی چوښهتی نماده کردن و گه یاندنی هم قوربانیانه به خوا دهکات. هم قوربانی دان و خوږهخت کردنانه شه هیدبوون و چوونه (جیهاد) ناگریته وه، چونکه بیروباوه ری ناو فیداکان زور دزی جهنگ و په کتری کوشتن، جا نه و کوشتنه کوشتی مروفیک بیت، یا میسوله یهک، به رای هیندی یهکان له هموو زینده وه ریکدا و هیا همو شتیکی زیندوو (گیانی) تیدابه وه نابی نازار بدریت. له بهندی سی ههمی (ئیشو - ثویانیشادا) نوسراوه «شه وانه ی چرای ژبانی کهسانی ترو زینده وه رهکان ده کوژیننه وه، جیگه یان له سهر نه ستیره ی نه زانی و تاریکی بو ناماده کراوه.

له بهر هم هویه هیندی یهکان گوشت ناخون و حیوان سه رنابرن.

جوړی قوربانی دان و خوږهخت کردنیان و ازهینان و دوورکه وتنه وه له خوښی یهکانی جیهانی ماتریالی یه و نومق بونیانه له دریا ی عه شقی خواوه نند په رستی و ته سه وف (یوگا) دا.

به شی دوانزه ههمی په رتوکی (گیتا) زور به قولی باسی هم ریگا دوورو دریزه ی یوگای کرده، هر له پروانگه یه دوو جوړ مروفی باوه رکه ریان ده ست نیشان کرده. جوړی یه که میان نه و مروفانه ی ده یانه و بی بگه رینه وه بو لای په روره گارو خوږیان له ناو زاتیا نومق بکه ن، هه روه کو چون رووباره کان ده گن به دریاکان و دریاکانیش ده گن به نوکیانوس. جوړی دووه میش چاوه پری پاداشت و ژبانی جاویدانی ناو به هشت ده کن. خواوه نند بو هم مروفانه جیگه یه کی تابه تی ته رخان کرده وه هموو به زم و رابواردنیکی تیدابه.

ثابینی هیندوسی له پیش ثابینه سامی یه کانه وه باسی دوزه خ و به هشتی کرده.

هه روه ها مانه وه ی مروف له دوو جیگه یه شدا مهرج نی یه همیشه گی بیت و په یوه نندی به ده فته ری کرده وه کانی مروفه وه هیه و خواوه نند بریار ده دات که چند سال مروف له سهر نه و دوو نه ستیره یه بمینینه وه، ده شی دوا ی ته واوکردنی نه و ماوه یه جار یکی تر نه و مروفه و هیا نه و گیانه جار یکی تر بگه رینه وه سهر

هم نه ستیره یه و توشی کلولی و نه گبه تی ژبانی پر کونیره وه ری و ناخوښی بیته وه. له بهر هم هویه ده بینین که جه وه هری فله سه فه ی هیندی ریگا دوزینه وه یه بو ده ربا بوون و رزگار بوون له م کلولی و کونیره وه ری یه ی سهر هم نه ستیره یه.

(ثاسه رفیدا) بریتی یه له دوعا و وه عز بو چا کردنه وه ی نه خوښی یه کانی له ش و دهر وون.

به شیوه یه کی گشتی، ناوه روکی فیداکان له چوارچویه ی خواوه نند په رستی و ته قه لاکردنی مروف بو گه پرا نه وه ی نیشتمان و باره گای یه که می ناچینه دهر وه، هم په رتوکانه رننگ و بوئی ثابینی و میتافیزیکی رووتیان له گه ل خو یاندا هه لگرتوه.

ثویانیشاد

نه و کاته ی شاگرده کان به شه و قیکی زورو سه ریکی گیزو پر له پر سیاره وه له چوار دهری ماموستایه کی یوگیدا کوډه بوونه وه به تر سه وه ده ستیان بو سه کو به رزه که ی ماموستا دریزه کرده و به ثاستم لیواری کراسه زرده که یان ماچ ده کردو پاشه و پاش ده گه پرا نه دواوه له نزدیکه و داده نیشتن. ماموستاش که چندان سال له ژیر ده ستی ماموستایه کی تر دا فیداکانی خویندوه و یوه به یوگی زانیاری یه فله سه فی و میتافیزیکی یه کانی دها به شاگرده کان و میشکیانی پرده کردو فی ری ژبانی ته سه وفی ده کردن. له حاله ته دا به ریگایه کی کلاسیکی هموو ده قه فله سه فی یه کانی ناو فیداکان که به شیوه یه کی ریک و پیک هه لیز یردا بوون له نه وه یه که وه ده گه یشت به نه وه یه کی ترو تا کو نه مرو و وه کو خو یان ماونه ته وه. هم ده قه فله سه فی یانه له (108) په رتوکاندا نوسراونه ته وه و نه مرو به (ثویانیشاده کان) ناسراون. ووشه ی ثویانیشاد له بنه رته دا واته (له نزدیکه وه)، هم زاراوه یه ش له وه وه په یدا بوه که شاگرده کان له نزدیکه وه گوئی له موستا که یان ده گرن و فیداکان فی رده بن.

ثویانیشاده کان له بنه رته دا بوچوونه فله سه فی یه کانی ناو فیداکان و به جه وه هرو کاکله ی فیداکان ده ژمیردرین.

جوړی سی ههمی په رتوکی هیندی یهکان که به هه مان شیوه

له ناو فیداکانهوه دهرهینراون په یوهندیان هه یه به باری ژبانی کومه لایه تی و رامیاری و نابووری هیندی به کان و پیمان نهوتری (فیده نسا - سوترا - Vedanta - Sutra) یاسه کانی ده ولت و خیزان و بازرگانیته له ناو فیده نسا سوترا دا باس کراون .

خواوه ند له ناو بیرو باوه ری فیداکاندا .

ته گهر ته ماشای فلسفه ی هیندی به گشتی بکه یین . سنی هه لوتستی جیاوازو بوچوونی تایه تی به رامبر مه سه له ی بوون و مانای خواوه ند روون کراوه ته وه .

فیداکانیش له م سنی بوچوونه به ولاره ریگایه کی تریان نه دوزیوه ته وه و به هه مان شپوه بوونی خواوه ندو په یوهندی سروشت و زینده وه ره کان و خواوه ند ده که نه وه . ته گهر خوینه ر هه موو ثویانیشاده کانی ده ست که ویت و به قولی بیان خوینته وه ته م سنی بوچوانه به ثاسانی ده ست نشان ده کات . له بوچوونی په که مدا خواوه ند به (براهمن - Brahman) باس کراوه ، له سسته می یوکیشدا خواوه ند (پاراماته تما - Paramatma) یه و له ناو گیتادا خواوه ند (به گوان - Bhagvan) .

براهمن خاوه نی هیچ فورم و سفاتیکی نی یه . ته نیا هوشیکی ره وانه ، وه یا راسته قینه به کی رووته و ناخریته ژیر پیوانه ی لوجیکه وه و هیچ کاتگوری به کیش ناگریته خوی . له لایه کی تره وه سپینواو هیگل له گه ل جیهاندا په کیان گرتوه و خوی جیهانه و پهرش و بلاوبوته وه و ژبانی به هه موو زینده وه ره گیان داران به خشیوه . رادا کریشنا که فه یله سوفیکی هیندی سه رده مه ده لی : براهمن ناخریته ژیر روشنایی هوشی مروفه وه و هیچ زمانیکی فلسفه ی و نه ده بیس ناتوانی باسی بکات ، چونکه بی روخساره و سفاته کانی له گه ل خویدا هه لته گرتوه .

پاراماته تما ، له دوو ووشه پیک هاتوه ، (پاراما) واته (مه زن وه یا گه وره) ، (ته تما) واته گیان . ته گهر ته م دوو ووشه یه له یه که بدین له زمانی کوردیدا به واتای (گیانی) مه زن) دیت که مه به ست له گیانی خواوه نده - The)

(Supreme Soul) . پاراما ته تما له سسته می یوگادا سه رچاوه ی هه موو باب ته تیکی ماتریالی و گیانه کی یه . گیانی هه موو زینده وه ره کان ته تومی بچکوله ن وه کو (مونا د) که له م گیانه مه زنه وه دهرچوون و جیابوونه ته وه و له دلی هه موو گیان له به ری کسدا جی نیشین بوون . له م بوچوونه وه ، یوگی به کان دلی مروفی به سه رچاوه ی پروا و سوزو عشق داده نین و له کاتی خه لوه تیشدا په نا ده به نه به ر ته م لایه نه و ده یانه وی ، ته و پروناکی یه بدوزنه وه و له ویزه بگه نه پاراماته تا . گیانی زینده وه ره کانی تریش ته تومی گیانه کین که به هه مان ریگا له گیانی خواوه نده وه دهرچوون ، له به ر ته م هویسه شه هیندی به کان وه یا باشر وایه بلین یوگی به کان به یه که چا و له پروانگه یه کی ته نتولوجیانه وه ته ماشای پادشاو پشیله یه که و کریمیک ده که ن هه موویان به به شی بچکوله له گیانی خواوه ند

«ته وه ی هه موو زینده وه ره کان به به شیک له ذاتی من داده نی و منیش له ناو هه موو شتیکا ده بینی ، هه رگیز رقی له هیچ شتیکی نایته وه»⁽⁸⁾ .

جیاوازی نیوان براهمن و پاراماته تما له وه دایه که براهمن له گه ردوون جیانا بیه ته وه و خوی گه ردوونه ، به لام پاراماته تما که دیسانه وه سه رچاوه ی گه ردوون و زینده وه ره کانه له ناو جیهاندا ناژی و له و دیوو جیهانی ماتریالی یه وه فه رمان په وایی ده کات . جیهانیش به هه ر دوو باب ته کانیه وه (گیانه کی و ماتریالی) له م گیانه مه زنه وه دهرده چن ، هه ره کو چون تیشکی خور له روزه وه دپته ده ری . پاراماته تما و سسته می یوگای هیندی به کان کاریکی زوریشی کردوته سه ر راره وه فلسفه یه که ی ته فلوتین و (اخوان الصفا) و فارابی و ابن سینا ، بیردووزی (القیض) که له لای ته م فه یله سوفسانه و زور له سوفی یه موسولمانکانیش باسکراوه بیروباوه ریکی هیندی یه و جه وه هری سسته می یوگاشه . بوچوونی سنی هه م له فلسفه ی هیندی دا که له هه موویان زیاتر له م سه رده مه دا بووه به خالی لیکولینه وه و سه رنجی زور له روشنییرانی روزه ه لاتیسی راکیشاوه له په رسوکی (گیتا) دا به ووردی باسکراوه .

ته م بوچوونه که خواوه ندمان به (به گوان) پی ده ناسینی به

همان شیوه و کور بوجوونی دووم خوداوه‌ندو گهردوونی له‌یه‌کتر جیاکردوته‌وو هم‌مو سفاتنه په‌هاکانیشی داوه به خوداوه‌ند، هه‌روه‌ها به‌بیرو باوه‌ری (گیتا) و (نیشو - ثویانیشا) ویش خواوه‌ندو مروّف له‌چوینه‌تی ئەم سفاتانه‌دا په‌کن و جیاوازی‌یان نی‌یه، ته‌نیا زیادی و کمی مقداری سفاتنه‌کان، خوداوه‌ندو مروّف له‌یه‌کتر جیاوه‌کاته‌وو، بو نمونه ئەگەر گیانی مروّف و زینده‌وه‌ره کانی تر ئەتومی بچکوله بن له‌گیانی خوداوه‌نددا ده‌بیت له‌هم‌مو سفاتنه‌کاندا له‌یه‌کتری بچن، به‌لام له‌به‌ر ئەوه‌ی گیانی زینده‌وه‌ره‌کان زور بچکوله‌ن به‌شیکه‌ی که‌میان له‌و سفاتانه‌ له‌گه‌ل خویناندا هه‌لگرتوه. بو نمونه دلۆپیک ئاوی ده‌ریا هه‌مان تام و په‌نگ و توخمی کیمیاوی ده‌ریای هه‌یه، دلۆپه‌که سویره و ده‌ریاش سویره، . . هتد به‌لام خوئی ناو زه‌ریاکه‌ گه‌لیک له‌ خوئی ناو دلۆپه‌که زورتره.

مروّفیش وه‌کو خوداوه‌ند زانیاری هه‌یه، به‌لام ئەندازه‌ی زانیاری خوداوه‌ند په‌هایه، خواوه‌ند وه‌کو ئیمه‌ ده‌بینی به‌لام توانایی بینینی خواوه‌ند له‌ توانایی ئیمه‌ زیاتره.

له‌ هه‌مان کاتدا (به‌گوان) وه‌کو مروّف خواوه‌نی که‌سایه‌تی‌یه و (شه‌خسه) ه، به‌لام که‌سایه‌تی‌یه‌که‌ی مه‌زنه و په‌هایه، له‌ شیشی هه‌یه، به‌لام وه‌کو له‌شی مروّف له‌ خوین و گوشت پیک نه‌هاتوه و گیانه‌کی‌یه.

جیهانیش به‌ هه‌ر دوو بابه‌ته‌کانیه‌وه (گیانه‌کی و ماتریالی) دوو جوړ وزن له‌ گیانی به‌گوانه‌وه وه‌کو تیشکی خوړ ده‌رده‌چن. به‌گوانیش له‌و دیو هه‌موو بابه‌ته‌کانه و تیکه‌لیان نه‌بوه و سه‌ره‌رشتی هه‌مووشیان ده‌کات.

«ئەم زاتە گه‌وره‌یه سه‌رچاوه‌ی هه‌موو هه‌سته‌کانه، له‌گه‌ل ئەوه‌شدا خوئی خواوه‌نی هه‌ست کردن نی‌یه هه‌موو فۆرمه ماتریالی‌یه‌کان له‌مه‌وه په‌یدا بوون، خوشی له‌سه‌روو هه‌موویانه‌وه‌یه.»⁽⁹⁾

«ئەم راسته‌قینه هه‌میشه‌یی‌یه له‌ هه‌موو بابه‌تیکه‌وه دووره و له‌ هه‌موو شیان‌وه نزیکه. له‌ناو هه‌موو شتیکدا‌یه و له‌ هه‌موو شیان‌وه جیاوازه.»⁽¹⁰⁾

«من رووناکیم له‌ دلی هه‌موو زینده‌وه‌ریکدا، من سه‌ره‌تاو کوتایی هه‌موو شیانم.»⁽¹¹⁾

«من سه‌ره‌تاو کوتایی هه‌موو شتیکم، بو‌خواوه‌ن لوجیکه‌کانیش ئەو راسته‌قینه‌یه‌م که هه‌میشه ناشاردریته‌وه.»⁽¹²⁾

جگه‌ له‌م سنی بوجوونه، بوجوونیکه‌ی تر له‌ فه‌لسه‌فه‌ی هیندی‌دا نی‌یه، با ئەوه‌شمان له‌بیر نه‌چیت که خوداوه‌ند له‌لای هیندی‌یه‌کان به‌پیی زانیاری ناو‌فیدا‌کان په‌خواوه‌نده زور ناو و شیوه‌ی هه‌یه‌وه به‌م سنی جوړه‌ باس کراوه بو‌نمونه (کریشنا - فیشنو - رام براهمن - به‌گوان - پاراماته‌ما . . . هتد) ناوون بو‌یه‌که په‌روه‌ردگار، ته‌نیا جوړی په‌یوه‌ندی و سفاتنه‌کانی ده‌گوریت. ئەگەر په‌کیک شاره‌زایی له‌ زمانه‌ی هیندی نه‌بیت و ئەم فه‌لسه‌فه‌یه‌ش به‌ باشی ده‌راسه نه‌کات تۆمه‌ی پۆل‌بیزم ئەخاته پال هیندی‌یه‌کان و واتنی ده‌گات که برویان به‌ چه‌ند خوداوه‌ندی‌ک هه‌بیت.

ئهمرو زور له‌ کۆمه‌له‌وه‌ گروپی هیندی‌یه‌کانیش به‌ باشی له‌ فیدا‌کان نه‌گه‌یشتون و فریشته‌کانیش وه‌کو شیفا - ئەندێراو - گه‌نی شاو . . . هتد) به‌خواوه‌ند داده‌نین. له‌ ولاتی

خوششان به‌ مانگا په‌رست و رووبار په‌رست و مارپه‌رست ناسراون. له‌ راستیدا هیندی‌یه‌کان مانگا په‌رست نین، په‌لکو مانگا چه‌یوانیکه‌ی پیروژه له‌لایان و به‌وه به‌ (تابو) به‌ پای منیش هوکه‌ی ده‌گه‌ریته‌وه بو‌باری ژبانی تابووری کۆمه‌لگه‌یه‌کی کشتوکالی وه‌کو هیند. مانگایه‌که سه‌رچاوه‌یه‌کی گه‌وره‌یه بو‌ژیان و گوزه‌رانی خیزانی جوتیاریکه‌ی هیند. ته‌نانه‌ت له‌ لادیکانی کوردستانیشدا مردنی مانگایه‌که زور جار له‌ مردنی مندالی جوتیاریکه سه‌خت تره به‌هه‌مان شیوه‌ش رووباری (که‌نگا) سامانیکی ئاوی گه‌وره‌یه بو‌خه‌لکی و زور له‌ کشتوکالی ئەو ناوچه‌یه پشت به‌م رووباره‌ پان و دریزه‌ ده‌به‌ستیت. هیندی‌یه‌کان زور باش ئاگادارن، که مانگا خواوه‌ند نی‌یه، به‌لام به‌پیی په‌رتووه‌ک ئاینی‌یه‌کانیان ئەم چه‌یوانه‌به‌که‌لکه‌ پاداشتی خواوه‌نده‌وه دراوه به‌ مروّف و پیوسته، ریزی لی‌بگرت.

له‌ په‌رتوکی (گیتا) دا وا باسکراوه که دوو جوړ ووزه له‌ خوداوه‌نده‌وه یا له‌ کریشناوه‌ ده‌رده‌چن، ده‌رچوونی ئەم ووزانه‌ تۆزیک له‌ بوونی کریشنا که‌م ناکه‌نه‌وه. ووزه‌ی

گیانه کی له گیانی مروّف و زینده و هره کان و همسو و هه بابسه تانه ی ژیانان تیدایه پینک هاتوه هم جوړه وزه یه پی یی تهوتری (جیفی) واته ژیان. گیانی مروّف و زینده و هره کان بچوکن و له شیوه ی ته تومدان. وه کو باسیشمان کرد هم ته تومه گیانه کی یانه له سفاته کانیاندا وه کو گیانی خوداوه ندو تنیا له زوری و کمی ته ندازه ی سفاته کاندایا و جیاوازی یان هه یه. هم ته تومه گیانه کی یانه که وترونه ته ناو جیهانی ماتریالی یه وه و له گه لیدا هه لس و کهوت ده کن، جوانی و رابوردان و خوشی جیهانی ماتریالی زور جار سه رنجی هم ته تومانه به لای خویدا راده کیشی و توشی داوای عه شقی جیهان په رستیان ده کات و ده یان خاته ناو ژیانیکی هیدونستی یه وه، که به پای هیندی یه کان ژیانیکی پر (وه هم) و نامویی یه.

به پای من هم مه سه له یه به ره و ئالوزیمان ده بات و زور پرسپاریش له به رده مماندا داده نیت بوچی خوداوه ند هم ته تومه گیانه کیانه له خو ی ده پچری و فری یان ده داته ناو جیهانی ماتریالی یه وه؟ له هه مان کاتیشدا بوچی سزای هه له کانیان ده داو دوزه خیان بو ناماده ده کات؟ ته گهر هم ته تومانه پارچه ی بچوک بن له گیانی خوداوه ند. بوچی ده یه ویت هم پارچانه ی خو ی به ئاگری دوزه خ بسوتینی و بازار به خو ی بگه یه نی؟ ته گهر سه ره پرشتی هه موو شتیک بکات و له ناو هه موو زینده و هرنیکا بیت نایا خو ی لی پرسراو نی یه به رامبه ره ه لونیستی باشی و چه وتی هم ته تومانه؟ نه وه ی راستی بیت فلسفه ی هیندی له ناستی هم پرسپاراندا دهستی کورته و هیچ وه لامیکمان ناداتی.

له لایه کی تریشه وه ده توانین بلین که ته گهر جیهانی ماتریالی به شیکی تر بیت له ووزه ی خوداوه ند له وه وه ده رجو بیت، چون ده بیت به سه رچاوه ی خراپه و گونا ه و (وه هم)؟ به پای زور فیهله سوفی هیندی له به ره نه وه ی جیهانی ماتریالی به شیکه له خوداوه ند نایت به سه رچاوه ی وه هم و خراپه کاری، به لام خراپه کاری له نه نجامی هه لونیستی ناله باری هم هم ته تومه گیانه کی یانه وه په یدا ده بن چونکه نازان چون بابسه ته ماتریالی یه کان به کار به نین و سوودیان لی وه ر بگرن. هه موو

ده زانین مروّف به بی خوراک ناژی، به لام زور خواردن زیانیکی زور به ته ندروستی ده گه یه نی.

هم جوړه خراپه و نازاوه کومه لایه ته یه کان به پای هم فیهله سوفانه له و ژوه وه په یدا بوون که مروّف دهستی ته ماعی بو جیهان دریز کردو زه یه باشه که ی بو خو ی داگیر کردو زه یه به رق و به رده لانی یه که شی، دا به که سانی تر. ته گهر مروّف به ماقولانه جیهانی ماتریالی به کار به نیا یه نازاوه و خراپه نه ده هاته کایه وه. هم روون کردنه وه یه له لای هیندی یه کان زور نریکه له بو چونه ئابووری یه که ی مارکسه وه، به لام بریایان به سوشیالیزم نی یه و دیواریکی ته ستوریان له نیوان چینه کاندایا به رز کردوته وه.

گیانه ته تومی یه کان هه ر چنده له ناو له شدان و په یوه نندی یان به جیهانی ماتریالی یه وه هه یه، گورانه کانی له ش و نه و جیهانه کاریان تی ناکات له و کاته دا که مروّف ده مرئی، گیان له و لاشه یه جیا ده بیته وه و ته چینه ناو لاشه یه کی تره وه و سه رله نوئی ژیان ی له سه ر هم ته ستیره یه ده ست پی ده کاته وه، هم لاشه گورینه به زمانی سانسکریتی پی ی تهوتری (سه مارا - samaara)، (تناسخ الأرواح) و یه کی که له بنچینه کانی بیروباوه ری هیندی یه کان. به پی ی هم یاسایه، مه رج نی یه گیانی مروّف له کاتی لاشه گوریندا بگه رینه وه لاشه ی مرو فیکتی تر به لکو کرده و کانی ژیان ی رابوردووی بریار له سه ر هم فورمه نوئی یه ده دا، گریمان مروّف له ژیانیا زالم و بی به زه یی یه، له کاتی مردنیا گیانی ده چینه لاشه ی گورگیکه وه مرو فیه ساکارو بی گونا هه کانش له شیوه ی مرو فدا ده گه رینه وه بو ناو جیهانی ماتریالی. پیاوچا که کانش به ره و ته ستیره ی روونکی و به خته وه ری ده که ونه ری، نه وانه ی که زور گونا هیان کردو وه و لاشه گورینیش هم گونا هه یان ناشواته وه له ناو دوزه خ دا، ده مینته وه.

سوفی و عاشقه کانی کریشناس له گه ل کریشنادا تیکه ل ده بن و هه تاهه تایه ده ژین.

ژماره ی هم باز نه ی له دایک بوون و لاشه گورینه ته به پی ی ژماره ی زینده و هره کان له فیدا کاندایا دنازوه هه شت ملیون و چوار سه د هه زاره. به لام مه رج نی یه گیانیک هم هه موو لاشه گورینه ته ی به سه ردا بیت هه ره وه کو له گیتادا نووسراوه⁽¹¹⁾ نه و گیانانه ی له نامویی رزگار بوون و خو یان ده ناسن، یاسای

هوی سى هميش په يوه ندى به بارى ساپکولونجى مروقه وه
هه به . بابلين په کيک له ژيانى رابردوويدا نه سکه ندهرى
مه کدونى بووه نىستاش بوه به سوالکهرىکى روت و برسى
سهرشه قامه گهرمه کانى (بومباى) و روى نانيکى ده ست
ناکه ویت و به ته واوى ژيانى رابردوى خوى ديتوه يادو نه گهر
سر له موزه خانه ش بدات په يکه ره گه وره کهى خوى ده بينيت و
خه لکى به سه به رزى يه وه باسى مېزووى جه ننگه کانى ده که ن ،
به لآم نىستا له م فورمه تازه يه دا وه کو سوالکهر ريگای ناده ن به
شو له ژير چيخى دوکانيکيشا ، بخه ویت .

ثا يا هم مروقه نه گبه ته وه يا نه سکه ندهرى مه کدونى له چى
بارو دؤخىکى ده روونيدا ده ژى ؟ له وانسه به له يه کم روزه وه
بخريته په کيک له شيتخانه کانه وه به زنجيريش قاچ و ده ستى
به ستوه تا رانه کات .

جگه له م سى هويه ، هيندى به کان هويه کى تريان بو له بير
چوونه وهى ژيانى رابردوى ته تومسه کان نه داوه به ده ستوه .
هه رچه نده هويه کى زانستيانه نين و نيمه ش رازى ناکه ن .
حه زه کم وه کو خوى به کال و کرچى بو خوئنه رى
به جى بهيلم .

فلسه فهى کومه لايه تى

کيشه و مه سه له کومه لايه تى به کان له کونه وه ليکولنه وه بيان
له سر کراوه . بو نمونه هيندى به کان وه کو يونانى به کان زور
لايه نى هم کيشانه بيان روون کردونه وه . به لآم هم
روون کردنه وانه ميتافيزيکيانه و له بهر تيشكى زانستا ته ماشا
نه کراون .

حه زه کم پيش نه وهى باسى هم لايه نهى فلسه فهى هيندى
بکه م په يوه ندى نيوان نه فلاتون و ثوپانيشاده کان روون بکه مه وه
تا کو خوئنه ر زياتر تيگه يشتنيکى فراوان و فلسه فهى يانهى ده ست
کوئت .

نه فلاتون له (تيماسوس) دا ده روونى مروقى کردوه به سى
به شه وه . به شى يه کم که ده که ویت نه او سه ره وه (هوش) خاوه ن و
سه رچاوهى زانيارى شيوه به رزه کانه وه له هم مويان پيروزتره .

ته وانسه ي به شىکى زورى هوشيان به رکه و تسوه خاوه نى هم
زانيارانه ن فهيله سوفه کانن و له کوماره که يدا فرمان به وايى
ده که ن .

به شى دوهم (ده روون) ده که ویتسه سنگه وه وه سه رچاوهى
ثا زايه تى و مه ردايه تى به ، سه ربازه کان و جه نگاهه ره کان خاوه نى هم
به شه ن . به شى سى يه م (غهريزه) ده که ویتسه سکه وه ، بووه به
سه رچاوهى کاره غهريزه يى به کان وه کو زاووزى کردن و
گه شه کردن و کاره کانى تر . له م بوچوونه ميتار بابلونجى يه وه
نه فلاتون له ناو (کوماره که يدا) ، کومه لى کردوه به سى به شه وه
(فهرمان به ران) ، (سه ربازه کان) هه ره ها (کارکه ران و جوتياران و
بازرگانان) که سه رچاوهى به ره م هينان و بازرگانين جا ليره دا
باسى هم بيردوزه راميارى بهى نه فلاتون ناکه م چونکه باسنيکى
دورو دريژه و روون کردنه وهى زياترى پيوسته مه به ستم ته نيا
ده ست نيشان کردنى نزىکى فلسه فه کهى نه فلاتونه له فلسه فهى
هيندى يه وه ، نه فلاتونيش وه کو هيندى به کان بارى کومه لايه تى و
راميارى و کيشه سياسى به کانى له سه ر بنچينه به کى ميتافيزيکى
ليکداوه ته وه .

به راي فيداکان هه ره وه کو چون له شى مروقى له چوار به شى
سه ره کى پىک هاتسوه (سه ر، سنگه ، سک ، قاچ) کومه ليش
به سه ر چوار چيندا دابه ش بووه . به رزترين چينى کومه ل چينى
(براهمه ن - Brahman) ، جيگه و گرنگى هم چينه له کومه لدا
وه کو جيگه ي سه روايه له له شدا ، هم چينه خاوه نى زانيارى ناو
فيداکانن و له بهر هم هويه ش کارناکه ن ته نيا نان خوړن و بيرو
باوه رى فيداکان به خه لکى راده گه يه نن و خه لکى ده خه نه سه ر
ريگای خوداوه ند په رستى . هم چينه هه رگيز تيکه لى چينه کانى تر
نابن ، ژن له چينه کانى تر ناهينن و که سيش له چينه کانى تر
ناتوانى ژنيان لى بهينى ، ته نانه ت که س ناتوانى له قاپنيکا نانيان
له گه لدا بخوات وه يا له خانوويه کدا له گه لانا بژين به هه موو
جوريسک له چينه کانى تر دابراون ، فرمان به واکانيش وه يا
يادشاکان به بى ناموزگارى براهمه نى به کان بريار له سه ر هيچ
کارىک ناده ن .

با نه وه ش بزائين که هه موو فهيله سوفه هيندى به کان بروايان به
هه لونيستى و خاصيه تى چينه نى به . بودا به هيچ شيوه به ک جيگه ي

برهمنی به کانی له سستمه کومه لایه تیه که پیدا نه کردوتهوه، بزوتنه وهی (هارئی کریشنا) که پهیره وهی پهرتوکی (گیتا) ده کات کومه لی بهم شیوه یه نه خستوته ناو بلوکی کونکریتی یه وهو گوران کانی کومه لی نه خنکاندوه، له لای تم بزوتنه وهی هه موو براهمه نیک مزون و پیروزی یه و کهسانی چینه کانی تریش ده توان له رنگای سستمی یوگاوه بین به براهمن هه لونیستی بزوتنه وهی (هارئی کریشنا) له دوای ثابینه که ی بودا گوران و بوجوونیکي تازه هیناوته ناو فلهسه فهی هیندی یه وه، له هه مان کاتیشدا هه لوره شانندنه وه و ره فزکردنی بیردوزه - میتا - بابلوچی یه که به که له فیداکاندا باسکراوه و چینه کانی کومه لی له سه ر دابهش کراوه. به لام هیشتیا تم بزوتنه وهی نه بیتوانیوه بناخه ی میتافیزیک هه ل وه شینینه وه و به زانستیانه چاره سه ری کیشه کومه لایه تی یه کان بکات، چونکه وه کو بزوتنه وه یه کی نایدیالیستی یانه له و بناخه یه جیانابینه وه.

له هه مان کاتیشدا ژبانی براهمنی یه کان ژبانیکی ساده و کوجه ری، نه وانه ی که پهیره وهی سستمی یوگا ده که ن مال و سامان و ژن و مندالیان جی ده هیلن و دوای زمانی عشق و ناگری دلیان ده که ون و به گوجانیک و جلیکی زرده وه شاره وشار ده سورینه وه، نه وانه ی له م گه شته سوفی گه ریه دا سه رکه وتون و به ته و اوای خویمان له جیهانی ماتریالی و خوشی یه کانی دور ده خه نه وه و چاوی دلیان ده کرینه وه ده توانن خوابینن بویمان هه یه تم نه ستیره یه جی به یلن و بگه رینه وه ناو نه تومه نه زنه که. تم یوگی یانه زور جار له بهر چاوی خه لکی له یه کینک له په رستگاکاندا گیانی خویمان له له شیان جیاده که نه وه. تم رووداوه له گه ل شاهه نگیکی بچکولانه دا ریک ده خری و یوگی یه که له سه ر سه کویه کی به رز به رامبه ر خه لکی له شیوه ی یوگادا داده نیسی، چاوه کانی به نه سپایی ده نوقینی و بو دوا جار هه ناسه یه کی قول هه ل ده کیشی. به لام تم چاونوقاندن و هه ناسه هه لکیشانه ی بو دوا جار و پاش چهند دقیقه یه که ده مرئی وه یا وه کو خویمان ده لاین گیانی نه و لاشه یه جی ده هیلی و ده گه رینه وه لای کریشنا.

دوای تم رووداوه خه لکی به ریزه گورانی بو گیانی ده لاین و لاشه که کی ده سوئین:

وبا تم لاشه یه میت به خوله میش

ره شه باش توی به ری به ناسماندا

ته ی کریشنا. ژبانم بو تویه.

تو نه نیا راسته قینه یه کی له پیناویدا ده ژیم.

په لم بگروه به رزم بگروهه.

سانه پاکه وه ده مه وی بگه ریمه وه لات.⁽¹⁵⁾

بم گیانه پاکه وه ده مه وی بگه ریمه وه لات.⁽¹⁵⁾

براهمنی یه کان به پینچه وانه ی فیهله سوفه کانه وه له کوماره که ی نه فلاتوندا فه رمان ره وایی ناکه ن و ده سه لاتی رامیاریشیان نه دراوه تی ته نیا ماموستا و ریبه ری ثابینن.

دووم چینی کومه ل له دوای براهمنی یه کان فه رمان به ره کانی ده ولته ن و په یه که له خوار چینی براهمن، تم چینه جله و ده سه لاتی ده ولته تیان گرتوته ده ست و پینان نه وتی شاتریاس، چینی سی یه فیشیاس - (VaisYas) خاوه ن زه ویه کان و بازرگانه کانتن، ههروه ها نه و جوتیارانه ش ده گرتیه وه که چهند سه ر مه رو مالاتیان هه یه و زه وی یه کی بچکولانه شیان دراوه تی. چینی چواره میش (شودراس - Sudras)، چینی کریکاران و په نجه رانه وه له خوار هه موو چینه کانه وه یه، مه به ست له چینی کریکاران لیره دا نه و چینه نی یه که له کومه لگایه کی بورجوازیدا په یدا ده بیت، چونکه فیداکان نایدیولورژی ته ی کومه لگایه کی کشتوکالین و هه رگیز په نجه یان بو تم چینه رانه کیشاوه. به پیی فیداکان نوکه رو خزمه ت کارو که ناس و جل شور و نه و کریکارانه ی کاری ده ستی ده که ن خراونه ته ریزی تم چینه وه، نه مرش چینی کریکارانی شاره پیشه سازی یه کانی هیند به م چاوه ته ماشا ده کرین. تم کیشه چینایه تی یه له کونه وه تا کو نه مرو و هه کو خوی ماوه ته وه کومه لگای هیندی له م سه رده مه دا هیشتا په نگ و بوی کویلا یه تی پیوه دیاره. له دینه اته کاندا بیروباوه ری ده ربه گایه تی به جاری پیش خستی کومه لایه تی گوج کرده.

چهند فیهله سوفیکی هیندی

(1) شه نکارا

تم فیهله سوفه له سالی (788) زاینی له خوارووی هیند

زاین دا له سالی (1616) له بهنگال له دایک بوه.

له گهنجی په وه بیروباوهره فلسفه فی یه کانی خوئی دارشتوهو و بلاوی کردونه ته وه و خه لکیکی زوریش دواى که وتون. دواى مردنیشی زور له شاگرده کانی له و پروایه دا بوون که چیتانیا خوداوه نده و له شیوهی مرفدا هاتوته سر زوی هم بیروباوهری (حلول Incarnation) له فلسفه فی هیندیدا بو په کم جار لای قوتابی یه کانی چیتانیا باس نه کراوه. فیداکان له کونه وه هم خاله بیان روون کردوته باسی نه و بیان کرده که کریشنا (خوداوند) زور جار دابه زیوه ته سر هم نه ستیره و فیداکانی به پاکى و دروستی بو شاگردو عاشقه کانی شی کردوته له بهر هم هزیه شه خوداوند له لای هیندی یه کان زور ناوی دراوتی چونکه هر جاره ی به ناویک ویا له شیوهی که سینکدا خوئی به خه لکی ناسانده.

جاریکی تر نه وهش دووباره ده که موه له ناو فیداکاندا یه خوداوند هه په هیندی یه کان پروایان به پولیزم نی په، «نه وانه ی پروایان به دوو خوداوند هه په له سر نه ستیره ی نه زانی و تاریکی جیگه بیان بو نامه کراوه.»⁽¹⁷⁾

جهوه هری فلسفه که ی چیتانیا له په رتوکی (گیتا) وه ده ره یئراوه. به رای هم فله سوفه خوداوند وه کو خوداونده که ی شه نکاراو رامانوجا بی رهنگ و بی بون نی په و خاوه نی هه موو سفاتیکی جوانی و چاکه په.

وه کو مروفیش خاوه نی که سایه تی په و (Person) شیوه شی هه په، به لام شیوه ی خوداوند شیوه په کی گیانه کی په و له گوشت و ئیسقان درست نه بوه گه ردوونیش به هر دوو شیوه که په وه گیانه کی و ماتریالی له ذاتی هم که سه مه زنه وه ده رده چن.

هم بو چونه میتافیزیکی په بو ذاتی خوداوند له داستانه هیندی یه کاندا جیگه په کی تابه تی و دیاری کراوی هه په و (کریشنا) بووه به پاله وانی زور رووداوو کاره ساتی مه زن له ژبانی هیندی یه کاندا. وینه و په بیکه ری کریشناش له زور په رستگا و شوینه گرنگه کاندا دانراوه. له وینه نانه دا کریشنا لایکی جوان و گهنجه و رهنگی له شی وه کوره نگى هور

واپه خوشتین کاتی کریشناش نه و کاته په که شمشال بو (رادا) ی کچه ده ستگیرانی لی ده دات و راداش جوانترین سه مای بو ده کات یه کیک له سه ما به ناویانگه کانی رادا له ژیر تیشکی مانگه شه ویکى پرووناکدا سه مای (راسا) په که تاکو نه مرو به ناویانگه.

بم شیوه په موسیقا و سه ما و گورانی له ژبانی هیندی یه کاندا بووه به فلسفه و ثابین، خوداوند (کریشنا) هونه رهنده و موسیقا ره. نه وانه ی دواى هم پاره وه که وتون له په رستگا کانپاندا له کاتی نوژ کردندا گورانی ده لئین و سه ما بو کریشنا ده کن.

1984/8/16 که راجی .

سهرچاوه کان

- 1 - کهنگا و جه منا دوو پروایان له ولاتی هیند.
- 2 the, Upaishads., 1977 In dia.
- 3 - گیتا په کیکه له ثوپانیشاده کان. Vitsaxis, Plate and 1984/8/16 که راجی .
- 4 - 3 / ز 11 و Gita
- 5 - 4 ز 11 و Gita
- 6 - S. Dasa Gosvami, Reading in Vedic Literature, 1934, P. S
- 7 - الشهرستانی، الملل والنحل - الجزء الاول - لاپره 93.
- 8 - Sriupanishad (A. 6)
- 9 - 6 / ز 13 و Gita
- 10 - 15 ز 13 و Gita
- 11 - 20 ز 15 و Gita
- 12 - 32 ز 10 و Gita
- 13 - 13 ز 2 و Gita
- 14 - 23 ز 2 و Gita
- 15 - Sriupanishad (A . 16)
- 16 - 1) Sri apunishad .
- 17 Sri Upanishad (A 12

تیشکیک له هەرگۆفاری «رووناکی»

سەرھتا 1935 - 1936 / ھولیر

- د. کوردستان موکریانی -

وای کرد، کەوا بۆ یەکەمین جار شاری ھولیر ھاوبەشی کاروانی رۆژنامەگەری کوردی بکات، ھەل ھاتنی خۆری گۆفاری (رووناکی) و خیرا ئاوابوونی بوونە ھۆی داواکردن و بپوستی ھەبوونی رۆژنامە وەبا گۆفاریک بە زمانی کوردی لە شاری ھولیردا، ئەو بوو ناوانە گۆفاریک وەبا رۆژنامەبەک لەم شارەدا دەردەچوو وەک رۆژنامە ھولیر (1950 - 1953)، گۆفاری ھەتاو (1954 - 1961)، رۆژنامە ھولیر لە شێوەی پەخشنامەبەک دا بوو (1962 - 1963)، گۆفاری تیشک (1969 - 1970)، گۆفاری چیا (1970 - 1971)، گۆفاری بیری نوێ (1972) و گۆفاری نووسەری نوێ (1972) و گۆفاری بۆ پێشەو (1973) گۆفاری رۆشنییر (1973)، گۆفاری خانزاد (1982 - 1983)، ئیستەش گۆفاری کاروان و گۆفاری ئۆنۆنومی لی دەردەچیت.

ژمارە یەکی گۆفاری (رووناکی) لە رۆژی پینج شەممە 24 ی تشرینی یەکمەمی سالی 1935 دا دوا ژمارە 16 ی مایسی سالی 1936 دەرچوو و ژمارەکانی (11) یازدە ژمارە بوون.

ژمارە یەکمەم و دووھەمی گۆفارەکە لە چاپخانە (موصل حدیثە) چاپکراوە، ژمارە (3 و 4 و 5 و 6) ی لە چاپخانە زاری کرمانجی لە رەواندز، بەلام ژمارەکانی دوا ئەوانە لە چاپی زاری کرمانجی لە ھولیر⁽¹⁾ چاپکراون.

ماموستا حسین حزنی بۆنە گواستنەوێ چاپخانە زاری کرمانجی لە رەواندزەو بۆ ھولیر دامەزراندنی یەکمەمین چاپخانە لەم شارەدا بە ھەل زانیو، بۆ ئەوێ بەرھەمیکی وێزە و میژووی، کە رووداوێکی پێوەندی بەو خاکو ھەبوو پێشکیش بە دانیشتوانی ھولیر بکات و لە باسی (یەزدان دوخت شەنگیکی پاکیزە دلبەری

بە بۆنە رۆژی رۆژنامەگەری کوردی دا لە 1985/4/22 دا لە کۆریکی فراوان دا لە بەغدا پێشکیش کرا، کە لە لایەن دەزگە رۆشنییری و بلاوکردنەوێ کوردیدا سازکرا بوو.

بە بیرورای من، ئیستە باری رۆژنامەگەری کوردی گەشتوتە ئەو پلەبە، کە ھەرگۆفارو رۆژنامەبەکی لە قونناخیکی میژووی دا دەوری رۆشنییری خۆی لە نیو کۆمەل دا بینیو، پێوستە تیشکی لیکۆلینەوێ زانستانەو بابەتەنە بخریتە سەر، ھەر بۆیە بوو رۆژی یادکردنەوێ رۆژنامەگەری دوو سال لەمەوبەرم بە ھەل زانی بۆ ئەوێ لیکۆلینەوێ بەر بەرەوێ رۆژنامەگەریمان، کە گۆفاری کوردستان بوو، پێشکیش بکەم، وا یادی بیرەوێ ئەمسالیشم بە دەرفەت زانی بۆ ئەوێ لیکۆلینەوێبەکی سەر بەخۆ سەبارەت بە یەکمەمین چاپەمەنی شاری ھولیر بخەم بەردەست، ئەم چاپەمەنییە گۆفاری (رووناکی) یە، کە (50) سال لەمەوبەر یەکمەمین ژمارە لی بلاو بووتەو، ئەم قونناخە میژوویەو یەکمەمین چاپەمەنی چاکترین کەرەستەن بۆ روون کردنەوێ باری ئەوسای رۆژنامەگەری لە رووی دەرهینانی و شونیی، چاپخانە، کارگێرانی لە پال ئەوانەش دا بابەتەکان جوړی بییرکردنەوێ نووسەرانی کوردمان نیو سەدە لەمەوبەر بۆ ئاشکرا دەکات، ئەم ھۆیانە پالیان پێو نام، تیشکیک بخەم سەر بابەتیکی رۆژنامەگەری پەنجا سال لەمەوبەر.

دەرەشانیوێ تیشکی رووناکی لە نیو ئاسمانی رۆژنامە گەری کوردی دا بە قونناخیکی میژووی پیرۆز دەدریتە قەلەم لە کاتیک دا، کە کورد پێوستی بە گەشەسەندن و خزمەت کردنی ووشە پیرۆزی کوردی ھەبوو.

پەخش بوونەوێ گۆفاری (رووناکی) لە شاری ھولیردا



دلسوزیکی نریک	روزی	لا ۴۰
۱	مجله ی رونائی و	۱
(ر)	مطبعة ی زار کرمانجی	۲
اومہجی	رونائی	۳
حسین حزنی	اقتصادیائی نیشتمائی کورد	۵
حسین حزنی	اجتماعات کومله ی	۷
محامی شیت مصطفیٰ	مشکلاتی بی ایشی	۱۰
	به رزی وناو	
	له قلی اور وبادا	۱۱
ک ح	دولتیکسی اسلام	
	به رزی وناو	۱۲
	بزر کردنی دلتیالی	۱۵
	غزنی عبد الله بک مصباح — نده ب	۱۶

موصل له چاپخانه ی موصل حدیثه چاپ کر

۲۴ نهمین یکدم ۱۹۳۵

ههولیری) دا وتوویتی: -

[کتییی- یهزدان دوخت الشریفه الاربیلیه - تالیفی استاذ فاضل میژوونووسی به ناویانگه قس سلیمان صایغ موصلی، که سالی 1934 له چاپ دراوه که وته بهر چاومان سه بهوردی اجتماعی و ملی نهو شریفه ههولیریمان به کورتی نویسه، چونکو ئه مه یه که مین مجله یه و یه که مین مطبعه یه له وطنی نهو شهنگ و شوخه ههولیریمان چاپ و به کاربراه، ویستم به ناوی و ره وشت و رهگزی نهو نازهنینه ههولیریمان چهند دیریک تقدیم به خوینده واراننی محترم بکه و له شکلی روایه تیکی کورت دا بیخمه بهرچاوان . . .]

له سه بهرگی ده ره وهی هه یازده ژماره دا دیمه نی رۆژیک، که تیشکه کانی ده ره و شینه وه و رووناکنی ده به خشن کیشراوه، له سه بهر دیمه نه که نیوی گوڤاره که (رووناکنی) نووسراوه، هه له سه بهرگی ده ره وهی فهرستی بابه ته بلا و کراوه کان و لاپه ره کانیان تۆمار کراوه، که هیچی له 12 و 13 بابه تی جورا و جور که متر نه بوون. رهنگی بهرگی هه موو ژماره کان سه وز وه یا نارنجی بوون.

له ژماره (1 - 6) له ژیر پیرست دا شوین و کاتی له چاپدانی گوڤاره که بلا و کراوه ته وه، به لām هه مان کلیشهش له دیری یه که می لاپه ره یه که م دا دوویات بۆته وه. بهر په ری ناوه وهی بهرگی یه که م له هه موو ژماره کانی دا هیچی لی نه نووسراوه، به لām بهرگی دووه می ده ره وهی دروشمی هه می شه یی رووناکنی تیدا چاپ کراوه که بریتیه له مانه ی خواره وه: -

رووناکنی ره وشت و ده ستوریکنی بهرزی هه یه رابردوو ئیسته به ناسین ده دا به ره بهرکی باش. رووناکنی به دلکی خاوین بۆ یه کیتی عراق تی ده کوشتی.

رووناکنی نه ده بیات و زانستی کورد کو ده کاته وه.

رووناکنی بیره وهی بۆ کورد ده کات.

رووناکنی ره وشت و خوی کورد تازه ده کاته وه

رووناکنی ناوی ناو دارانی کورد به خیوه کا

رووناکنی گوڤاریکه له ژماره کانی دا دیوانی ئیسته و

رابردوو فرههنگ و شیوهی کوردو زانستی اجتماعیات نه شرده کا.

به لām بهر په ری ناوه وهی بهرگی دووه می له ژماره 1 - 5 هیچی تیدا چاپ نه کراوه، له ژماره (6 - 11) تکایه کی هه فالانه و دوستانه ی تیدا په خش کراوه، بۆ نه و که سانه ی لاپه ره ی گوڤاره که به ووتار بهرزه که نه وه که وا ووتاره کانیان ته نیا زانستی و ویژه یی و کۆمه لابه تی بیت.

به شی سه ره وهی لاپه ره ی یه که می هه موو ژماره کانی گوڤاره که بۆ ناساندنی ته رخا ن کراوه و کراوه ته سی خانه، له خانه ی یه که م دا ئه مه نو سراوه: -

[مدیری مسؤل - محامی - شیت مصطفی

بۆ هه موو چتیک مخابه ره به ناوی هه ولیر ئیداره خانه ی رووناکنی

هه ره نسخه یه که به ده فلسه .]

له خانه ی نیوه راست دا نیوی گوڤاره که (رووناکنی):

نووسراوه له ژیره وه شی به م جوره پیناسه کراوه: -

[کوواریکنی هه فه تی علمی اجتماعی ادبی کوردیه]

له خانه ی سی یه م دا.

چۆنیه تی هاوبه شی و کرنی ئیعلانات روون کراوه ته وه.

هه ره ژماره یه ی شازده لاپه ره ی قهواره ی لاپه ره کانی سی ستوونی بووه، که هه ره ستوونه ی پینج (سم) ه، هیج موتیف و وینه ی تیدا نییه، هه تا نیویشانی ووتاره کانی هه به پتی گه وهی چاپ لیدراون.

گوڤاری رووناکنی له هیندیک ژماره ی دا هه فتانه بووه وه کو (1 و 2 و 3 و 8 و 9) وه یا له نیوان دوو هه فه ته و سی هه فه ته دا ده رچوه وه کو ژماره (4 و 5 و 6 و 10 و 11)، ته نیا ژماره (7) زوری خیا ندوه، نه ویش له بهر گواسته وه ی چاپخانه که له ره واندزه وه بۆ هه ولیر بووه.

بابه ته کانی بلاو بووی گوفاره که :-

میژوویی، کومه لایه تی، ئابووری، زمانه وانی، زانستی نه گه ل گوښه ی نه ده بیات و هونراوه ی بلاونه کراوه ی شاعیران و به سهرهاتیان، وهك نه حمه دی خانی، مهلا عبدالرحیم مهولهوی و عهلی بهره شانی، جمیل صدقی زه هاوی و هی تی هه روا باسی جوړاو جوړی روشنییری دی وهك باسی چاپ و فروکه و کشتی کراوه.

نه نو نوسه رانه ی هاو به شی نووسینی نه م یازده ژماره یان کردووه، به شیوه یه کی سهره کی ماموستا حسین حزنی نمر، که له ژماره کانی سهره تای دا دوو له سنی به شی بابه ته کان خوی نووسیویه تی، جا نووسه رانی دی هاو کاریان له گه ل دا کردووه، له وانه محمد علی کوردی نمر، شیت مصطفی، محمود فهمی، محمد جمیل روزه یانی، کانی، گیومو کریانی، سعید ناکام، ره شو، اسماعیل حقی، یونس مصطفی و یونس (دلدار)، جمال احمد و هه وری و فؤاد وهی دی.

باوه کو ته مه نی گوفاری رووناکسی له بواری روژنامه گه ری دا هه هشت مانگیك بووه و کورت بووه، به لام وه کو ده بینن کیشه یه کی زوری باس کردووه نووسه ریکی باشیشی له خوی کو کردو ته وه، چونکه ناوینه ی راسته قینه ی، نه وان بووه، خواست و ناره زوو هیفی نه وانی ده بریوه دروشمی خزمه ت کردنی وشه ی پیروزی کوردی بووه، هوی ناو ابوونی نه م نه ستیره یه ش له ناسمانی روژنامه گه ریماندا هه روه کو له ماموستا گیوو هیندیك شماره زایانی نه وسام بیستووه، داوا کردنی گوفاره که بوو، بو پیدا کردنی ناو بو شاری هه ولیر، به لام له م روژنه دا له ماموستا مسته فا نه ریمانم بیست، که وا له و کاته دا ماموستا شیت مصطفی، که (مدیری مسؤل) ی بووه، کراوه به حاکم و له هه ولیر دوورکه ووتونه وه.

من له و باوه رم نه گه ر هویه که ی نه مه بوو بیت، نه وه کردنی ماموستا شیت به حاکم هه ر بو مه به سستی داخستی

گوفاره که بووه، چونکه هه ر له سهره تاوه به ر له دایک بوونی نه م گوفاره دا ماموستا حسین حزنی زوری هه ول داوه نیجازه ی ده رهنانی گوفاریکی دی بده نی له بریتی گوفاری زاری کرمانجی، به لام به هیج جوړه وه وله کانی سهری نه گرتووه، بویه ماموستا (شیت) ی رازی کردووه، به وه ی نه و نیجازه که وه ربگریت و لی پرسراونیکه ی هه ر به ناو به ناوی نه وه وه بیت و هه مسو و نه رک و هه ل - سووراندنه که ش به نه ستوی (حزنی) یه وه بیت، به م جوړه ناو اته که ی حزنی هاته دی، به لام زوری نه خایاندو و خوشی له هه ولیر دوورخرایه وه وه به ده ست به سهری هینرایه به غداو هه ر له به غدا دا دوا مال ناوایی له جیهانی روشن کرد.

گوفاری (رووناکسی) وه کو هه ر گوفارو روژنامه یه کی کوردی له لایه ن روژنامه نووسانه وه بایه خی دراوه تی و هیندیك جار له چه ند لایه نیکه وه باسی کراوه.

بو وینه کاک عبدالجبار محمد جهاری له (میژووی روژنامه گه ری کوردی) دا⁽²⁾ به کورتی باسی کات و شونیی ده رچوونی گوفاره که ده کات و له کوتایی دا ده لیت :-

[.. گوفاره که باسی میژوو، کومه لایه تی و نه ده بیات و سهرگوسشته ی شاعیران و نافرته تانی کوردی نه کردوه هه ر وه ها گوښه ی زانیاری دهرن و هه وال و باسی ناو خوو ده ره وه ی فهراموش نه کړد بووه ماموستا جه میل روژه یانی و حسین حزنی موکریانی به هه موو جوړیك نوسراو ووتاریان تیدا بلاونه کرده وه، گه شه یان دابووه گوفاره که، ل - 90 - 91].

کاک جه مال خه زنه داریش له نیو به ره مه ی (رابه ری روژنامه گه ری کوردی) دا⁽³⁾ به م چه ند دیرانه ی خواره وه و یادی نه م گوفاره ی کردو ته وه و ده لیت :-

[رووناکسی - گوفاریکی هه فته یی عیلمی واجتماعی و نه ده بسی بووه، له شاری هه ولیر ده رچووه، خاوه ن سهر نووسه رو به برسیاری پاریزه ر شیت مسته فابووه، ژماره یه کی له روژی پنج شه ممه 24 ی تشرینی یه که می سالی

1935 دەرچوو، دوا ژماره‌ی له رۆژی 16 ی مایسی
سالی 1936 دەرچوو په‌کی که‌وتوو.

ئه‌وه‌ی پیوسته بووتری ئه‌وه‌یه، که له راستی‌دا حوسین
حوزنی موکریانی ئه‌م گوڤاره‌ی دهرده‌کردو به‌ریوه‌ی دهرده،
لاپه‌ره [37].

ده‌نگه‌ دانه‌وه‌ی بلا‌وبوونه‌وه‌ی گوڤاری رووناکی له نیو
رۆشنییرانی کورددا

له‌به‌ر ئه‌وه‌ی له سالانی سی‌دا، به‌ره‌مه‌ی رۆژنامه‌گری
کوردی، له‌چاو سالانی بیست‌دا له رووی ژماره‌وه
که‌م بووه، به‌تایه‌تی له‌وکاته‌ی، که گوڤاری رووناکی تیدا
بلا‌وبوونه‌وه، هه‌ر تا‌که رۆژنامه‌یه‌کی کوردی هه‌بووه، که به
به‌رده‌وامی په‌خش ده‌بووه، ئه‌ویش رۆژنامه‌ی ژیان بوو
(1926 - 1938)، بۆیه دهرچوونی گوڤاری رووناکی له
نیو رۆشنییرانی کورددا ده‌نگی داوه‌ته‌وه‌وه‌ له نیو
به‌ره‌مه‌که‌انیان دا چ هۆنراوه‌ بوو بی‌و‌چ په‌خشان هه‌ستی
خوشی خویان دهر‌بریوه، بۆ‌وینه‌ دل‌داری نهم‌به‌ بۆنه‌ی
بلا‌وبوونه‌وه‌ی گوڤاری رووناکی هۆنراوه‌یه‌کی نایابی
هۆنیوه‌ته‌وه‌وه‌ له ژماره‌ دووی لاپه‌ره‌ دوا‌ده‌ی‌دا بلا‌وکراوه‌ته‌وه‌وه
ووتوو‌یه‌تی: -

رووناکی ناوت چه‌نده لام خوشه

عالم به‌ سایه‌ت ژیرو به‌ هۆشه

وا زولمه‌ت رۆی دهرهات رووناکی

به‌ عیلم و فه‌ن و رووخساری پاکي

به‌ سایه‌ی رووناکی هه‌لستاين له‌ خه‌و

به‌ ریمان ییخست نه‌حسی شومی شه‌و

مژده‌ بی وه‌ته‌ن خاكت رووناك بوو

به‌ سایه‌ی شه‌وقت لاوت چالاك بوو

ره‌شی شه‌و رۆی له‌سه‌ر کیوانت

رووناکی جینی گرت له رووی جوانت

ئومید په‌یدا بوو، بلا‌وبیتن فه‌ن

بنوینین خزمه‌ت گوزاری وه‌ته‌ن

ملله‌ت! رووناکی مایه‌ی ژیا‌نه

نه‌وه‌ی چالاکی لاوی جه‌وانه

ئه‌وجا سه‌یرکه‌ن هونه‌ری قه‌لم

تا‌کو به‌رزکه‌ن عیراق و هه‌لم

خودا! رووناکی دوورکه‌ی له شقاق

شعله‌ به‌خشی‌که‌ی له خاکی عراق

هه‌ولیر: ی، دل‌دار

ژماره (2)، لاپه‌ره (12)

هه‌ر سه‌باره‌ت به‌ دهرچوونی رووناکی رۆشنییریکی دی
له ژیر نازنیوی (رزگار‌بوو)‌دا به‌ره‌مه‌یه‌کی به‌ په‌خشان، له
ژماره (3)‌ی لاپه‌ره (8و9)‌دا بلا‌وکردۆته‌وه‌وه‌ له‌م ووتاره‌ی‌دا
که به‌ نیوی (به‌ رووناکی سۆران رووناک بوو)، ووشه‌ی‌وا
واتادارو ئاگریناوی به‌ کار دینیت، به‌لگه‌ی تینۆتی لاوی
کورد بۆ رۆژنامه‌یه‌ک، گوڤاریک ویا هه‌ر په‌خش نامه‌یه‌تی
کوردی ده‌دات و و له‌ سه‌ره‌تادا ده‌لێت: -

[له‌ میژوه‌ بوو، باسی دهرکه‌وتنی گوڤاریکم بیستبوو، له

ناوچه‌ی لیوای هه‌ولیر به‌ ناوی (روناکی)‌و له‌ زوه‌که‌وه‌ بوو

چاوه‌ری هه‌لاتنی ئه‌و گوڤاره‌م ئه‌کرد، که‌ وولاته‌که‌م بی

روناک بیت و میشکم بی رۆن بیت.

سوپاس بۆ خودا‌وا ئه‌و‌گه‌لا‌ویژه‌ هه‌لات و برینیک له

برینه‌کانم ساریژ بوو و گۆلی هیوام گه‌شایه‌وه‌ . .].

(رزگار‌بوو) هه‌ر له‌م ووتاره‌ی‌دا هانی رۆشنییرانی کورد

ده‌دات، بۆ ئه‌وه‌ی پشتگیری ئه‌و گوڤاره‌ بکه‌ن و به‌ به‌ره‌مه‌ی

بیریان ده‌وله‌مه‌ندی بکه‌ن و به‌ هه‌موو هۆیه‌ک ده‌ستی‌بگرن و

یارمه‌تی بدن و ده‌لێت: -

[. . . ئه‌م گوڤاره‌ بۆ‌کی دهرشه‌چی؟ بۆ هه‌موو کورد

مان و کوردی زان. به لئی ئەم گۆفاره راسته و راست بو
 نەوێن دەرئەچیت و بو خزمەت و پیش خستنی ئەوانه . .
 نیتەر لەمەولا ئەوانەیی، که خۆیان به کورد خواھ
 دەنێن و به وەتەنی ئەژمێرن، بێت و خزمەتی ئەم گۆفاره
 مەکن، نیتەر لای عالەم مەعلوم ئەبێ، که هیچن و بو
 خزمەتی ئەم خاک و مللەتە نین . . .]

وا دیاره ئەم ووتارەیی (رزگار بوو) کاریگەر بوو و بابەتانه
 مە کێشەییە دواو، بۆیە دەنگیک له بەغداو به هاواری
 هتوو و پشتگیری داواکارییە رهواکەیی کردوو، ئەم دەنگە
 نەنگی دلیری محەمەد عەلی کوردی بوو و⁽⁴⁾ له لاپەرەیی
 نۆیەم و دەیەمی ژمارە پینچ دا ووتویەتی: -

[ژمارەیی سێیەم له مجلەیی روناکیی چاوپێکەوت، دیتیم
 پیرە له مەقالەیی تاریخی و ئەدەبی و ئیجتەماعی، ئینجا ئەبێ
 زۆر تەشەکوری مودیر و موحەریرەکانی بکرتیت له بەر ئەم
 خزمەتە چاکە، که بو هاوزمانی خۆیان کردویانە.

له لاپەرەیی هەشتەم و نۆیەم، مەقالەیک نوسرابوو،
 خواوەنەکی سۆپاسی رووناکی ئەکات، و غیرەتی نیشتمانی
 کورد ئەبزوینی بو ئەمە به مأل و دل یاریدەیی رووناکی
 بەدن، هەتا گەورە بێت.

ئەزانم قسەکی حەقە، بۆیە منیش تصدیقی ئەکەم و
 ئەم چەند ووشەییە بو هاوزمان و هاو وولاتی خۆم ئەنێرم،
 هەتا - رووناکیان - له بیر نەچیتەو . . .]

دیسانەو له بەغداو (هەوری) هۆنراوێک به نیوی
 (شەمال) بو کارگیرانی گۆفاری رووناکی دەنیریت و تکی
 لی دەکات بەرەو بارەگەیی پیروزی رووناکی هەل بکات و
 نامەکی بگەپەنیتە نووسەرانی و بەم جۆرە دەخیلی دەبێ و
 دەلیت: -

شەمال دەخیلتەم وەک شیریی دلیر
 راپەرەو بچۆ بو شاری هەولیر
 مەترسەو برۆ زۆر به چالاکیی

رینگە ون ناکەیت تیشکی (رونایی)
 ئەدرە و شیتەو له نزیک له دور
 رووناکە وەک رۆژ هەتا شارەزور
 کاتی گەشتیە (کۆنە شارمان)
 رووناکی روونی نیشتمانمان

★ ★ ★

که دیتت گەنجی له تەک پیریکا
 دانیشتیوون هەریەک، بوو له پیریکا
 خۆیانن دەخیل وەک گەدا سەد جار
 داوینیان بگرەو جا بلێ به زار
 (هەوری) ئەی نالان وینەیی کەپوتەر
 زوخوا نووشی بو سپالی له بەر
 کاتی گەشتیە گوفار رووناکی
 خالی بوو له غەم دلەیی غەمناکی
 تکاوا ئەکا له یەزدانی پاک
 گەش بێ، تا مردن وەک رۆژی رووناک

ژمارە (8)، لاپەرە (6)

هەروا رۆژنامەیی (ژیان) یش خوشی خۆی بەرامبەر به
 دەرچوونی گۆفاری (رووناکی) بەم جۆرەیی خوارووە
 دەر دەبریت: -

[چاوەروانی رووناکی) بوین خوا بیهیلی چاوی
 رون کردینەو له ژیان دا نوسی بومان که شەوێکی به هار له
 هەلەبجە دوو بولبول بەرابەری یەکدی دەیان خویند من
 ئاواتی دوو رۆژنامەم لی خواستن وا رووناکیمان دانا به
 بولبولە که له هەولیرەو رووبەرۆی ژیان بخوینی به لام له
 پەردەیی مللی و کوردی دا واز له شکسپیر و لیرچ و هارتمان و
 وایسباخ بێنی چاری دروست له چاپدانی بکا چونکو ئەوی
 سەرپەرشتی دەکا دەزانی هیندە به هونەرە دەتوانی صنعتی
 چاپ ایجاد بکا که وایی بوچ غلط طبعی بێ. ژمارە
 (46، ل - 5].

زمانی کوردی له گوڤاری رووناکی دا

بلاویوونهوهی بهرپه زیکسی چاپ کراری کوردی، خزمهتی زمانه که دهکات، جا ته گهر گوڤاریک بیت و په نجا سال له مهو بهر په خش کرایت، نهوا دهوریک گه لیک بالای له پیش خستن و پهره سندن و پیشکته و تنی زمانه که مانی دیوه، چونکه به هویه به بابتهتی جوراو جور به کوردی نوسراوه و میشکی لاوانی پی زاخاو دراوه و له گه ل نهوش دا هر له سه لاپه رهی نه گوڤاره دا نووسران خویان هانی په کتیریان داوه، بو نهوهی به زمانی کوردی بابتهتی هه مه رهنگ بنووسن، وه نه بیت نه گوڤاره هر بو نهوهی که سانه بووبیت، که له کونهوه به زمانی کوردی نووسیویانه و به لکو هانی خویندکارانی داوه بو نهوهی نهوانیش به زمانی کوردی به ره می بیران بلاویکه نهوهی بویه ده بینین له ژماره (9) و (10) دا لاپه ریه که به نیوی (لاپه رهی قوتایی) تهرخان کراوه و به شیوه یکی سه رهی یونس مصطفی به به ره می به پیزی خوی پری کردوتهوه.

له گه ل نهوانهش دا هر چ چاپه مهنیک، که به زمانی کوردی له و کاته دا بلاویوتهوه، له ژیر نیوی (مطبوعاتی تازه) دا به خوینه ران ناساندراوه، بو وینه له ژماره (2) دا باسی سی کتییی تازه چاپکراو کراوه، که (میرانی سورانی حسین حزنی و به ره میکی قوتابخانه پی شاکر فتاح و هلف و بی سعید فهیم)،⁽⁵⁾ و له ژماره جهوت دا باسی کتییی حسابی پولی پنجه م و شه شه می سه رتهایی دهکات، که له لایه ن ماموستا رفیق حلمی نه مرهوه داندراره کتییی چل فرموده ی پیغه مبه ر، که له لایه ن مه لا محه مدی نزلچی چاپکراوه.

گوڤاری (رووناکی) بابتهتی زانستی زمانه وانیشی په خش کردوه، که سه بارت به زمانانی گیتی (عالم) دا بووه و نهوه زمانانه ی سه ر به کامه خیزانن روونی کردوتهوه و تیشکیکیشی خستوته سه ر زمانی کوردی.

له پال نهوانهش دا گوڤاری (رووناکی) هه ولی داوه بابتهتی

وه رگیرویش به زمانیکی کوردی پاراو په خش بکات، وه که ووتاری (ناپلیونی رهش) له ژماره (4) داوا ناگر په رست له ژماره (5) و (6) داوا یه زدان دوخت له ژماره (7) هوه تا (11).

رینووسی گوڤاره که هه روه کورینووسی چاپه مهنی سالانی بیسته، راسته گوران به سه ر شیوه ی نووسینی هیندیک دهنگی وه که (پ، چ، ژ، ف و گ) ی دا هاتوه و له سالانی سی دا بایه خ، به سه رو ژیرو بور دراوه، به لام هیژ چاره سه ری نوو نی کراوه و کورت و دریزنه کراوه (ل) و (ر) نی سووک و گران هه روه کویه ک نووسراون، نه مهش چهند دیریک له به ره می چاپکراوی گوڤاره که: -

مطبوعات تازه ی کوردی

[له لاین جنابی رفیق حلمی بگه ماموستای مکتب متوسطه بغداده کتییکی حساب له سه ر نفقه ی خوی چاپ کردوه. بو شاگردانی ریزی پنجه م و شه شه م گه لیک باس و سودمهنده او مید نه که یین به هه وس و خوشی زوو بیکرن تاکویک دو تالیفاتی دیکهش به دهسته وه یه زو بیخاته چاپه وه. (رووناکی، ژماره 7، لاپه ره 16).]

بابته کانی بلاویوی گوڤاره که شه قل و تاییه تیتی زمانه که مان له نیو سه ده له مهو بهر پیشان ده دن، نووسه رانی بابته که کان هه ولیان داوه به کوردیکی ساده و ره وان بنووسن، بو نهوهی خوینه ران تییان بگهن، له گه ل نهوش دا چهند ژماره یه کی ووشه ی عه ره بی تیدا به دی ده کرایت وه که [مطبوعات، اجتماعیات، اقتصادیات، ادبیات، اخلاق، کلمه، تاریخ، مستقبل، اعلان، تأثیر، وطن، تجدد وهی دی].

له پال نهوش دا هه ول دراوه ووشه ی کونی کوردی و ووشه ی تازه داریزراوی وه که (فرۆک) نیشتمان، پیرست، دیریک، میژوو، زانست، شیوه، وینه کیشان وهتد به

بوینهوه...].

ئەلبەت ئەم دیمەنە هیئور و هیمنە لادیکە، هەروا بەردەوام نەبوو، چونکە خەسەر و خانە ئاغای دیکەکی نیزیکیان هاتبو دەور بەری گوندەکیان و خەریکی پەلاماردان و تالان کردیان بوو، بەلام دانیشتوانی دئی بە ژن و پیاووه هەموو لە زینەدینی ئاغای خویان کۆبوونەوه و توانیان خەسەر و خان بیهزینن.

ئەوی لەم بەشە بلۆکراوی ئەم رۆمانەدا سەرنج راکێشە، پالەوان هەر ئاغاو ئاغازن و کچی ئاغان، بە دەگمەن باسی لادیکان دەکریت و رۆلی هەرە گورە هەر بەوان دراوه، بەلام مسکین و هەزار ورەنجەدر ئەوەندە بایەخی نەدراوەتی و دەوری پالەوانی ئەوتۆشیان پئی نەسپێردراوه دوور نییە لەو بەشە، کە هینژ چاپی نەدیوه دەوری بە جوتیارانیش دابیت.

گۆفاری (رووناک) هەولی داوه، ئەو پارچە هونراوانە بلۆبکاتەوه، کەتا ئەوسا چاپ نەکراون، بۆ وینە لە ژمارە (11)دا لە لاپەرە (6)دا لە پێشەکی پارچە هونراویەکی حاجی قادری کۆیی دا ئەم چەند دێرانە تۆمارکراون: -

[حاجی قادر لە دەوری جەوانی دا شعری عاشقانە ی زۆر گوتووه، ئەو شیعراوە، کە لە دیوانە چاپ کراوەکی دا نیە، ئەمە یە لەم گوارەدا دیوان بە دیوان پەرتی دەکەین و ئەمە غەزەلیکی خوش و شیرین و پر مەعناوەتی: -

سەبارەت بە عەلی بەردەشانیش لە ژمارە (8)دا نووسیویەتی: -

[عەلی هەر دیریک و سەر بهوردیکی گەورەکانی کوردی بیستیتوو زانی بیتەوه، بە شیعەر هەلی بەستوو، بەلام هەرچەند نەش نوسرا بیتەوه لە زبانتان دا بەخێو کراوه و لە مەجلیسان دا بە دەنگ و ئاوازه خوانی بێژراوه].

بایەخ دانی گۆفاری (رووناک) بە بەسەر هات و هونراوی مەلا عبدالرحیم (مەولەوی) بۆتە هۆی سەخلەتی و نیگەرانی پیرەمێردی نەمر، چونکە پیرەمێرد ماوهی سئ

سالیك بووه خەریکی ساخ کردنەوی هونراوه و بە سەرھاتی مەولەوی بووه و حەزی نەکردوو یەکیکی دیش خۆی پینوہ خەریک بکات. مامۆستای نیوبرا و ئەم هەلۆستە ی لە سەر ووتاری رۆژنامە ی ژبانی (25) ی نەیسانی سالی 1936 ی ژمارە (476) دا بلۆکردۆتەوه، بە نیوی (بۆ جەنابی حسین خوزنی ئەفەندی مەکرانی محترم] و دەلیت: -

[لە ژمارە (7) ی رووناکي دا (سەر بەهورد) ی مەولەوی و چەند شعریکی ئەوتان نووسیوه و دەفەرموون دیوانی مەولەوی ئامادە ی طبع کردنە.

جاری با ئەمەتان لە پێشەوه پیندا رابگە یەنم، کە بەندە سئ سألە خەریکی دیوانی مەولەویم، کە تئ بگم.

ئینجا لە چاپی بەم بە سئ سأل. ئینجا روحی مەولەویم بۆ کەشف بوو لە گەل ئەمەیش دا، کە بە زبانی هەورامی شعرم هە یە.

دووہ بە دەستوو رو ئارەزووی سەید محەمەدی نەوی مەولەوی، دیوانی مەولەویم بەشی زۆری چاپ کردوو و دەفەرمویش بلۆکراوەتەوه زۆری لئ فرۆشراوه راوەستاوم بە سەر یە کەوه بلۆی بکەمەوه.

سە یەم: - جەنابتان شارەزای (میزوو - چیرۆکن) مەولەوی شاعیرە، ئەو چەند دێرە ی، کە بۆ سەر بە هوردی مەولەویتان نووسیوه هەوینیە، تەر جەمە ی حالی مەولەوی کە لە کورەزا کیم وەرگرتوو و نەشرم کردوو، ئەمە ی تیا نییە... .

هەروا مامۆستا پیرەمێرد بەردەوام دەبیت و لە کوتایی دا دەلیت: -

... بەلام رەنجی زۆرم لە گەل مەولەوی داوه و روحی مەولەوی لە ژبان شادە، ئەو شێو یە هەر بۆ ژبان ری دەکەوی، هەموو شێو ی مەکران و هەموو میژوو سەر بەهورد و چیرۆک و تاریخ بۆ جەنابتان].

مامۆستا حوزنیش لە ژمارە (11) لاپەرە (10) دا لە ژیری نیوی (راستە کە ی) دا بەم جوړە وەلامی مامۆستا

پیره میرد ده داتهوه: -

[استاذی فاضل، ئه دیبی عاقل، فهیله سوئی گه وره، پیره میردی کامل، رهئسی جهمیعتی زانست و ره بهری لاوان، خاوه نند نان و خوان، هم شانی ماقول، به عزت و شان، ناقانهای سلیمانی، عالی زه مان، به پشت و به هیز، مدیری (ژیان) جه نابی حاجی توفیق به گه. ریستم بهم دو که لیمه یه دل ره نجی خومتان عه رز کم: - [. . . ئیمه به ناشوکر بی هیشتا نه بوینه ته خاوه نند مطبعه و روژنامه به ک، که وه که مترین روژنامه و پیسترین مطبعه ی ملله ته بی جی و ریگاکان بجی. و بینینه وجود، وهیشتا نه بوینه ته صاحبی لاپه ره به ک که سوئی تیدابی. له بهر نیفاق و خو خوری و نه کیشان و حه سوئی، مطبعه که ی ئیوه هیشتا نه و مطبعه به که میجه رسون له سلیمانی دای مه زران دووماوه. و مطبعه که ی منیش له وه پتر، که به نووکی قله می حه کاکای له حه له ب ری کم خستبو، هیچم له سه ر زیاد نه کردو وه هه ر په ریشان و بی نه سبابه و رووت و قوته و بی حروفات!

له بهر په کتر خستن و پال پیکه وه نان و نه زبته دانی په کتری نه په رزاوینه سه ر نالیفات و مطبوعاتیکای وا به خیلی به به ک بیهین و. .].

میژووی کورد له گوڤاری رووناکای دا

(رووناکای) هه ر له په کم ژماره به وه، بابه خیکای زوری به میژووی کورد داوه، له و رووانگه وه ی، که زانستی میژو و زانستی هه موو زانستانه. نه و بابه ته میژو و به ی بلأ و کراوه ته و میژووی که سان و پال و انان و میران نیه، به لکو میژووی گه له که به هه موو. به شیوه به کی سه ره کیش تیشک خراوه ته سه ر میژووی کونی کوردو به نیوی (کومه له ی نه ژادو بنه چه که ی کورد) په خش کراوه، نه وه ی

شایه نی باسه له خاکی کورده واری دا هه ر کومه ئیکای تیدا نیشته جی بووینت، تا راده به ک هاویه شی دروست بوونج نه ته وه ی کوردی کردووه و له سه رده میکی میژووی دا ده وری که لچهری خوئی تیدا بینوه، بویه ده بینین له باسی کاردا وه یا کاردو، خالیدی و کیرتی وه یا کارتوا به یان کرتاوه ده ست به میژو و نووسین کراوه، له گه ل نه وه ش دا رووناکای تیشکی خستوته سه ره نیدیک رووداوانی میژووی سه رده مانی دیش، له و ژمارانه ی، که باسی بابه تی میژووی تیدا به دی ناکرینت، بابه تی کومه لایه تی جوړاو جوړی پیوستی تیدا په خش کراوه وه ک (پیوستانی ئاده میزاد چیه له سه رده مانی دیرینه وه، تا ئه مرؤ له و، رووداوه گرنه گه کومه لایه تیانه ی، که نه وسا کیشه په کی ئاشکراو دیار بووه، کیشه ی ره وه ندان بووه، له ژماره (9) لاپه ره ی (1) ی دا ووتاریک سه باره ت به و بابه ته بلأ و کراوه ته وه به نیوی (عشایری ره وه نندی کورد اسکان بن چاکتره، یان به ره وه نندی (رحاله) بمینته وه؟!]) له دوا ی روون کردنه وه ی زور لایه نی خراپه ی ره وه ندایه تی بو ره وه ندان و نیشته جی بووان خاوه ن ووتار ده گاته نه و بریاره ی، که پیوسته ره وه ننده کان نیشته جی بکرین و ده ئیت: -

[بو مصلحت و منفعتی عامه اسکان کردنیان و له و خاکانه ی که هی (میری) و خالین دامه زرانندیان زور به که لک تر دینته به رچاوان له وه که وا گهرمین و کونستان بکن. چونکو نه خو یان له و ژیا نه و هات و چوونه خیر ده بینین و نه بوکه سیش به کاردین و نه بو روژیک ده بنه مال و ده که ونه مه یدانن سه رکه ورتن و به رز بونه وه و مه ده نیه تدا هه روا بی ری و جی و بی ملک و خاک و وطن گهران و سوراندنه و پیکای بی سو ده جیکای نه سفه . .].

نه وه ی شایه نی باسه نه و ووتاره میژووی و کومه لایه تیانه ی بلأ و کراوه ته وه، هه مووی له لایه ن ماموستا حسین حزنی نه مره وه نووسراون و بو نووسینه کانی سووئی له ده یان سه رچاوه ی خو مانی و بیگانه وه رگرتوه، وه ک

الیرچ، مینورسکی، هارتمان، نولدکه و وایسباخ و سرجان مالکم وهی دی...

دهرو ژورتان پرکرد له قیزه
دایکم نهزان و توش هر پرو پوچ
له گهلتا نهکرد کاری جوامیری

بایهخ دان به مندال و به لاوان

مندال وه کو خونچه گوئیکی که ژی به هاره، نه گهر باخه وانه که ی شاره زاو کارامه بوو، نهوا چالاکانه ئاوی ده داو هه موو پیوستیکی بوژانه وهو گه شان هوهی بو ئاماده ده کات، نه گهر باخه وانه که خوئی به تنگه وهی خوئی نه بوو، نهوا خونچه گوئه که ی سیس ده بیت، هر له م بیرکردنه وهی وه رووناککی بایهخی به مندال داوه و بابه تی جورا و جوری سه بارهت به مندال و به لاوان بلا و کردوته وه.

ووتاری بلا و بووی نیوگوفاره که، نهوه ده سه لمینیت، کهوا کیشه ی نیو دایک و باوک له خیزان دا، که بنکه ی کومه لی له سه ر بنیات نراوه کاریگه ریکی زوری بو سه ر مندال و لاوانی نیو خیزانه که هه یه. روشنی ریکی نیو سه ده له مه و بهر به نیوی (جه مشید) هونراوه یه کی نایابی سه بارهت به باری ناهه موارو ناکوکی نیو خیزان و بایهخ نه دانیان به مندالی خستوته روو ژیرانه له ژماره 3 - دا به نیوی (شینیی مندالی) گله یی خوئی ئاراسته ی دایک و باوکان ده کات و ده لیت: -

کوانی قسه ی خوش، کوا گالته و گه مه؟
که ی خونندوتانه وه شعریکی ئاودار؟
بو چیروکیک لام سه د لیره که مه
پهندی پیشینان، مه ته لی ناودار
کوا دیاری و داهات، کوانی خه لاتت
سزای پشه نگیم، له امتحان دا
که ی هیشتت بابه (باری) یه ک بکه م؟
یان بچه سه یران له گه ل دوستاندا؟
دایکم لاسارو توش به توره یی

هر سه بارهت به مندال گرنگترین باس ده باره ی باریکی سه رده می مندالی خراوته روو، که نهویش ترسنوکی مندالانه و قوتابیهک له ژیر پیتی (ف. م.) دا له ژماره (6) دا باسیکی زور گرنگ و به نرخی نووسیوه، تیدا هوی سه رکه ی ترسی مندالان بو دایک و باوکان ده گه رینتیه وه له م پینج خالانه دا کو یانی کردوته وه روونیان ده کاته وه، تاریکی، پزیشک، ماموستا، دیوو درنج و شهوله بانو پولیس.

نووسه سه ره تای ووتاره که ی به م جوژه ده ست پی ده کات: -

[ترسنوکی له کوپه بو مندال دیت؟ آخوبه ترسنوکی له دایکی بووه، نه گهر به ترسنوکی له دایکی نه بووه نه ی له کوئی تم ترسنوکییه ی هیناوه؟ زور له ترسنوکی منال پیدا ناییت ئیلا له نه تیجه ی نه مرو نه می دایک و باوکیانه وه نه بیت، که نه وانیش نه و نه مرو نه هیانه له بهر چاکیتی و مه نفعه تی مناله که یان نه بی نایکه ن، به لام راسته و راست به پینچه وانه ی مه رامیان دیته به ره م]، رووناککی، ژماره 6، لاپه ره - 7.

له پال نه وانه ش دا گو فاری (رووناککی) پویته ی به لاوان داوه، باوه کو له هیندیک ژماره ی دا گوشه یه کی بو قوتابیان ته رخان کردوو، له هه مان کات دا له ژیر نیوی ده ستوری نه خلاق بو نه وجه وانه کان ئاموزگاری بو لاوانمان پینشکیش کردوو، ئاموزگارنیکان ده باره ی جل و بهرگ و خووره وشت و خواردن و قسه کردن و باری ده روونی و چاکه کردن نرخی به لین دان و هینانه دی و دوورکه و تنه وه له فیلبازی، خوشی و شادی و بی وه یی بو گشت ویستن و ئاگادار بوونی ئه رک و رک و کینه له دژی که سان

هم نه گرتن و راست بوون بهرامبر به مروفایه تی و وولات و
حک و دایک و یاساو. . . (ژماره 7).

ناواکاریکانی رووناکمی بو پیش خستی.
شاری ههولیر

پیشه و هرکی هههه گرنگی روژنامه گهری (راگه یاندنه)،
هههه له روانگه وه، گوڤاری (رووناکمی) پیوستی و کم و
کورتی ئه و شارهی، که تییدا پهخش ده بووه، به
ئاگادارکردن و پهتا پهتا لی دووان لی، ده بیخسته بهرچاوی
لیپرسراوانی میری شاری ههولیر، یه کیک له بارانه ی، که
دانشتووانی شار له ده ستیان ده نالاند، نه بوونی ئاو بوو،
ئه و ئاوه ی سه رچاوه ی ژبان، ههه له بهرگرنگی ئه م کیشه یه،
له سهه لاپه ره کانی گوڤاری رووناکمی دا بو چهند جاریک
تنگه و چله مه ی ئاو باسکراوه، بو وینه له ژماره (2) ی
لاپه ره (6) دا به پیئوسی (ح. ح.) به واتا حسین حزنی
نهر بهم جوړه سه رنجی. لیپرسراوان بو هه بوونی ئاو
راکیشراوه و له ژیر سه ردیبری (ئاوو کاریزی ههولیر) دا
نووسیویه تی: -

(به راستی لیاکه مان یعنی مه رکه زی قه سه به ی ههولیر
له بهر بی ئاوی جیگه ی ترس و نه ندیشه و جیگه ی ئه وه بو له
بیر نه کری و هه موو ده میک خه ریکی بین، چونکو ههولیر
ته نها کاریزیکی هه یه، که به کاریزی میری ده ناسریت،
ئه و کاریزهش گه یشتووه ئه وه که ئه هالی بترسن. . .

ئه مه ههچ شایانی حیرهت و ته عه جوب نییه، که
شاریکی وشکه دیم و بی ئاوی خاوه ند ته نها کارزیک تینوو
بمینیت و له بهر نه بوونی ئاوی نیگه رانی بکیشیت، به لام
جیگه ی ته سه ف و حیره ته باغچه ی به له دبه ی شاریکی
خاوه ند 16 کاریزی وکانی له تینوو و شک بی و ماله کانی
نیو شار ته نگانی بی ئاوی بکیشن و دارو دره خته کانیان
گه لاریزانی تیکه وی و قرچ هه لی و ووشک بی).

وا دیاره ئه م بانگه وازه ی ماموستا خوزنی کاریگه ری
هه بووه و خواستی کومه لگه ی ههولیر خراوته بهرچاوی
لیپرسراوان و به هاواری تینوینی دانشتوان و ووشک
هه لگه رانی دارو دره ختانه وه چون، بو یه له ژماره (8) ی
لاپه ره (16) ی گوڤاری (رووناکمی) دا له ژیر سه ردیبری
(چالاری ئیرتیوازی له ههولیر) دا ده نگوباسی هه لکه ندنی
چهند بیریکی ئیرتیوازی بهرچاوه ده که ویت، که کومه لیک له
ته ندازیاران و خاک ناسان سه ره رشتی ده که ن و هه واله کهش
به م جوړه بلا وکراوه ته وه: -

(ئه مه چه ندیکه مهندسی به تایه تی خاک ناس، له
لایه ن ته شغاله وه نارداوه ته ههولیر له شه رقی شمالی قه لای
ههولیر چالاریکی سه دوسی فوت قولی هه لقه ندووه
گه یشتوته ئاویکی باش. . .

وه نه بیت گوڤاری (رووناکمی) هه رگله ی و گازانده و
داواکاری کم و کورتی و نه بوونی شاری ههولیری له سهه
لاپه ره کانی خستینه روو، به لکه پله به پله ئاگاداری ئه و
کارانه بووه، که بو پیش خستی شاره که ههولی بو دراوه،
وه یا جی به جی کراوه و به چهند ووشه یه کی شایسته
ستایش کراوه، بو وینه باسی دهوری دایره ی (اشغال) بو
قیرتاو کردنی ریگه و بان ده خاته روو و له سه ره تادا ده لیت.
(دایره ی اشغالی لیاکه مان بو قیره تاو وریک خستی
ریگه و بان تی ده کوشی و له هه موو لایه که وه خه ریکه . .
ژماره - 8، لاپه ره - 14).

گوڤاری (رووناکمی) زور بایه خی به زانست و زانیاری
داوه، هانی دانشتوانی داوه، که رووبکه نه خویندنگه، و
لیبانه وه نیریک بوته وه، ئاگاداری ئه و بابته انه بووه، که له
قوتابخانه دا ماموستای سپوری بو ئاماده نه کراوه، بو وینه له
ژماره - 2 سی لاپه ره (15) دا به نیوی (معلمیک بو
مدرسه ی متوسطه) دا نووسراوه: -

ئه م سال، که ته درسات ده ستی بی کرا، و معلمی
فه رعیکی زور موهمیم، که ته بیعیاته، هیشتا له لایه ن



مه‌عاریفه‌وه ته‌عیین نه‌کراوه، و شاگردەکان له‌و فەرعه‌ موهمیه مه‌حرووم ماونه‌ته‌وه).

نه‌خوینده‌واری ده‌ردیکی کوشنده‌ی کۆم‌لگه‌که‌مان بووه، هەر له‌ کۆنه‌وه هه‌ولێ نه‌هه‌شتی دراوه، به‌لام ئەوسا ئەوه‌نده پوخته‌ی پێ‌نه‌دراوه، جا به‌ تاییه‌تی له‌ شاری هه‌ولێری دێرین، بۆیه‌ گو‌فاری (رووناکی) تکا له‌ لێرسراوان ده‌کات به‌ گه‌رمی بیری لێ‌بکه‌نه‌وه‌و ده‌لێت: -

(هەر وه‌کو له‌ هه‌موو شاره‌کانی عیراق دا بۆ مکافحه‌ی امی لجنه‌ داندراره‌وه‌ به‌ گه‌رمه‌ ته‌قه‌لا ده‌دری. شاره‌که‌ی ایمه‌ تاکو ئیستا چتیکی وای بۆ نه‌کراوه‌و ته‌گه‌ر ئاره‌زووش کرایێ موهمیل ماوه‌ته‌وه‌. له‌م رۆژانه‌ له‌ لایه‌ن ئەهالی هه‌ولێره‌وه‌ زۆر به‌ دلسۆزیکێ ته‌واو له‌ کوشه‌وه‌ دان که‌ مراجعت به‌ گه‌وره‌کان بکه‌ن که‌ زانستیان بۆ دا‌بم‌زیندری...).

به‌راوردیک له‌ نیوان گو‌فاری رووناکی و گو‌فارانێ‌دی‌دا

ته‌گه‌ر به‌راوردیک له‌ نیوان هیندیک رۆژنامه‌و گو‌فاری ته‌و سه‌رده‌مه‌ی، که‌ گو‌فاری (رووناکی) تیدا بلا‌بوته‌وه‌ له‌ رووی ده‌ره‌ینانیوه‌ی بکه‌ین، ده‌بینین تاکه‌ رۆژنامه‌یه‌کی کوردی ئەوسا ده‌رجوویت رۆژنامه‌ی (ژیان) بووه، که‌ به‌ چوار لاپه‌ره‌یی بلا‌وده‌بووه‌و هه‌فتانه‌ بووه. له‌ رووی ده‌ره‌ینانی هونه‌ریوه‌ی هیچ جیا‌وازیکی له‌گه‌ل گو‌فاری رووناکی‌دا نه‌بوو، ته‌ویش به‌شی سه‌ره‌وه‌ی لاپه‌ره‌ی یه‌که‌می دا‌به‌ش کردبو‌سه‌ر سێ به‌ش و له‌ نیوه‌راستی‌دا نیوی رۆژنامه‌که‌ی تیدا نوسیوو، لاپه‌ره‌کانی سێ ستوونی بوون هیچ وینه‌و مۆنتیفیکی تیدا به‌دی نا‌کریت، هەر له‌ هیندیک شوێن دا نیوی ووتاره‌کان به‌ خو‌ش نووسی نووسراوان. بابه‌ته‌کانی هه‌روه‌کو (رووناکی) اقتصادی، اجتماعی، ده‌نگه‌ و باس، اعلانات، هۆنراوه، گالته‌و‌گه‌پ به‌

سه‌رهاتی شاعیران بووه.

هه‌ردوو چاپه‌مه‌نیکه‌ هه‌تا له‌ هه‌ولێ تاکه‌ که‌شیش دا به‌شدارن، هه‌ولێ ماموستا پیره‌میردی نهر له‌ (ژیان)‌دا وه‌هولێ ماموستا حوزنی نهر له‌ (رووناکی)‌دا.

ته‌گه‌ر ئەم چاپه‌مه‌نییه‌ کوردییانه‌ له‌گه‌ل چاپه‌مه‌نی ده‌ورو به‌ر به‌راورد بکریت، ده‌بینین له‌رووی ده‌ره‌ینانه‌وه‌ جیا‌وازی هه‌یه، به‌شی سه‌ره‌وه‌ی لاپه‌ره‌ی یه‌که‌می گو‌فاره‌کان یان دووخانه‌یین وه‌یا هەر ته‌نیا نیوی گو‌فاره‌که‌ی له‌سه‌ر تۆمارکراوه‌ ده‌نگه‌ و باسی جیهانی به‌ خو‌ش نووسی له‌ سه‌ر لاپه‌ره‌ی یه‌که‌م دا نووسراوه، هه‌تا نیو‌نیشانه‌ ناسه‌ره‌کی‌کانیش هەر به‌ خو‌ش نووسی نووسراوان.

وینه‌ی فۆتوگرافی که‌سی و سروشتی و نه‌خشه‌ش بلا‌وکراوه‌ته‌وه‌، هه‌روا وینه‌ی کاریکاتیریش جاربه‌جار به‌رچاوه‌که‌ویت، وینه‌ی به‌رگه‌کان وه‌کو (رووناکی) یه‌ک وینه‌ی چه‌سپوی نه‌گۆراونه‌بووه، به‌لکو هەر جاره‌ی وینه‌یه‌ک وه‌یا چه‌ند وینه‌یه‌ک بووه، که‌ پێوه‌ندی به‌ نیوه‌رۆکی ژماره‌که‌وه‌ هه‌بووه، تا نامه‌ی (ده‌سنوو‌سیش بلا‌وکراوه‌ته‌وه‌، هۆی سه‌ره‌کی ئەم جیا‌وازیه‌ش بۆ کادێرو پشپۆرو دارایی و چایخانه‌ ده‌گه‌ریته‌وه‌ نه‌ک بۆ سه‌ر نووسه‌رانی ئەوسامان.

له‌ ئەنجام دا ئەوه‌ روون ده‌بیتوه‌ که‌وا گو‌فاری رووناکی بایه‌خی به‌ زۆر لایه‌نی کیشه‌و نا‌هه‌مواری و گه‌یرو‌گه‌رفتی هه‌موو چینیکی کۆمه‌لگه‌ی کورده‌واری‌داوه‌ به‌ هۆی زاده‌ی بیری نووسه‌رانیوه‌و هه‌ولێ تاکه‌ که‌سی کارگیرانی، ئەم گو‌فاره‌ هه‌شت مانگه‌ له‌ بواری رۆژنامه‌گه‌ریمان به‌ گه‌رفی تیشکه‌کانیوه‌ی کتیبخانه‌ی کوردی گه‌شاندۆته‌وه‌و ده‌نگی زولالی خو‌ی گه‌یانده‌وته‌ زۆر لایه‌نه‌وه‌و له‌ نیو‌ته‌و ده‌سنوو‌سانه‌ی، که‌ به‌ جێ‌ماون نامه‌یه‌که‌ له‌ نه‌ته‌وه‌ یه‌کگرتووه‌کانه‌وه‌، ئەوه‌ روون ده‌کاته‌وه‌ که‌وا دوو ژماره‌ی له‌ گو‌فاری رووناکی‌پێ‌ گه‌پشته‌وه‌، جگه‌ له‌ وه‌ه‌موو کوردناس و رۆژه‌لات ناسانه‌ی، که‌ پۆه‌ندی راسته‌و‌خو‌یان به‌ سه‌رنوو‌سه‌را نیوه‌ی هه‌بووه.

كوردى له عەرەبىيەو كوردىيەنى بە كوردى و له بەغدا له سالى 1954 دا چاپكراوه .

2 - رسالة معلم الى اخوانى المعلمين والمدرسين، بهغدا، 1956 .

3 - اشياء والصحة، للصف السادس الابتدائى به زمانى كوردى له و دەسنووسانەى، له له دواى خوئى به جئى ماون و چاوه رنى چاپ كردن .

1 - محاضرة عن اللغة الكردية وادابها .

2 - المصايف المهملة والجميلة في شمال العراق .

3 - تمثيلية ابو زهر الأعرابي .

4 - مهرۆكه و بزۆكه .

5 - مامه خه مه .

ئەوێ شایەنى باسە مامۆستا محمد علی کتیبی تاریخ و جغرافیەى بۆ پۆلى شەشەمى سەرەتایى داناو، بە لām هەروا له وزارتى مەعارىف) بى چاپ کردن ماوئەتەو .

بە هونراوئەش نامەى بۆ توفیق وەهیبى، سعید قزاز و شیخ عەلادینى . نەقشەبەندى زینوی و دوستانى ناردووه .

ئەم زانیاریانەم له مامۆستا مستەفا نەریمان و مامۆستا هیندخان کچى خوالیخوئشبوو مامۆستا محمد علی كوردى وەرگرتووه .

5 - بەرھەمەكەى مامۆستا سعید فھیم هەر بە چاپ نەكراوئەى ماوئەتەو .

6 - بەشیکى ئەم رۆمانەى مامۆستا محمد علی كوردى چاپ نەكراوه و له نیو دەسنووسەکانى بە جئى ماوی خوئى دا نییە، بە لām وەرگیرانەكەى بۆ سەر زمانى عەرەبى له لای هیندخانى کچیتى، که دەلێت (102) لاپەرەبە، دوور نییە مامۆستای نیویراو هەر بە عەرەبى نوسیبیتى و گوئارى رووناکى بۆى وەرگیرایتە سەر زمانى كوردى، چونکە شیوێ دارشتنى ئەم رۆمانە لە گەل بەرھەمە بلأوبۆکانى دى دا جیاوازی هەبە، وەیا هەر خوئى بە كوردى نوسیبووه زمانەوانیک پیندا چۆتەو .

1) بۆ ئەوێ گوئارى رووناکى له هەولێر چاپ بکریت و مەلەبەندى هەولێر خاوەن چاپخانە بەك بێت، مامۆستا گیوى موکریانى بە پارەى وینەگرى چاپیکى گەورەتر له چاپەكەى رەواندز له مووسل له فەزێل عیسا مەحفوزکرى و له سالى 1935 دا . له هەولێردا یەكەمین چاپخانەى دامەزراندوله سالانى شەست دا بە چاپەكە پەكى كەوتبوو ئاسنگەران پارچە پارچە بیان کردو هەر یەكەى بە پارەبەكەى كەم بەشیکیان بۆ خوئان كرى .

2) عبدالجبار محمد جەبارى، مینز ووی رۆژنامەگەرى كوردى، سلیمانى، 1970، لاپەرە 90 - 91 .

3) جمال خەزەندار، رابەرى رۆژنامەگەرى كوردى، (-)، 1973، لاپەرە - 37 .

4) مامۆستا محەمەد عەلى كوردى نەمر له دنى سیدەلان، كە كەوتۆتە سەر شاخی سیلك سەر بە قەزای رانیە له سالى 1905 دا هاتۆتە دنیاووه له سالى 1956 دا كوچى دواى كوردووه . مامۆستا كوردى بە باوهریکى پتەووه خزمەتى زمان و وینزەو مینز ووی كوردى كوردووه بە زمانى كوردى و عەرەبى بابەتى جوړاو جوړى بە نیوى (الفلاح، رجل الشارع أبو هند، محمد علی پزدهرى، محمد علی كوردى، المؤرخ، سیاسى جاهل المحارى، اعظمى، عطشان، ام العلاء، نسرین الكردیة وهى دى) بلأوكردۆتەو له بەرھەمە چاپكراوئەكانى .

1 - حکایەتى زادىچ له نووسینى فۆلتیرو وەرگیرانى بۆ سەر زمانى عەرەبى (طە حسین) كوردوویەتى و محمد علی

کلافه‌ی ژبانی - بهرهمه‌کانی - دهوری بالایی له
جولانه‌وهی روشنیبیرانی عیراقدیدا .. تیشکیکیش له‌سه‌ر
کتیبه‌که‌ی

(یادکردنه‌وهی سه‌عد زه‌غلول له عیراقدیدا)

غفور میرزا کریم

خه‌لف شه‌وقه

کۆمه‌ل ده‌رده‌بهری که له ده‌واییدا ئەم په‌وشته تاییه‌تی‌یه‌ی له
نوسینه‌کانیدا به زه‌قی ره‌نگی ده دایه‌وه که بوو به هۆی
ئه‌وه‌ی هه‌ندی له روشنیبیرانی هاوچه‌رخ‌ی به روشنیبیریکی
گالته چی و گه‌مه‌بازی ناوی به‌رن.

باوک و دایک مردنی خه‌لف و به‌سه‌ربردنی ماوه‌یه‌ک له
ژبانی لای زاویه‌کی بازرگانی له صویره‌ی سه‌ر به شاری
کوته یا گوزهرانی بو ماوه‌یه‌کی تر لای زاویه‌کی تری له
حیلله له‌ده‌واییدا چۆنه قوتابخانه‌ی روشدیه له به‌غدا پاشان
چۆنه دار المعلمین ی تورکی، ئیتر ئەم هه‌لسۆکه‌وت و
هه‌لبه‌زو دابه‌زه جو‌راوجوره کاریکی تاییه‌تی‌یان کرده سه‌ر
ژبانی له‌وه‌به‌ده‌وای، وه که‌ره‌سه‌یه‌کی پر سوودو ده‌رسیکی
بایه‌خ دار و تا‌قی کردنه‌وه‌یه‌کی به که‌لکی بو‌ره‌خسان
هه‌روه‌ها ناگری شه‌ری به‌که‌مینی جیهانی (سه‌فه‌ربه‌ن)
خه‌لفی له‌گه‌ل هه‌زاران که‌سانی که‌ساس و داماو‌ی تری
دانیشه‌توانی عیراقدیدا بو‌ناوچه‌رگه‌ی دۆزه‌خی جه‌نگه
پایه‌چ کردو لول دا که له ئەنجامدا پاش شکستی هینانی
ده‌ولته‌تی عوسمانی خه‌لف له‌گه‌ل زۆری تر له لایه‌ن
ئینگلیزه‌کانه‌وه به‌دیل په‌وانه‌ی هندستان کران ئەم ماوه‌یه‌ش
ده‌رفه‌تیکی گونج‌او‌ی بو‌ره‌خسان، بو‌فیربوونی زمانی
ئینگلیزی و هیندی به‌م چه‌شنه‌ چه‌ند هۆیه‌کی تاییه‌تی
ده‌ستی بالایی هه‌بو له په‌روه‌رده‌کردن و پی‌گه‌یاندن و قال
کردن و ناوه‌رکردنی خه‌لف شه‌وقیدا که له ئاکامدا وه‌کو
شاسواریکی بی‌هاوتا ته‌سه‌بی له ناو جولانه‌وه‌ی روشنیبیری

له‌گه‌شت کردن به‌ناو هه‌رده‌وتلی ژبان و گوزهران و
په‌روه‌رده‌کردن وه‌ پینگه‌یاند هاتنه‌ کایه‌ی خه‌لف شه‌وقی بو
سه‌ر شانوو کۆری خه‌باتی جولانه‌وه‌ی روشنیبیران به کوردو
عه‌ره‌به‌وه کسوت وینه‌ی تاییه‌تی بنه‌ماله کوردیکی ئاواره‌ی
ده‌وری ده‌ولته‌تی عوسمانی یان ده‌وری پاشایه‌نی دوا‌پراو
تیدا، به‌دی ده‌کری.

ئه‌وه‌ی راستی بی له‌سه‌ر بنه‌چه‌ی خه‌لف شه‌وقی هه‌ر
ئه‌وه‌نده ده‌زانین، که باوکی ناوی ئەمین بووه له له‌شکری
عوسمانیدا له دیوانیه ته‌فسه‌ر بووه جاله‌به‌ر ئه‌وه‌ی به
په‌چه‌له‌ک ده‌چیته‌وه سه‌ر هۆزی داوه‌ی کورد بو‌یه به‌ئەمین
داوه‌ ناوی ده‌رکردوووه ناسراوه.

ئەمین داوه‌ی سی زمانی زانیه‌وه‌و شه‌ره‌زایی قولی له
عه‌ره‌یی و تورکی و فارسیدا بووه، پیاو‌یکی خو‌ینه‌ه‌واری
زیره‌ک بوه خه‌لف له‌ده‌وای حه‌وت خوشک سالی 1898
چاوی به دنیا هه‌له‌پناوه‌و تاکانه کۆری دایک و باوک بووه.
هه‌ر له سه‌ره‌تای ژبانی‌یه‌وه زیره‌کی و بلیمه‌تی له میشک و
چاویدا ئەده‌ره‌وشایه‌وه کورد واته‌نی هه‌ر ئەلی زانایی و دانایی
به‌شیره‌وه خواردیبوو، هه‌ر له مند‌آیه‌وه له هه‌لسۆکه‌و تیدا
یاخی بوون و هه‌لشاخان به‌رامبه‌ر کۆمه‌ل و دیارده‌ ناره‌واکانی
ده‌بینه‌را بو‌یه له ماله‌وه له‌گه‌ل باوکیدا نا‌کۆک بوو هه‌میشه له
مشت مرو تیک چوون و به‌یه‌کا دانابوو که له ئەنجامدا به
گالته‌و گالته‌جاری داخی دل‌ی به‌رامبه‌ر باری ناله‌باری

کوردو عه‌ره‌بدا به ئاره‌زووی خوێ تاوده‌داو ته‌ستیره‌ی به‌رزى له ئاسمانى چىروك نووسى و رۆژنامه‌گه‌رى و په‌خشانى گزنگ له گۆفاره‌ ناوداره‌كان به دانانى كتيبى هه‌مه جۆره‌ى رۆشنىبرى به‌سه‌ركه‌وتوبه‌وه بده‌رو شىته‌وه ئىتر زمان پزانی خه‌له‌ف به‌زىه‌كى و دانایی، هه‌لكه‌وتن و گروش كردنى له ئامىزى بنه‌ماله‌يه‌كى خوێنده‌وارى چاوكراوه‌دا . . . سه‌ر كردنه‌ خوێندن و فېربوون له فېرگه‌كانى حله‌ به‌غدا، ده‌ردو مه‌ينه‌تى رۆژكارو كۆمه‌لايه‌تى . . . تال و تفتى رۆژانى دىلبه‌تى و هاتنه‌وه‌ى بۆ عىراق ئه‌م هه‌لسوكه‌وتانه به‌تېكرايى كه‌ره‌سه‌يه‌ى كه‌له‌كه‌بووى به‌پيت و ده‌روويه‌كى گونجاوى ته‌قینه‌وه‌ى كانىاوى به‌هه‌روه‌رى و كارامه‌ى له خه‌له‌ف شه‌وقى دا كرده‌وه كه وهك شاسوارىكى رۆشنىبرى خوێ هاويشته ناو كۆرى جولانه‌وه‌ى رۆشنىبرى به‌وه . خه‌له‌ف شه‌وقى پاش رزگار بوونى له دىلبه‌تى و هاتنه‌وه‌ى بۆ عىراق له‌دواى فېربوون و شاره‌زاو قال بوونى له چهند زمانىكى بېگانه‌ى وه‌كو ئىنگلىزى وهىندى و فرىسى، ئه‌لمانى، توركى، فارسى سه‌ره‌تای ئه‌ركى رۆشنىبرى خوێ به‌ رۆژنامه‌گه‌رى كرده‌وه نوخسه‌جارى له‌م مه‌يدانه‌دا ده‌ره‌ئانى به‌كه‌مىن و كوئترىن گۆفارى عىراقى سه‌رده‌مى ده‌ورى داگيركه‌رى ئىنگلىز بوو. له كانونى دووه‌مى سالى 1923 خه‌له‌ف له شارى به‌سه‌ به‌ ناوى (شط العرب) هه‌ گۆفارىكى نىشمانى و رۆشنىبرى ده‌ره‌ئا كه سه‌رنوسه‌رو هه‌لسورنهرى هه‌رخوێ بوو به‌لام دياربوو كار به‌ده‌ستانى ئىنگلىز نه‌ خاوه‌نه‌كه‌ى نه‌نوسينه‌ نىشمانيه‌كانى دژ به‌ داگيركه‌ر وه‌نه بانگه‌ راهىشتنى بۆ به‌كه‌يه‌تى كوردو عه‌ره‌ب به‌دل نه‌بوو جىگای په‌زنامه‌ندىيان نه‌بوو بۆيه هه‌ر ته‌نها ژماره‌يه‌كى لى ده‌رچوو وه‌ فه‌رمانى داخستنى بۆ ده‌ركرا⁽¹⁾ كه له ئه‌نجامدا خه‌له‌ف هه‌وارگه‌ى خوێ بۆ به‌غدا گواسته‌وه . . . وه له پاتيه‌خت له ئازارى سالى 1923 ده‌ستى به‌ده‌ره‌ئانى رۆژنامه‌يه‌كى رۆژانه‌ى رۆشنىبرى و كۆمه‌لايه‌تى تر كرد كه دروشمى بلاوكردنه‌وه‌ى راستى و خزمه‌تى نىشتمان بوو كه به‌داخه‌وه ئه‌ميش ته‌نها

شه‌ش مانگه‌ ده‌رچوو⁽²⁾. به‌م چه‌شنه‌ خه‌له‌ف شه‌وقى له‌سه‌ر په‌وشتى باوكى و شانازى كردن به هۆزو په‌چه‌له‌كى كورديه‌وه نازناوى داويدى خسته‌سه‌ر ناوه‌كه‌ى به‌م چه‌شنه خه‌له‌ف له رىزى جولانه‌ده‌ى رۆشنىبرانى كوردو عه‌ره‌بدا وه‌كو شاسوارىكى لى هاتو هاته مه‌يدانى نووسين و بلاوكردنه‌وه‌ى كتيب بو و نه‌له سالانى بيستدا لاپه‌ره‌كانى گۆفارى (دىبارى كوردستان) كه له به‌غدا له لايه‌ن صالح زكى صاحبه‌رانه‌وه به‌كوردى و عه‌ره‌بى و توركى ده‌رته‌چوو هه‌ميشه به‌ نووسينى به‌ پىزى خه‌له‌ف ئه‌رازايه‌وه، وه‌به گه‌رمه‌وه به‌شدارى له‌م گۆفاره‌دا كرده وه‌كو زاناو ميژ و ونوسى كورد، جميل رۆژ به‌يانى ده‌ليت:

له ژماره‌كانى (3 - 6)ى گۆفارى (دىبارى كوردستان) كه له سالى 1925 له به‌غدا له لايه‌ن صاحبه‌رانه‌وه ده‌رته‌چوو خه‌له‌ف ووتاره‌كانى (ف - استيفانى) ده‌رباره‌ى (كرمانجى كرد) له ئىنگلىز به‌وه وه‌رى ته‌گه‌رايه سه‌ر عه‌ره‌بى وه‌بلاوى ته‌كردوه وه‌له ژماره‌ى (8) ووتارى زوروشاغا - شيخ المعمرين - به عه‌ره‌بى بلاو كردوته وه‌ هه‌روه‌ها به ئاشكرا ده‌بينى كاتى كه گۆفارى (اعتدال) له سالى 1933 له شارى نه‌جف ده‌ستى به‌ ده‌رچوون كرد له‌ناو ئه‌و شوپه سوارانه‌وه كه‌له شاعيرانه‌ى عىراق دا وه‌كو محمد رضا الشيبى على شرقى، محمد جواد الجزائرى، محمد علي يعقوبى احمد الصافى، محمود الجبوى، عبدالرزاق محى الدين، مصطفى جواد، عبدالحميد الدجيلى، محمود الملاح، ناوى خه‌له‌ف شه‌وقى داوديش وه‌كو ته‌ستيره‌يه‌كى پرشنگدار ده‌ره‌وشايه‌وه.

به‌هيزى و پرتوانى له زمانى عه‌ره‌بىدا وه فره‌ شاره‌زايى له به‌شه‌كانى رۆشنىبرى گشتى دا گه‌يانده‌بووه پله‌يه‌كى ته‌وتو كه به نوسه‌رىكى ناودارو سه‌ركه‌وتوى نوسه‌رانى گۆفارى (الغه العرب) دا بنرى ئه‌م گۆفاره‌ زانبارى به‌ گزنگه‌ى كه ئه‌نستاش مارى الكرملى سه‌ره‌رشتى ده‌ركردنى ده‌كرد. تواناى بى ئه‌ندازه‌ى لى هاتووى خه‌له‌ف شه‌وقى له ريك خستن و هه‌له‌ستنى گالته‌و تىرو توانج گرتن له‌سه‌ر

الدفاع

(غزته ته په کی تازه به ناوی (الدفاع) وه له به غدا دهرچوه دوو رڼو دوو نوسین یمان بو هات من که له غزته ته تجربه کونه کانه وه هم موده ته غزته ته خو مان ده بینم تا ئیستا غزته ته ی وارینکونیک و له هه موو بابه ټیکم نه دیوه سیاسی ، ته ده یی ، فهنی ، عیلمی اقتصادی و فکاهی . . .

نه خوازه لا گالته و گه یی ته ده یی لیب خه لف شوقی زینه ټیکي تری پیدا کړدوه وه به هیندی شیوه ی به یانایا له گه ل خو مان دا دوستی نه نوینی ئومید ته که یی پایه دارو په سندی یارو نه غیاربی). بهم به ننگه لاپه ره ی رڼو نامه و گو فاره کان چ ناو خو بی یا دهره وه ی وولات بی ، بی سی و دوو به لکو به شانازی یه وه بو ووتار نوینی برشت و به پیزه کانی خه لف شوقی کرابوه وه ئیتر هه ندی جار به ناوی ناشکرای خو یه وه و تار ی نه نویسی وه هه ندی جار ی تریش له ژیر ناوی (ملا نصرالدین) (مه لای مه زبوره) نویسی بلا و گه کړدوه سه یتر هه ندی جار ی تر له ژیر ناوی (بابو جتر نارجی) که گویا هن دیه که له و هن دیانه ی که له گه ل له شکری دا گیر کهری ئینگلیز دا هاتونه ته عیراقه وه نویسی بلا و ته کړدوه که له م بابه ته وه به ریز صادق الازدی ها ور یی ده لیت پاش پینج سال سکرتیری نویسی رڼو نامه ی (الدفاع) «مه دی و فی» پی و وتم که نه و (بابو) هن دیه هه ر خه لف شوقی بوه که موچه خو ریک بوو له وه زاره تی مالیه . گور و گو ژمی خه لف شوقی له مهیدانی رڼو نامه گه ری دا ریکه وتی سه رده می حکومتی به کر صدقی سالی 1936 ده کا جا له بهر په بوه ندی به تینی نوسه ر به به کر صدقی یه وه خه لف شوقی به چالا کانه له رڼو نامه ی (الدفاع) که سرکیس سورانی به ریسوه ی ده بر د که به ژمانی حالی حکومتی بکر صدقی ناسرابوو ووتارو نویسی سیاسی که زور جار له ژیر ناوی (سفینه ی نوح) دا ده ینوس بلاوی ده کړدوه . به ریز صادق الازدی که خو ی له م رڼو نامه به دا کاری ده کړد ده لیت : له پيشدا له رینگه ی نویسی و خو یندنه وه ی ووتاره کانیه وه خه لف شوقیم ناسی و ریزم

باری که مو کو پری و دهردی کوشنده ی کومه ل کړد بوی به په کیکی ناودار له م مهیدانه رڼو نویریه که له نه جامدا ناوی به رڼو نویریکی هاوچه رخی گالته و گالته جار ی په خه نگر ی به رز دهر کړد وه له نه رشیفی رڼو نویرانی گالته جار ی عیراقدا ناوی له گه ل ناوی هم رڼو نویرانه ی خواره وه دا دی که هه ریه که یان یا رڼو نامه یا گو فار ټیکي به ناوه وه ناسراوه .

نوری ثابت «حبر بو»
میخائیل تسی «کناس الشوارع»
عبد القادر الممیز «ابو احمد»
صادق الازدی «قرندل»
خالد الدر «الوادی»
حمید المحل «الفکاهه»

ئیر هه میسه به نویسی به هیزو سوو د به خش و پر پیزو یه تو ټکل به تیرو توانج گرتن پر له مانا بو سه رباری ناکلو کی کومه ل که بریتی بوو له په خه نگر تن له سه رباری ژیا نی کون داخی دلی پر ناسوری هه ل دهرشت و دوو تووی لاپه ره کانی هم رڼو نامه و گو فارانه ی خواره وه ی ناو وولات و یا دهره وه ی وولات پر ده کړدوه ده رازانده وه .

الاقوات العربیه
مجلة المعلمین
لغة العرب
الاعتدال
الکرخ . . هند

پیره میرد به ریسوه به ری رڼو نامه ی (ژیان) به م نویسی نه ی خواره وه رڼو نامه ی (الدفاع) به غدادی وه دهری به رزی خه لف شوقی له مهیدانی گالته و گه مه دا هه ل ده سه نگی نی ، هه روه ها له دوو تو بی هم نویسی نه دا دهره که مو ی که خه لف شوقی وه کو کور دیکي رڼو نویری له لای پیره میرد ناسراو ناویانگه داره .

5 تموز 1937

ژیان ژماره 533

رەگرت بەلام بەهۆی کاروباری رۆژنامەى (الدفاع) وە بۆ
حکەم جار بېنەم و لە تەکیا دانیشتم وە ئاشنايەتیم لەگەڵ دا
ست. بەم چەشنە خەلەف شەوقى بەسەرکەوتویەو
بەمى بەرزى رۆژنامەگىرى لەناو جولانەوێ رۆشنىبیرانى
عیرەدا وەرگرت بۆیە بەرێز صادق الأزدى رۆژنامەگىرى
عیراقى کۆن بەدروستی ئەم دەورە گرنگەى خەلەف شەوقى
عیراقى وە دەلێت:

بە گوزەرکردن بەناو ژيانى خەلەف شەوقى دا مروڤ
سەرى سوڤ دەمىنێى کە چۆن کوردیکى رەسەن لە سالانى
یستدا دەرھینانى گۆڤارى بەناوى (شط العرب) لە شارى
سەرە دەگرتیە ئەستۆ کە بى گومان ئەم ھەلۆیستە بەلگە
ھوێستە عیراقى رەسەنى خەلەف شەوقى دەرەخواو پيشان
نەدا.

شاسواری چیرۆک نوسى عیراقى

خەلەف شەوقى

خەلەف شەوقى نەك تەنھا ناوى بە رۆشنىبیرنىكى
رۆژنامەگەرى بە نوسىنى و ووتارى ھەمە چەشنە لە رۆژنامەو
گۆڤارەکانى عیراق وەدەرەوێ وولات بلاءوسوہو وە بەس
بەلکۆ لە ھەمان کاتدا توانیوتى بەسەرکەوتویەو
نەردوکیشەى کۆمەلایەتى ئاوات و خۆزگەى کۆمەلانى
خەلکى بە چیرۆکى بەرزو جوان تۆمار کاو نایاب ترین و
چیزترین چیرۆکى بىگانە لە زمانە بىگانەکانەو بە تايبەتى لە
زمانى تورکیەو بەگۆرپیتە سەر عەرەبى وە لە رۆژنامەو گۆڤار
بابە شىوہى کتیب بلاءوى بکاتەو وە پيش کەش بە
خویندەوارى عیراقى بکات، جا با کەمى جەلەوى ئەم باسە
بەدینە دەست خەلەف شەوقى، کە خەلەف شەوقى لە
کتیبە کەیدا بەناوى (قصص المختاره من الأدب التركي)
کە لە سالى 1934 لە میسر دەرجووە کە دوو رۆشنىبیرى
گەرەى عەرەبى محمد محمود و عبدالوهاب امین دوو
پیشەکى بەنرخیان بۆ نوسىوہ تیايدا دەلێت: لەبەر ئەوہى
سەرچاوەى رۆشنىبیرىم تورکى بووہ بۆیە کە سەرم کردبوہ
سەر خویندەوہى ئەو چیرەوکانەى کە بەناویانگترین چیرۆک

نوسى تورکى دەیان نوسى وە کورشانسورى . ارجمند
اکرم . . . ھتد وە دواى ئەوہى تاسەو ئارەزووى گەرمترو
بەھیزتر کردم کە ئەم بىنى لەناو ئەدەبى عەرەبى دا دەربارەى
ئەدەبى تورکى وە بەرھەمى رۆشنىبیرانى تورکى بوشایەکى
گەرە ھەبوو جگە لەمەش خواوہن دەزگای چاپ کردنىش
پالیان پىوہ دەنام، ھەر ئەوئەندە چیرۆکىکم بلاءو دەبوہوہ،
خواوہن رۆژنامەکان ھانىان دەدام بۆ چیرۆکى تر بەم جوڤە
سوڤرەوونى خویندەواران لەسەر خویندەوہى چیرۆکەکانم
خستىمە سەر رىڤەوى چیرۆک نوسىن شىاوى یاسە ئەم
کتیبە جارنىکى تر لەسەر داواو خواستى خویندەواران لە
سالى 1936 لە میسر لە چاپ درایەوہ، وە کەوتەوہ
بەردەستى خوینەر کە ئەمە بەلگەى نەوێستە، توانایى و
سەرکەوتویى وە ناودارىەتى خەلەف شەوقى لە ریزى
جولانەوہى رۆشنىبیرانى عیراق وەدەرەوہدا پيشان دەداو
دەنوینى .

لێرەدا پرسىارىک دیتە پيشەوہ!!

تایا بۆچى رۆشنىبیرانى عیراقى لەو رۆژەدا چاویان بریوہ
بەرھەمى شیلەو بىرى رۆشنىبیرانى تورکى؟ وە بەکلچىو
دەستکەوت و سەرکەوتنەکانى چاویان ئەرشت؟

ئەوہى راستى بىت لەداىک بوونى جەمھورىەتى تورکیایى
سەر بەخۆد لەسەر کەلاوہ کۆنى رۆوخواوى پىنج سەد سالەى
دەستەلات دارى دەولتەتى عوسمانى بە یەکى لە رۆدواوہ
گرنگەکانى ئەم رۆژھەلاتى ناوہراستە دادەنرێ کە لەدوایدا
کەوتە بەرچاوو سەرنجى جولانەوہى نیشتمانى و رۆشنىبیرى
عیراقى بۆ لای خوێ رادەکیشا . . . رۆژنامە نیشتمانىەکانى
بەغدا ئىستقلال و ئەھالى . . . ھەر بەردەوام بە سەرکەوتن و
دەستکەوتەکانى جەمھورىەتى تورکیایى کەمالیان ھەل دەدا،
لەگەڵ بارى ژىردەستەى پیلان و نەخشە گلاوہکانى
ئینگلیزەکان بۆ چەسپاندنى پەیمانى دىلیەتى 1930
بەروردیان دەکرد وە بۆ چاویلکردن لە جولانەوہى نیشتمانى و
رۆشنىبیرى تورکیا کۆمەلانى خەلکى یان رادەکیشا بۆیە
رۆشنىبیرانى عیراق تامەرزووى چىشتنى بەروویومى تازەى

رۆشنییرانی تورك بوون به تایبه تیش رۆشنییرانی ئه و سهرده مه له بهر ئه وهی سه چاره ی خویندنیان توركی بوو بویه تاموو چیژی تایبه تییان له ئه ده بی توركی و له وه رگییرانی به ره مه کانی رۆشنییرانی پیشکه و توو خوازی توركی بو عه ره بی و هه رده گرت ئیتر ئه م هویانه بوونه مایه ی راکیشانی سه رنجی خوینده واری عیراق بۆ لای ئه ده بی توركی که تیایدا خه له ف شهوقی پایه و پله ی به رزی له م مه یدانده و هه رگرت بویه رۆشنییری به ناویانگه جعفر خلیلی له کتبه که یدا که له سالی 1962 په ناوی (القصة العراقية قديماً وحديثاً) ده رچه به دروستی ده وری خه له ف شهوقی هه ل ده سه نگینی و مافی سروشتی ره وای خو ی ئه داتی وه ده لیت.

له و رۆشنییرانه ی که له عیراقدای به پتیشره و ی چیروک نوسی تازه دانه بگرین له م چوار رۆشنییرانه ی خواره وه .

1 - سلیمان فیضی

2 - محمود احمد سید

3 - انور شاوول

4 - خه له ف شوقی

به م چه شنه خه له ف شهوقی به توانای لی هاتوو له بواریکی میژوو بی به به ره مه ی زوری بایه خ داری به سه ر که وتویه وه پایه ی چواره مین چیروک توسی له ناو چیروک ناسانی عیراقدای وه رگرت.

خه له ف شوقی کورد په ره ره

هه رچه نده خه له ف شهوقی به تیکرا تواناو بلیمه تی خو ی خستبه به رده ستی جولانه وه ی رۆشنییری عیراقی وه به ره مه چه وراو جو ره کانی و شیله ی بیرى به زمانی عه ره بی ئه کرده گه ردانه بو گه نجینه ی سامانی رۆشنییری به لام له هه مان کاترا وه کو رۆشنییریکی کورد بیرى ده کرده وه و به پی بارو رۆزگاری ئه و سه رده مه ئه سی له مه یدانى جولانه وه ی کوردیدا تاو وده دا . باری دواکه وتنی و داماو ی گه لی کورد بازارای کزو که ساسی جولانه وه ی رۆشنییری دل و میشکی هینایه هه ژان بویه وه کو هاو ده ردی هاته کو ری رۆشنییرانی

کوردیه وه له به غدا وه قو لی به قولا کردن که له ئه نجامدا چیگه ی به رزی خو ی له ریزی رۆشنییراندا کرده وه وه کو لی هاتویه کی ناودار له م مه یدانده نا سرا .

له 5/30 سالی 1930 له ژیر پاله په ستوی جولانه وه ی رۆشنییری کوردی دا ده زگای میری رینگه ی به کردنه وه ی یانه ی سه رکه وتن دا که کردنه وه ی به سه رکه وتینکی گرنگی و ده ستگه وتینکی رۆشنییری دیاری کراو دانه نری .

له کو یو ونه وه یه کی دیاری کراوی تایبه تیدا له ناو کو ری سه دان رۆشنییری کوردا به هه لیژاردنیکی سه ره به ستانه چه ند رۆشنییریکی هه لکه وتوو له گه ل چه ند پیاوینکی پایه به رزی کورد په ره ره که به دامه زرینه ری ئه م ده زگای رۆشنییره دانرا بوون هه لیژیران ، به م چه شنه خه له ف شهوقی به لی هاتوو ی خو ی له گه ل به ریزان ئه مین زه کی به گه وه مارف جیاوک ، ئیبراهیم حیلدی ، محمد علی افندی توبچی ، محمود جودت ، پاریزه محمد عارف افندی پشده ری وه کو شاسواریک له مه یدانى رۆشنییری کوردی ناویانگی ده رکرد .

دوکتور محسن جمال الدین له نووسینیکدا به ناوی (الاکراد خدموا اللغة العربية که له 1984/10/1 له رۆژنامه ی عیراقدای بلاوی کردوته وه ده رباره ی خه له ف شهوقی ده لیت : (خه له ف شهوقی به زوو ی په ی به زمانی نه ته وه که ی برد هه میشه له ریزی ئه و پتیشه نگانه دانه نری که به ره مه ی ئه و رۆژه لات ناسانه ی که هاتوونه ته سه ره وه وه خواره وه ی عیراق که له سه رباری گه لی عیراق له عه ره ب و کوردو که مایه تیه نه ته وایه تیه کان نویسه وه گو یروه ته سه ر عه ره بی هه ره ها ده لیت : خه له ف شهوقی زور به ته نگه زمانی کوردی یه وه بووه له سه ر لیکو لینه وه و میژوو شاره زایی به شه کانی و یه کگرتنی و کو کردنه وه ی ئه ده بی گرنگیه کی ته وایى پیندا وه هه ره وه کو له و پتیشره وانه ده ژمیری که داوای بژار کردنی ئه م زمانه یان کرده له سه ر کوزه ر . جگه له مه به شاره زابیه وه له باری ئه م زمانه و ناوچه دابه ش کراوه کانی جوگرافی له سه رووی و خوارووی وولات ده ودا .

خه‌له‌ف شه‌وقی په‌بوه‌ندی‌یه‌کی به‌تینی له‌گه‌ل ماموستا
نعمین زه‌کی به‌گدا په‌بدا کردبوو ته‌نانه‌ت له‌ پاشه‌روکی
کتیبه‌که‌یدا (قصص مختاره من الادب الترقی) به‌ وینه‌ی
تاگاداری‌یه‌ک که به‌لگه‌ نه‌ویسته بو هه‌ستی نه‌ته‌واپه‌تی ئەم
باتگه‌وازی خواره‌وه‌ی ده‌رباره‌ی کتییی کوردو کوردستان
... بلاوکرده‌وه .

میژووی کوردو کوردستان

خاوه‌ن پایه‌بلند محمد ئەمین زه‌کی به‌گ

وه‌زیری ئابووری و هاتوچو

نه‌بوونی شوینه‌ واریکی به‌نرخ و نوسراویکی سه‌ربه‌خوی
تاییه‌تی له‌سه‌ر میژویی کوردو کوردستان، تا ئەم سه‌رده‌مه
نزیکه‌ش سه‌رنجی ماموستا محمد ئەمین زه‌کی به‌گ
وه‌زیری ئابووری و هاتوچو بو پرکردنه‌وه‌ی ئەم که‌له‌به‌ره‌ی
زاکیشا، بو‌یه‌ ده‌ستی دایه‌ خویندنه‌وه‌ی کتییی میژووی،
گه‌ران به‌ شوین شوینه‌واری کۆن تاووتی و ساغ کردنه‌وه‌ی
به‌لگه‌نامه‌کان تا توانی له‌ ماوه‌ی 15 سالاً ئەم کتییی به‌نرخه
به‌هاوژینه‌ بازاره‌وه‌ له‌دوایدا دیته‌ سه‌ریاسی کتییی‌که‌وو .
ده‌لێت ئەم کتییی به‌نرخ و گرانه، له‌ رووی باب‌ه‌ته‌وه‌ تاکه،
له‌باسه‌وه‌ تاییه‌تیه‌ به‌سه‌رچاوه‌ ده‌وله‌مه‌نده‌ به‌ به‌لگه‌ی میژویی
ریشه‌ی کورد، په‌یدا بوونی، به‌سه‌رهاتی جوگرافیای
نیشتمانیه‌که‌ی له‌ چه‌رخ‌ی کۆن و تازه‌دا دینیه‌ پێش‌چاو
ته‌نها به‌هوی ئەم کتییی‌ه‌وه‌ ده‌توانین خێل و هۆزه‌ کورده‌کان
ژماره‌یان و تیره‌ی هه‌مه‌ جوریان بزانیته‌ دوابی درێژه‌ به
تاگاداری‌یه‌که‌ ده‌داوه‌ ده‌لێت .

له‌ ئیستاوه‌ بارو دۆخی سازکراوه‌ بو‌گۆرینی ئەو کتییی بو
زمانی عه‌ره‌یی و‌تورکی تا سوودی زۆرترو فراوانتری که
بی‌گومان وه‌رگێرانی بو‌سه‌ر زمان‌ی تورکی ته‌واو بووه
هه‌روه‌کو‌گۆرانی بو‌زمان‌ی عه‌ره‌بیش به‌م زوانه‌ ته‌واو ده‌بی .
شیاوی باسه‌ بیرکردنه‌وه‌ له‌ وه‌رگێرانی ئەم کتییی بو‌زمان‌
تورکی به‌لگه‌ی به‌هیزه‌ بو‌ئاسوی به‌رفراوانی
بیری تیژی روشنبیرانی کورد که‌ و‌پستویانه‌ ئەم کتییی
بگه‌یه‌ننه‌ به‌رده‌ستی چهند ملیونی کورد که‌ حکومه‌تی

تورکیای که‌مالی به‌ تورکی شاخاوی داده‌نان وه‌ زمانه‌که‌یانی
به‌ زمان‌ی دایکی‌دا ده‌ناوه‌ له‌ هه‌موو مافیکی نه‌ته‌واپه‌تی بی
به‌ش کرابوون . دیاره‌ هه‌ر به‌ده‌ست و نه‌قامی خه‌له‌ف
شه‌وقی به‌شاره‌زاوو به‌توانای له‌ زمان‌ی تورکی‌دا ئەم کتییی‌ش
وه‌رگێراوه‌ته‌ سه‌ر تورکی که‌ هوی چاپ نه‌کردنیشی دوور
نیه، که‌ نه‌گه‌ریته‌وه‌ بو‌سه‌رسیاسه‌تی ئەو ده‌وره‌ی ده‌زگای
میری عیراق که‌ نه‌پووسته‌وه‌ جولانه‌وه‌ی روشنبیری کورد له
سنووری سه‌روشتی خوی تی‌په‌ریکا و له‌ بازنه‌ی دانراو بو‌ی
ده‌رچی به‌تاییه‌تی له‌و سه‌رده‌مه‌دا ده‌وله‌تانی ناوچه‌ی تورکیاو
ئیران و عیراق و ئەفغانستان به‌ره‌و نزیک یوونه‌وه‌ له‌په‌کری
ده‌رویشن وه‌ خۆیان بو‌به‌ستنی په‌یمانی (سه‌د ئاباد)
8تموزی له‌ سالی 1937 ئاماده‌ ده‌کرد ئەم په‌یمانه‌ی که
دروشمی بریتی بو‌له‌ دژایه‌تی کردن به‌رامبه‌ر جولانه‌وه‌ی
گه‌لاتی ناوچه‌که‌وه‌ به‌ تاییه‌تیش سه‌رکوت کردنی بزوتنه‌وه‌ی
کورد بوو .

لی‌خستنی وه‌زاره‌تی یاسین پاشا هاشمی وه‌په‌چانه‌وه‌ی
ده‌روو دوکانی به‌ زه‌برو هیزی راهه‌رینی له‌شکری عیراقیه‌وه
له‌ سالی 1936 وه‌هاتی بکر صدقی و دامه‌زراندنی
وه‌زاره‌تی حیکمت سلیمان به‌ویست و پشتگیر یارمه‌تی
له‌شکر له‌ دوابی‌دا به‌شداربوونی هه‌ندی له‌ نیشتمان
په‌روه‌رانی ناسراوو به‌ناویانگ و خه‌بات که‌ر وه‌کو‌به‌ریزان
کامل چادرجی و جعفر ابو‌تمن له‌م وه‌زاره‌ته‌دا ئەم بزوتنه‌وه‌و
ئالوگۆره‌و باروودۆخه‌ تازه‌یه‌، بو‌ژانده‌وه‌و چالاکی‌یه‌کی نوی
بگه‌ر گۆروگۆرمیکی تازه‌یی خسته‌ ناو‌جولانه‌وه‌ی
نشتیمانی و روشنبیری عیراقی هیواو ئومیدکی
سه‌رکه‌وتن و پێش‌که‌وتنیک‌ی تازه‌ی له‌ دل و ده‌رونی
کومه‌لانی خه‌لکه‌دا بو‌ژانده‌وه‌ بو‌یه‌ نیشتمان په‌روه‌ران وه
روشنبیرانی کوردیش ده‌م و ده‌ست به‌ده‌م ئەم بارو دۆخه‌ تازه
تاییه‌ تیه‌وه‌ چوون وه‌ و‌ستیان به‌لێن و بریاره‌کانی وه‌زاره‌تی
تازه‌ ده‌ریاره‌ی باری گشتی و ولات و جی‌یه‌جی‌کردنی
ئاواته‌کانی گه‌ل به‌نه‌ به‌ر شه‌ن و که‌وی تا‌قی کردنه‌وه‌ بو‌یه
ماموستای به‌ریزه‌ رفیق حیلمی بانگه‌وازیکی به‌ناوی خویه‌وه

له رۆژنامه‌ی ژياندا بو دانىشتوانى شارى سلیمانى
پلاوکردهوه تیدا بارى تازوى حکومهتى پروون کردهوه وهلى
سهنگاندو نرخاندی. وه داوا له کۆمه‌لانى خه‌لکى
ده‌کا که چهند نىشتمان په‌روه‌ریک و رۆشنییریکی ناودارو
دیاری‌کراو بو‌ثم ته‌نجومه‌تى نوینه‌رانه‌ی تازه داها‌توو
هه‌لبێزیرن به‌لکوله‌م بواره‌دا تم نىشتمان په‌روه‌رانه بتوانن
به‌ردى بخه‌نه سه‌ر دارىک له خزمه‌ت کردنى گه‌ل و
نىشتمان .

جا نىشانه‌کردن و ناوه‌ینانى خه‌ل‌ف شه‌وقى له‌گه‌ل
به‌ریزان توفیق وه‌هبنى به‌گه‌ و محمود جهوده‌ت، وه
پیش نیازی کردنى ره‌فیق حیلمی بو‌ کۆمه‌لاتى خه‌لکى بو
هه‌لبێزاردنیان جارێکى تر پایه‌ی خه‌ل‌ف و ناوداریه‌تى له
مه‌یدانى کوردایه‌ تیدا به‌رز ده‌کاته‌وه وا له خواره‌وه‌ش ده‌قى
تم بانگه‌وازه‌ش بلاوده‌که‌ینه‌وه .

ژيان ژماره 507

گانونى په‌که‌م 1936

ته‌صلی شیوه‌ی ئیختیابات و نامزردى و ته‌ده‌بى بو‌ته‌هالى
محترمی لیوای سلیمانى
له‌به‌ر ته‌وه‌ی که ته‌زانم رجالی حکومه‌تى حازره له
ریگایه‌کى به‌شه‌ره‌فه‌وه گه‌یشتون به کورسى حکومه‌ت وه
نیازیان خزمه‌ت و چاک کردنه له‌گه‌ل هه‌موو عیراقیه‌کاندا به
صوره‌تیکى مساوات و له‌به‌ر ته‌وه‌ی منیش به‌خوما
پاڤه‌په‌رموم له‌م حوسنى نیه‌تى حکومه‌ته‌ استفاده‌و بتوانم
خزمه‌تیکتان بکه‌م خوم و توفیق وه‌هبنى به‌گه‌ و میرزا توفیق و
خه‌ل‌ف شه‌وقى و محمود جهوده‌ت ته‌رشیح ته‌که‌م بو‌ نیابه‌تى
لواکه‌تان، تائىستا زور که‌ستان ته‌رجربه‌کرد ئیمه‌ش
تجربه‌یه‌ک به‌رمون .

ره‌فیق حلمی
با‌هخ‌ترین هه‌لوئىست بو‌ نرخاندنى خه‌ل‌ف شه‌وقى له
هه‌موو پرویه‌که‌وه بریتى‌یه له ووتهى به‌نرخى په‌رمیردى
زاناو دانا که رۆشنییری به‌ریز ئیبراهیم ته‌حمه‌دى تازه
ده‌رجوی کۆلیجى حقوق سالى 1937 که جارن به‌ناوى

نه‌قاب پۆشه‌وه بو‌رۆژنامه‌ی ژيانى ده‌ی نوسى . . به‌جیگرى
خه‌ل‌ف شه‌وقى داده‌نوخ به‌م چه‌شنه له چهند دیریکدا
په‌رمیرد به تیری چهند نىشانیک ده‌شکینى وه پایه‌ی خه‌ل‌ف
شه‌وقى له مه‌یدانى رۆشنییریدا به‌رز ده‌کاته‌وه ته‌مه‌ش ده‌قى
ته‌و نوسینه‌ی که په‌رمیرد له گۆشه‌یه‌کى بچوکى
رۆژنامه‌که‌یدا بلاوى کردوته‌وه .

ژيان ژماره 538 1937 30 اغسطوس

نان بو‌ نانه‌واو گوشت بو‌ قه‌ساب

له خوینده‌واره هه‌لبێزیراوه‌کامان ئیبراهیم ته‌حمه‌د
کۆلیجى حقوقى ته‌واوکرده‌وه، وه سه‌ودایى وه‌زیره‌ی
نه‌که‌وتوته که له وه هاتوووه ته‌وقاتى ده‌کا . تم کورپه‌ئیمه ،
ده‌یناسین، له هه‌رچى زمان هه‌یه شیوه‌یه‌کى زور په‌سندى
بو‌ خوى داناوه .

خه‌له‌فى خه‌ل‌ف شه‌وقى به‌زه‌وقیکى عیلمى جه‌زه‌یه‌کى
شاعیرى هه‌یه، ته‌توانى ده‌عوا له په‌رده‌یه‌کى جوان دا
ته‌سویر بکا وه بیاته زهنى گوى‌گرانه‌وه خوا وینه‌یان زیاد
بکات .

به‌م چه‌شنه پاش کوشتنى بکردقى سالى 1937
ته‌وه‌نده‌ی پى نه‌چوو که داموده‌زگای میرى ته‌و په‌یوه‌ندپه‌ر
برایه‌تیه‌ی که له‌نیوان خه‌ل‌ف و بکر صدقى دا دروست بو‌بو
بیکه‌ن به‌به‌هانه وه‌فرمانى خانه‌نشینی بو‌ده‌رکه‌ن که
دوایى یش ماوه‌یه‌کى ته‌و تووى نه‌خایاند که رۆزگارى
چه‌پ گه‌ردیش په‌لپى پى بگری وه‌چه‌یوکى زوردارى بدا
به‌سه‌ریدا وه‌چنگى ستم له دلێ بگری کلاسه‌ی ژيانى
په‌چینه‌وه بو‌یه له سالى 1939 دلێ گه‌وره‌ی شاسوارى
کوردو عه‌ره‌ب له لیدان وه‌ستا ویرو میشکى برشتى له
به‌خشنده که‌وت وه‌گیانى پاکى به‌ خاکى نشیتمان سپارد،
راستى پى زورمان ته‌ویست شتیکمان ده‌رباره‌ی ژيانى
وه‌چالاکیه‌کانى له‌م بواره می‌وییه تابه‌تى په‌دا بزانیایه به‌لام
به‌داخه‌وه هه‌چ زانییکمان ده‌ست نه‌که‌وت .

کوچ کردنى خه‌ل‌ف شه‌وقى دل و ده‌رونى جولانه‌وه‌ی
رۆشنییرانى کوردی هه‌ژان بو‌یه شاعیرى به‌رزى کورد شیخ

سلام بهم هونراوه بهرزهی خوارهوه کوپری شین و شهپوری
خه‌له‌ف شهوقی گرت. . . وه داخی پرناسووری بو‌ثم
شوپه سواره‌ی کورد هه‌لرشت وه ناوی به نهمری هیشته‌وه
شیوهن بو‌خه‌له‌ف شهوقی داوودی

هموره‌که‌ی مهینهت جو‌شاو خرؤشا
تیمی ماتیمی پرووی دلی پووشا
گره‌ی بروسکه‌ی چه‌خماخه‌ی به‌کول
پرووناگی بری له‌سهر هه‌رده‌ی دل
کوره‌ی دل ديسان که‌وته جو‌ش و تاو
خوی بوو به سکل جه‌رگ بوو به زووخواو
نعدیی نازدار خوش زویانم رو
نمیی شیرین نوکه‌ه زانم رو
وه‌سیه‌نت و ابوو من بگریم بو‌تو
همه‌س به مالم (خه‌له‌ف شهوقی) رو
نعدیی شیرین کومه‌لی ته‌ده‌ب
نازدارای کوردو مه‌جوبی عه‌رب
لای فارس سه‌عدی لای عه‌رب لید
له‌لای تورک وه‌کو (عبدالحق حمید)
نوکه‌و له‌تيفه‌و ته‌شبهو به‌یان
وه‌ک (سه‌بیج) بی‌که‌س، به‌یی باوک مان
بگریم بریزن فرمیسک وه‌کو من
برا به بالای داودی کفن
وه‌ک بولبول و ابوو له شه‌ش زماندا
تاقه‌ه گولی بوو له کوردستاندا
دل بو‌ته‌ثریخی وه‌ها هاته‌گو
له‌گه‌ل داوده خه‌له‌ف شهوقی رو
خه‌له‌ف شهوقی له کوپری نیشتمان په‌روه‌ریدا.

له‌چاو‌گیران به‌ناو لیسته‌و تاوو توی‌کردنی به‌ره‌مه‌کانی
خه‌له‌ف شهوقی‌دا له پال بابته‌ی کومه‌لایه‌تی وروشنیری
گشتی کتییی سیاسی زق دهریاره‌ی کیشه‌ی فه‌له‌ستین
(القضیه‌ الفلستانییه) یا کتییی (وساوس السلطان
عبدالحمید) دپته به‌رچاوی مروف وه‌سه‌رنجی خونهر

راده‌کیشی که به‌داخته‌وه له‌بته‌ر که‌مه‌ترخه‌می جولانه‌وه‌ی
روشنیریانی عیراقی وه‌نه‌بوونی ئارشیفی له‌و کاته‌دا زوربه‌ی
نوسین و کتیه‌کانی له‌کونی هه‌تیه‌ش دا ده‌ست‌گیر نابی
بویه به‌هزار حال وه به‌ریکه‌وت توانیمان کتییی وون بو
(ذکری سعد زغلول فی العراق) بدوزینه‌وه تا بیکه‌ین به
ده‌سته‌که‌لای ده‌ستمان به‌هویه‌وه ده‌وری خه‌له‌ف شهوقی
هه‌له‌سه‌نگینین بویه به‌باش مان زانی بو نر‌خاندنی و کیشانی
ده‌وری له‌مه‌یدانی. ووتارو نویسی نیشتمانیدا له‌و
کتیه‌ه بکولینه‌وه.

گول‌واته‌نی مشت‌ی نمونه‌ی خه‌رواریکه‌ی. ئه‌مه‌ جگه‌ له‌وه‌ی
که‌سه‌رووتاری رۆژنامه‌ی ژیان سالی 1927 که به‌ریز
شیدنجیب به‌ناوی روشنیریانی کورده‌وه به‌شداری گه‌لی
کورد په‌رامبه‌ر قه‌وساوی جه‌رگه‌ه پرو‌کوچ‌کردنی سه‌ره‌کی
گه‌روه‌ی میسر (سعد زغلول) به‌یه‌کجاری سه‌رنجی بو
لیکولینه‌وه‌ی ئه‌م باسه‌ه راکیشام. ئیتر ئه‌م هویانه‌ه بوو که
که‌له‌که‌له‌ی ئه‌م لیکولینه‌وه‌یه‌ی خسته‌ه می‌شکمه‌وه. . . وه ئیتر
ئیوه‌و کتییی (یادکردنه‌وه‌ی سعد زغلول له‌عیراقدان).

هه‌ر له‌به‌ری به‌یانی میژووه‌وه. . . میژوونوسان له‌سهر
دولی (نیل) وه‌ دووزنی عیراق ده‌دوین بی‌ووچان دوو‌پاتی
ده‌که‌نه‌وه‌ه که‌ هه‌ر دوو‌وولات مه‌له‌بندی شارستانی و
ئاوه‌دانی و بيشکه‌ی چاو هه‌له‌پنسانی خونچه‌ی ژیان،
کانگه‌ی خیره‌وینرو ده‌غلودان بووه هه‌روه‌ه‌اش وولاتی.
عیراقیش له‌ئه‌نجاما خیره‌وینری پروباری دپجله‌و فورات
هاتوته‌کایه‌وه‌ه دروست بووه. ئه‌وه‌ی ئاشکراو پروونه‌ه به
دریژایی میژوو هه‌رگیز په‌یوه‌ندی هه‌ردوولا له‌به‌ک نه‌په‌چراوه‌ه
نه‌پساوه‌ه به‌لکو تا هاتوو په‌یوستی رۆژگارو خواستی میژوو
ئه‌م پردی دوستایه‌تی و برایه‌تی و هاوکویه‌ی توندتر پته‌وترو
به‌هیه‌ز تر کردوو. له‌کاتی ئیکه‌ل بوون و باوه‌ش به‌یه‌ک
کردندا هه‌ر لایه‌ه به‌ره‌نگی کاری له‌وی‌تر کردوو له
خه‌رماتی شارستانی و ئاوه‌دانی و بیروادا په‌کتریان بی‌به‌ش
نه‌کردوو. ئال وگورپیان به‌تاقی کردنه‌وه‌ی یه‌ک کردوو
که‌له‌ک و سویدیان به‌یه‌ک گه‌یاندوو له‌چه‌رخ‌ی ئیسلام و

عەربدا شیرازی بڕایەتی و دوستانەیان یە کجار بەتین و بەهێز بوو کە لە ئاکامدا ریشەیی چارەنووسی دوا رۆژیان و ئاوات و ئامانجیان لە یە کەمەو ئالاً لە پیناوی پیش کەوتن و شارستانی و دژی داگیرکەرانی مەغول و چاخ دارەکان شان بەشانی یە کە تێ دەکوژان وە قوربانی بی وینەیان دەدا بەم چەشنە رۆژگار هاتوو رۆژگار چوو تا دەولتە ئیمپریالیزمەکان شەری یە کەمی جیهانیان بەرپاکرد وە دەرگای دۆزەخی کاول کردن، گرانی، مردنیان لەم ئادەمیزادی سەر زەمینە کردەو ئیژ هەرچەندە گەلان لەم گەردەلولی شەری مردن و تالان بڕویی ئەمانی ئەسوتان و دەبرژان، بەلام لەلایەکی ترەو ئەم قەوماوە مەزنە دەرگایەکی گەورەیی لە گەلاتی خەبات کەر کردەو لە هەموو گۆشەو کون و قوژبنیکی ئەم سەر زەمینەدا ژیلەموی پاپەرین گەشایەو تێ کوژەرانی ئالای رزگاری سەربەخوێان بەرزە کردەو و لە پیناوی چارەنووسی دوا رۆژی گەلەکانیاندا قوربانیان دەداو خوێنیان ئەرژرا، لەم چەرخە میژوویەدا شوێشی گەلان هەریە کە بە رەنگی کاری دە کردە سەر ئەوی تر هەر هەلە قە بە چەشنی هەلقە کە تری پادەو شاند و بەتین دە کرد، واتە شەپۆلی ئەم رۆویارە دەهاتە سەر ئەو رۆویارە وە تیکرا گشتی دە پزایە ناو دەریایی بی بنی جولانەوێ شوێشگێری جیهانەو. جولانەوێ نیشتمانی میسری شوێشی 1919 میسری دەوری بالاو کاریگەری خوی لە سەر بزوتنەوێ نیشتمانی عێراقی و شوێشەکانی نواندوو بۆیە محمد مەدی بە سیری نیشتمان پەرەوری بە ناویانگی عێراقی لە پیشەکی ئەم کتیبەدا بە لگەیی زیندوو بەهێز بو ئەم دیارەوێ دەهینتەو وە دەلێت:

ئیمە لە جولانەوێ نیشتمانی عێراقیدا هەمیشە شوین پپی تیکۆشەرانی میسرمان هەل دەگرت لە تیکرا قوناغ و پلە جوړاوجوړەکاندا هەمیشە بانگەوازو ووتە پرسۆزەکانی سەعدمان دەخستە بەرچاوو پەیتا دەمان خویندەو وە مێشکی زاخاو دەداینەو هەستی پاپەرینی اتیدا دەبزوانین هەرەکو لە گفتوگوماندا بە شان و بالایی خەباتی گەلی

میسردا هەلمان دەدا، پالەوانیتی سەعد زەغلول مان، باس دە کرد، دواتر دەهاتینە سەرباس و خواستی بارو دۆخی خوێمان چی پیوستە بیکەین بو چارەسەرکردنی ئەم بارەیی تییادەژین؟. من لێرەدا تەنها هەر چیرۆکیکی کورت، دەهینمەو بە نمونە کەنیا یا روون دەبیتەو کە تێ کوژانی گەلی میسروە خوێبخت کردنی سەرۆکە کەیی تاچی پادەبە ک کاری کردۆتە سەر رۆلەکانی عێراق.

لە ناوەراستی نیسانی 1919 چەند ژمارەبە کەم لە رۆژنامەیی (العقاب) کە لە شام دەردەچوو دەست کەوت کە تییادا باسی گرنتی سەعدو هاویری کانی و ناردنیان بو (مالتە) وە باسی خەبات و قوربانی دانی گەلی میسر دە کات. پاش خویندەوێ ئەم باسانەیی رۆژنامە کەم دایە دەست چەند خویندەواریکی تر بەم چەشنە ئەم رۆژنامەیی دەستاو دەست گەرا تا لەدواییدا هاتەو لای خوێم کە لە گەل نامەبە کدا بو برادەرێکم نارد لە نەجەف وە تییادا نووسیم: ئەگەر میسری بی دەره تان بتوانیت لە پیناوی ئازادی و سەربەخوێیدا ئەم کارە راپەرینی کە لەم رۆژنامەبەدا نوسراوە گویا ئیتر ئیمە بوچی لە پالەوێ دەستەوئەژنو دانیشین.؟، لە کاتی کدا کە ئەگەر ئیمە بکەوینە خوێو ئالای خەبات بەرزکەینەو، دەتوانین زیاتر لە سی سەد (300) هەزار چە کدار بخەینە کۆری خەباتەو، هاویری یە کەم لە وەرماندا ووتی: ئیستا هەست دە کەم کە ئەمە تەنها دەره فەتە کە مروفی دەتوانی بەو پەری شەرەفەو بەرەومردن بچی ئەمە، بە لگەیی زیندوو لە کارتێ کردنی شوێشی میسرو سەر کردەیی کە سەعد لە سەر هەژانی گیانی راپەرین لە ناو رۆلەکانی عێراقدا، بەم چەشنە جولانەوێ نیشتمانی عێراقی لە قەوماوە جەرگ برە کەیی میسر لە کوچ کردنی سەرۆکی جولانەوێ میسر سەعد زەغلول لە 23 ئاب 1927 دلێ داخوړپاو هەوری ماتەمی بەرچاوی گرت هەست و هوشی هینایە بزوان.

کوچ کردنی سەعد لە جیهاندا دەنگی دایەو و پیشکەوتووخوازان لە هەر چوار گۆشەیی ئەم گیتی بەدا بە پەخشان، بە هونراو، بە رینگەیی تر هاوێشەیی خوێان

له گەل گەلی میسریدا دەربیری وە روشنبیرانی عیراقیش لەم روووە ئەرکی سەر شانی خوێان بەجی هینا، ئەوە بوو لە رۆژی کۆچ کردنی سەعدا تا چلە ی رۆژنامەو گۆفاره کانی ئەو وەختە، العراق، النهضة، اوقات البغدادية، استقلال، لغة العرب، الزمان العالم العربي، الاخاء البصري . . . هتد تیکرا رازابوو بەهەلبەستی ئاگراوی شاعیرەکان بە نوسینی بەبیز نوسەران هەرلایە لە گوشەیهکی تایبەتیەو لە سەعد دەوان باسی پالەوانیەتی و سەرکردایەتی بی وینەیان دەکرد.

روشنبیران رۆژی حەوتی نەشرینی یەکمەمی 1927 بۆ کۆبوونەو یەکی گشتی بانگه‌وازیکیان ر‌اه‌یشت که بەدەم ئەم هاوارووە نزیکەمی 3 هەزار لە پیاو و ژن لە سینەمای ر‌ویال ئامادە ی کۆبوونەو بوون که تێیدا پیاوی گەورە هەر لە وەکیلی سەرەکی وەزیرانەو هاشمی تا نوینەرانی نەنجومەن، نوینەزی حیزبەکان، رۆژنامەگەران شاعیرو نوسەر بەناویانگەکان سەرجه‌م هاوبەشیان تێداکرد پارێزەر سلیمان فیضی، نوینەری پارێزەرانی بەسەر سعید چلبی سابت نوینەری حزبی شەعب لە موصل، پارێزەر عمر ئەفندی حاجی علوان، نوینەری حیزبی نەهضە دکتور محفوظ نوینەری حیزبی وطنی ابراهیم افندی عطاریاشی، لەم چلەیه‌دا بەشداریان کرد.

پاش ئەو ی شاعیری گەورە ی عیراق عبدالحسین چلبی ئەرزی هۆنراو یەکی بە نرخی خویندەو، بەرێز ر‌وفائیل بطی ووتە یەکی جوانی دا، دوا ی ماموستا جمیل صدقی زەهاوی بە هۆنراو یەکی بەرزی دلگیر دوا ی بە کۆبوونەو که هینا، بەدەنگەو چوونی جولانەو ی روشنبیری بۆ ئەم ر‌ووداو جەرگە برە نیشتمانیه‌و پیشاندانی دەوری بالایان و بەجی هینانی ئەرکی پیرۆزیان وەدەرخستنی بیروپراو هەل‌و‌نستی خوێان بی گومان بەکاریک ی شۆرشگیر یو خو نیشاندانیک ی میلی لە قەلەم دەدری دژ بە دەزگای میری ئینگلیزی داگیرکەر لەو رۆژەدا راستی بی روشنبیرانی عیراقی لەو رۆژەدا کاربەدەستان و دەستەپە یویندانی

بیگانه‌یان بەمەریک رسوا سوک کرد که هەر ئەویندەیان بی کرا تۆلە ی خوێان لە ر‌وفائیل بطی یکنەو، وە بە فەرمانی وەزیری ناوخی دەستی لە ئیش بکێشینەو.

شیاو ی باسە خەلەف شەوقی لەم مەیدانەدا وەکو شۆرەسوار ی ئەسپی خۆی تاو دەدا و دەوری بالای لەم بوارەدا بە دروستی دەنواند ئیتر چی بەنوسین لە رۆژنامەکاندا بی یا لە ئامادەکردنی و کۆکردنەو ی روشنبیران یا گۆل بزیری ئەم ووتە پوختەکردنی ئەو تو سراو پەخشان وە هۆنراوانەدا که بەمناسە یەتی ئەم رۆژە میژوو ییەو و ترا بوو.

ئەو ی سەرنج ر‌اکێشەر روشنبیرانی میسر هەرچی لە سەر کۆچ کردنی سەعد زەغلول و تراو و نوسراو لەپاش بژارکردنی لە کتیبکی تایبەتیدا بلایان کردۆتەو لە عیرافیشدا خەلەف شەوقی بەناوی روشنبیرانەو ئەم ئەرکە پیرۆزی گرتە ئەستوی خۆی بۆ یە که محمد مهدی بەسیر لە پێشەکی ئەم کتیبەدا زۆر سوپاسی خەلەف شەوقی و خواونی کتیبخانە ی نیشتمانی حمید ئەفندی زاہد دەکاو داوای سەرکەوتنی و بەرزیان بۆ دەکا، یەکەمیان چونکە ئەرکی بژارکردن و کۆکردنەو ی هەلگرتەو بەجی هیناوە دوو میان چونکە چاپ کردنی کتیبەکی لە کیسە ی خۆی گرتۆتە ئەستۆ.

خەلەف شەوقی لەم کتیبەدا که بریتە لە 182 لاپەرە وەکو روشنبیریکی سیاسی هەلگەوتوانە دیتە مەیدانەو ئەو ووتارانە ی که لەسەر سەعد زەغلول نوسیبو یەتی، سوارچاکی بی وینە ی خەلەف شەوقی دەنوینی زۆربە ی ووتەکانی ئەم کتیبە بریتە لە هێرش بردن بۆ سەر ئیستعمارو بیلانەکانی و ستایش و پیاھەلدانە ی دەوری سەعد و سەرکردایە تی یە بی وینە ی لە مەیدانی سیاسەتی ناوخی، یەکیەتی نیشتمانی، پشت بەستن بە گەل و خزمەت کردنیەتی، داوا لە وەزیرەکانی عیراق وە نوینەران و پارێزەر و ماموستایان و لاوان دەکا وەکو سەعدبن و شوین پی لە خزمەت کردن و خو بەخت کردنیدا هەلگرن، وەکو سەعد پلەو پایەیان بکەن بە قوریانی ئاوات و ئامانجی گەل ئەک بۆ مەبەستی تایبەتی

ههروه‌ها داوای سهرکرده‌یه‌کی وه‌کو سه‌عد ده‌کات بۆ
عیراق و جولانه‌وه‌ی نیشتمانی .

ئه‌وه‌ی راستی بێت کتیبه‌که بریتیه له سه‌رگوزه‌شته‌ی
پوخت و جوانی میژوویی خه‌باتی گه‌لی میسر که بی‌گومان
بلاوکردنه‌وه‌ی له‌و رۆژه‌دا که لیبینیکی گه‌وره‌ی له‌باسی
بی‌ئاگایی و چاونه‌کردنه‌وه‌ پرکردوته‌وه‌ که لکیکی باشی به
خوینده‌واران به‌خشیه‌ چونکه میژووی ژبانی سه‌عد هه‌ر له
ده‌وری منالیه‌وه تا کاتی پارێزه‌ری، وه‌زیری و تا ده‌گاته
شورشی 1919 تا کۆچ کردنی تیکرا خالی گرنکه و دیاره
که پێویسته خه‌بات که‌ران ده‌رسی له‌سه‌ر وه‌رگرن و مه‌شقی
له‌سه‌ر بکه‌ن، مندالی سه‌عد وه‌ خویندن و ده‌رچوونی له
ئه‌زه‌هر ئاشنایه‌نی و دوستانه‌تی به‌ستنی له‌گه‌ل محمد عبده‌و
ویه‌ج‌ووته ده‌رس خویندن له قوتابخانه‌ی نیشتمانی جمال
الدین ئه‌فغانی داو به‌شداربوونی له شورشی عه‌رابی پاشا
سالی 1882، گرتنی سه‌عد، وه‌ ده‌رچوونی له به‌ندیخانه‌و
سه‌رکرده‌یه‌تی کردنی شورشی 1919 نیشتمانی ئه‌م ژبانی
پرگۆیه‌ندو هه‌له‌به‌زو دابه‌زه ده‌رسیکی به‌نرخ ده‌دا به‌ خه‌بات
که‌رانی عیراق بۆیه که جولانه‌وه‌ی نیشتمانی میسر هه‌ر
چه‌نده ئامانجی نه‌پینکاو نه‌گه‌یسته پله‌ی تورکیا، وه‌ سه‌عد
هه‌رچه‌نده نه‌گه‌یسته پله‌ی مصطفی که‌مال به‌لام هه‌رچوونی
بیت جولانه‌وه‌ی نیشتمانی عیراقی ئه‌م نا‌قی کردنه‌وه‌ی
ده‌کرده توشو بۆ هه‌نگاو نان بۆ رزگاری و سه‌ربه‌ستی پاش
پیشه‌کی کتیبه‌که که بریتیه له نوینی محمد مهد بصیر
قسه‌و ووتنه‌ی خه‌لفه‌ف شه‌وقی که داوای دیته سه‌ر ووتنه‌و
هۆنراوه‌و په‌خششان تی هه‌لکیش کراوه‌کان و هۆنراوه
گرنکه‌کانی که بریتی‌یه له هۆنراوه‌ی مصطفی جوادوسی
هۆنراوه‌ی دریزی جمیل صدقی زهاوی و هۆنراوه‌که‌ی
حسین علی الاعظمی، محمد علی الشیخ یعقوب محمد
به‌جت الاسه‌ری، ابراهیم اده‌م الزهاوی جگه له ووتنه‌ی
یه‌که‌می خه‌لفه‌ف شه‌وقی دوانی‌ترو، وته‌ی‌تر دتی که‌ناوی
به‌سه‌روه‌یه نیه داوای دیته سه‌ر ووتاری روفائیل بطی پاشان
مظفر زهاوی، عبدالرزاق ناصری یه‌ک دوانی‌تر که بریتین

له نوسه‌رانی به‌سه‌روه نه‌ج‌ه‌ف جاوا بۆ نمونه ووتازه‌که‌ی
خه‌لفه‌ف شه‌وقی ده‌نوسین که (سه‌عد)ی به‌میرابوی میسر
داناوه چواره‌مین جاره میسر دلّی دا ده‌خوره‌ی .

یه‌که‌مین جار میسر له قه‌ومواری (دنیش وای) دا دلّی
داخواریا، دوهم جار رۆژی ناشتی تهرمه‌که‌ی مصطفی
کامل بوو، رۆژی 11 شباتی 1908 سیه‌م جار رۆژی
کۆچ کردنی پالنه‌وان محمد فرید بوو ئه‌م جاره‌ش که
چواره‌مین جاره رۆژی مال ئاواوسی سه‌عد رۆژی 23
اغسطوس 1927. به‌لّی میسر دلّی بۆ ئه‌و رۆژه‌یه داخواریا
که په‌یمانی به‌گه‌له‌که‌ی دابو که تامردن تی بکوشی له پیناوی
سه‌ربه‌خوینی و ئازادیدا .

دلّی میسر داخواریا چونکه سه‌عد بوو که به شانازیه‌وه
بی‌ووچان ده‌یگوت (من گه‌ لم گه‌لش منه) که ژبانی
ته‌رخان کردبوو بۆ گه‌ل وه‌ نوینه‌ریکی راسته‌قینه‌ی گه‌ل بوو.
دلّی میسر داخواریا بۆ ئه‌و رۆژه‌یه که چواره‌ ملیون به
ناوی‌یه‌وه هاواریان ده‌کرد، یا سه‌عد، یان شورش .

به‌م چه‌شنه له‌م بواره میژوویه‌دا خه‌لفه‌ف شه‌وقی وه‌کو
نوسه‌ریکی سیاسی خاوه‌ن بی‌ریکی نیشتمانی دزی
داگیرکردنی ئینگلیز وه‌ ده‌زگای میری ناوی دتی، که بۆ
هۆزه‌که‌ی گه‌لی کورد ده‌بیت به‌ مایه‌ی
شانازی و سه‌ربه‌ری، بۆیه پێویسته جولانه‌وه‌ی کورد به
چاوکی گرنکه‌وه بروانیه‌ ئه‌و رۆشنیری گه‌وره‌یه‌وه ده‌وریکی
بالای له مه‌یدانه‌کانی رۆشنیری هه‌لسه‌نگینی و بنرخینی و
نازناوی شوهر سواری رۆشنیری به‌یه‌خیدا داواری،
به‌شانازی‌یه‌وه به‌ره‌مه‌کانی کۆکاته‌وه وه‌ چاپی کاته‌وه وه
بیخاته ناوکتبخانه‌ی رۆشنیری کوردیه‌وه .

جیگای خو‌یه‌تی که گولینه‌ی چاوگیران و لیکه‌وه‌ینه‌وه‌مان
له‌سه‌ر ئه‌م کتیبه‌ گرنکه به‌ تۆیه‌وانه‌ی ئه‌م چه‌ند دیره‌ی
خواره‌وه که له پێشکه‌یه‌که‌یدا نوسراوه‌ بئاخنین :

ئه‌م کتیبه‌ خه‌لات بی
بۆ گه‌لی میسری جوامیز

بۆ حیزبه په کگرتوه کانی میسر
بۆ پایه بلند مصطفی پاشانحاس جیکیری سهد
ئه مه یادگارنکه هاوبهشی روولهی دووزینی عیراق بۆ
رۆلهی نیلی به شهرف پشان دها.

په راویز

مهردانه و عه قیده و مه فکوره و مه یلی خوئی ته بدیل نه کرد
ئه وول و ناخری و ک په ک و ابو و هیچ قودره تیک و قوه تیک
به سه ریا نه جرای نفوذی نه شه کرد به لای ئه ووه په ک حق
په ک حه قیقهت هه بوو. ئازادی و ئیستقلالی میسر بۆ گه یشتن
به م غایبه له داخل و هه تا خارج ناقتی بۆ جه هه و
کوشی کرد.

موحه قهق ئه و رۆزه ی جه میعی مه خلوقات له لای
مه عبودی ئه عزمه مو حاکمه ئه بن سهد و کور
شاسوارنکی تری حه میعت و حه مسهت له صفی ئه وول
مجاهدین حوریهت و ئیستقلال دا عهرزی مه ابهت ئه کات
سهد ته نها له میسر نه مرد سهد به شه ریهت و بیلخاسه
وه ته ن په روه ران و ه حق جزیاتی به شه ریهتی به جی هیشته
نیل له مه ودوا له جیاتی فه یه زانیکی سالانه لازمه له
هیه جانیکی دائیمی ره وید دایی. بۆ سهد نه ک ته نها
میسر هه تا نه کو هه مووزی حه یاتی به لکه هه موو عه ناسری
کائینات لازمه گریان و ته عزیه دار بی. ته لاقی ئه م ئه فووله
موحزنه و ه عالم شموله ته نها به به ک شت مومکنه ئه ویش
هه موو خه طه یه کی شه رق بۆ پی گه یاندنی سهدی بۆ خوئی
هه وول بدا که ئه مهش له غه یه ر مومکنانه. له م خصوصه ووه
ئیمهش له گه ل میلیلهتی نه جیب ی میسردا ته شریکی هه موو
حه سرت و ئه له میک ئه که یه ن.

سه رچاوه کان:

- 1 کتیی قصص مختاره من الأدب التركي قاهره... سالی 1936
- 2 - ذکرى سعد زغلول في العراق بغداد 1927
- 3 - نویسنی له رۆژنامه ی عیراق به ناوی (اکراد خدموا اللغة العربیة) 1984/10/1 به ناوی دکور محسن جمال الدین.
- نویسنی له رۆژنامه ی عیراق به ناوی اکراد خدموا اللغة العربیة 1985/1/26 به ناوی صادق الازدی
- 4 - دانیشن له گه ل به ریز سبیح کورپی خه ل هف شه وقی که ئیستا (عه رزوحال چی یه) له دائره ی طابو له ئه عظمیه.

1 - له کاتیکدا جولانه وهی نیشتمانی کورد به
سه رکردایه تی شینخ محمودی نه مر له بارو دوخیکی
ناهه مواردو دوو دوچاری هه لدیری مان و نه مان و ژیرکه و تن
ناویندی بوو بوو له م هه لوسته ناله باره دا جولانه وهی
رۆشنیری کورد به م سه ر ووتاره ی خواره ووه که له لایه ن
رۆشنیریکی کورده ووه ره شید نه جیب نوسراوه توانی بیروپرای
خوئی و ده نگه ی پر ناسوری به رامبه ر کوچی دوا یی سهد
زه غلول سه روکی میسر ده ربیری و ه ئه رکی هاوکوئی هاو
سیایه تی دوستانیه تی له ئاستی میسری خه بات که ردا
به جی به یینی.

ژیان سالی 2 ژماره (84) 4 تشرین ئه وولی 1927

سهدی میسر نا سهدی دنیا مرد

ته قریبه ن مانگیک له مه ویش یه کئی له ئه عازیمی شه رق
به لکه له ئه عازیمی دنیا وه فاتی کرد. نه ماتی ئه م پیاوه بۆ
میسر هه رچه ند خه ساره تیکی گه وریه فه قهت وون بوونی
ناوی سهد له سیجل و ده فته ری و ته ن په روه رانی دنیادا
زیانیکه که ته لاقی قابل نیه.

ئینسان که خه باتی ئه م پیاوه گه وره به شه رفه
لیک ئه داته ووه ئه یه یینه به رچاو و به لا ئیختیار هه روه کو
به رامبه ر به مه عبود و ته ن په روه ری ویه ان ئیلاهی
(دیگراندندیشی) وه ستایی و ه زده و له رزه ناک ئه بی.

سهد هه رچه نده و ته ن په روه ریک و ئازاد خواهیکی
میسر بوو فه قهت له عه ینی زه ماندا میسال وینه یه کی
شه رافهت و حق په رستی بوو، ئه م زاته و ته ن په روه ره
شه ریفه له جیهادی میلی و ه جیهادی و ته نیشدا توشی
ئهنواعی مه وانبع و ه مه الیک بووه فه قهت به مه تانه تیکی

« سوندونقرین »

تزار محمد سعید

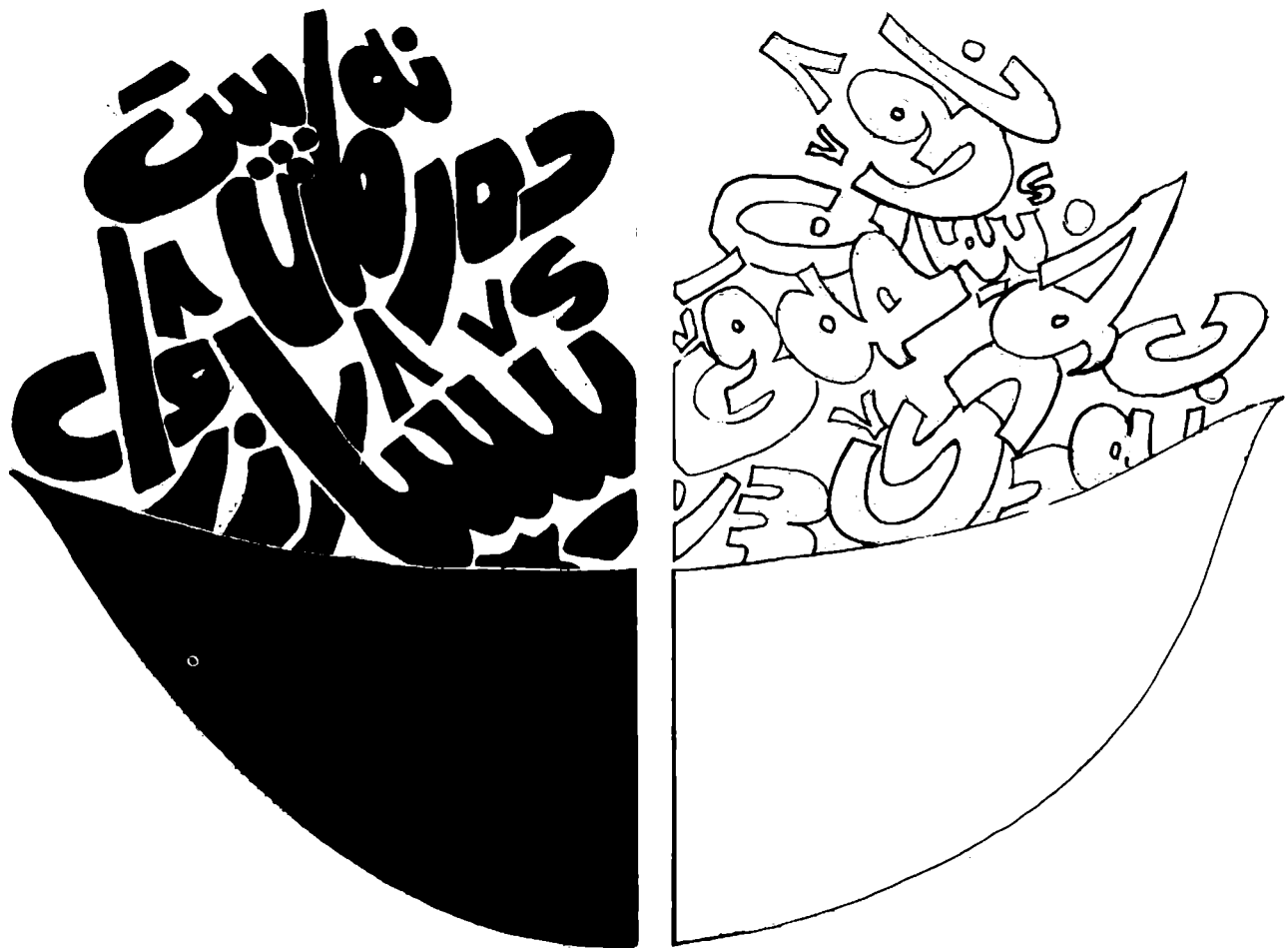

چاخې هېښدکه یې دې بینین کو سوند دگه لهک
مه لکه فتن و ده لېفادا سه ری هلدهت و ده ورې خوه دبینیت
ز وان، دهما کو هندهک گومانا کرپاره کا پوچ و نه مرو فانه،

تف کومه لین جیهانی، هر ژکه فن و که فنار، سوندی
دژيانا خوه دا دناسن و دناختنی خوه یین روژانه دا ب کار
دئینن.

دېنه دهف كه سهكى و شلتاخ و گونه هبار دكهن، بهرى هر
رهنگه كى دى بى بهره قانى، نهو كهس دى سوند خوت و
هپهاريكاريا سوندى بو بين لهه مبهري خوه خوياكهت، كو
وى دهست لنگه ل نينه و نهو خرابى نه كرىه.

كو ديسان چاخى تشتهك دناف بره كا مروفا دا هند
دبيت، هر كهس دى ژبه رى خوه فه سوند خوت كو هاى
ژى نينه، علمى وى ناگه هيتى، يان ژى خوه بى وى
تشتى، گهر تشتى بهر كه فتى بيت، دى وان ده ته سوندى
سوند دكوشتن و كوشتاريان دا دزيانكرن و بازارا دا
، بدهورى دادگه هى رادبو، هر دوزهك، نيارك، تارشه كا
هبا سوندى خوه دكيشا ناف، نو تا نهو تهف چهنده مايه .
گه لك ژفان رودانا بسوندى بكو تايى دهاتن و خيش دبون .
كه سين جهى گومانى بسوند خارنى ، گومان ژخوه دور
دنيخت.

ل دادگه هان سوند دهورى خوه دبنت و دكارين خوه دا
خهلكى دهنه سوندى، ژ بهر كوراستى بيژن و درهوا
نهكهن. ژ ئاله كى دن، تا ئيروه تف وهلات، چاخى
كاربده ستا رادكهن، كاره كى دهنه ده ستى، ئوباله كى
بستويى فه دگرن، بهرى هه مى تشتا دهنه سوندى كو
برا ست و درستى و دلسوزى و دلپا كى، بكارى خوه رابيت .
ل با كوردان و تف ملله تين بوسلمان، سوند تشته كى
پيروزه، ل نهردى نادهن، نهو تيرن زو بزو ژدره و سوند
بخون. واسى دميشكى وان دا هاتيه چه سپاندى، كو نه گهر
هات و ژدره و سوند خار، دى ده ملده ست، يان
لپاشه روژى، كاره ساته كا مهن هينه سهرى.

ژ لهو مروف هه نه ل با وان ژ بنى سوند ناخوت، نه
ژدره نه ژارست، نه مازه گه لك بوسلمان.

خودا بى مهن و ميهره بان دگه لك سوره تادا ژ سوره تين
قورثانا پيروز سوند خاربه ب وارين پيروز، بچاخى،
بشهف و روژا، ب نهردو ئاسمانا. . . ژ وان سوره تين كو
دقورثانى دا هاتين: سورة البلد، سورة الشمس، سورة

الضحى سورة العاديات، سورة العصر، سورة التين،
سورة الليل.

خوند قانى هيژا، بشتى قى پيشه كى، ثم دى هين
سهكه كى، كا كورد ب چى سوند دخون، ب تايه تى
لناف بادينان، چهند نمونه كا بهرچاف كه ين:

(1) سوند ب خودا بى مهن و ميهره بان:

. ب خودى

. ب نافي خودى

. ب ئسمو نافي ت خودى

. ب نهوى نهردو ئاسمان دانانين .

. ب هر سى نافي ت خودى

نهز بى خودى بم

. ب خودانى عالمى كه مه .

. ب خالقى بى شريك .

. وللا وه بلا وه تلا .

. ب وى خودى بى خودينى دكه ت .

. ب حه قى خودى

(2) سوند ب قورثانا پيروز:

. ب قورثانى

. ب قورثانا با بى لى خاندى

. ب كه لامى قهديم

. ب جزيك

. ب هه مى قورثانا

. ب سه د قورثانا

. ب سه د تاييت قورثانا

. بهزار قورثانا

. ب چل هزار قورثانا

. ب «مسحه ف»

. ب سيه جزى قورثانا

. ب قورثانا خودى بو پيغه مبهرى هنارتى

. ب قورثانا پيغه مبهرى لى خاندى

(3) سوند ب پیغمبره:

ب سهری پیغمبره

ب پیغمبر

ب پیغمبره خودی

ب پیغمبره ز نك خودی هاتی

ب سهد پیغمبره

ب پیغمبره

ب چل هزار پیغمبره

ب ههمی پیغمبره

ب نهی ئینس

ب ئینس پیغمبر

ب مه‌مه‌د پیغمبر

ب محمه‌دل مسته‌فا

(4) سوند ب قه‌نج و چاکا:

ب غه‌وسی ل به‌غدا

ب غه‌وس ل گه‌یلانی

ب مزاری بریفکا

ب هرسی مزارا

ب شیخ ی ل کوله‌کا

ب شیخ علی

ب شیخ مصطفی

ب شیخ ثادی، مەلك تاوس. ئیزدی پی سوند

دخون.

ب پیری حه‌لانی

ب شیخ ل ئیسلام

ب غه‌وسی هیزانی. ئەفی‌ویا ژیری، ل کوردستانا.

تورکی پی سوند دخون،

ب شیخ موسی عنزه‌لی

ب پسر. هه‌مه‌د. ب زیاره‌تی ل چیبایی هنده‌ک ل

ده‌هه‌را مزوریا پی سوند دخون.

ب شیخ عبدالعزیز. ب هه‌ردوو مزارا. هوزا سورچیا

پی سوند دخون.

ب شیخ ئیسلامی به‌ری گاری. ل ده‌هه‌را به‌ری

گاره‌ی ل ره‌خی ئامیدی پی سوند دخون.

ب سهدو قاس هنده‌ک ل ده‌هه‌را مزوریا پی سوند

دخون.

ب شیخ ئەحمەد. ب شیخ ئیسف.

دبیژن ئەف هه‌ردوو شیخه‌ برا بون، کافرا کوشتن ل

گه‌ل زه‌لله‌ونا خوشکا وان. ل گوندی باسه‌وا ل ناف مزوریا

پی سوند دخون. که‌س نه‌ دویریا ب زه‌یتونی سوند

بخوت. ب بو داره‌ک ل ناف به‌را هه‌ردوو براین خوه‌دا،

داره‌کا زه‌یتونی. گه‌ر ئیکی فیابا سونده‌کا مه‌زن ب ده‌ته به‌ر

ئیکی دا بیژیتی «بو من ب زه‌یتونی سوند بخوه»،

ب مزاری شیخ علی جیران. ل زاخو پی سوند

دخون.

ب مزاری هروری هروری گونده‌که ل ده‌هه‌را

به‌رواری بالا.

ب شیخ بهاء‌الدین. ل گوندی بامه‌رنی‌یه.

ب شیخ پیرامیس. ل گوندی زیوی، نیزیکی

بامه‌رنی.

(5) سوند ب سهری خوه‌که‌سین هیژا و گورین مریا.

ب سهری خو.

ب سهری خوب سهری ته

ب سهری بابی خو

ب سهری برایی

ب سهری کوری

ب گورا بابی

ب گورا ده‌یکا

ب گورا برایی

(6) ب حه‌جی

ب به‌ری به‌یتی

ب شه‌فی

ب. شفا ئەينى

ب. تعامى

ب. نانى

ب. قىبلى

ب. ھەمى سوندا

م. چ دىنو ئيمان نەبن

ئەز ژ ئولا خوە دەرکەتە بىم . ئىزدى دىژن .

ژنا من ژ من چوى بىت .

ب. تەلاق

ب. تەلاق و مسحەف

. مەر کرى دەیکا خو بىت

ب. حەلال و حەرام

. ھەرسى تەلاقىت من ژ من دچوى بن

ب. شەرەف

ب. شەرەف و نامىس

ب. شەرەفا خو

ب. شەرەفا بابى خو

ب. شەرەفا براينى

ب. فى رۇژنى

ب. فى ئاگرى

ب. فى روناھى

. ئەف سەبىلە ب من ئە نە بن

. پا بدىن و ئيمان

ب. بەرەعت

ب. غىرەت . ب. غىرەت و نامىس .

ب. چل و پىنج شەھىدەت ئەدنى ئەدنى گوندەكە ل

دەفەرا بەروارى بالا . ل فى دەفەرى دەما سەرا تىشەكى

مەزن ئىكى ب دەنە سوندى دى بىژنى : راستى بىژە ،

ھەكە دى تە ب شەھىدا دەمە سوندى .

ب. ئىلم كوردىن سورى دىژن

. ئەز عەبالى خود ئاخى را كەم ، ھەكە خىلاف ژ

دەفى من دەرکەتە .

. خودى من ب گەتە (دوېشك ، بەراز) .

. ئەزى بى ئيمان بىم .

ئەفە بون چەند نمونەك ژ سوندىن كورد دخون ، دژيانا

خوھيا رۇزانەدا ، د تىكەلىن خوھ ئىن جفاكى دا ، د

خوھشى و نە خوھشىن خوھدا ، دكرىن و فروتنادا .

«نفرین»

نفرین : ئاوات و داخاز و نیاز خواستنه ژ خودى ، یا

پىغەمبەرا ، یا قەنج و چاكا ، كو نەخوھشەك ب ھىتە سەرى

كەسى نفرین لى دەھتە كرن .

ل با كوردان ژنكى دەورەكى مەزن ھەبە دچىكرنا

نفرینادا ، گەر ھىكەينى ژى ، دى ژ مەرا خويا بىت ، كو

ئەف نفرین لى كرنە ، ژ عەبالى وى دەست پىدكەت ،

پاشى مروقىن دورو نزیكىن وى ، يىن كو دل ئىشەكى بو

چىدكەن ، واتە بەھرا پتر نفرینا ل عەبالى خوھ دكەن ، د

دېقرا پلا دووى ل بيانى یا .

ژ نفرینى مەرفى دكارىت داخازا خوھى وى ب زانت ،

ژ لەو ئەوگەلەك ل قىرى ب نا ئدا ناچىنە خواری و دى بو

دەلشەكا دن ھىلین . نەوژى ئەز بەر دىنم ئەم ئان

نفرىنىن ل بەر دەست ژ ھەف پارقە ب كەين ل دوى

بابەتتى نفرینى واتە ناھەروكا ھىقى و داخازى ، یا كو خوھى

نفرینى دكەتە دللى خوھ و ، پاش دەرتىخىت ، چ بقت ب

جەھ ب ھىت ، يان نە .

چى یا ژ دل بىت و چى یا ژ نەدل بىت .

(1) ئىشى و نەخوھشى و زيانا ئەندامىن لەشى :

. ئاھا رەش ھاتىە بن چاقت تە .

. ئىشەللا ژ ئافى تىرتەر نەرى .

. ھەى پەنجەشېرى تو گرتى .

. ئوھو داوۋ داری زافاینی نه بینی .
 . ھەئە تویا عزەلەئى پ تە کەئەئى .
 . دى ھەرە، چون ھەببەت ھاتن نەببەت .
 . دى ھەرە ئىشەللە چونا ھەججىكى پتى بىت، دىبارە
 ئەفەئى چوپە رىبارەكى و نەزفەرىيە .
 . ئىشەللە تویا بلال لەبەش ب تە ب کەفەئەت .
 . ئاھا تە چوگ ل بەر نەفەدا . واتە نە گەھى ب بىە
 زافا .

(3) چەند نەفرىنەكەئىن تىكەل .

. ئىشەللە خشینا شەلى ل بن سەرى تە نەھبەت .
 دایى دىبىژتە كورنى ھەتە دەھ سالى، نەفرىنەكا
 بچوگایە، نەیا ژ دلە ئانكوئەفنى ئى نەفرىنى دكەت نە
 گەھشتە ئىلومتى غەبىدىنى و كەرى .
 . گىانى بى نەكەرى .
 . د دىفەئەت تەدا بىت .
 . ئاھا كەفەتە گەھبەت تە . چاخى يەك نان و نەمەكى
 بەكى دخوت و خاپەكى لى دكەت ، فى دىبىژن .
 . ب ھا داوۋ ئىشەللە توب خوئى و فەخوئى و ل تە
 نەخىفت . يان، نەكەپە گوشت و خوئى .
 . دى ھەرە ھەئە تە خوئەلە بىنى كوچكا ب سەرى مە
 وەرکەرى .

. من توب پەش كەرى .
 . من توب شىن كەرى .
 . من توب گەر كەرى .
 . خوئى سەر، خوئى نەيار، خوئى دوژمن .
 . شىرىنى من داپە تە ل تە ھەرام بىت .
 . كەرافى بىت : ئانكود دىفەئەت تەدا ب ھبەت ، ب
 تاپەئەتى زاخوئى دىبىژن . «كەرافى» گىاپەكى بى قام تەحەلە .
 . ئىشەللە توب جانبا خو شاھ نەبى .

. ئىشا زرافى تە ب گەرىت .
 . ئىشەللە دەردەك تە ب گەرىت دەرمان نەببەت .
 . ئىشەللە كولكا ھەلەبى دى تەگەرىت .
 . ئىشەللە مىلاكەئەت تە د دەفنى تەدا ب ھبەن .
 . ئىشەللە دى سەھو مىلاكەئەت تە د دەفنى تەدا ھبەن .
 . ئىشەللە گەرى «خورىان» ھىشترا دى بەرەببەت تە .
 . ئىشەللە دى بائى سۆر كەفەئەت ھەنەفەئەت تە .
 . سىناھى ب چافەئەت خوئەببەئى .
 . پشەت تە ب شەكەئەت .
 . ب ئىشەللە سەرەجە دجەرك و مىلاكەئەت تەدا ب
 ھبەت .

. ئاگرى سۆر تە ب گەرىت .
 نىرك د چافى تەرا بھبەت ،
 . ستو شەكەستى .
 . توب دل .
 . چافەئەت تە ب پەش .
 . ئىشەللە تو ھلەوئەستى داوئەستى ئافا پەش ژ مىلاكەئەت
 تە ب ھبەت .
 . مىلاكەت كون .
 . ئىشەللە دى دەپە بىشروئەھو دانپە رانەئەت خو .
 . ئىشەللە دى دەپە ب ھنار ترشك و دانپە بن سەرى
 خو . دەمى ئىكە مالى ئىكى ب خوت ئان ھەردو نەفرىنەئى
 ژورى لى دكەن .

(2) ھبەئى و داخازىا نەمان و مرنى :

. سەرى تە بن بەر كەم .
 . ھبەئەئە من خوئەئە يە نە گەھبە سوباهى .
 . ئىشەللە دى ب خو دەپە ب كەن . گەر ئىكى مالى
 ئىكى خارەبەئە .
 . نەگەھى ب بىە زافا، نەچپە بن پەرى .

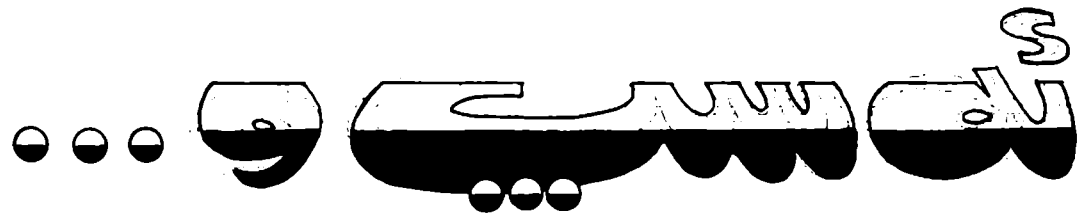

هنگی زوری له سیری فولکلوری کوردیدا

● مەن ئاواره ●

رووتز مه به‌سته که مان بخه‌ینه روو به چه‌ند خالیکی گرنه
دینه سەر باس کردنی و له‌پاشاندا نمونه‌ی پیوست
دینه‌وهی.

1 - ئەسپ و جوړه‌کانی:

ئەسپ گەلی جوړی هه‌یه و به چه‌ندین ناوو خاسیه‌ت و
ره‌نگ و خوو ره‌وشت ده‌ناسرینه‌وه که هه‌ر یه‌که‌یان له
سروش‌ت و چاپوکی و خوشبه‌زی و ره‌سه‌نایه‌تی و ناره‌سه‌نی و
قه‌باره و شینوه دیمه‌نیدا. هتد، لیک جیا ده‌کرتنه‌وه و
سه‌نگ و نرخی تایه‌تی خو‌یان هه‌یه له کۆمه‌لدا به‌لام به
شینوه‌ییکی گشتی دوو جو‌ریان هه‌ن ته‌ویش. . یه‌که‌میان
(ئەسپی ره‌سه‌ن) که خه‌لکی ره‌شوگ به (جسن) ناویان
ده‌به‌ن، واته به وه‌چه ره‌سه‌ن بووه، دووه‌میان (ئەسپه
ئاسیه‌کان) یان ناره‌سه‌ن که شینوه گشتیه‌که وه‌رده‌گریت، وه
له‌ناو ته‌و جوړه ئەسپانه‌شدا هه‌ن ته‌نیا بو‌باره‌لگرتن و
راگو‌یزانو جووت و راژه‌ی‌تر به‌کار دین به تایه‌تی (بارگیر).

ئەمه ئاواو دینه سەر ناوه‌کانیان وه‌ک له ناو کۆمه‌لدا باوه
ئەم جوړه ئەسپانه زۆر ره‌سه‌نن (ئەسپی سه‌گلاوی - ئەسپی
هوبیدجان - ئەسپی ته‌ربوشی - ئەسپی که‌وتی - ئەسپی
حدوده‌ جگه له‌مانه‌یش وه‌ک له پێشدا به دیارمان خست به
ره‌نگ و شینوه و خاسیه‌ت گەلی جو‌ری‌تر ناویان دیت وه‌ک
(ئەسپی بۆره، شی، شینکه‌ی شیخ غه‌زالی عاره‌بی،
گو‌رنده‌ گرده‌کی، له‌یل و په‌ر، که‌هیل، باله‌بانی، پۆری

- هه‌ر له‌گه‌ل شه‌به‌نگی می‌زووی مرو‌فی نشته‌جی بوو و
ده‌سته‌مو‌کردنی ئاژەل و بالنده‌ی کێوی و دا‌کردنیان و
ئاوه‌دان کردنه‌وه‌ی تیره‌و ته‌وی چ به کۆچه‌ری و په‌وه‌ندا‌یتی و
هه‌لدانی ده‌وارو په‌شمالان یان به قوت کردنه‌وه‌ی خانو‌چکه‌ و
پیکه‌وه‌نانی دی و تا ده‌گاته گو‌ندو شارو‌چکه‌ و شاری گه‌وره
گه‌وره‌و سه‌ره‌لدانی شارستانی‌هت و هه‌تا تیره‌وی زینده‌ی
رکیف لیده‌رو ده‌سته‌به‌نده‌ی ته‌کنه‌لو‌زی یاو ته‌تۆم و جوړه‌ها
ئامیری هاو‌چه‌رخانه‌ی تیزره‌و. . ئەسپ به به‌رده‌وامی
سه‌ده‌کان له گشت وولاتانی جیهاندا بایه‌خ و گرنگی و
سودی له ژماره نه‌هاتووی هه‌بووه‌و رۆلی کاریگه‌رانه‌ی
بینووه له زیان و گو‌زه‌رانی مرو‌فدا جگه له‌مانه‌یش سه‌نگ و
ناوداری و جوانی ئەسپ به شینوه‌ییکی کاری خو‌ی بینوه
هیچ بو‌ی‌زو هونه‌رمه‌ندیک نه‌یتوانیوه خو‌ی له ده‌ستی رزگار
بکات و باسی ره‌سه‌نایه‌تی و خو‌رتی و جوانی و خوشه‌وه‌ی
سامناکی نه‌کات، چ به فلجه‌و بو‌یه‌و پینووس یان داتاشینی
له‌سه‌ر تاو‌یره به‌ردو دره‌خته‌کاندا.

هه‌روه‌ها له‌ناو عییل و عه‌شیره‌ت و له دیوه‌خان و له‌ژیر
ره‌شمالانیشدا وه‌ختی دینه‌سه‌ر باسی شو‌ره‌سوارو می‌رچاکان
به شانازیه‌وه باسی ئەسپه‌کانیان ده‌که‌ن جا شایه‌رو به‌ندبیز و
حکایه‌ت خو‌ان و خو‌ش خو‌انان له تیکسته فولکلوره‌کاندا
وه‌دیار ده‌که‌وی چ به ستران و به‌ندو لاوک و چه‌یران تو‌مار
اکرا بن یان به داستان و حکایه‌ت و به‌یت و سه‌ردولکه‌ی
ئافره‌تان و گیرانه‌وه‌ی ده‌ماو‌ده‌م. . هتد که بۆمان ماوه‌ته‌وه،
وه بو‌ته‌وه‌ی زیاتر به‌ره‌و قولایی باسه‌که‌مان شو‌ربینه‌وه‌ن

خال خال، شينكى قهزوانى، شى مى موتلق، شى مى ئال،
ئەسپەرەش، كەۋىتى قاپ رەش، ئەسپى سوور،
ئەسپى سې، ئەسپى ئاۋى (ئەسپى دەريا، يان بەحرى)
ئەسپى شىنكا شى... ھتە.

2 - خوو رەۋىشى ئەسپ و راھاتنى لەگەل سروشتدا:

ئەسپ ئازەلىكى زۆر بە ھەست و جەربەزە بە سام و
چاۋنە ترسە، بە تايەتى رەسەنەكانيان تا بلىتى بە وەفاو
خاۋەن رەۋىشى بەرزو گوۋى پايەل و خورپاگرن، گەلىك
سەدبەدەو يادگارى زورىان ھەپە لەگەل سوارچاكان و لە ناو
دلى مىللەتدا، زۆر جار لە مەيدانى شەرگەدا خاۋەن ئەسپ
كوژراۋە يان زامدار بوۋە، ئەسپەكەى گەراۋەتەو سەرى و
جى مى نەھىشتوۋە بە ديارىۋە بە نامۋىسى و
كوست كەوتوۋى و موشەموشى گريانەو لە پرمەى داۋە يان
لەگەل جىلەى توندى ئەم ناۋەى وروژاندوۋە، جارى واپش
بوۋە سوار لە شاخاندا ھەلدپراۋە لەبەر ئەۋە ئەسپەكەى لە
داخان خوى ھەلدەۋتە خوار، يان لەگەل دوژمنى
خاۋەنەكەيدا كەوتۋتە شەرو بە چەپۋكان دوژمنەكانى
داپەلوۋسىون، ئەۋەى شايانى باسە، ئەسپ زۆر چاۋ تىژ و
گوۋى موج و ھەستيارە، بۆپە لە شەۋاندا چاكتىرپن پاسەۋانەو
لە دوورەو غەربەمال دەبىتى و دەجىلىنى تا خاۋەن مال
ئاگادار بىتەو...

ئەسپ خاۋەنەكەى خوى دەناسىتەو لەگەل ھەلس و
كەوت و مىزاجى خاۋەنەكەى كەيف خوش و نىگەرانى
داى دەگرى، بۆپە دەبىتىن لە كوستانان و سەر سنورەكاندا
لە ھۆپە و چۆل نشىن و دىپەكانى ئەم دەورە بەرانەدا بە
رەۋە ئەسپ بەرەللا دەكرىن و لەناو بژۋىن و مىرگە و پاۋانى
ئەم ناۋەدا پىكەۋە دەلەۋەزىن و ھىچ ئازەلىكى كىرى و
دېندەپىك ناتوانى لىيان نرىك بىتەو چۈنكە گشتيان پىكەۋە

ھاۋكارى لەگەل يەك دەكەن و لىك دانابرىن تا زەھەريان پى
بىەن بە ھىچ كەسىكى غەرب دەستگىر ناكىرپن تەتيا بە
خاۋەنى خوۋان نەبى.

ئەم خوو رەۋىشتە بەرزانەى ئەسپ واى لە مرۆف كىرەوۋە
ھەر لە كۆنەۋە ھەلىسەنگىنى و بە گەورەپىۋە ناۋى بىتى، بە
مردن و لە ناۋچوۋىشى داخى گرانى بۆ ھەلكىشى بۆپە گەر
سەبرى ئەم پەندانەى پىشىنان بگەين دەبىتىن بە تەۋاۋى
لەگەل كازەلانى تر جوى كراۋەتەو بە چاۋىكى بەرزتەرەۋە
تەماشاي دەكەن كاتى دەلىن:

«ئەسپىكى لەر، چاكتىرە لە تەۋىلەپەكى پر لە كەر،
«ماين و مەيدان، تەنگە و نىشان»

«ئەسپىك دەمرى، سەگىكى خوۋىرى پى خەنى دەبى».

• (1)

دەگەرىنەۋە سەر ئەسپ و باس كىردى لە روۋى راھاتنى
لەگەل سروشت و دەورەسەرى و خوشبەزىنى، بى شىك
ئەسپى ناۋ شاخان لەگەل ئەسپى بىابان و دەشتەكى لە
رەوت و غارغارپن و بەزىندا جىاۋازى تەۋاۋيان ھەپە، ۋەك
ئاشكراپە لە ناۋچەپەكەۋە بۆ ناۋچەپەكى تر، نەك ھەر ئەسپ
بگىرە ھەتا سوارەكەيش چالاكى و جوۋلانەۋەى دەگوۋرى
ھەرۋەكە لە ئەفسانەى كوۋىر ئوغلى نوۋسىنى (بەشار
كەمال) دا ھاتوۋە ئەۋە دەسەلمىنى با بلىن ئەسپىكى كەۋىتى
لە بىابانان ناۋەستى و دەشتى بەر فرەۋان دەخاتە پىش خوى و
رەستانى بۆنىە، بەلام بە ناۋچەپەكى شاخاۋىدا لە تولى
رىنى رىچكەۋ كۆپرە رى و دېنالاكاندا خوشبەزىنى نامىنى و
دەۋەستى، ھەرۋەھا لەم داستانەدا رەسەناپەتى و خوو
رەۋىشى ئەسپمان زىاتىر بۆروون دەكاتەۋە، بۆپە دەپكەپنە
نمۋەى ئەم خالەمان ۋەختى ..

«ەلى روۋشەن ئاۋرەدەتەۋە بە باۋكى دەلى».

- (بابە ھەۋرىكى رەش رەشمان بە دوۋاۋەپە، لەناۋ ھەر

هموره ره شه دا هر نالی ته سپه و برووسکه ددها، هموره که نمونده گه وره په ژماره ی ته سپه کان نازاندری چهنده).

(پیر یوسف له مهسه که گه یشت، گوتی ته وانه سواری به گی بولزون، وه دووامان که وتوون بمانکوژن، تا دغو ده لیت:

(ته سپه سیری سر پستی ده کات، ته سپه سواره کی سر پستی نازاو بویر بوو ته سپه که ش نازاو بویر ده بی، زور به په ژاره و بیر بلاو بوو، ته سپه که شی به و جوړه ده بی، دل خوش و که یف ساز بوو ته سپه که شی دل خوش و که یف ساز ده بی، سه رسام بوو، ته ویش سه رسام ده بی. . هتد).

تا ده گاته ته ووی ده لیت:

(ته سپه بوره بالی گرتنه ووه فری، له چاوان وون بوو، ته سپه ره سمن ته وها ده بی. . هتد).

دووباره عه لی رووشن (بابه بابو توزه که مان لی نریک بوره. . که توزه که مان لی نریک بوره قلیشایه ووه جوانوویکی شی لی وده مر که وت، جوانووه شی له بهر تیشکی رز و وکوو پارچه تیشکیکی سوور و ابوو، وکوو زمانه ی بلیسه ینک به دوویاندا ده کشا. . .

(پیر یوسف ده لی: لاو و گوتی مه ده بی، ته و جوانووه شی خومانه نامانگاتی، سهری ته سپه بوره به ره و قومه لان وهرگیرا، دیاره جوانووه شی وک پیر یوسف ده لی له ناو زیخ و قومه لان نارواو ده ووستی.

دیسانه ووه ده گه ریینه ووه سر جوړیکی تر له ته سپه کان:

• (عه لی رووشن (بابه دیسان توزیکی ره ش دی، دیسان له نیمه خیرا تر دی دمانگاتی بابو. . هر ئیستا، هر ئیستا. . بابو ته سپه کی (شی نال) دری به توزه که داو دووامان که وت، وکوو برووسکه، وکوو تیر دیت. . هتد).

پیر یوسف ده لیت:

(سهری ته سپه بوره به ره و بوردلانه ره قه نه که هودمه ووه. . هوی دوه با چاوم به مه شی (جوانووه شی نال) بکه ووی

بزانم چون وکوو تیر دی).

جوانووه شی نالی له کاتی له دایک بوویندا له سر به رده لانیک به بردان که وتبوو نه که له به رده لان غاری نه ددها ته نانت ههنگا ویشی هه لنده ده هینا، ته ویش گه یشته به رده لان که بو خوی رهق راوه ستا.

• عه لی رووشن ده لیت:

(بابو، ته م جاره کویتیکمان دوو که وتووه. .

باوکی ده لی. . سهری ته سپه بوره بو سر ریگا که هودمه کویتیان نه گریسن.

عه لی رووشن سهری ته سپه کی هوداوه، به ره و ریگا که ی نازوا، ته سپه کویت هر که گه یشته سر ریگا بوو به داری رهق و راوه ستا. . هتد).

• (2)

3 - ته سپه و بویر و هونه رمه ندان:

هروه کوو له پشدا وه دیارمان خست، که ته سپه چون له به ره مه کهانی بویر و هونه رمه ندان رهنگی داوه ته ووه به نووسین و وینه و په یکه ر بگره به وهنده ویش نه ووه ستاون هه تا زور له و ته دیب و هونه رمه ندانه ناویشانی به ره مه کان و سر بهرگی کتیبه کانیان به ناوی ته سپه ووه ناو ناوه.

هر له کوئی کوئنه ووه ده بیین وکوو هیماو ره مزیک به کار ده هیندری و ده کریته نمونه ی ره سه نایه تی و کاری مروفانه و خورتی و سامناکی و خوشبه زی و چالاکي و. . هتد.

دیاره نووسه رو شاعیران و گشت هونه رمه ندان له ستایش کردنی ته سپه دا ته م هه لس و که وتانه ی ته سپه دوو پات ده که نه ووه که چون (چه پوکان ده ووشین، ده حیلین، له کوژن ددهن بال ده گرن، توزه که کن، شوپه سواران به هه واره ده په خن، به نسکه نسک ده که ون، ده په رنه ووه، به ره ووه زو به رزایی هه لنده شباخین، ده پرمین، گوریس

به رووی توبه که ده بنه و مو به ره و گول کردن ده یدنه بهر
بهر چیغان جا نه سپه کانش لاهات و بر و یه دا روولی
سه ره کی ده بین.

5 - نه سپ و شانو:

هر وهك له فلیمه کانی سینه ماو ته له فزیون دا زور جار
بهر چاومان ده که ویت ده بینین له گه لی ولاتی دویا
نه سپ دیننه سه شانزو مه شقی تایه تی دراون بو ته وی
یاری سهیر سهیرمان نیشان دن وه نه و مورانه ی نه سپه کان
دهینوینن ده بیته جی سهر سورمان و خوشنودی جه ماوهری
ناو هول که و بینه رانی نه م جوره فلیمانه به تایه تی له سپر که
کومیده کاندای که وهك وشکه پرن (مهرج) رهنگ کران و
خهلکی ده هیننه پیکه نین.

6 - نه سپ و ره و نندو خیله سات:

میژووی په پوهندی نیوانی نه سپ و ره و ننده کان تا بلئی
کونه و تا کو تیشاش لاهه وارو له و زوزان و له وان هوبه دا
فلانه ره و نندو فلانه خیله سات نه سپی که هیل و ره سه نی
هه یه و تا بلئی توکمه یه و جوانه، فلانه ده وارنشین نه سپی
هه یه له بای غاردا ده ست و پاشووی نایینی هینده جنس و
ره سه نه که خاونه که ی ده یسه تینی و زینی ده کات به و
جله وی زهردو سووری سورمه کراو هر ته ماشایه کی دویا یه ک
ده هینی هر مه پرسه نه م ستایشانه و زورتیش. . جا نه سپی
خوشبه زو به هیزو سامناک له لای نه و ره و ننده په یدا ده بی،
کوستان و گه رمیانان پی ده کن، له زه مه نندو چینه که و
له و پرگا کاندای ده یانله و پرین و نازادو چاو کراوه و چاونه ترسن
جگه له مه یس باریان ده کن و ختی خیره ته کان ده پینه و مو

ده پستین، ده پونه ووه، سه رانگری ده بن، یان چون نامویی و
کوست که و توویی و دوش دامووی دایانده گری و. . هتد).

4 - نه سپ و وهرزش:

نه سپ، شوینی دیار و روولی کاریگه رانه ی هه یه له
پیشبرکی و سوار سوارین و جلیت بازی و ته رادانی و بازبازین و
یاری توپ توپین و گوگوین و گه لیکه تر.

وهك له زور میدان و گورپانه وهرزشیه کاندای به دیار
ده که ون و توز ده کن هر وها له فیستاله گوره گوره کانی
جیهانیدا بهر چاومان ده که وی که به ره و ام نه سپ به شداری
کردوه بو نمونه چند یاریه که له و یاریانه ده ست نیشان
ده که ین وهك.

* یاری (گوگوین): نه ویش له ناوه راستی گوره پانی
یاریه که دا توپکی دارین به قه د، گندوره ییک داده ندری، به
کتو و پری ده هول و زورنا لیده دری، که ده هول که گرمه ی
لیوه هات له هر لایه که وه شور سواریک جیا ده بیته ووه
به پرتاوی شالو بو گو یه که ده هینی، وه کامه سوار زووتر
بیگاتی نه و سه ره گوچانیکه تی ده سروینی و گو یه که به ره و
لای نیشانه که ی خوی ده بات.

* یاری پیشبرکی یان هافرکی: . که چند تپیک
به شداری تیدا ده کن دوی نه وی سواره کان له ریز یه ک
ناماده بوون هه پپای لی ده کری و تا ده گاته نه و جیگایه ی
ده ست نیشان کراوه کام سوار زووتر گه یشتی نه و پله ی
یه کم و ره ده گری، نه و هه راده و هه ستیه سه ر خوشبه زینی
نه سپه که ی و سوارچاکی خوی.

جگه له یاریه ناسایه و بازبازین و زوری تر ده بینین
تیشاکه له گوره پانی یاریگه کاندای یاری توپ توپین ده کن
که نه و هه له نیوانی دوو تیدا ده ست پی ده کات که هر
یه کیک له سواره کان بهر چیغیکه دریزی به ده سه و هه روو

ح- و بنه تیک دهنین و ریگای دورو دریز دهرن و نهو
قوناغ و نهو قوناغان ده کهن و تخوب و کهوشه نه کانش
نمب زین، جا نم حالت ته نهک هر له ولاتی نیمه دا بگره له
هموو جیهاندا بووه ههیه بو نمونه شیریک ده هیننه وه که
نه کتیی (گورانی قهرجه گه روکه کاند) هاتوو له
بهرگیرانی (هائزیگون فویکت) به ناویشانی (نوسپ و
سواره کهی) که له سربیه وه بو زمانی نه لمانی وه ری گیراوه
نم راستیه مان بو ده سه لمینی که باسمان کرد.

نوسپ و سواره کهی

سه فهرم کرد. . دور دور رویشتم
نوسپ کهم ناو نه دا بوو
نوسپ کهم ماندوو بیوو
هینده نه مابوو له ژیر زینه کهیدا بمری
«تا دیو ده لیت»

لی پارامه وه تا نارام بگری
پنم ووت: مل نی نهی ره سن
هینده نه ماوه بگه یته وه مال و ده ون
ملی ده سوراندو پی راده گه یاندن به و دوو چاوانه ی
که به چاوی (دایک) م ده چوون
چاوانی خیر وا داماو بوون
دور دور ماینه وه. . نوسپ کهم ناو نه دا
مل نی نهی ره سن،
نیستا ده بینی له پشتیه وه ی چیا دا
دهواری سهی، خیه وتی جوان جوان
میرگی زیرین و کانی او
بوت هه لده کشین تا کو نیو چه وان

7 - نوسپ بو دیاری و دهسته وایی:

له بهر سه نگ و به نرخی نوسپ و ناوده نگ و گه وره یی
له ناو هه موو گه لانی جیهاندا هر وه کو له حیکایه ت و
بهیت و شیره فولکلوریه کاند بو مان روون ده بیته وه له نیو
بهگ و سه روک عه شیره ت و ناغاو کتیاو میراندو هه تا
سه روکی وولاته میرنشینه کان و پلاشا کاند نوسپ
دیاری یه کی زور بهرچاوو گرنگ بووه به نموونه
ناوده هیندری که فلانه پادشا نوسپکی سه گلاوی به دیاری
ناردوو بو فلانه میرو له یاد ناگری، یان نوسپکی که ویت
قاپ رهش له خوینی فلان کوژراو دراوه له نیوانی نه دوو
بهره باوکه سولج کراوه خوینیان له بهین نه ماوه. . هتد.

8 - نوسپ و له شگرو سوپا

نیستایش له گه ل دابی له سوپا گاکان و دایره کانی پولیسدا
که له پیشدا به (قشله) ناویان ده برد، ناخوری زور و
ته ویله ی گه وره گه وره هه یه و لآخیکی زوریان تیدا
دا کردوه، نالبه ندو سایزو مه یته رو پاسه وانی خو ی هه یه و
خزمه ت ده کرین.

له گه ل دامه زرانندی سوپاو پیکه پنیانی هیزی به ری او
دابهش کردنیان له سه رانسه ری و لآتدا کاربه ده ستانی میری
به جه له ب نه سپان کریوه مه شقیان پی کردوون و به کاریان
هیناوه له کاتی شهرو ناشتی دا تا نم سالانه ی دوایش بهر
له وه ی ریگاو بانه کان په ره بسینی و قیرتاو بگری و جو ره ها
ئوتومبیلی تیژره و بیته مه یدان، نوسپ سه رچاوه ی سه ره کی
بووه له راگو نیزان و سواریوون و باره لگرتن و کاروباری
سوپایی، نه مه یس له گشت جیهاندا هه ره کو له فلیمه
کونه کاند به دیار ده که وئی که لره لرفی به یداغان و لآلی
له شگرو سوپا گاکان چون به ره وه نوسپ سوار وه ستاون به
زری پوش و تیرو شیرو قامچی و تفه نگ وه. هتد، که
چاوه روانی فه رمان ده کهن بو هیرش بردن و گورز وه شاندن
یان بو گه رانه وه.

*(3)

خۆى دەگىرىتەوۋە وەختى بۈك بۈوۋە گۈاستراوۋتەوۋە دەلى
مىيان لە سەر ئەسپىكى تەربۈشى سوار كۆرد بۈو، وەك
ئىستاي ھەندىك لە ئافرەتان كە شانازى بەوۋە دەكەن گۈايە
بە ترومبىلى جامپو يان سوپر گۈازراوۋتەوۋە.

11 - ئەسپ لە پىناۋى گەلى راۋەى تردا:

- ئەو خالانەى كە باسما كۆرد تىپىدا بۆمان بەدىيار كەوت
كە ئەسپ تا چ رادەيىك راۋەى كۆمەلانى چەند سود
بەخشە، لىرەدا ھەندىك سودى تىرى ئەم ئاۋەلە دەخەپنە روو
كە دەبىتە دوا خالى باسەكەمان ئەوئىش ئەوۋەبە. . دەلىن:
ئەم ئاۋەلە نرخی تەواو نايى بۆ بارھەلگرتن و بار راکىشدا
چ بە ئارەبسانەو گالىسكە يان راگۈيزانى ھاۋلا تىيان لە
شۈنىكەوۋە بۆ شۈنىكى كە جگە لەمەيش بۆ كاروبارى
كشتوكالى و ھەوجار راکىشان و كىلانى زەوى وزارو
گۈاستنەوۋەى بەرو بوۋمى جوتياران ھەرۋەھا بۆ كاروبارى
بازرگانى و ئال و گۈر كۆردى كەل رەلى ناۋچەكەنى
شاخ نشىن و دەشتەكى و دىۋەرە. . وە بۆ ھەلسۈراندنى
بەرداشى گەورە گەورەى ھارپىنى ساۋەرۋ بىرىج. . ھتد).
خوئىنەرانى ھىژا. . .

دېنە سەر ئەو تىكستە فۆلكلورىيەنى كە ئەسپ سەنگى
زۆرى لە ناۋەرۈكى بابەتەكانىدا ھەيە، بە تايپەتى لە شىعرە
فۆلكلورىيەكاندا.

* ئەسپ سەگلەۋى كە رەسەن و خوشبەزە، دەبىنن لە
تىكستەكەى (دم دم) دا ناۋى دىت، ھەر ۋەكۈلە تحفەى
مظفەرىدە ھاتوۋە كە خانى برادۋستان بە خان ئابدەلى
موكسىيە دەلىت وا نىشان دەدات كە ھەموۋ ئەسپان
دەپسنى لە غارغارىندا بەلام جۈى لە سەگلەۋى ھەرۋەكو
لەپشدا باسى ئەسپى سەگلەۋىمان كۆرد لىرەپەشدا ئەم
راستىمان بۆ دەسەلمىنى:

مەگەر ھەر لە دىۋەخانان و ژىر پەشمالى چۆل نشىنەكان
باسى ئەسپ بىكرى چۆن شورەسوار تانجى و تولە بە پىشە
خۆ داۋەو كارمامزىكى سركى لەناۋ زورگ و ھەلەتان
ھەستاندوۋە پى دەركىشى ئەسپە بۆرە ناۋە، تا نەگەپشتوتە
سەر ئاسكە لە خلت و خۆل ۋەردراۋەكە نەپرىنگاۋتەوۋە،
پەكىكى تر باسى ماينە شىنكە قەزۋانىكەى خۆى دەكات،
ئەوۋەى تىريان دەلى ماينە رەسەنەكەى منىش ئاۋاۋ. . ھتد.
سوار زۆر شانازى بەمە دەكات، كە لە راۋ دەگەپتەوۋە
ئەگەر نىچىرىكى بىگرتايە، بە بن سكى ئەسپەكەى شور
دەكردەوۋە بەرەو ئاۋايى دەگەراۋە. . ئىنجا ستايشى ئەسپ و
تانجى دەكرد كە تا چ رادەيىك بەزىۋەو جىفركى لى داۋە.

10 - ئەسپ لە گەپى شايى و داۋەتاندا:

قېمىزنى تەقەيەو دەھۆل و زورنا دەكۈترى و نىشانە
دەپىكرى و ناپىكرى، شايى و زەماۋەندەو بازنەى گەپى
رەشەلەك بەقەد جۈخىنىكى زۆر گەورە فرەوان بوۋە، ھەراۋ
زەنەو قاۋقىزى مندالان و شاباشى ماقولان و گۈرانى چىرىن
لەو ناۋەدا ئەسپى خورت و كەشم و نەشم و باز بازىنى و
ھەستانە سەر پاشۋى و لە كۆرژن دانى لە ناۋمىرگ و
مىرغوزاران جۈانترىن تابلو دەنەخشىنى مەگەر رەنگەكانى لە
پەلكە زىپىنەى دەم كەل ۋەرگىرا بى، جگە لەمەيش ھەر لە
كۆنەوۋە لە زۆر شۈن و گۈندەكاندا تىپىك ئەسپ سوار لە بەر
دەمى كەزاۋەى بۈك دەست بە تەرادانى دەكەن، ۋە ئەگەر
ژن بە ژنى بىت ئەوۋ تىپىكى تىش لە بەرەكەى تر بە ھەمان
شۈۋە روۋ بە روۋى يەك دىن تا ئەو جىگايەى دەست نىشان
كراۋە بۆ بۈك گۆرىنەوۋە، زۆر جار شى كە ئافرەت بىرەوۋەى

زرنی پانت بو ده پستیم، خانی خوم، جونی له داودی به
له سپات بو ده پستیم، خانی خوم، جونی له سه گلاوی به
پلوانت بو ده پستیم، خانی خوم، جونی له سی سالی به
(هتد...)

• (4)

له (بهیتی له شکری دا) که له دوو تویی ئهم نامیلکه به دا
هاتووو برای نووسهر (ئه سعهده عه دو) کۆی کردۆته وهو
نامادهی کردووو ده بینین ناوی چه ندین ئه سپ ده که وئته بهر
چاو که شانازی پی ده کړی و گوره پی ناغای خوو مه زنی
وه دیار ده خات لهو سه رده مدا که ئه و جوړه ئه سپ سوارانه ی
به دواوه به وهختی ده لیت:

وهکی ئاوړی خوم ده داوه

ئاغای خوم پینج سه د سواری له گهر بوو

هموو ماین که وئتی قاپ رهش

سه زینی گوراوو به دوونیان لی ده ده

وهکی ئاوړیدکه م ده داوه، ناغای خوم

پینج سه د سواری له گهر دابوو هموو ماین بوړه پی
خارخار

سه زینی مه مخمهری که سکیان لی ده ده

وهکی ئاوړیدکه م ده داوه ناغای خوم

پینج سه د سواری له گهر دابوو هموو ماین شینکی فه زوانی

سه زینی مه مخمهری زهر دیان لی ده ده

(هتد...)

• (5)

یان ده بینین له بهیتی (شۆر مه محمود) له کتیی (لیره بهک
له گه نجینه ی نه ته وهی کورد) ئه ویش ههر له کۆکردنه وهی
کاک ئه سعهده عه دو سوار بوونی عاشقیك وهك ئه حمه دی
شهنگه له سه ر ئه سپینکی له یل وپهر چند شانازی به
خویره ده کات و سهنگی ئه سپ لیره دا به چ شیوه یك

رهنگ ده داته وه کاتی ده لیت:

یان ئه حمه دی شهنگه

ئه گهر سوار ده بوو له ولاخه کی له یل وپهر

له ی وا پی هیچ که سی له دو نیادا نی به

ئه وه ئاشقه و هیچ ئاگای له خو نی به

چونکه بو خو نی له سه ر نی به و روحی له کن

مه رزن گیان چه پی

(هتد...)

• (6)

ههر له هه مان کتیی دا ئه گهر سه یری هه قابه تی (ناسرو
مال مال) بکه ین ده بینین ئه سپ چون هه لده درته وه شو نی
مه زنی خو ی هه به بو ئه وه ی شۆره سوار هه لده اته وه به
گوره پی وه نیشانی بدات که ده لیت:

ئه م ما با به چاو نیکی سووکه له نه چینه وه پیش چاری
مامی به چونکه مامان زۆر ئینسانیکی بی روحم و بی
لوتف و بی ئیتفانه چ قاعده و قانون و ئوسولی نی به .

با بچینه وه ئه وی ته ویله و ته ویله خانی بینینه ده ری دوو
گوینده گرده کی به له پشتیان بکو تین زینکی مو عته به رو به
ته نیشته یاندا . به روه ده یین جو تیک گاوزه نگی له وی
ده مورسای پی (هتد...)

• (7)

دینه وه سه ر تیکستیکی تراژیدی له فولکلوری کوردی دا
ئه وه پیش (سورمی خان و قورشیدی چاو به خا ه که ی کاک
تاریق جامباز ناماده ی کردووو چه ند دی پی لی
هه لده بژیرین که له دوو تویی نامیلکه که ی دا هاتووو ناوی
ئه سپان دوویات ده کاته وه ده وری گرنگی تیایدا به دیار
ده که ویت که ده لیت:

سورمی ئه یگو (قورشید ئه ز خولامی)

وهی لی ..

ئىنجا برا چەند رۇزا بەرپوۋە بوون
 ھاتنە سەرى چىيى ھىستوۋنى
 ئەو ھەسپى سوورم لى سوار بېوۋ
 لە سەر چىيى ھىستوۋنى
 زىيى راوگەرا ئى نىچىروانا
 مەدەر لى مېوان بوو
 لى نىزىك بوو لە سەرى چىيى ھىستوۋنى...
 ئەو ھەسپى شىنكا شى تارى
 رەبى خودى مارا توو خەرا بكا
 ھەسپى شىن ئەتوو لۇ نىكوۋ برد

(ھتد...)

• (8)

• با ئاورىك لە فولكلورى ناوچەى دەشتى ھەوليريش
 بدەپنەوۋە كە خوشكە (ئاوازى ئە ھەدى ھەمەدەمىنى
 دزەى) كۆى كردۆتەوۋە وە لەم كىيەدا گە لىك شىمىرى
 فولكلورى دەست تىشان كردوۋە لە زۆر روۋەوۋە
 نووسىۋىتەوۋە بە ناو نىشانى (فولكلورى كوردى لە ناوچەى
 دزەياندا) وە لەم تىكستاندا نووسىنەكەى ئىمەى
 دەسەلمىنى كە ئەسپ چەند بە سەنگەو فەرامۇش ناكرى،
 ئەوۋتا لە ناو گەرى شايى و زەماوندا چۆن ناۋى دىت:

«بووكانە بووكانە بووكى»

گەردەن سوسنى زەردە بووكى

لىت پىرۆز بى پەردە بووكى

ماينى بووكى شىيە بووكى

سەر زىنى رى رىيە بووكى

قوناغ لە پردىيە بووكى

بووكانە بووكانە بووكى

(ھتد...)

• (9)

ھەر وەھا لە پرسەو شىن و شەپۇردا كە ئەسپ بى
 سوارەكەى ماۋەتەوۋە كەس و كارەكەى سوار لە خوۋ دەدەن و
 دەگىزىن و يان بە سەردولكەى ئافرەتەنە دەپلئەنە ھەرۋەكۈ لە
 ھەمان كىيىدا ھاتوۋە:

كەسەم نما ھەولير گەردە

ئەسپى بردە

نىسكۆى بردە

سواری مەردە

كەسەم نما ئەسپى شىيە

لە ھەوشىيە

لاۋ لە كىيە

كەسەم نما ئەسپى بۆرە

مارى زۆرە

شۋونى كۆرە

(ھتد...)

• (10)

يان باسى ئەسپ سوار لە راوشكاردا لە ھەمان كىيىدا
 ھاتوۋە دەلىت:

ھەى راۋە راۋە راۋە راۋە لە گەردى باقرتى

ئەسپان زىن و لغاۋ كەن تاژىيان بەردەنە پىستى

كىژ بوۋى لە مارە بابان چەند جارم مەمك گرتى

(تا دىۋ دەلىت)

ھەى راۋە راۋە راۋە راۋە رۆيى و نەگەراۋە

ئەسپان زىن و لغاۋ كەن تاژىيان مامز گىراۋە

(ھتد...)

• (11)

دوا نەمۇنەمان مەقامە بە ناۋبانگەكەى سىۋەى

ھونەرمەندى نەمرە كە شىعەرىكى فولكلورىيە مامۇستيا

که‌ریم شاره‌زا له کتێبه‌که‌ی‌دا به ناوی (مه‌قامه‌کانی شیوه‌ی هونه‌رمه‌ندی کورد له ته‌رازووی ره‌سه‌نایه‌تیدا) ده‌ست نیشانی کردووه، به ناوی عایشه گور لێره‌دا ناوی ته‌سپ دهروشینه‌وه وه‌ختی سواره‌که‌ی به‌ره‌و راوشکار پی ده‌رکیفی ده‌نی که ده‌ئیت:

ئه‌گه‌ر عایشه گور ده‌ری

هه‌ر که‌سانه‌کی سواره چووکه‌لانه‌که‌ی م نانا‌سی

ئه‌وه‌تانی سواری جوانی‌یه ماینه‌کی

بۆری ته‌سه‌د به‌گی که‌وته

له لایه‌کی ده‌رۆن جووته‌کی توله‌و له‌وی دیکه‌شی

جووته تازی مل به‌ قه‌ریته

(هتد...)

• (12)

سه‌رچاوه‌کان:

• (1) چهند په‌ندیکی پێشینان

• (2) له ل 80 تا‌کول 86 (ئه‌فسانه‌ی کوێر ئوغلی)

نوو‌سینی (یه‌شار که‌مال) وه‌رگێرانی (شکور مسته‌فا).

• (3) کتیبی (أغانی العجس) هانزیگون فویکت -

وه‌رگێرانی بۆ عاره‌بی (نامق کامل) - ل 18 -

• (4) ل 2:3 / تحفه‌ی مظفریه / ئوسکارمان / به‌شی

یه‌که‌م / هینم

• (5) ل 27 - 28 / به‌یتی ئایشه‌ گول / کوێردنه‌وه‌و ئاماده

کردنی ته‌سه‌د عمدۆ.

• (6) ل 27 / لیره‌یه‌ک له‌ گه‌نجینه‌ی نه‌ته‌وه‌ی کورد /

کوێردنه‌وه‌ی ته‌سه‌د عمدۆ. له به‌یتی (شۆر مه‌حمود).

• (7) ل 63 هه‌مان سه‌رچاوه‌ / له هه‌قابه‌تی ناسرو

مال مال.

• (8) ل 96 - 97 / له کتیبی مه‌مه‌دو سێویو

سورمی‌خان و قورشیدی چاو به‌خار / کوێردنه‌وه‌و
ئاماده‌کردنی / تاریق جامباز / له به‌یتی سورمی‌خان و
قورشیدی چاو به‌خار.

• (9) ل 55 / کتیبی (فۆلکلۆری کوردی له ناوچه‌ی
دزه‌ییاندا) کوێردنه‌وه‌ی (ئاوازی ته‌حمه‌دی حه‌مه‌ده‌مینی
دزه‌یی) له شیعی فۆلکلۆری کوردی‌دا

• (10) هه‌مان سه‌رچاوه (له شیعی شین و پرسه‌دا) ل 57

• (11) هه‌مان سه‌رچاوه (له شیعی راوووشکاردا) ل 78

- 79

• (12) ل 32 کتیبی (مه‌قامه‌کانی شیوه‌ی هونه‌رمه‌ندی
کوردی له ته‌رازووی ره‌سه‌نایه‌تی‌دا) نووسینی (کریم
شاره‌زا).

په‌راویز:

زهمه‌ند = له‌وه‌پری زۆر وزه‌به‌ند.

دېرنال = خاکیکه‌ گرنج گرنج و به‌ردو که‌ل و به‌ری زۆرو

شه‌قار شه‌قار پی مروڤ نه‌توانی به‌ ئاسانی به‌ سه‌ریا

پروات.

وه‌چه = نه‌وه یان (خزیه).

توکمه = مه‌حکه‌م - که ته‌سپنک مکروم و توکمه ده‌بیت.

نێسکه نێسک = که ته‌سپ ده‌ست به‌ نازو عیشووه‌و له‌نجه‌و

لار ده‌کات.

ده‌بێژن ته‌سه‌په‌که به‌ نێسکه نێسک که‌وت.

په‌رینگانه‌وه = وه‌ختی ته‌سپ ده‌ره‌وته‌وه - یان بلین

سه‌لمینه‌وه.

چینگه = ئه‌و جینگا شین و ته‌په‌ی که هه‌ر ده‌م چیاوه شینه.

سه‌رانگرتی = هه‌لبه‌زینه‌وه‌ی ته‌سپ و ساتمه‌ کردنی.

به‌رچینگ = ئه‌و داوه‌به‌ده‌دریته پال چینگ یان ده‌خه‌ریته به‌ر

بنه‌یچی خانوو.

دابونه پیتی دینی و انا و لدا و کدا کشتوکال له دهشتی گه ریمیان را

نووسینی: محمد حمه صالح توفیق

تهوهی که لیره دا من مبهستمه تیشکی بهاومه سه،
نهریتی ناژهل به خپوکردنه به هموو که لاین و قوژ بنیکیه وه له
ری و په سمی شوان راگرتن و مهرومالات له بیرگه دان و
مهشکه و مه لآن و هموو پیوه نندیه کی کومه لایه تی به
ناژهل داریه وه. ههروه هاش له داب و ده ستوری کشتوکال
کردن به تاییه تی گهنم و جو که دهشتی گه ریمیان پنی
به ناویانگه ده کولمه وه، هه ره له جووتیار و وه رزیر [سه پان]
راگرتنه وه، تا کوتایی کیشه و گیره و خه له و خه رمان هینانه ناو
و ته و که ره سه و تفاقانه تییدا به کارده هاتن، ته وانه ی که له
دیر زه مانه وه له بره ودا بوون تا هم سه رده مه ی، که ره وتی
شارستانیته ده بیان پیچیته وه، له بز ی ته وانه نامیری

ناوچه ی گه ریمیان کوردستان داب و نهریتیکی
ناژهل داری و کشتوکالی تاییه تی تیدا باوه، که له زور رو وه
له گهل ناوچه کانی دیکه ی کورده واری دا لیک ده چن و
به تاییه تی ناوچه دهشت نشینه کانی وه کو شاره زوورو دهشتی
هه ولیر، له م ناوچه به دا که له پوورنکی کوردانه ی په سن له
نیو خه لکدا چه سپوه له نه جامی چه ندان سه پال سالی
پهنج و ته قه لای بی و وچانی دانیش توانی. له بواری گورانی
میللی و په ندی پیشینان و چه کایه تی جو را و جو رو ری و
په سمی شین و شایی و پیوه نندیه کومه لایه تییه کانی دیکه دا به
خه روار گه وه ری نایابی که له پووری نه ته وایه تی لی وه ده س
دینی:

کشتوکالی نوی له چه شنی تراکتورو که مبین (مه کینهی دره) جینگه یان ده گریته وه .

نهمی من لیره دا توماری ده کم نه زمونی چند ساله ی زبانی خوم بووه له ده شتی گه رمیانداو بزور شتی ووردیش چندان پرسیمارم له فره ژن و پیای به سالدای چوری نه ناوه کردووو تا له توانامدا بووه هه ولم داوه کاره کم وورد بیت .

أ - ناژهلداری : - زوریه ی خه لک لیره خاوه نی ناژهل و پاتال بوون و، له زور شوینشدا مهرو مالآت و گاو گوتال پله ی یه که میان بووه له سه رچاوه ی داها ت و بزویداو، له پاش نهم نهو ساکشتوکال هاتووو . تا نهم دوا یه ش خیله کوچهریه کانی جاف تا نیشه جی بوون هر ته نیا خهریکی ناژهلداری بوون و بو نهم مه به سته ش گشت سالیك له به هاردا به ره و کوستان ده چوون و له پایزدا به ره و خوار ده بوونه وه بزو گه رمیان . نیمه لیره دا هر له سه ر گوندنشینه کان ده دوتین و مه سه له ی کوچی گه رمیان و کوستانی هوزی جافی نهو سه رده مه باسی تایبه تی خوی ده ویت . له گه رمیاندا سالانی گرانی و قات و قری لی ده رکه یین ده بیین مهرو مالآت به خیو کردن پیشه ی هه موو مالیك بووه هه همیشه هه ژاری و ده وله مه ندی خه لک به وه ژمیردراوه ، که چند سه ر مهرو بز و مانگای بووه ، له سه رده می زووتریشدا ره وه نه سپ و ماینیش به شیکی هه ره گرنگی سامانر ده وله مه ندان بووه .

● شوان و شهرتی شوانی : - له ناوایه کدا هر که سیک کۆک و ده وله مه مند بوایه و رانه مهرو بزنی بوایه نه وه یان کوری خوی ده ناره کن رانه مه ره که یان شوانی بزاده گرت . شهرت یان کرئی شوانی زوو به حیسایی شه ش مانگه بوو . خاوه ن پان بو هر سه ر مهرو بز ن له ماوه ی شهرته شوانیه که دا شه ش گیسکی ده دا به شوان ، به لام نه گه ر ژماره ی پان له وه زیاتر ، یان که متمر بوایه نه وه

کرئیکه ش به و پینه زور یان کم ده بووه . شیایوی باسه که ته نیا شهرته شوانی شه ش مانگی زستان و به هار به گیسک بوو و ، شهرتی هاوین و پایز به پاره بوو که وه ختی خوی 3 - 5 دینار بوو بو هر سه ر سهریک به لام له مه و دوا تا ها ت گرانترو بوو . وه کوله پیشه وه ووتمان هه موو که س خاوه نی مهرو مالاتی زور نه بوو ، له دینه کدا هر سی و چوار که س وا ده وله مه مند بوون و ماله کانی تر بیست و سی و چل سه ر مهرو بزنی ده بوو ، هی واش بوو هر هیچی نه بوو . بو نهم ژماره یه ش شوان نه ده گیرا ، له بهر نه وه ده کرایه لای شوانی نهو مالانه ی که پان و میگه لی زوریان هه بوو ، نه مانه ش پیمان ده و ترا ماله چه و به پنی سه ری ناژهله کان یان کرئیان ده دا ، نهم کرئیه کاتی خوی ده فلس بوو پاشان بوو به بیست و په نجاو ئیستاش له وه زیاتره . کرئی ماله چه کان ده دردا به خاوه ن رانه که نه گه ر له شه رتدا گیسکی بریار دابایه بزوشوان . به لام نه گه ر پاره ی بدایه نه وه به پنی داب و ره سی باو ماله چه کان کرئیکه یان ده دا به شوانه که خوی . جا نه گه ر شوانی ماله که سه لت بوایه نهوا له سه ر خاوه ن مال ده بوو ، نه گه ر خاوه ن ژن و مالیش بوایه نهوا له جیاتی نانانه باراشی دوان گه نم و جوی ده دایه چونکه شوانه که له م حاله ته دا له مالی خوی ده بوو ، ههروه ها شه کرو چاو رونی شی ده درایه که به بزوری شه ش که لله شه کرو و دوو هوقه چاو دوو هوقه رۆن بوو ، [هوقه ی گه رمیان هوقه ی نه سه موول بوو که ده یکرده کیلوو چاره کیک] ، ههروه ها یارمه تی و ده سترویی دیکه ش ده کرا . به پنی شهرته که ش خاوه ن پان کراس و ده ری یه کی خام و جامانه یه کی بز ده کپی . به لام کللاش چهندی بدرایه له و شه ش مانگه دا نه وه هر ده بوو خاوه ن پان بیکری . ههروه ها فره نجی و کوله بال و که چه (که ره ک) و کلاو بزوره نه وانه هه موو خاوه ن پان دابینی ده کردن .

1 - کللاش : - نه وسا جوتنی لاستیکی نه سئوور بوو و کشته کی ده زوویان به بزمار یان به دوورین به سه ر

لیواره که پیدا ده چه سپاندو له سهر ته ووه به پرگه کلاش ده چنرا [په رگه به نیکه له خوری ده پرسی] پاشان له لای وه ستای پینه چی به چه رم ده ووه ده گپرا تاوه کو بو ماوه به کی زورتر به رگه بگری.

2 - له رهنجی: - جوړه به رگیکي شوانه تا سهر ته ژنو دیت و هلاج له به رگن⁽¹⁾ دروستی ده کات.

3 - کوله بال: - دیسان له به رگن دروست ده کری و ته میس بابته تی فوره نجیسه، به لام تا پشتینه دیت و زیاتر له به ردا چه سپ ده بی قوئی نیسه و له سهر هردوو شانیه ووه دوو گونچکه ی قوتی بو ده که ن ته میس ههر هلاج ده یکات.

4 - که چه، یان که په ک: - ته میس یان بابته تی فوره نجیسه به لام تاودامانه و قوئی نیسه و زیاتر شوان بو شوانی سه رماو بارانی شه و که ژ⁽²⁾ به کاری دیتی، ته و دمه له سهر کوله بال و فوره نجیسه ووه له به ری ده کات. زور گرم و گوره و هیچ سه رماو بارانی کاری تی ناکات. ته میس ههر له به رگنه و هلاج دروستی ده کات.

5 - کلاوبوره: -

کلاونکی سی سوچه شوان له کاتی باراندا ده پیدا به سه ری داو تا ناوشانی ده گریته ووه. ته میس ههر له به رگن دروست ده کری له لایه ن هه لاجه ووه.

شوانی له کورده واریدا پیشه یه کی زور به ریزو پیروز بووه و هه میسه به چاوی به رز ته ماشای ده کراو زور جار کچی خاوه ن ران دلئی خوئی ده دا به شوانه که یان و ته وینیکی پاک ده هاته کایه ووه، به لام داخه که م له کاتی خوازینی کردندا کیشه ی چینایه تی خوئی به زه قی ده نواندو زور به ده گمن هه لده که وت که کچه ی بدریتی مه گه ر شوانه ته و او خوئی بگرتایه و ده و له مه ند بیوایه.

شوانی په سن و دلسوز هه میسه شانازی به ووه ده کات

که رانه که ی به چاکسی ده له وه پرسی و زور به باشی مه رومالاتی خوئی ده ناسیته ووه. . . نازه له که ش ههر به پی خوشه ویستی ته و نالسووده ی ده بن، فره جاریش شوان شمشال ژه نیکی کارامه ده بی و ههر به تاوازی دلته زین و جوړاو جوړی شمشاله که ی ران هیمن ده کاته ووه له میرگه و پاوندا ده یله وه پرسی و به جوړه تاوازیکی دیکه ش خری ده کاته ووه نایه لی له خوئی دوور بکه و نه ووه و بلاوی لی بکه ن و گورگه و ده عبا زه په ریان پی بیه ن.

● ناسینه ووه ی مه رومالات له کورده واریدا: -

شوان و خاوه ن مه رومالات مه رو بز ن به په رنگ و پرواله تی دم و چاوو گونچکه ده ناسنه ووه به سه ریان ده گرنه ووه، هی وا هه یه نازه لی خوئی له ناو هه زار سه ردا ده ناسیته ووه. بو مه ر ته م شیوه و سیفه تانه ده بنه نیشانه ی ناسینه ووه.

1 - مه ری ته و: - له سهر سینگه ووه به ره و دم و چاوو گوی بوزیکی سوورباوه یان قاوه ییه.

2 - مه ری چار: - دم و چاوو گوی مه یله و سه ی یه کی کاله. کونه لووت و دم و لیوی سوورباوه. چاوی په شه.

3 - مه ری په ر: - گونچکه و دم و چاوو ملی په شه.

4 - مه ری جافی: - پان و پوروتیسک شوړه، هه روه ها دووگ و کلینچکه شی⁽³⁾ شوړه.

5 - مه ری زراری: - دووگی پان و خره، کلینچکه ی کورته، له شی توندوپره. [بیگومان له م دوو جوړه شدا ته وو په رو چاریش هه یه].

6 - مه ری په ش: - خوریه که ی په شه.

7 - مه ری سوورکه ووه: - گوی و دم و چاوی شینباوه، بن گوی و لای دم و لای چاوی سوورباوه.

8 - مه ری بوړ: - خوریه که ی بوړو قاوه یی باوه.

هه روه ها مه ری گوی کورت [که ری] و گوی لول و گوی پانیس زور جار به شیوه ی گویاندا ده ناسرینه ووه.

ناونیشانه کانی بزنیس ته م جوړانه ن:

- 2 - گيسك : - كار كه پنى نايه دووم سال بوماروى ساليك پنى دهلئين گيسك .
- 3 - چتير : - گيسك كه پنى نايه سنيهم سال تا ماروى ساليك پنى دهلئين چتير . چتيره مى لهم ته مهنه دا ته گه ده گرى و ده زى ته و كاته پنى دهلئين چتير بزن .
- 4 - بزن : - چتير كه پنى نايه چوارهم سال پنى دهلئين بزن .
- 5 - سابرين : - چتيره نير كه پنى نايه چوارهم سال ده پنى به خرت ، له وه و پاشيش ده پنى به سابرين .

● ته گه و بهران گرتنى بزن و مهر : -

هاوين له پاش دورينه وهى گهنم و جوو كيشه كردنى گه له باوهش و شاراكان و كاتى كه جارو به ريز⁽⁴⁾ چول ده بن ، مهر و مالاتى تينه كرى و پاش ماويهك به ته واوى تير له گوله گهنم و گوله جووى به جيم او ده خون ، ته و جا گوشتيكى باش ده گرن و ده ماخ په يدا ده كه ن و فرهى پنى ناچى مهر ديتنه بهران و بزنيش ديتنه ته گه ، خاوه ن مهر واى پنى خوشه مهره كانى زوو بهران بگرن ، چونكه له وسهر [پاش پينچ مانگ له دايك ده بن] به رخه كانى هه راش ده بن و زووله خهم درده چن . به لام بو بزن حه ز ده كات درهنگ ته گه بگرن [بو ته م به سه ش سابرينيان لى قه ده غه ده كات و نايكات به ناو راندا تا ماويهك له پايه ده پروات] تا وه كو له وسهر ده موبه هار بزين ، بو ته وهى له كاتى زايندا نه كه ونه بهر سه رماو سوله ي زستان چونكه بزن به سه رما حيزه له وه زوو به لادا ديت . به گشتى خاوه ن ران حه ز ده كان مانگى هاوينى بمينى مهرى بينه بهران به لام مانگى پايى بچى ته وسا بزنه كانى بينه ته گه .

● وه رزى زستان و زاو زى كردنى مهر و مالات : -

خاوه ن مهر و مالات هه ر له پايه وه پاش خه له و خه رمان كو كردن وه كاودانى ته واو ده خات بو ئاژه ل و پاتالى ، ئالف و برويش ناماده ده كات ، كه ل و كومى و ته پين و دارووخانى گه ورو پشتير چاك ده كاته وه ، كوزى كارو به رخی ساواش

- 1 - بزنى رهش : - هه موو گيانى ره شه .
- 2 - بزنى هوول : - گوئى پانه . ههروه ها گوئچكه و دم و چاوى سوورباو يان قاويه كه توخه .
- 3 - بزنى هه مس : - گوئچكه و دم و چاوى تا ده ورى شان و ملى سوورباو يكي كاله .
- 4 - بزنى پوش : - گوئچكه و دم و چاوى بوزه .
- 5 - بزنى مارو : - ناوچه وانى سه ي به .
- 6 - بزنى بهل : - گوئى كورت و لووله . به پنى شيه وى گوئيدا ده و ترى بزنى [به له مارو ، به له هوول ، به له پوش ، به له رهش و گوئى پان] .
- 7 - بزنى كول : - ته و بزنانه ن كه شاخيان كورت و بچو كه ، يان بى شاخن :

● ناوى مهر و بزن له كورده واريدا به پنى ته مهن : -

أ - مهر : -

- 1 - به رخ : - له و كاته وه له دايك ده پنى تا ساليكى به سه ردا تپه ر ده پنى هه ر پنى دهلئين به رخ .
- 2 - كاوپر : - له ته مهنى دوو ساليه وه تا پنى ده نيتنه سى سالى پنى دهلئين كاوپر . [كاوپر نير و كاوپر مئى] .
- 3 - شهك : - كاوپر كه پنى نايه ته مهنى سى سالى پنى دهلئين شهك . به زورى ميه كان له م ته مهنه دا بهران ده گرن و ، شهك كه به رخيكي هينا ، پنى دهلئين شهك مهر . شه كه نيريش خاوه نى يان ده يفروشى يان هه لیده گرى بو بهران .
- 4 - مهر : - شهك كه پنى نايه چوار سال پنى دهلئين مهر .
- 5 - بهران : - شه كه نير كه پنى نايه چوار سال ده پنى به شهك بهران له وه و پاشيش ده پنى به به رانى كامل .

ب - بزن : -

- 1 - كار : - له و كاته وه له دايك ده پنى تا ته مهنى ساليك هه ر پنى دهلئين كار .

هەر له وکاتهوه ئاماده ده کاو که بیانبوی مال خرنووک و⁽⁵⁾ که وه لهی بو دینسی تیبیدا پاده خات. سالی وای دینه پیشه وه که زستانه که هی هینجگار سهخت ده بی و زور بهی پرژانی باران و زوقم و زه لالهت ده بی. ئەو دهمه خاوهن ئاژەل خەم دایده گرتی و به هه موو شیوه بهک په له قازە ده کات هه رچی کاو جوی هه یه بیکات به قورگی مالاته که یداو له وهیشوومه ی زستان پرژگاری بکات. بویه به جیا کاو جوی بو مهرو بزنی ئاوسی داده کات و گیسک و کاپرو مهرو بزنی قسریان لی جیا ده کاتهوه.

ههروهها مهرو بزنی زاویش به جیا خزمهت ده کات. جاری واهیه زستان ئەوهنده سارده زور بهی مالآت مردار ده بنه وه. به لام که زستان ئاسایی بوو خاوهن مالآت ئەم دهردی سهری و زیانهی تووش نابی و هه ر له سه ره تایی زستانه وه مه ری ده ست ده کات به زان و نزیککی به هاریش بز نه کانی به ره که ت ده کەن. سالی واش ری ده که وئی زستانی گه رمیان ده ئی به هاره، ئەو ساله جه ژنی مهرو مالآت ده بی، مهرو شه کی به ده ماخ دیسان به ران ده گرنه وه دوی ئەوهی که ده زین، بزنیش ئەگه ر له سه ره تایی پایزدا ته گه ی گرتیب و ئەویش وه که مه ر له زستاندا بزیت ئەوا هه م ته گه ده گرتیه وه و ئەوجا هه موو له سه ره تایی هاویندا ده زینه وه، به مهش ده وترنی دوو یاره زا که بی گومان ئەگه ر سال خۆش بی قازانجیکی گه وره ی خاوهن مالاته. هه یج له وه خۆشتر نییه لای خاوهن ئاژەل که ئیواران ده چی به دەم رانه که یه وه دوو دوو و سێ سێ کارو به رخ وان له تووسی که چه و فه رهنجی شوانه که یدا.

ساوه کۆرپه [کارو به رخ] له زستاندا ده رنا کرینه ده ره وه، مه گه ر هه و زور خۆش بی و خۆره تاو بیت، به بیانیان پینش ران رادان و ئیواران که ران دینه وه تی به رده درین و ئیدی له وه ودوا ده کرینه کۆزه وه، بو ئەوهی له وه ری بین [فیری گیا خواردن بین] هه ندی گورزه پووش و په لاشیان له بنمیچه وه بو شوپر ده کرینه وه پاشانیش که له وه ری بوون ئالفیان

ده دریتی [ئالف = پرویشی جۆ]. له سه ره تایی به هاریشدا، ئەگه ر سال خۆش بی زوتر به ره به ره ساوه کۆرپه ده رده کرینه ده ره وه بو ئیو قه رسیلی⁽⁷⁾ لای مال بو ئەوهی رابین به ده رو ده ست، پاشانیش که هه راشتر بوون ساوه له وانیان ده کرینه لا که به زوری مندالی یان دوانی خاوهن مال ده بن.

● وه رزی به هارو بیرگه و بیره وان . .
ساوه ی زاوماو . . شه وه که ژنی ران . .

سه ره تایی به هار کهش خۆش ده بی و پشتی سه رما ده شککی، ساوهش بو له وه پر ده رده کرینی له ئاویسی دوور ده خریته وه، شوایش هه ر که خۆر دوو سێ یم به رز بو وه پرووی ران به ره و مال ده کاته وه به ره به ره به دەم له وه پر وه ده یاز وئی. که بوو به چی شته نگاو ئیدی ران ده گاته پیشه وه بو بیرگه (بیره)⁽⁹⁾ له وه پیش ده هینرایه ماله وه و ده کرایه به هار به نییه وه.⁽¹⁰⁾ ژنان و کیزانیش به تیانچه و پاتیلهی⁽¹¹⁾

سه وه له وئی ئاماده ده بوون و ده ست ویردیان ده کرد له مهرو بزنی دوشینداو هه ر به که خۆشی دوانیان لی ده سهندن، چونکه له سه ره تایی به هاردا شیر ی زور له مالآت ناسه نری، تاوه کو کارو به رخه کۆرپه کان تیری پی بخۆن و خویانی پی بگرن و پشتی پی په یدا کهن. شایانی باسه له کورده واریدا هه رگیز مه نجه ئی رهش [به دوو که ل رهش بو وه] ناخریته ژیر گوانی ئاژەل به لکو به جامیکی مسی سه ی ده دوشرین و که پر بوو ده یکه نه مه نجه له وه پاش بیره کردن (دوشین) خیرا ساوه تی به رده دراو ده بوو به باعه باع و تیرژانیک ئەوه سه ری نه بیته وه، به کیك له ولاره مهرو بزنی نه بانسی⁽¹²⁾ ده گرت و ئەوهی دی به رخیک یان کاریکی به ده سه وه بوو که دایکی نه ده دوزیه وه بوئی ده گه را، ئەوه کوا مه ره په ر، بز نه هوول چی لی هات، یخه به له مارو کلکت بیرم! ئەوجا پاش ده میك دایک و ساوا به یه ک شاد

دېبونهوه تير شيرى ده دايه . پاشان لاي نيوه رڼو که ران دووباره راي بديه ، ساوه جيا ده کرايه وه و شوانه ش سه گه بازو و بوزه ده خسته شوين خوي و ميگه لي پي ده پيچايه وه بهر وه ميرگ و لاپاله کان . پاشان که ههوا خوش ده بووو که ميک ههراش ده بوون نيوه روان له دايک جيا نه ده کرانه وه ، به لکو له گه ل راندا ده بوون تا دمه و عه سر يکي دره نگه ، به مه ده و ترا . زاومايان ساره ما : هم زاومايه زورتر له کاتيکدا ده کرا که ران شه وه که ژ بکرايه ته وه . له شه وه که ژدا ئيواره ران نه ده هينرايه وه بو ماله وه به لکو بو شه وه زاخه و ليژيه که وه مول ده درا ، به م شوينه يان ده وت په چه . له به هاردا زياتر ران نه و کاتانه شه وه که ژ ده کرايه وه که هور و باران بوايه تا وه کو نازه له که له حه وشه ي مالد ا قوراوي نه بيت و له لايه کي ديکه شه وه بو نه وه ي له وسر ده مه و به يان زوو رادري .

له شه وه که ژدا يه ک دوو که سي خاوه رانه که يان نه و ماله چانه ي که مهرومالاتيان له بهر شوانه که دا بوو ، شه وه له گه ل شواندا ده مانه وه .

به لام هه کاتيک که ران شه وه که ژ نه کرايه ته وه نه وه ئيواران تا دواي بانگي خهوتسان شوان راني نه ده هينايه ماله وه به لکو له قهراخ ده غل و شويني خوش له وه ردا ده يله وه راند به مهش ده و تري . شه واژو .

● مهشکه و مه لان و . . کونه و کونه لان : -

وهختي پي ده نرايه نه ورورز گژ وگيا و گاگروو گولاله سووره و به يبوون ده باندا به يه کدا ، پيشوک سه لکي ده کردو کنگر زور ده بووو که نيشگه لي ناوايي بو داده کشاو هه نه ونده بلتي يه ک و دوو چار و که يان لي پرده کردو به دم تريق و هووري پيکه نين و گورانپه وه ده يان هينايه وه .

قارچک و دو مه لانپش له ملا و له ولا په ي داده بوون . منداله ووردکي شوين کارو به رخه ل به خويان و بيله کاني ده ستيا نه وه سريان به زه ويه وه هه لده که ترا . دوزه دوزه خه ريکي پيشوک و کنگر هه لکه ندين و نه ي ماشه لالا له م

دو مه لانه ده بوون ، ساوه کانيان ثامپته ده بوون و سريان دنا ده غلي خه لکه وه ، نمان هه ر له قريوه قريوه به زم و شادي خوياندا بوون . تاله پر ده نگيکي دور له ناوايه وه ده هات و رايده چله کاندن : هو منال . هو منال به چه وازي بگرن ، نه وه چي ده کن بو ناگاتان له ساوه کانتان نيه .

ساوه له م کاته دا هه راشن و ته واو تيرگيا ده بن و بو ماوه يه کي که م به رده درينه دايک . مهرومالاتپش دوو تاق ده دوشرين ، له بهر نه وه شوان چيشته نگاو و عه سر گه له ده هينپته وه بيرگ . ده سته ي کيژاني بيره وانپش به تيانچه و پاتيله ي ده ستيا نه وه ده چنه بيرگ و بوني سمل و مينخه کيان روزه ريه ک ده روا و پياو کاس ده کات . له م کاته دا که ميک شير ده هيلنه وه بو ساوه کان له گواني مالاته که دا ، ئيدي هه مووي ده دوشن .

پاشان شيره که له مالد ده کرا به شير يالئوداو⁽¹³⁾ له مه نجه لي گه ورده دا ده نرايه سه ر ناگرو کولک دواني ده دا و نه و جا داده گيراو له قوژ بني ژ ووره که دا داده سراو ، پيش نه وه ي به ته واوي سارد بباويه ته وه له کاتيکدا هه ندي تيني گه رمي تيدا ده ما هه وين ده کرا ، هه وين برپتي بوو له هه ندي ماست يان دوي روزه ي پيشوو ، نه وسا به چاکي داده پو شرا تا به ياني روزه ي ثاينده .

به ياني زوو له پيش خوړ که وتندا که يبانو سپه ي ده چه سپاندو مهشکه ي لي ده خسته دارو ده ستي ده کرد به ژه ندي . که يبانو ناوي ساردي زور پيوسته بو مهشکه ژه ندين ، له بهر نه وه نه گه ر ناوي کاني و کاريز سارد نه بوايه ، نه وا روزه ي له وه پيش کونه يه کي پر ده کرد له ناوو به سه ر کونه لانه وه دايدنه ، بو به ياني ناوي پيره کونه ده بوو به تهرزه . نه گه ر ناوه که سارد نه بوايه به ره مهشکه که ره يکي باش وه هم نه ده هات .

که يبانو هه موو روزه ي پاش مهشکه ژه ندين که ريکي ده خسته که ري دانپيکه وه⁽¹⁴⁾ هه ندي خو ني پيوه ده کردو نه و جا ده بيرده کونه لانه که و له پال کونه يه کدا دايدنه بو فينکي]نمه زورتر له و کاتانه دا بوو که به لاي هارينه وه

دەچۈرۈن].

پاراستنى رۇنى خۇمالى بەكاردىت و بۇ پارىزگارى هيزه رۇن
له مشك و سىسرك و مىروو له كورده واريدا عماريان
سنووقىكى قورنى كەنو ئاسايى بۇ دروست دەكەن،
ئەمەش پى دەوترى هيزەدان.

● كۈنە: -

[كۈندە] ئەمىش چەشنى مەشكەيە بەلام تەنيا ھەر له
پىستى ئازەلى پەش دروست دەكەرى وەك كارو گىسك و
چىرو بزن. كۈنە تەنيا بۇ ئاوتىدا پاراستن و ئاوسارد كردن
بەكاردىت و بە ھىچ جۈرنىك دۈى تى نا كرىت.

● كۈنەلان: -

دو دىوارى قورنى تەرىن پىش ئەوئى دىوارەكان تەواو
بكرىن له ناو پاراستدا [لە پىشتىنە بەرە و زور] بەينەكەيان
دارەپايەكى چاك دەكەرى. پاشان بەرز دەكەرىتەو و ئەوجا
سى و چوار كۆلەكەدارى دەخەرىتە سەرو بەلەگك و پىل و
پوشىكى تەواوى پىدا دەدرى بۇ ئەوئى سىپەرىكى خەست
دروست بكات و دووسى بەردى زلىشى دەخەرىتە سەرتاوەكو
رەشەبا نەپات.

ناو پاراستەكەشى سۈرناكى⁽¹⁵⁾ دەخەرىتە سەر ئىدى
لەوودوا كۈنەى پىر له ئاوو مەشكەى پىر له دۈى
دەخەرىتەسەرو پاشان بە چىخىك دادەپوشىرى. كۈنەلان
دەبى ھەمىشە پرووى له شەمال پى بۇ فىنكى.

● چۈنپىستى دروست كردنى كۈنەو مەشكەو هيزە له
كورده واريدا: -

1 - كۈنە: - يەكەمجار پىستەكە بەم جۈرە خۇشە دەكەرى:
تووكەكەى دەرنىتەو و خۇنى پىو دەكەيت و شەور رۇزىك
دايدەنى. پاشان خۇى و ئاردى جۈى پىو دەكەيت و سى
رۇز لى دەگەرى. ئەوجا دەرى دەكەى و تىلايەكى بۇ
دادەكوتى و پىستەكەى دەدەى بە سەرداوا پاك پاك بە چەقۇ

ئەوسا كەيانو ھەفتەيەك يان دوو ھەفتە جارىك له رۇزى
ھەپنى دا كەرىن كەرىدەكەى دەكەردە مەنچەلىكەو و بەسەر
ئاگرى دەخست، كاتى كە دەتوايەو و كەف و خەوشى
كەرنىكە سەردەكەوت، ئەمىش دايدەگرت و نەى ئاوى له
كەفەكە دەكرد تا بە تەواوى له رۇنەكە جيا بىتەو، ئەمجار
بە كەوچكى دارىن كەفەكەى دەكەردە قاپىكەو و رۇنەكەش بە
ھيزەو، ئەو نە ئاوش كە دەكرا بە كەفەكەو بىن
مەنچەلەكە دەكەوت و بەمە دەوترا سەردو و بىن دو:
كەفەكە دەكەردەو و بەمە دەوترا سەردو و بىن دو:

كەيانو بە پى كەم و زورى شىرەكەى مەشكەى
بچووك و گەورە بەكار دىنى. مەشكە له كورده واريدا بە پى
بەكارھىنان ناو دەنرى.

● مەشكەو جۈرەكانى: -

(1) ئەو مەشكەنى له پىستى كارو بەرخى ھەراش و
گىسك و كاوپ دروست دەكەرىن بە زورى بچووك و پىيان
دەوترىت مەشكۆلە. ئەمەش زورتر بۇ ئەو بەكار دەھىنرى
كە دۈى تىدا بىرى بۇ سەر پەرىزو خەرمان و بۇ رەنچەرو
دەشتەوانەكان.

(2) مەشكەى مەپەو و س و بزنەو و س و گوئىرەو و س: - ئەو
مەشكەنەن، كە له پىستى مەرو بزن و گوئىرەكە دروست
دەكەرىن. ئەمانەش بۇ ژەندى شىرى مام ناوئەندى
بەكاردىن.

(3) مەشكەى بەرانەو و س و گاوس: لەپىستى بەران و گاو
مانگا دروست دەكەرىن و بۇ ژەندى (كيزانى) شىرى زور
بەكاردىن. ئەم مەشكەنەش بەتايىتەى گاوس بە ھيزو
بازووى دوو ژن نەبى ناژەنرى.

● ھيزە: -

تەنيا له پىستى ئازەلى سىپى دروست دەكەرىت وەك
[بەرخ و كاوپر و شەك و مەرو بەران] ھيزە بۇ ھەنگرتن و

دایده‌تاشی. ئەمجارەش ھەمان کاری ئاردو خۆی پێوە کردن و دواى سى رۆژ داتاشین دووبارە دەکەیتەو. بۆ سەری سێم جار ھەندى دوى بۆگەرم دەکەیت و دايدەنى تا بن دەنیتەو ئەوسا خەستى بنەکەى لەگەڵ ئاردى جوو خۆندا تیکەل دەکەى و پێستەکەى بە چاکى تیدا ئەم دیوو ئەودىو دەکەى و دەبخەیتە گونیه‌ك و تا سى رۆژ دەیکەى بە داردا.

لە پاش ئەو ماوێ بە چەقۆ دايدەتاشیتەو. ھەمان کار جارىکى دیکەش دووبارە دەکەیتەو. دواى ئەمانە ھەمووى دىت جەوتى کۆتراوى بۆ دەکۆلێنى و دەیکەیتەناو پێستەکەو. ئەم کاری خۆشە کردنى پێستەبە پى دەوترى خۆردەدان: پاش جەوت تیکردن پێستەکە دەنیتە نىو خۆلەمیش (خۆلەکەو) و باوھشى لى و گەلای تەروروى تەپىشى لە سەر و ژىردا رادەخەى، وازى لى دىنى بۆ ماوێ شەش ھەفتە. بەلام بە مەرجى دەبى ھەردوو ھەفتە جارى جەوتەکەى بگۆریت و جەوتەوى نونى تىبکەى، لەو ماوێبەشدا ھەر دوو سى رۆژ جارى پێستەکە ئەم دیوو ئەودىو دەکەرى و ئاوى تىدەکەرى و پتر خۆلەمیشى پێوە دەکەرى. لە پاش شەش ھەفتەکە کونەکە دەردىنى و ئەو جەوتەى کە سى جار تىت کردبوو و ووشک دەکەیتەو و ئەوجا بە چاکى دەپسووتىنى پاشان خۆلەمیشى جەوتە سووتاوو کە لەگەڵ ھەندى ئاودا دەکەیتە کونەکەو بۆ ماوێ دوو رۆژ لى دەگەرنى، ئەمەش بۆ ئەوێبە کە لە ناوێو کونەکە زەردکاو نەداتەو لەوێپاش، شەش ھەفتە ھىشتنەووش لە نىو خۆلەمیشدا بۆ ئەوێبە کە پروکارى دەروەى کونەکە رەش بىت و ھەر و ھا ئەستوریشى دەکا. پاش ئەم ھەموو سەرنیشەبە پاك و پوختە دەشۆردىت و پەر دەکەرى لە ئاوو دەنریتەسەر کونەلانىو!

2 - مەشکە: - بە ھەمان جووى کونە پێستەکە خۆشە دەکەرى. بەلام ئەمیان وەکو کونە ناخريتە نىو خۆلەمیشەو، بەلکو دواى خۆشە کردن پان خۆردەدان جەوتى کۆتراوى لە

مەنجەلێکدا بۆ دەکۆلێنى و بە چاکى پێستەکەى تیدا ئەم دیوو ئەودىو دەکەى و بۆ ماوێ سى رۆژ لى دەگەرنى.

پاشان دەرى دەھىنى و بە چەقۆ دايدەتاشى و ئەمجارەش بۆ سى رۆژى دیکە دەخريتەو نىو جەوتەو بەلام ئەمجارەیان کە دەرى دەھىنى دايناتاشى بەلکو بە تال و جەوتەکەو ھەلیدەخەى تا کزەر دەبێتەو، ئەوجا پەر دەکەرى لە جوو [پان خۆل] و ھەموو ھەنگل و قوژ بنەکانى جوان جوان دەناخريتەو دوو سى رۆژ لەم بارەدا لى دەگەرنى. پاش ئەوێبە کە ووشک دەبێتەو جۆکەى لى بەتال دەکەرى و بە راسەرى ئاگرداندا ھەلنەواسرنى بۆ ماوێ بەك دوو مانگە تاووکو دووکەلى پيدا بچى.

بەلام بۆ مەشکەى گاوس، بۆ ئەوێ مەشکەى نەرمى لى دەرجى لە دواى خۆردەدان ھەندى زاخ لە گەل تونیکلەنارو جەوتى کۆتراودا تیکەل دەکەرى و پاش کۆلاندن پاش پێستەکەى بۆ ماوێ سى رۆژ تىدەنرئى دواى ئەو بۆ ماوێ سى رۆژى دیکە دووبارە تونیکلە ھەنارى کۆتراوى [نەکولوا] پێوە دەکەى. ئەوجا ئىدى جووى تى دەکەى لەوێو پاشیش دەدریتە دووکەل، واتە (دووکەل دەدرئى).

3 - ھىزە: - بۆ خۆشەکردنى ھىزە ھەرچى خورى پان بەرگن ھىزە لە پێستەکە دەنریتەو و لە رووى ناوێو بە داتاشىنىکى چاک ھەرچى پاشماوێ گوشت ھىزە بە پێستەکەو ناھىلرئى، ئەمجارە دەستى ئاردو خونى پێوە دەکەى و بۆ ماوێ سى رۆژ وازى لى دىنى. دواى ئەو دايدەتاشى و ديسان دەستىکى دیکە ئاردو خۆى [ئاردى جوو] لەگەل دوو جامولکە شىرى مەردا تیکەل دەکەیت و بۆ ماوێ سى رۆژ پێستەکەى دەخەیتە ناو، پاش ئەو دەرى دەھىنى و دايدەتاشیتەو، بۆ جارى سىم ھەندى جوو [نزیکەى ھۆقەپىک] دەکەیتە بریشکە بە شىوێبکى واکە ھەندىکىشى لى بسووتى. پاشان بریشکە کە بە دەستار دەھارى و بەو ئاردە دەوترئى قاوت. دىت قاوتەکە تیکەل بە ماستى مەر دەکەى و لە دەفریکدا پێستەکەى دەنیتە ناو بۆ ماوێ سى رۆژ. دواى ئەم کارانە دىت ھىزە کونیکى بى

که لک بو ماوهی دوو رۆژ دهخهته نيو منجه لیک ئاوهوه تا به جوانی نرم و خاو ده بیتهوه و ئهوسا هه لیده فلیقینی تا به تهواری دوشاوه که ی ده داتهوه، ئه مجار ئه و دوشاوه له منجه لدا ده کولینی تا خهست ده بیتهوه و ئینجا ده یکه یته پیسته ی هیزه که وه بو ماوهی دوو سی رۆژ هه موو رۆژی فووی تیده که ی و ده می ده به ستی و ده یکه ی به داردا تا به جوانی دوشاوه که هه لده مژنی. ئه م دوشاوه کۆنه بو ئه وه به که رهنگی هیزه که رهش بیت و ئه گهر وانه بی هیزه که سوور باو درده چی که له کورده واریدا رهنگیکی مهقبوول نیه بو هیزه. پاش ئه م کارانه هه ندی توو یان خورمای بو ده کولینی و دوشاوه که ی ده گری و ده یکه یته هیزه که وه فووی تیده که یته و ده یده یته هه و تا به تهواری هه لیده مژنی. له وه و دو ئیتر هیزه که ئاماده ده بی بو رۆن تیکردن.

● ئه و ئامرازانه ی بو مهشکه ژهندن به کار ده هاتن: -

بینجگه له مهشکه خو ی هه ندی که ره سه و تفاق ی ته و او که ری دیکه ش هه ن بو ئه وه ی کاری مهشکه ژهندن ئاسان بکه ن، ئه مانه ش:

1 - سڤیا: - سی کۆله که داری چاک و ئه ستوره [به زوری دار به رووه] دریزی هه ر داریک دوو مه تر زیاتره، هه ر یه که یان لای سه ره وه کونیک ی تیده کری و ئه و جا په تیک ی ئه ستووریان تی هه لده کیشری و هه ر سی کۆله که ی به چاک ی پی شه تکه دده ن به یه کدا. له سه ره وه شه وه گوری سڤیک ی شه ش بالی دوو قه د ده کری ته وه به چه ند ئه لقه یه که ئه و جه سه ره ی پی ده به ستری ته وه هه ردو لای گوری سه که ش له م سه رو ئه وه سه ره وه به جوونه شو ر ده بنه وه بو را گیر کردنی مهشکه که.

2 - ده سه خورد (لوله پ): - دوو داری ئه ستووری به روون به زوری، وه ستا [دار تاش] به جوانی تاشیونی وه له هه ر یه که یان له ناوه راستیدا کونیک ی لاکیشه یی کردوه بو ئه وه ی سه ری ناو نیر که که ی پندا بچیت. ئه م سه رو ئه و سه ریشیان

خه ره بو ئه وه ی ده ست به چاک ی بیگری له کاتی مهشکه ژه نندا. دریزی ده سه خورد نزیکه ی دوو بسته و به کشته کیکی ئه ستوور هه ر چوار هه نگلی مهشکه که به سه ری ده سه خورده کانه وه شه تکه ده درین.

3 - ناو نیرک: - داریک ی به رووه، که میک له مه چه کی ده ست باریک تره دریزی سه که ی به ئه ندازه ی دریزی مهشکه که یه، هه ردوو سه ری به پانی داتا شراون بو ئه وه ی بچه کونی ده سه خورده کانه وه، به شیوه یه که به قه د دریزی په نجه یه که له کونه کانه وه زیاده ی لی ده رچینه ده ره وه تا وه کو گوری سه که یان به شیوه ی [ئه له قه] پیوه بیه ستری ت. ناو نیرک له سه رباری دریزی مهشکه که له کونی ده سه خورده کان گیر ده کری.

● خزمهت کردنی مهشکه و مه لان له کورده واریدا: -

له کورده واریدا ژنیک زور ده ست رهنگین و به سه لقه نه بوایه نه یده توانی ئه رک ی پیسته خو شه کردن و مهشکه و مه لان به پیوه بیات.

ژنانی که م ته رخه م و ته مه ل و ته وه زه ل هه رده م پیسته و مهشکه یان بوگه ن ده بوو پیستری ن سه رکۆنه بو ژنیک ئه وه بوو تانووتی دوو گه نیویان دوو تر شاوی لی بدرایه، له به ره ئه وه دایکان کیژی خو یان له سه ر پاک و خاوی ن راگرتنی کونه و مهشکه راده هینا، تا له مال و میرددا نه بنه مایه ی گالته پیکردن و لیو لیهه لقورچانندن.

مهشکه ده بی هه ر سی و چوار رۆژ جاری پاک به ئاو بشورد ری و مانگی جاری کیش له پاش شوشتن تال و خو یی بکری ته ده رو ناویه وه. تال بریتییه له جهوت و تو یکه له ناری هاراره. پاش تال و خو یی کردن ده درتیته به ره هه تاوو ئه و جا هه ر به تاله که وه هه لده گیری تا پیوستی یان پی ده بیته وه.

شایانی باسه مال ده بی چه ند مهشکه و مهشکه لیه کی بیی تا وه کو به نۆره تال و خو یی بکری ن و ئه وانی دیکه بخری نه چیگه یان.

کونه ش ده بی سالی جاریک جهوتی کوترای بو

خوښترې و تې بکړې و بو ماوهی دوو ههفته له نیو خوښه میشدا
تېرې، پاش نهوه پاک ده شوردرې و دووباره ټاوی
نیه کړېته وه.

بو هیزهش ده بی سالی جازیک بو ماوهی سې چوار روژ
خوشاوی توو، یان خورمای تیکرې و فوو بدرې و له دوی
تم به ستنې بکړې به داردا [هه لواسرې]، پاش نهوه ټیدی
رؤنی نونې ټیده کړې، چونکه نه گهر وای لی نه کړې نهوه
رؤنه که ی لیده چی.

● ورزی هاوین و مېرو بزن پرېته وه: -

خوری و بهرگن و موو به شپکی هره گرنگی داهاتی
نازه لدارین. سهره تاي هاوین ده ست ده کړې به مېر
برېنه وه و پاشان به رخ و بزنیش برینگه ده کړین. له
کورده واریدا نازه ل به نامیریک ده برېته وه پې دهوترې
همورینگک یان چاری که شپوهی له مه قه ست ده چی به لام
نم ده می تیژترو درېژترو. خاوه ن مېرومالات له
خوریه که ی به شی به پوهو جاجم و قالی و به نی پرگه
کلاش و له بهرگنه که ی [تسوکی به رخ] به شی له بادو
هره نجی و که چه و کوله بال و مووی بزنه کانی به شی هوړو
هه گبه و گورس و که ژوو و په شکه جیا ده کاته وه و نه وانی
دیکه ده فروشی. بی گومان خاوه ن مېرومالات
نم شتانه ی که باس م کردن هموو سالی به سهر په که وه
نایانکات به لکو هر سالی هه ندیک له وانه دده به کرد به
پې پیداویستی مال. خاوه ن نازه ل به بونه ی برینگه شه وه
کاری یان به رخیک سهر ده برې.

● ره شه و ولاخ به خپو کردن له گهر میاندا: -

له زور شوینی ناوچه ی گهر میاندا شان به شانی
مېرومالات [مېرو بزن] گاوگوتالیش [مانگا] به خپو
ده کړې، به لام به قه د مېرو بزن بایه خې پې نادری. له

گوندیکدا مالی نه و پېری هه ر شش حوت سهر و ولاخی
ده بوو، بی گومان ده وله مه ندی و او له وه زیاتری هه بوو و
خه لکی هه ژاری واش هه بوو هه ر هپچی نه بوو. کاتی
خوی بو گاگه ل له وېراندن گاوان ده گیرا، به لام نم وه کو
شوان نه بوو به شهرتی شش مانگه بچیته لا به لکو به
مانگانه بوو و کړنی به پې سهر وهرده گرت.

نیستاش نه گهر دیکه گاگه لی ټیدا مایې نه وه به ده گمن
گاوانی ده ست ده که ویت، [هه روه ها شوایش]. ناچار
ده بی هه ر ماله و به پې سهری و ولاخه کان بچیته لای
گاگه له که یان کړیکارنکی بو بگری بو نه و روژانه ی که
نوره ی ده که وې، به مهش دهوترې نوره گا.

ب - نه ریتی کشتو کال کردن له گهر میاندا: -

زور به ی ده ست و ساراینه کانی ناوچه ی گهر میان
دیمه کیلن و که م شوینی ټاودیرې ده کړې [ټاوی کاله]،
هه ندی شوینی گوی چه م و کانی و ټاوی لیدم چی. له بهر
نه وه زیاتر بایه خ به چاندنی گنم و جو دراوه به شپوهیه کی
فراوان. سالی بارانه سال که بهری که وتی چاکی هیناوه و
فره جاریش که بی بارانسی ده بوو قات و قری دنسیای
ده تهنده وه و زور که س ده سکورت و که م دهرامه ت ده بوون.
نم ناوچه یه ش وه کو شوین و مه لبه نده کانی دیکه ی
کوردستان سهرده میک زوری کورپوهه ی و چه رمه سهری
چه ست به ده ستنی دهره به گه کانه وه. نه و دمه که س خاوه نی
زهوی نه بوو ټاغا نه بی، نه وه ی به ره جویتکی هیستر یان گا
یان گویدرژری بکیلاپه و پاش رهنج و ته قه لایه کی بی پایان
که خه له و خه رمانی به ره م بهینایه ده بوو به شپکی باشی
په وانه ی عه ماری نه وان بگردایه، نه و حله ی که جیز سوور
ده کرا خاوه نی نه ده بوو بیساته ماله وه تا جه نایی سهرکار
[شه هنه] نه هاتایه و خه ملی نه کردایه و، جاری و بو حه و
قورټانی خاوه نه که شی دده تاوه کو دنلیایی که به [دزیپه وه] ا
لی لانه داوه، نه و جا به شه مولکانه [ټاپو ی ټاغای پې جیا

ده کرده و به که هر هوری خویشی ده بویه بیبردایه بو عماری میر، نه مه سهریاری نیو و زنه⁽¹⁶⁾ گنم و نیویش جو بو خوی و نه و جا میوانداریه کی رهزا گرانشی ده خسته نه ستو و خاوهن مال ده بویه نه گهر قهرزیشی بکردایه مریشک و قهله موونی بو لینیایه بیجگه له وهش که تووره که زلهی نه سپه که ی ده بوو لیواولیو پر بکرایه له جو. له و لاشه وه جوگه و کانیاوه کانی شونته ناویکاله کان به شهرتی ده هم قم له نالدارو بالدار لا نیسه⁽¹⁷⁾ ده دران به نیجاره و نه گهر گوتلیک چه لتوک یان ده نکه ته ماته به کیشیان لی وه به ره هم نه هاتایه نه وان هر پاره ی خویان ورده گرت. به کورتی نه م باسه زوری تان و پوه هیه و مه به سستی نیمه ش لیره دا ته نیا باس کردنی داب و نه ریتی کونی زهوی کیلان و داس و دره وه به دستوری رابوردوو. زوری به ی نه و کارانه و نه و نامیرانه ی نه و سا به کارده هینران نیستا له که لک که وتوون و چوونه ته خانهای فولکلوره وه.

● جووتیارو کاری تووکردن و ورد برین :-

مانای جووتیار لیره دا نه و که سه یه که به کرنی له لای فه لاهی زهوی به ده ست نیسی ده کرد. سالانی رابوردوو فه لاج و به تاییه تی نه وانه یان که حالیان باش بوو و تاراده نیک ده وله مند بوون بو جووت و تووکردن جووتیاریان ده گرت. نه و ده مه باری گرانی هه ژاری و نه دارایی به رده وام به کولی خه لکیکی فره و فره وانه وه بوو، بو یه هه میشه شوان و گاوان و جووتیارو ورزیر وه که لای دار زور بوون.

شهرتی جووتیاریش وه کوشوان شهش مانگه بوو. له ناوه راستی پایزدا جووتیار ده گیرا و کرنیکه ی به پی جووتی فه لاحه که دیاری ده کرا، نه گهر هیستر بویه نه وه دوری پانزه دینار بوو و گوئی دریز و گاش ده دینار بوو، نه مه له سالانی چله کاند، به لام له مه و دوا له په نجاکان وله هندی شونیدا تا به شیکه شهسته کانش نه م کرنیه بهرز بوه وه بوو به 30 - 40 دینار بوو جووتی هیسترو 20 - 30

دینار بوو جووتی گاو گویندریز. له مه و پاشیش تراکتور هاته ناوه وه و نه و داب و ده ستوزهی پیچایه وه.

خاوهن مال که جووتیاری راده گرت سهره پای کرنیکه ی ده رینه کی شورو کراسینکی خام و جامانه نیک و جووتی کلایشی بو ده کپی. شایانی ووتنه، که کلایش تا کوتایی شهرت هر له سهر خاوهن مال بوو. نه گهر جووتیاره که سه لت بویه نه وه هر له وی ده بوو، نه گهریش خاوهن ژن و مال بویه نه وه له مالی خوی ده مایه وه و به پی شهرت شهش ته نه که [وه زنه یه] گنم و دوو هوقه رۆن و دوو هوقه چاو شهش که لله شه کری ده دایه.

نه گهر خاوهن مال که ده وله مندو بهرچاو تیر بویه نه وه زیاتریشی ده دایه و ده ستگرویی دیکه شی ده کرد. ههروه ها به پی شهرته که ش نیو و زنه گنم و نیو و زنه جوی ده دایه هر له زهوی خویدا بیکاته شکارته.

نیدی جووتیار دهستی ده دایه تووکردن و زهوی کیلان تا ده مه وزستان، به م جوهری خواره وه:

1 - توو دان و کیلانی ورد له پیش بارانی په لده پی دهوترنی داچاندنی ووشکه ورد و به ده غل یان خه له که شی دهوترنی خه له ی ووشکه ورد.

2 - توو دان و کیلانی ورد له پاش بارانی په لده پی دهوترنی داچاندنی می وردو به خه له که شی دهوترنی خه له ی می ورد.

3 - نه گهر بارانی په لده باری و فه لاج بیهوی هندی په ریزو جاری خوی توودا، نه و کاته جووتیاره که ی هیشیک له زهوییه که ددا، واته جارنیک ده یکیلی نه و سا بو ماوه یه که لی ده وه سستی تا بارانی دیکه ده باری و دوویاره گز و گیای تیداده روتنه وه. به م هیشه [کیلانه] دهوترنی خهرته. پاشان تووی ددا و ده یکیلیته وه و به مهش دهوترنی خهرته و توو وده غله که شی ده غلی خهرته و تووی پی ده لین.

4 - جاری وا ده پی فه لاج نارزوو ده کا که له زستاندا و سه رته ای چله دا زهوییه کی جار یان به یار [بوره]⁽¹⁸⁾ خهرته و

تو بکات به مەش دەوتری تەرەگال یان دواکال. فەلاح خویشی زۆر دلی به ئاکامی بەرو بوومی ئەم دەغله خوش بیهو بو ئەم کارەشی پشت به پەندیکێ باو دەبەستی کە دەلی «بوو بوو نەبوو کەرەپوو». هەرۆه ها لەسەر ئەم دوا کالیەش پەندیک هەیه دەلی: «چله چ له هۆر چ له گۆر» و تە تووکردن له چلهی زستاندا وەکو ئەوه وایه هەر له هۆردا مابتهوه و زیادی نەکردی یان بەبی هورده بیکه ی به گلهوه و کامی نه بیت.

5 - ئەگەر سالیك پەلەگەنم یا جوینك باشی نەهینی و بەکەلکی درهوه دەسکەنە نەبەت ئەوه چانیک دەبەستە شوین جووتی هێستریان کەرەوه و دەچن به سەریدا بو ئەوی گۆله جو یان گەنمە کە بوەریتەسەر زهوییه کەو ئیدی بەبی کیلان وازی لی دینن، بو سالی داها توو سەوز دەبیت و خاوهنی دەپیاریزی جاری وایه هەیه کە بارانە سال بیت زۆر چاک دەرده چیت، به مەش دەوتری کات.

جووتیار لەدوای ئەوی کە تووکردن ئەواو دەکات دەست دەکا به وەرد برین ئەمەش بو جووتیاریک، کە زهوی و زاری زوری بەدەستەوه بیت ماوهیه کی زۆر دەخایەنی و پەنگە هەموو ماوهی زستان پیوهی خەریک بی. بەهاریش جووتیار دەست دەکات به وەرد دانەوه. وەرد برین بریتیه لەوهی کە زهوی به یار یان شوین پەریزی پار له زستاندا هیشی یان گاسنیک لیسدری، وەرددانەوهش ئەوییه کە له بەهاریدا گاسنی دووهمی لیسدری. زۆر جار وای هەلەدەکەوت کە جووتیار پیش ئەوی وەرددانەوه ئەواو بکات شەرتی دەپەری، واتە مۆلەتی شەش مانگە کە ئەواو دەبوو و بەکسەر وازی له جووت کردن دەهینا، ئەوساکە خاوهن مأل ناچار دەبوو کرنی دیکە بدا به جووتیارە کە خوێ یان هەر کەسیکی تر بو ئەوی وەرددانەوه کە ئەواو کات. شەرتی جووتیار له تاردا دەپەری واتە دوو پۆز دواي نەورۆز.

جووتیار له ماوهی شەرتە کەیدا هەر پۆزیک قور و باران بوایه و نەخوایه بو جووت کردن ئەوه زۆر ئیش و کاری مالی خانەخوێ رادەپەراند وەکو دار و چیلکە هینان و کاو جو

داکردن بو مەر و مالات و باراش هارین و شتی دیکه ی لەم بابەتە.

● کەرەسه و تفاقی جووت کردن: -

1 - نیله: - بریتیه له دوو بازنی چەرم، کە پووشیان تی ئا خزاوه، ئەمانه له هەردوو سەری دارنیکێ ئەستورەوه به چاکي چەسپ دەکرن و پیوهی دەبەسترنهوه، دەمی لای خوارەوه یان کراوهیه. کاتی کە دەخەرتە ملی جووتە هێستریان گۆی دریز ئەوسا هەردوو سەری بازنە کە توند پیکهوه دەبەسترنهوه. ئەلقەیک [بازنەیک] ی دار بەرووی چەماوهش به داری نیله کەوه بەستراوه و به نیوان دوو بازنە چەرمە کەدا شوپۆتەوه بو ئەوی سەری مژانە کە پیوه گری بدری. بەم ئەلقەیهش دەلین «گاینجە».

2 - مژان: - دارنیکێ ئەستوروی نیوان نیله و هەوجارە کەیه، له سەری نیله کەوه کونیکێ تیدایه کە به دارنیک له گاینجە کەیه دەچەسپن.

له سەری هەوجارە کە شەموه دوو کونی تیدایه له گەل هەوجارە کەدا لیک دەدری به دوو تەختە داری پانە له کە پیان دەلین هەپه.

3 - هەوجار: - بریتیه له کۆلە کە دارنیکێ ئەستور [به زۆری بەرووه] سەرنیکي به مژانە کەوه دەبەسترنی، لای خوارەوهش زمانەپه کی دارینی پیوهیه بو ئەوی گاسنە کە ی تی هەل بکیشرنیت.

4 - گاسن: - نامرازیکی ئاسنی نووک تیژه له پشتەوه به شیوهیکي لوولە ک ئاسای چەماوه تەوه کە به قەبارە ی زمانه دارینە کە دەبی و به توندی لی چەسپ دەکری و زهوییه کە ئەم ئاسنە دەیکێلی.

5 - دەستەدوو: - دارنیکه دریزیه کە ی مەتر و نیونیک دەبی له دواوه و شیوهیکي ستورونی له کونیکي سەر هەوجارە کە دەچەسپ له سەرشەوه دەسگریکی دارینی پیوهیه. جووتیار به هوی دەستەدوووه دەست له گاسنە کە دادەگری و نایه لی هیلێ جووتە کە خوار و خێچ بی.

● وەرزیږی و داس و دره: -

ئاخرو ئوخړی بهار جو زرد ده بی و وختی دره وکړدی دیت و خاوه نسی ده که وخته مشور خواردنی زوو دورینه وهی، نو ده مه ته گهر گنم و باراشی لی بی پرایه توه نوه خیرا به شی باراشیکیان جو ده دوریه وه و هر زوو ده کو ترا ده براهه ناش، به مه ده و ترا بهرکوت. [له کاتی گنم پی گه یشتنیشدا هه مان کار ده کرا ته گهر گنم سالی رابوردوو ته و او بی وایه]. له م کاتانه دا خاوه ن خه له ده چوو شارو داسه کانی لای ناسنگه ده مه زرد⁽¹⁹⁾ ده کردو ته گهر پیوستی بی وایه داسی دیکه ی ده کړی. نو و جا ته گهر خوی که سی وای نه بی وایه خه له و خه رمانی نو سالی نو بهینایه ته ناو نو ده بو و و رزیږ [سه پان] بگری. ته گهر سالی که ی نه هات بو وایه و خه له و دان زور پرشتی نه بی وایه نو و رزیږ به پی سرداس⁽²⁰⁾ و هر گرتن ده گیرا. به لام ته گهر سالی که ی هات بو وایه و چاوه رنی خیر و بهر که تی باش بکرایه له ده غل و دان نو و و رزیږ په لپی سرداسی ده گرت که وختی خوی ده وری پینج دینار بو و پاشان بو و به 10 - 15 دینار له مه و دو، نو پاره یه پیشه کی ده درایه و رزیږ. و رزیږ ته گهر سرداسی نه سه ندایه نو و کراس و ده رینه کی خام و جو و تی کلای پی بو ده کړدرا به لام ته گهر بیسه ندایه نو و خاوه ن خه له [ده غل] هقی نه مانه ی نه بو و. له هردوو حاله تدا ته گهر و رزیږ له مالی خوی بو وایه نو و خاوه ن خه له له بری نانه و وزنه یه گنم و پووشی خورما و رو ن و شه کرو چای به پی پیوستی سرده م بو ده نارده ماله وه.

فره جار نو که سانه ی که بنه توویان زور بو و، به تایه تی ته گهر له تغاری [20 وزنه] زیاتر بو وایه نو و به و رزیږ نیک نه ده هاته ناو، ناچار ده بو و دو یان سی و رزیږیش بگرن.

بو دروینسه ی جو ده بو وایه خاوه ن مال خوی مه لو نیر ی بنار دایه پان بوی بگری تایه به کړی. زور جاریش خیزانی و رزیږه که خوی مه لو که ی ده نایه وه، کړیش له حاله تدا

به قه بری بنه تووی ده غله که ده بو و، واته ته گهر جی و وزنه نیک جو بو وایه نو و و وزنه یه جو ده درا به مه لو نیر ه که له بری کړی. مه لو نانه وه ی جو بریتی بو و له کو کړدنه وه ی مه لو کانی جو دو وراوه که له چند شونیک ی پریزه که دا به شیوه نیک که گوله جو که ده مه و خوار داده نرا و لاسکه که شی ده که و ته سره وه به مه ش ده و ترا شارا.

نوه ی، که ده بو و و رزیږ به ته وای خوی بو سازدایه و تفاق ی بو بخستایه دروینسه ی گنم بو و چونکه په کم له جو زورتری ده برد دو و همیشه ده که و ته قرچه و گه رما که ی چله ی هارینه وه. فلاحی گه رمیان زیاتر پشینان به چاندنی گنم ده به ست و زور جار هر به شی مه رو مالاتی خو یان جو یان ده وه شاندا، بیجگه له وه ی که سرده می زوو هه همیشه جو له توله که هه رزانتی بو و. تفاق ی پیوستی و رزیږ بو و. ووی گنم بریتی بو و له داس و هسان و⁽²¹⁾ چه وری و قهیناخ⁽²²⁾

بو په نجه کانی ده سستی چه پی و کتربیه ک بو چا لینان و فده رنجیه ک بو نو وای له بهری بکات تاوه کو گره و گه رما کاری تی نه کات و ته پله ییکسی له بهرگن دروست کراوی شه یقه ناسایی بو نو وای له بهری بکات و سیه ر بو و دم و چاوی بکات. هه روه ها ده بو وایه کونه ییکسی چاک و مه شکوله ییکیشی بو ته رخان بکرایه تاوه کو تاو و دو ی، پی بیدایه بو سر په ریز.

جاران ری و په سم و او بو و که و رزیږ پیش نو وای بچو وایه ته دره و ی گنم روژیکی چوار شه ممه لای عه سره وه داسه که ی هه لده گرت و ده چوو بو سر گه نمه که و دو و سی باوه شی ده دوریه وه و پاشان ده گه راپایه وه، به م کاره ش ده و ترا سونه ت. بو روژی ناینده ئیدی به ته وای ده چوه دره و و شانی ده دایه بهر. و رزیږ پاش نو وای که به یانی نان و دو و شه کرو چای له ماله وه ده برد ئیدی نیو رو نه ده گه راپایه وه هه له سر په ریز نان و چای ده خوارد. له دوا ی ته و او کړدنی به ری دوان و رزیږ ده چوو تاو یکی کورت لی ده حه وایه وه، بو نو م مه به سته ش په ک دوو گونیه ی ده دایه ده م په ک و به

دووسمی دار راگیری ده کرد تاوه کو سینه ری بو بکات، همه بی دوترا چاتول. به گشتی وهرزیر له چیشه نگاودا تاویک بوی ده حه سایه وهو نان و دویه کی ده خوار دو نه گهر داسه که ی کول بیوایه دیدایه بهر هه سان پاش تهوی که هه ندی چهوری پی ده داو وای تیژده کرد موو بکات. تهوجا هه لده سایه سه ریش و تا نویژی نیوه رو دره وی ده کرد. نیوه رو ئیدی داسه که ی داده ناو بو ماوه ی نزیکه ی ساعات و نیوی پشوری ده داو نانی نیوه رو ی ده خوار د، که تهویش هه ر نان و دو بو به لام جار جار که بیانو ی مال هه ندی که ریشی له گه ل نانه که دا بو ده پیچایه وه، پاشان کتیره ره شی ده خسته سه ر ناگرو هه شت نو چای دیشله مه ی خه سته لی ده خوار ده وهو نه گهر پیوستی بکر دایه دیسانه وه داسه که ی تیژ ده کرده وهو پاش ماندویتی ره وینه وه ی هه لده ستایه وه سه رکار. تاقی ئیوارانیش دوو جار پشوری ده دا.

هه ر کاتی که دوو سی وهرزیر پیکه وه بوونایه تهوا بهری پان پانیان ده دا وه بهر خوو تهویان له لای قایمه که وه⁽²³⁾ بویه بوی برده دان و لیان ده بوو به بو ربوزرین و کامیان بینی دریزترو به تواناتره له پشت بهرز نه کردنه وه داو، به بهر قایمه دا ده هاتن و ده چوون و هوزوو گورانیان ده چری و وه ستایانه سوآله ی زل زلیان ده هونیه وه.

تهو وهرزیره ی له لای قایمه وه ده بوو به پی لینیانی هاوه له کانی له وان کارامه و زیره کتر بوو و پیان دموت پاله. جاری وا ده بوو به تاییه تی له گه له دره ودا که بو کوخا، یان مه لای تاوایی ده کرا به زوری، په کیک په کی ده کهوت و پشتی ده هاته ژان و تهوجا به به هانه ی تاو خوار دن، یان ده ست به تاو گه یان دنه وه [سه ر تاو چوون] داسه که ی داده ناو خو ی ده دزیه وهو ماوه ییک له و ناوه دا خو ی گیل ده کرد تا ماندوییی دره ده چوو، به لام همه له نه ریتی وهرزیراندا کارنکی پر شووریه له بهر تهوه بو سووکایه تی کردن بهو هاوه له یان ده چوون میزیان به سه ر داسه که یدا ده کرد.

وهرزیر له کاتی دره ودا که چنگی پر ده بی له گورزه گه نمی دووراوه دایده نه تیه سه ر زهوی به مهش دوتری

سوآله، تهوجا چند سوآله په ک به شیوه ی راست و چه پ ده خاته سه ر په ک و به مهش دوتری مه لو.

به لام له درهوی جو دا سه ری سوآله کان [گوله جوکان] هه مووی په ک لادا داده نری له شاراشدا سه ر به ره وخوار ده کرتیه وه.

مه لوانه وه له درهوی گه نمدا ده که ویته ته ستوی وهرزیر خو ی، بویه دوا ی تهوا و کردنی هه موو بهر یک مه لو کانی له شوینیکی په ریزه که دا به سی و چوار ریز داده نا به جو ریک که گوله گه نمه کان چون له مه لو دا داده نریت لیره ش هه ر له لادا دایده نا، به مهش دوترا شارا یان گه له باوه ش.

له نه ریتی وهرزیرانی گه رمیاندا خورماورون خوراکیکی سه ره کی بوو. هه ر سی ئیواره جارنک ده بویه خورماورونیککی بو بکرایه. جاری وا بووه ئیواره ی نوره خورماورون خاوه ن مال گیسکیکی قه له وی سه ر بریوه و گوشت و برنجیکی خه ست و خو ل لی نراوه و که بیانو ئیدی خورماورونی پشت گونی خستوه وه نه یکرده، به لام وهرزیره - که یان پشی کردوه وه له داخا نانی نه خواردوه و تاوه کو خورماورونه بو ریان بو نه هیناوه.

سی مانگه ی هاوین و به شیکی پایزیش وهرزیر به بهر خو ره وه ده برزا، تهوسا که لیده بووه شایه تمانیکی هه قی بو ده هینا و سی چوار سلواتی له دیاری پاکی پیغه مبه ر ده دا، پاشان جل و جه والی کو ده کرده وه ده گه راپه وه بو مال. له رینگا نه گهر وهرزیرنکی هاوه لی به دی بکر دایه لای ده دایه لای و به پی داب و ده ستووری باو بهر نی دوانی له گه لدا ده دووریه وه یان ئیواره له گه لدا ده مایه وه. خاوه ن مال بهم بونه یه وه گیسکی یان کاوورنکی ده دا به زه ویدا و وهرزیریش تا سی چوار روژ پشوری ده دا تهوجا ده چوه سه ر تهوا و کردنی ئیش و کار.

● کیشه و گیره. . خه رمان هه لگرتن: -

وهرزیر له ماوه ی تهو سی چوار روژه ی پشوودانیدا

رؤژیک ده چسّی دوو شوین خهرمانی گهنم و جو پاک ده کاتهوه، که به زوری نزیکی ثلوی ده بن و به تهنشت شوین خهرمانه گانی دیکه ی خه لکی ثلوی ده بن. گهنم و جو پیش کوترانیان له شاراو خهرماندا پیان دوترتی قرچ یان قرچه. یان کلوش بو قرچه کیشانیش ته گهر مالی دوو وهرزیری بی تهوه ههر خو یان ده یکیشن، ته گهریش به کیک بی تهوه ده ستها [ده ستیا] ده کا له گهل هاوه لیکیدا. هیستر یان که رو په شکه بو ته مبه سته ناماده ده کری. په شکه جهوالیکی دریز کولهی توژناسایه دریزیه که ی نزیکی چوار باله، په تیکی به ته ستوری په نجه له موی بز بوا ناماده ده که ن و پی ده چنن. له کیشه کردندا ههر سه ریکی په شکه که دوو سی باوش قرچه ی تیده کری ته و جا دوو کوله که ی له م دیوو لهو دیوی ناوه راستی په شکه که وه ده درته بهر. له گهل قرچه تیکردندا په کیک ده چته نیو په شکه که وه ده پیشلی تا پر ده بیت ته و جا به گورسینک ده می ده به ستری، وله بارگیر، یان که بار ده کری و په ککیان ده ست به لایه کیوه ده گری تا سه ر خهرمان.

دوای کیشه کردن گیره ده هاته پیشه وه. تهو ده مه گیره به گا، یان به کهر، یان به چان و جهنجهر. ده کرا. گیره کردن به گا یان به کهز ته و به، که 5 - 6 گا یان کهر به په تیک هاومل ده کرین، له م حالته ده هاو و لاخهی له ده ستی خهرمانه که وه پیه پی دوترتی بنه تهوش ده که وینه دیوی دهروه پی دوترتی سه ر په ر که بی گومان له بنه زیاتر ده خولته وه و ماندوو ده پی، بنهش ته رکی ته و به و لاخه کانی دیکه به ره و ناوه و را کیشی و له وانی دیکه که متر ده جوولی. کورد بو ته مه لی و سستی په کیک و ته و به تی: «ته لی گای بنه یه». رولی وهرزیر له م جوړه گیره به ده لیخو پری و لاخه کانه به دهوری خهرمانه که ده به هو ی کوته کیکی سه ر به نه قیزه وه. جاری و اهیه که ریک یان و لاخیک ده داته لایه نی لاساری و سین و پیش ده کات و له شوینی خویدا ده چه قی و چهندی کونه ک دن ناجوولی و گیره که تیک ده دا، به م و لاخه دوترتی گیره نه کهر. له مه وه

کورد به پیوای ته مه ل و فیلباز له ئیش و کاردا ده لی: «پیاوئیک یان کابرایه کی گیره نه که ره». (چان) یش بریتیه له سی دار دریزی ههر په که یان دوو بال ده بی و به شیوه ییکی هاو ریک (ته ریب) داده کوترینه سه ر داریکی کورت تراو به لق و پوی دره ختی ژارماسی [گیاهه مه] یان مارگیر⁽²⁴⁾

ده ته نری و ته و سا به مژانیک ده خریته شوین جووتی کهر یان بارگیر که نیله یان له مل کراوه و مژانه که له ته لقی ناوه راستی نیله که ده چه سپنری. په تیکیش به ناوه راستی چانه که وه به ستراوه ته وه که وهرزیر له کاتی گیره کردندا ده یگری و نایه لی ته مپه رو ته و په ر بکات. ههندی جاریش دوو سی به ردی زل ده خرایه سه ر چانه که بو قورسی.

جهنجهریش که دارتاش دروستی ده کرد بریتیه له دوو ته و ره ی دارینی ته ستور که چوار دهوریان بالته [ته و را] ئاسنی به شیوه ی راست و چه پ پیدا داکوتراوه. ههر ته و ره یه کیش له ناوه راسته وه شیشیکی ئاسنی ته ستوری تیکوتراوه له هه ردوو سهروه بستیکیان زیاده وه له زیر سنو و قیکی ته خته داری کووری کیسه ل ئاسایی دا ده چه سپنرین.

له کاتی گیره کردندا ته م ته و ره انه ده سوورینه وه و بالته ئاسنه کانش قرچه که ده شکین و ووردی ده که ن. جهنجهریش وه کو چان ده خریته شوینی هیستر یان کهر، به لام به زوری له هیستر ده به ستری، فره جاریش له کاتی گیره کردندا وهرزیر سواری ده بی و به دارو نه قیزهش و لاخه کان لیده خو ری.

له گیره کردندا په که مجار به دهوری خهرمانه که ده قرچ داده خری به هو ی شه نیکی ئاسنه وه که له چوار لق پیکه اتوه وه له داریکی لووسی دریز ده چه - سپنری که پی دوترتی کلکه شه ن یان ده سکه شه ن. پیشتر سی لک به کار ده هیتر که له سی لقه داری کووری دار به رو یان توو پیک ده هات.

ته م لقانه پاش تاشین و ریک خستیان به هو ی سیرمه و

جهرمهوه له دهسکيکي داربي يان چنار ده به ستران . له گيره دا قرچي يه کم کونرا قرچي دووه می به سردا دده خري و که وای لي هات بارستايي قرچه کونراوه کان نه ستور بوو هوا به شيکي به چوارده ووري خهرمانه که دا به شيوه ي بازنه يه که هه لده دريته وه به م جوړه به رده وام ده بن تا گشت قرچه که ده کونري، نه مجاره وورده کوت ده ست پنده کات، کونراي جاري يه کم پي ده وتری قرچه شکين که به زبري گيره کراوه کاکه ي وورده بووه، چونکه جوتيار چنده پيوستي به گنم و جوکه يه نه ونده ش پيوستي به کاکه يه بو مهرو مالآت و گاو گوتالي .

له وورده کوتدا له بازنه که ي ده وري خهرمانه که ده هينريته خواره وه دويساره به چاکي و به ووردي گيره ده کريته وه . پاشان به ربه ره لي هه لده دريته وه بو شوين خهرمانه که و له بازنه ي قرچه شکين کراوه که داده گيريه خواره وه تا هه مروي به ووردي ده کونريته وه . نه وسا به نواوي له شوين خهرمانه که دا کوډه کريته وه به شيوه ي لاکيشه يه کی ليده کري که سريکي رووه و قبيله بيت و لايه کيشي له باي شه مال بيت . به مهش ده وتری تارم .

له کاتي گيره کوندا به جي هيناي هه ندي فرمان زور پيوستن بو چاک کونراي ده غله که، وه کو وورده پره وناو وينملکه کون . وورد بريتي يه له هه لگيرانه وي نهو به شه ي له ژير گيره که دايه تاوه کو نهو گول و سرو تانه ي نه کونراون بکه ونه سهروه وه به باشي بکونرين . پره وناو و هه لده وني نهو به شه يه که له کاتي گيره کوندا به ره و دهره وه پريوهو بلا و بووه ته وه . بنملکه ش هه لده وني نهو به شه يه که به ره و ناوه وه به رووي خهرمان يان تارمه که دا بلا و بووه ته وه .

نه کارانه هه موو به شه يي ناسن ده کرين . له پيش شه ن کوندا نهو لايه ي بن خهرمانه که ده مالري که با کاکه ي ديني به ملداو به دوو سي کومل له لاه داده نري . هه ندي به ردي زليش هه ره و لايه وه ده خريته نه نيشتي تارمه که تا له گه ل کاکه دا جيا بکريته وه و دانه که تيکه ل به کا نه يي .

بو شه ن کون خاوه ن مال دينه يارمه تي وهرزيړه که ي و که سه مال هه ليکرد پيره تارم ده دن به دم باوه له کوتاييدا جيزي گنم [يان جو] ده رده کري، کا ده که ونيته لايه ک و دانيس به لايه ک . به مه ده وتری جيز ده کون يان جيز سور کون يان پاک کون . بو نه م به سه شته ش شه ني دارين به کار ديت که له شه ش لقي کووري جوان تاشراوي داري توو يان به روو پيکه هاتوه، وه ستاي خوي به شيوه ييکي جوان ده يتاشي و ريکي ده خا به سيرمه و چه رم و هه ره به چه رميش له ده سکيکي لووسي داريني به ند ده کات . هه روه ها چنه د گسکيکي سورناتکيش ناماده ده کرا بو ماليني جيزه پاک کراوه که، بو هه ر گسکيک چنه د بنجيک سورناتک هه لده که نرا به يه که وه ده به ستران و بو ماوه ي چنه د روژيک يه که دوو به ردي پانه له ي ده خرايه سه ر نه و جا ووشک ده بوو ويه يه کدا ده نووسا . له کاتي شه ن کون و جيز ده کوندا يه کيک به ر جيزه که دا ده هات و ده چووو به و گسکه کو زه رو چوکل و چيو ي له سه ر ده مالي و له م سه رو له وسه ري جيزه که وه کوي ده کرده وه . نه م کو زه ره له وه و دوا له کاتي بن خهرمان پاک کوندا به تيلا ده کونرايه وه به با ده کرا .

که جيز سور ده بوو ده ستيان ده کرد به پيوانه کوندي به نه نه که يان به قزناخ،⁽²³⁾ [وه کو له پيشه وه باسم کرد زه ماني ده ربه گ خاوه ني نه يده تواني ده ستي بو بيات تاوه کو سه رکاري ناغا نه هاتايه ته سه ري بو مولکانه وهرگرتن].

نه و جا به شي وهرزيړه که جيا ده کرايه وه که به پي داب و ده ستووري باو ده يه کی ده که وت . جاري واش ده بوو خاوه ن مال به رچاو تير بوو و حزي له خيرو پياوه تي ده کرد له به ر نه وه سه ره راي هه فه که ي خوي دوو سي نه نه که گنم و جوي زياده يشي ده دايه .

به لام بو پاک کوندي بن خهرمانه که وهرزيړه نه رک و ماندو و بوونيکي زوري ده کيشا له کو زه رگوتان و له سه رهن [که و] ويژنگ دان و به با کوندي بن خهرمانه که دا، له به ر نه وه له مه دا سي يه کی پي ده بررا واته به شيک بو وهرزيړو دوو به ش بو خاوه ن مال .

[دوو سی تهنه که] دهوشینی تاوه کو له زستان و سه رتهای به هاردا کارو به رخ و مپرو بزنی زاو، یان نه خوشی تیدا بله و پرتی .

8 - ساوله وان: ئەو میزمنده له په ساوه [کارو به رخ] ده له و پرتی .

9 - بیرگه (بیره): دوشینی مپرو بزنی زاو له شونینکی تایه تیدا که پی دوتتری بیرگه و کرداری دوشینیشیان پی دوتتری له بیرگه (بیره) دان .

10 - به هاربه نی: ته یمان و پهرژینیکه له حموشه دا ده کړی بو ئەوی له به هاردا به شو و به نیومپروان کارو به رخی تیکری .

11 - تیانچمو پاتیله: مه نجه لی مسی مام ناوه ندین [نه زور زل و نه زور بچوک]

12 - نه بان یان نه وان: ئەو ئاژه له زاوانه ن که نایه لن ساوه کانیان بیانمژی .

13 - شیرپالیو: دوری نیو متر قوماشی که تانه، به سه ر مه نجه له که دا دمدری و شیره که ی پنداده کړی بو ئەوی موو و خوش و خالی شیره که گل بداته وه .

14 - که ریدان: مه شکه ییکی دوو که ل نه دراوه، پاش ئەوی که ری تیده کړی له نیو له ته مه شکه ییکی دپکه ده کړی که دوی تیدای و به م جوړه ئیدی که ریکه ناتوتتوه سه رپای ئەوش دخرینه پال کونه ییک له کونه لاند .

15 - سوپناتک: پروو کیکه له کوتایی به هارو سه رتهای هاویندا دپرونی، که لاو لاسکی ووردو نمرن، بون و به رامیکی خوشی هه په .

پیش گول کردن ئە که ر ئاژه لی سهی و کارو به رخ بیخوا دم و لیوی ده بیته برین، ئەو کاته بهو ئاژه لانه دوتتری: سوپناتک لیداون .

16 - ووزنه له که رمیاندا شش باتمانه، که نم شش تهنه که ی دارمالی رانه وه شوی ووزنه ییک دهرده چی، جوش شش تهنه که ی قه لاقه لای راهوشاری ووزنه په که . باتمان ده هوقه ی نه ستمووله [که ده کاته کیلوو چاره کیک]. ته غار یکیش بیست ووزنه په . دوازه ووزنه و نیوش ده کاته تهنیک .

17 - شمرتی «هه قم له نالدار و بالدار نییه» له به ئیجازه دانی

جوگو و ئاو و په زو باخدا له لایه ن دهره به که وه، له زور شونیی کوردستاندا باویوه . له حالت ته دا زهوی و باخی به ئیجاره گیراو به ره می بیویه و نه بویه خاوه نی هه قی نه بو هه رپاری ئیجاره ی خوی وهره گرت . نالدار له وه وه هاتوه که ئەو باخ و مزرایه پیته ژیر پی له شکریکه وه که بی گومان کاول و ویرانی ده که ن . بالداریش له کولمه هاتوه که پروی بگردایه ته هه ر شونیک خاپووری ده کرد .

18 - په پار (پوره): زهویه کی نه کیلراوه . یان کیلراو بووه بو ماوه ی دوو سال و به ره وژوور واز له کیلانی هینراوه .

19 - داس دمه زورد کردن واته زاخاودان و تیزکردنی له لایه ن ئاستگه ره وه .

20 - سه ر داس: ئەو پاره په بوو که پیشه کی وه کو یارمه تیه که دهرایه وهرزیر . ئەم پاره په له بری هیچ کرینه کدا دانه ده شکاو له و سه ریش لی نه ده سه نرایه وه .

21 - هه سان: به ردیکی پانه له ی مپمپر ئاسایه، وهرزیر داسی پی تیز ده کات پاش ئەوی هه ندی چه وری [که ری یان رون یی ده خاته سه ر .

22 - قه یناخ: کیفی چه رم یان کانزا (سه عدنه) بوون و وهرزیر ده پکردنه سه ر په نجه کانی ده ستی چه پی بو پاراستنیان له دپک و دال و زبری گوله که نم .

23 - قایمه: ئەو به شعی که نم یان جوکه په که هیشتا درمو نه کراوه .

24 - ژارماسی «گایمه» پروو کیکه لق و پوجیره ، که لاو سه وزیکی مه یله و بوزه . گولیکی زورد ده کات . له نیو چه م و گو ماودا به له قه پی ده کوسری و ماسی پی و ورو گیتز ده پی و ده گیری . مارگیریش دموه نیکی لق و پو دپکاویه، وه کو قه ره قاج وایه به لام ئەم لقه کانی به هه ر چوار لای خویدا به خشوکی بلاوده بنه وه . که لاکانی خرن، به ریکی سوور ده گری به قه د هه نجیر ده پی . بو په ردوی خانویش به کار دیت .

25 - قزناخ: ئاسرازیکی پیوانه بوو زورتر له دورو به ری که رکوک به کار ده هات قزناخ دوازه هوقه ده گری و پینجیشی ووزنه په که .

ئەسپرین

گرنگترین دەرمانی ئەم چەرخەیه

دوکتور زەنووون
 محمەد پیریادی زانستگای زانست
 زانکۆی بەغدا

پێشەکی:

بازارەوه‌ی بۆ چەن سالیك، لەپاشان قەدەخە كراون لەبەر هەندیک زینانی لایەلای دەرماتەكە بۆ تەندروستی. تەنھا ئەسپرین بەكەلك مایه‌وه هەموو تاقی كردنەوه‌كان زیناتیکی لایەلای ئەم دەرماتەیان نەدۆزیه‌وه. بەراستی شای هەموو دەرماتەكانە. ئایا پێكھاتوی ئەم دەرماتە گرنگە چیه؟ سوودەكان چین؟ چۆن لەناو لەشی مرۆڤدا كار دەكات؟ كیمیای ئەم دەرماتە چیه و بۆچی باشه؟ ئەم پرسیارانەو گەلیك زانیاری تر مەبەستی ئەم وتارەیه.

میژوو: ئەوانەى ئیستا تەمەنیان لە چل سال زیادەتره زۆر باش دەرماتیکی تالی سالیكانی پەنجاكانیان لە بیرە كە بۆ تاولەرز⁽¹⁾ بەكار دەهینرا وه پێیان دەگوت «كنین Quinine»

بێگومان ئەسپرین دەرماتیکی زۆر كۆن و زۆر هەرزانه، هەمیشه لەهەموو دەرماتەكانی تر كەم زیانتره سوودبەخش تره بۆ مرۆڤ. هەروەها بەبێ راجێتەى پزیشك دەتوانیت بەهەمیشه‌ی لە دەرماتەخان و دووكانەكان پیکریت.

بێگومان ئەسپرین ئەك هەر دەرماتی سەرئێشەیه، بەلكو گەلیك نەخۆشی تریش چاك دەكاتەوه. بەراستی ئەسپرین بەكەم دەرماتی ئەم چەرخەیه. لەوساوه ئەسپرین دروست كراوه بەسەدان دەرمات نامادەكراوه و خراوه‌تەناو

ئەسبەند: *Acetyl Salicylic acid* لەلایەن دوکتور گێرهارت و *Geilhardt* نامادەکرا لە لاڤورد، بەلام لەبەر چەن کۆسپیک بە شیبووی دەرمان هەتا سالی 1899 بەکارنەهێنرا⁽⁶⁾. لەم سالیدا دوکتور «دريسر Dresser» ئەسپیرینی پێش کەش کرد بە شیبووی دەرمان وە بریاردرە کە ماددە «ئەسپیتیل سالیسیلیک» (ئەسپیرین) دەرمانیکی بەکارە بۆ چاک کردنەووی نەخۆشی باداری و ئیشی جەمگەکان.

لێرەدا پێسوێستە بزانی نایا ناوی «ئەسپیرین Aspirin» لە کۆبەساتو؟ ئەسپیرین ناویکی دا داڤرژاڤو لە ناوی ماددەکە بە زویانی ئەلمانی. بە ئەلمانی ماددەکە پێی دەلین:

Acetyl Spirsaure

بەم جۆرە ئەسپیرین بوو بە دەرمانیکی باو لەناو هاوولایتیەکان وە جیگای گەلیک لە دەرمانەکانی لادنی یەسەکان گرتەووە چونکە ئەسپیرین ماددە یەکی زۆر هەرزان و بەکارو سوود بەخش بوو.

شایانی باسە هەشتا سال زیاترە مروف دەرمانی ئەسپیرین بەکار دەهێنیت وە لەم ماوە درێژدا هیچ زیانیکی لایەلای بۆ تەندروستی مروف نیشان نەداوە⁽⁷⁾.

کیمیای ئەسپیرین و گۆرانی لە لەشی مروفدا:

ئەسپیرین ترشینی گۆرگانی کەم هیزە. پادە ی کارکردنی بۆ چاک کردنەووی ئیش و ئازار زیادترە لە خوێنی صودیومی ترشی سالیسیلیک *Sodium Salicylate* بە (50٪)، واتە ئەسپیرین ئەوەندەو نیوێک بە سوودترەو بەکارترە بۆ دەرمان. بەلام لەلایەکی ترەو خوێنی صودیومی ترشی سالیسیلیک خۆمالتیکی بە سوودی هەیه کە لە ئەسپیرینا نیە، ئەویش ئەو یەسە کە خوێنەکە ئازاری دیوی ناووەووی گەدە نادات چونکە ترش نیە کەچی ئەسپیرین گەلیک جار ئەزیتی گەدە دەدات و پادە ی ترشی زیاد دەکات. دەستوری کیمیای ئەو ماددانە ی باسما ن کردن لە خوارەووە دەنوسین: -

ئەم دەرمانە واتە کینین لە دەرمانخاکانی ئیستا بەدەگمەن دەدۆزیتەووە چونکە دەرمانی باشتر لەمە دروست کراوە بۆ ئەم نەخۆشیە. مەبەستمان لە باس کردنی دەرمانی کینین لێرەدا هەر ئەو نیە بزانی بۆچ نەخۆشیەک باشەووە چ کاریکی هەیه بەسەر نەخۆشیا، بەلکو مەبەستمان ئەو یە باسی سەرچاوە و مەلبنندی دەرمانەکە بەکەین. مەلبنندی دەرمانی کینین درەختیکی تاییەتە بە ناوی «درەختی گینا» لە هیندستان و⁽²⁾ جاوودا دەرویت.

ئەم دارە مادری کینین دروست دەکات و کۆی دەکاتەووە لەناو قەدی دارەکە خەلکی هیندستان فیربویوون لە ئەنجامی تاقی کردنەووە کە هەندیک لەم دارە بدەن بە نەخۆشی تاو لەرز بۆ چارەکردنی نەخۆشیەکە ی⁽³⁾.

هەرەو هەما میژوو پیمان دەلێت کە دار بێ⁽⁴⁾ هەمیشە لەلایەن مروفەووە بۆ چارەسەرکردنی هەمان جۆرە نەخۆشی وە بۆ کەم کردنەووی ئیش و ئازاری لەش بەکارهێنراوە.

لە سالی 1763 ریفید ئەدموندستون *Reverend Edmond Stone* لە بەریتانیا ماددە یەکی سە ی لە داری بێ پوخته کردووە بەکاری هینا بۆ چارەسەرکردنی تایی گەلیک نەخۆش. دوکتور ستون هەوالی ئەم دۆزینەووی لە نامە یە کدا بۆ سەرۆکی کۆمەلە ی کیمیاکارەکانی بەریتانیا نووسی. لە نامە کە ییدا گوتی کە ئەم ماددە سپیە ی پوخته ی کردووە لە قەدی دار بێ تامیکی زۆر تالی هەیه وەکو ماددە ی کینین کە باسما ن کرد. ئەم ماددە سپیە ی کە دوکتور ستون باسی کرد لە راستیدا بریتیه لە ماددە ی «سالیسین Salicin».

لە ئەنجامی خواردنی ئەم ماددە یە لەلایەن نەخۆشەووە، ئاوەگەکانی⁽⁵⁾ دەسگای هەرس سالیسین شی دەکاتەووە بە یارمەتی ئاوەووە بەم جۆرە پیکهاتووەکە ی دەگۆریت و دەبیت بە «ترشی سالیسیلیک *Salicylic acid*». ترشی سالیسیلیک زۆر نزیکە لە پیکهاتووی ئەسپیرینەووە. شایانی باسە لەم سالانە ی دوواییەدا ماددە ی «سالیسین» لە گەلیک درەختی تردا دۆزرایەووە.

لە سالی 1853 ز ئاویتە ی «ئەسپیتیل سالیسیلیک»

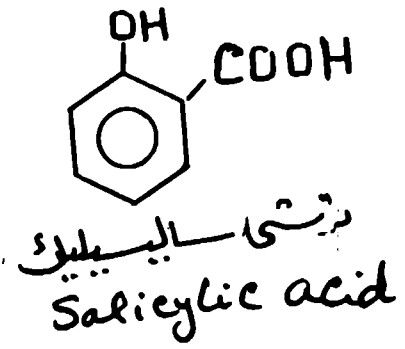
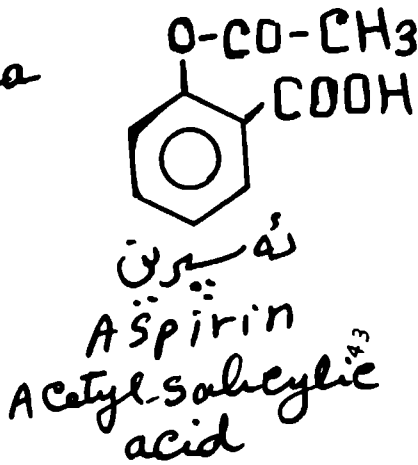
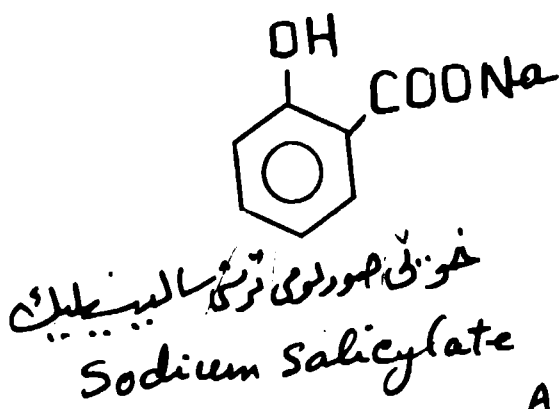

ئه سپرین دروست دهکات به لام ناوی ناوه «ئه سپرین Aspirin»
که چهی ئه سپرین قووت ددهدیت ثایا چی به سر

پیش نهوهی باسی چۆنیهتی کارکردنی ئه سپرین له شی
مرؤفدا بکهین به پیوستی دهزانی کورته باسیکی

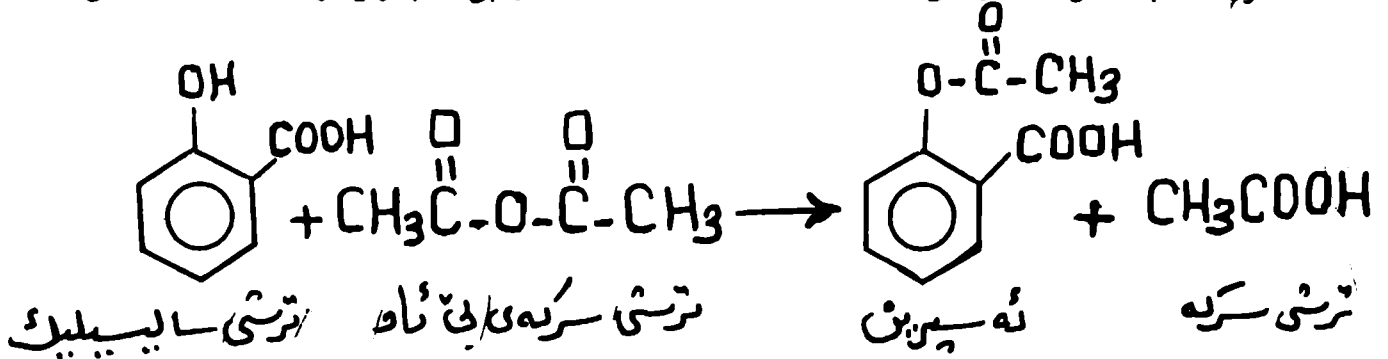

مادده که دیت؟ چۆن پیکهاتوه کهی دهگۆزیت و له کوئی کار
دهکات؟ له خوارهوه باسی ئه گۆرانانه دهکین:

چۆنیهتی دروست کردنی ئه درمانه بکهین.
ئه سپرین دروست کردن زۆر ئاسانه، قوتابه کامان له

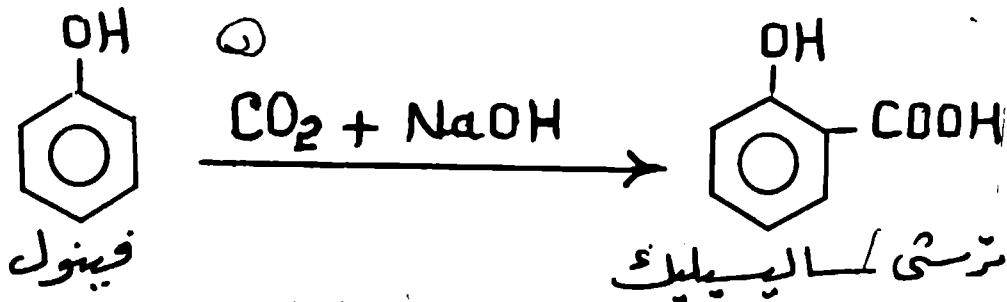

Metabolism

زۆربهی ئه سپرین که قووت دهریت له ناو دم و گهدهدا
شی نابیتهوه، واته بهی گۆرانی کیمیایی دهگوزریتهوه بو ناو
خوین. واته ئه سپرین وهیان «سالیسیلات»⁽⁸⁾ ههردووک له
گهدهو ریکهوهی دوانزه گری دا⁽⁹⁾ هه له دمژرین و
دهگوازریتهوه بو ناو خوین. له خوارهوه نهخشه ی رینگاکانی
گۆرانی⁽¹⁰⁾ ئه سپرین وهیا سالیسیلاتی صودیوم له له شی
مرؤفدا نیشان ددهین

به شی کیمیایی کۆلیجی زانست ههموو دهزانی ئه سپرین له
لابوردنا ئاساده بکهین. له م ناماده کردنهدا ترشی سالیسیلیک
له گهله ئه سیتیک نه نهایدراید (ترشی سرکه یی ئاو) به کار
دههینرین به گۆرهی هاوکیشهی خوارهوه: -
ترشی سالیسیلیک به زۆری له فینول دروست دهکرت
به گۆرهی ئه هاوکیشهیهی خوارهوه:
له عیراقتا کومپانای پیشه سازی درمان له سامرا چهی

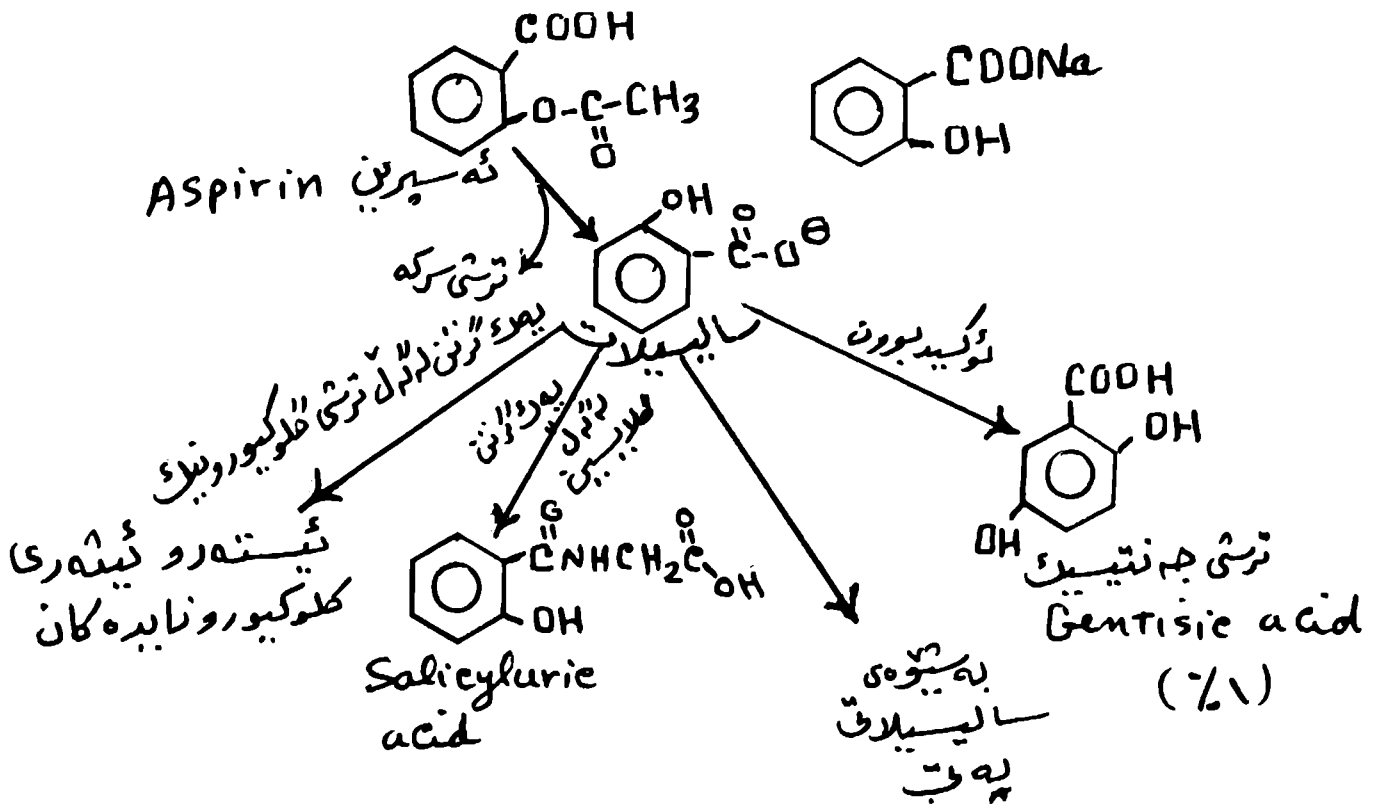

وینې ژماره (1)

بهین شی بونه وه و گوزین ی پیکله وه که ی له گه وه ریخولې دا ونزه گرتی دا هل نه مژریت و تیکه له به جوگای خون دهیت. له ناو شانہ کاند او همیشه له ناو خون نه نزمیک⁽¹¹⁾ هیه

له سهره تاي خواردنې ته سپرینه وه هه تا هلمژنی و گوازنه وه ی بو ناو خون له له شدا سعاتیك یان دوو سعاع ده خایه نیت. سالیسیلاتی صودیوم له ناودا زور باش ده توتنه وه به لام که ده چیته ناو گده وه به شیکي دهیت

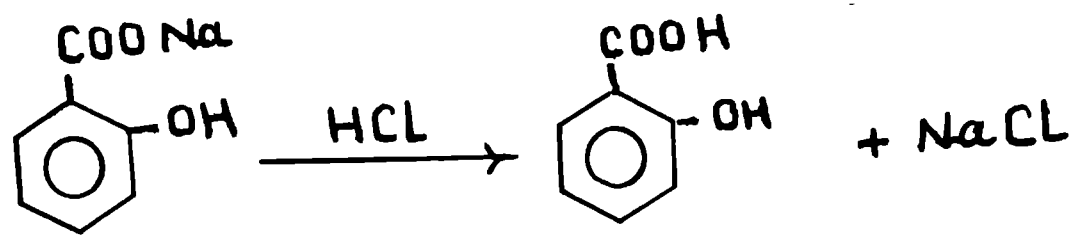

زور باقی له ناودا توتنه وه و په ناو شانہ له مژریت

ترشی سالیسیلیک اده ی نواندنه وه ی له ناودا که منزه وه له مژرینشی زه هه نه

به ناوی نه نزمی «نیستهرین Esterase» تایسته به شی کردنه وه ی ناوتنه ی نیستر⁽¹²⁾ Ester. ته سپرینش په کیکه له نیستهره کان و په گوزی وه تم هاوکیشه به ی خواره وه شی ده بیته وه:

به ترشی سالیسیلیک به هو ی کارکردنی له گه ل ترشی هایدرولکلوریک (HCL) ی ناوگده به گوزی وه تم هاوکیشه به ی خواره وه: ته سپرین که بریتیه له «ته ستیل سالیسیلیک ته سید»

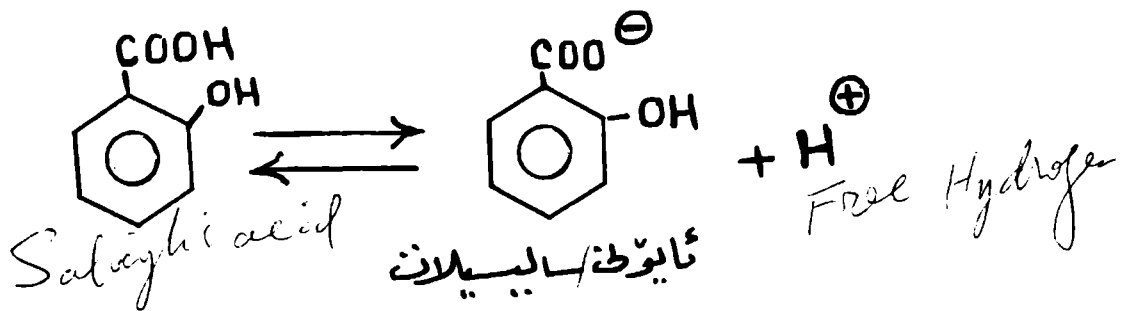
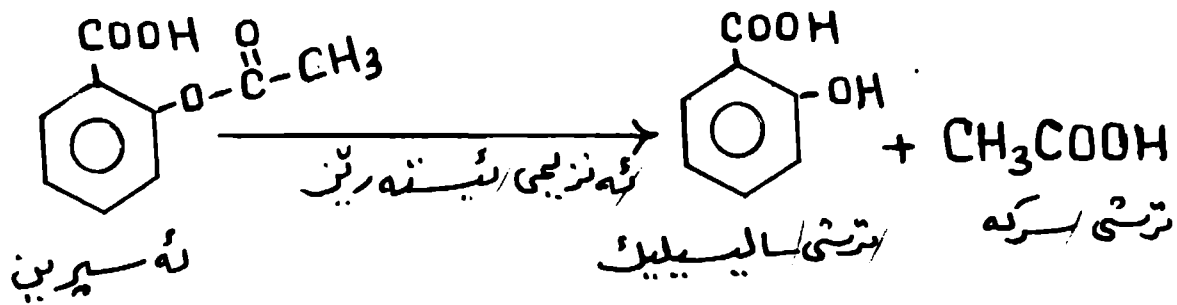

تھ سپرین ده گاتھ (90%).
 شایانی باسه تھو کارگه یه ی که تھ سپرین دروست ده کات
 همیشه ترش سرکھش ده فروشیت چونکه به ره میکی
 لابه لایه و به چینه تیه کی زور پیک ویت.
 که ره سه ی پیوست بو دروست کردنی یه ک تن تھ سپرین و
 (750)

پاون ترشی سرکه:

ترشی سالیسیلیک 1700 پاون

ترشی سرکه ی بی ئاو 1300 پاون

Acetic Anhydride

~~Acetic anhydride~~

له خواره وه نه خشه به کی ⁽¹⁶⁾ هیلگی کارگه ی تھ سپرین
 نیشان ده دین، له نه خشه یه دا ترشی سالیسیلیک و ترشی
 سرکه ی بی ئاو تیکه ل ده کترین به یه که وه وه له پاشکوی
 نه خشه که دا تھ سپرین دروست ده بیت. هه ندیک له ترشی
 سرکھش پیک دیت له م کاره دا، وه کو گو تمان که
 به کاریکی ⁽¹⁷⁾ لابه لایگی پیک دیت.

بریک له تائیونه کانی سالیسیلات تهنوسیت به ماده ی
 آلبومینا Albumin ⁽¹³⁾ که له خوینا هیه. به لام که خهستی
 ماده ی سالیسیلات به رز ده بیت تھوسا پیشه ی خوی
 ده بیت به بی گومان. واته تیش و گهرمی (تا) یگانه کان
 چاره سر ده کات. له تهنجامدا ماده ی سالیسیلات
 به یارمه تی خوین ده گوازیته وه بو ئاو گورچیله کان و زیاده ی
 ماده که له گه ل میزا فرنی ده دریت. شایانی باسه باری
 تفتی ⁽¹⁴⁾ میز یاریده ی تواندنه وه ی ماده ی سالیسیلات
 ده دات و له پاشان له شیوه ی شلاوینکدا فرنی ده داته
 دهره وه.

پاشماوه ی دهرمانی تھ سپرین له ناو شانہ کانی مروی بو
 ماوه ی حفته یه کیش هر ده میت و له ناو میزدا دیاری
 ده دات.

پیشه سازی تھ سپرین:

هره وه کو له سه ره وه باسما ن کرد تھ سپرین له کارکردنی
 ماده ی ترش سالیسیلیک له گه ل ترشی سرکه ی بی ئاو Acetic
 anhydride ⁽¹⁵⁾ ناماده ده کرت. له م کاره دا ریژه ی به ره می

ژورژیکې تر. له ژورژدا ته سپرینه که ووشک ده کرښه وه. شایانی باسه نه و شلاوهی ده مینښته وه له ههنگاوانه دا دووباره ده گوازیته وه یو ناو مه نجه لې کاره که (تکایه سهیری نه خشه هیلېه که بکه) چونکه هه نديک ماده ی به سوودی تادا هیه. هه نديک له کارگه کان تونډر⁽²⁰⁾ په کار ده هینن له

به ره می ته سپرین له ته مریکا⁽²²⁾. بی گومان ته گهر هاتو چاوتک به چه بنه تی به ره می ته سپرین دا بخشینن له نه وروپاوه ته مریکا دا ده بینن چون هه میسه له زیاد بوونایه. هیلې. نیشاندهری خواره وه چه نیه تی به ره می ته سپرین له ته مریکا دا نیشان ده دات:

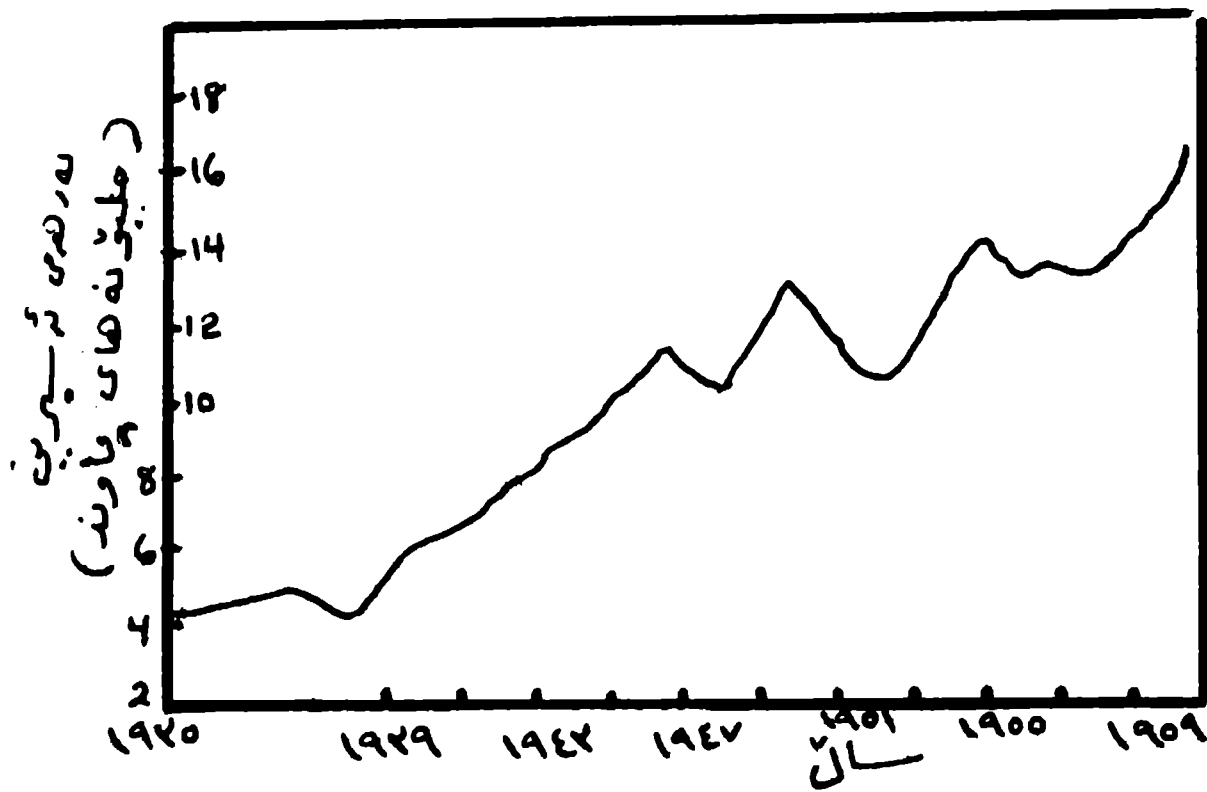

په ره می پشه سازی ته سپرین له ته مریکا

وینه ی ژماره (3)

که چی ترخی ته سپرین له وسواوه که داهینراو دروست کرا له سالی 1936 هه تا ئیستا زیادیکې وای نه کرده، به پینچه وانه له نیوان سالانی 1938 - 1946 دا ترخی دابه زی. هیلې نیشاندهری خواره وه به رزو نزمی ترخی ته سپرین له نیوان سالانی 1936 هه تا 1959 نیشان ده دات.

پیشه سازی دا بو نمونه تونډری چواره م کلوریدی کاربون⁽²¹⁾، ترشی سرکه، به نزمین، وهیسا هایدروکاربونه کانی تر. هه نديک له کارگه کان ئیش تونډر به کار ده هینن ته نها بو شوشتنی ته سپرینه که له دووا پله دا. په کارهینانی تونډر هه میسه ته سپرینه که بی گهر دو خاوتین ده کات.

Phospholipid
 ↓
 Arachidonic acid
 ↓
 Aspirin
 ↓
 Endoperoxidase

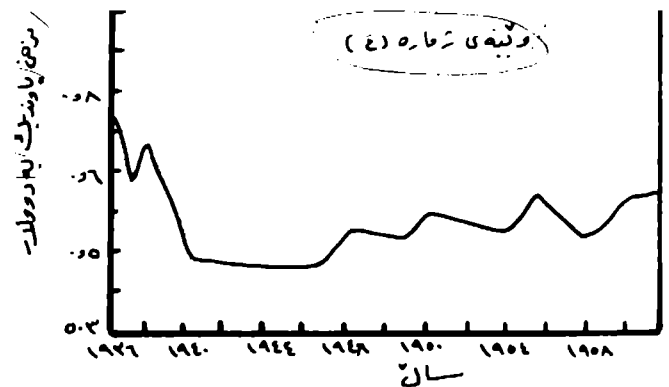

به روز ریزی بزخی تم سیرین له شه مریا

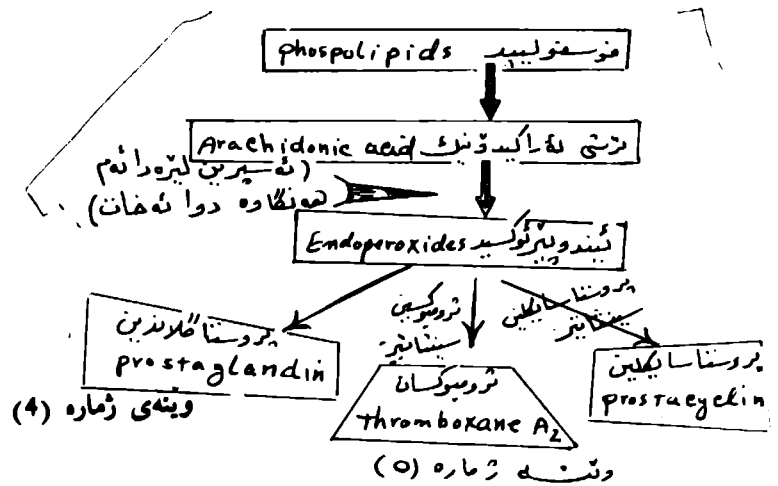

دروست کراوه همیشه چند دهرمانیکی هم مجوز⁽²⁴⁾

هیله نیشاندهره کانی سه ره وه گرنگی و باویتی⁽²³⁾ ته سپرین

دروست کراوه و خزاره ته بازاره وه، به لام هیچیان جیگای
 ته سپرینان ته گرتوته وه. هه ندیک له دهرمانانه نه مانه ی

ناشکرا ده کن چ له باره ی نرخه وه، چ له باره ی چنه ی ته
 به ره م

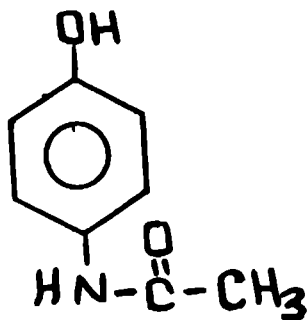

ن-له سیل پارا له مینوفینول
 N-acetyl para-aminophenol

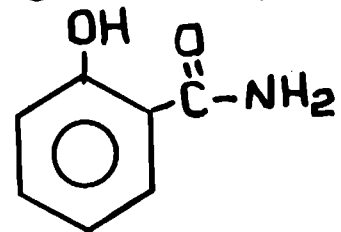

سالیسیل له مایده
 Salicylamide

ئەمەش بەكئىكە لە كارگەكانى كۆمپانىيائى نورويج بۆ دروست كۆردنى دەرمان .

Norwich Pharmaceutical Co., Norwich, New York. (U. S. A)

5 - كارگەى شارى ترينتون لە نيويورك - بەشئىكى كۆمپانىيائى دەرمانى سئىترلئىنج (بەشئىكە لە كۆمپانىيائى دەرمانى سئىترلئىنج (بەشئىكە لە كۆمپانىيائى بايەر).

Stenling Pug Inc. (Bayer Company Pim), Trenton, N. J., (U. S. A).

سئىفەتەكانى ئەسپىرىن :

ئەسپىرىن ماددەبەكى سبى رەقە . پلەى تۆاندنەوئى (140 - 145 ص) . دەرمانى ئەسپىرىن لەژئىر گەلئىك ناودا لە ولاتەكاندا فرۆشئىت بۆ نمونە ئەم ناوانەى خوارەوئە (25) تۆمار ئەكەئىن : -

Aeetyl	ئەسئىتئىسئىل
Aetophen	ئەسئىتۆئىن
Aetosol	ئەسئىتۆسال
Aetesyletic ael	ئەسئىتۆسالىسئىلئىك ئەسئىد
Aetosalin	ئەسئىتۆسالئىن
Aeetyl	ئەسئىتائىلئىن
Aeetysal	ئەسئىتائىلسال
Aeetylpyin	ئەسئىتئىل پائىرىن
Aspro	ئەسپىرو
Asterie	ئەسئىرئىك
Capsin	كائىرىن
Duwx	دۆرماكس
Eeetan	ئئىكۆتئىرىن
Empellin	ئئىمپىرىن

حەببى ئەسپىرىن كە لە دەرمانخانەكان دەبكرئىن رئىژەى ئەسپىرىنى پەتئى تئىياندا لە 30٪ زئىالتئىر نئى، بەشەكانى تئىرى نئىشاستەو ماددەى تئىرى پئىوستە بۆ پارئىزگارئى ماددەكە .

ماددەى ئەسپىرىن ھەر ھەمئىشە پەتئى تئىبە بەلكوو گەلئىك دەرمانى تئىر ھەببە كە ئەسپىرىن بەشدارئى لە پئىكھاتۆەكانى دا دەكات . بۆ وئىنە ئەم دەرمانانەى خوارەوئە بەشئىك لە ئەسپىرىنئىان تئىادا ھەببە .

ئەنئىرفان	پاراسئىتۆل
ئەنادئىن	سەردەرئىجئىن (دەرمانئىكى فەرەنسىە)
رئىفانئىن	فلوونائۆت
	كۆرئىسئىدئىن

ناوى چەن كۆمپانىيائەكە ئەمەرىكى كە ئەسپىرىن دروست ئەكەن :

لەخوارەوئە ناوئىشانئى چەن كارگەبەكى ئەمەرىكى دەنۆسئىن كە ئەسپىرىن دروست دەكەن : -

1 - كارگەى مئىدلاند - لە مئىشئىگان . ئەم كارگەبە مۆلكئى كۆمپانىيائى (داوئە) .

Dow Chemical Company, Midland, Michigan (U. S. A).

2 - كارگەى ئەسپىرىن لە ئئىكھارت لە ئئىندئىانا . ئەم كارگەبەش بەشئىكە لە كۆمپانىيائى مائىلز .

Miles Laboratories Inc. Elkhart Indiana (U. S. A)

3 - كارگەى ئەسپىرىن لە شارئى سانت لۆئىس ، لە مئىسۆرى . بەشئىكە لە كۆمپانىيائى مونسانتۆ .

Monanto Chemical Company St. Fouis, Mo, (U. S. A)

4 - كارگەى ئەسپىرىن لە شارئى نورويج لە نيويورك .

Enteopfeu	ئىنتروفىن
Entrososine	ئىنتروسارىن
Helleon	ھىلىكۆن
Neuronika	نيورونىكا
Rhodule	روداين
Salaeetin	سالاسىتېن
Salaeetogeu	ساليتوجىن
Saltin	سالتىن
Xaxa	گزاكسا

دەبەستىت و رەق دەبىت .

ئەسپىرىننى بىۋىگەردو پەتى ھىچ بۇنىكى نىبە (بىۋى بۇنە) بەلام ئەگەر ھاتوو دەرمانەكە بە بەتاكى مایەوہ بو ماوہ پەك ئەوا شىۋى ھەوا كاردەكسات لەگەلپاوہ ئەنجامى كارەكە برىتپەلە بەرەلابوونى ترشى سرەكە . بۇنى سرەكە زور باش ھەستى بىۋەكرىت لەم جوړە ئەسپىرینە . ئەگەر ھەوا شىۋى نەبو واتە وشك بوو ئەوا مانەوہى ئەسپىرین بە بەتاكى⁽²⁵⁾

ھىچ زىانى نىوہ ھەرگىز ناچىت - گرامىك ئەسپىرین لە (300)مىل⁽²⁶⁾ ئاۋ دەتوتتەوہ لە پلەى گەرمى ئاسايددا⁽²⁷⁾ . كەچى ئاۋى گەرم (لە پلەى 37 صرە) ھەر (100)مىل دەتوانىت گرامىك ئەسپىرین بتوتتەوہ . ھەرۋەھا گرامىك ئەسپىرین لەناۋ (5)مىل كولىدا دەتوتتەوہ ھەمىشە لەناۋ (17)مىل كلوروفورمدا دەتوتتەوہ وەيا لەناۋ (10 - 15 مىل) ئىشەردا دەتوتتەوہ .

كولاندنى ئەسپىرین لە ئاۋدا شى ئەكاتەوہ . ھەرۋەھا شلاۋى كاربونات وەياخود شلاۋى ھاپدروكسىد زىادتر دەكاتەوہ . ئەسپىرین ماددەپەكەىء ترشە⁽²⁸⁾ بەھوى كۆمەلەى كاربوكسىلەوہ OH - e - e - كە لە پىكھاتوہ كەيدا ھەپە . بەبۇنەى ئەم كۆمەلەوہ ئەسپىرین لەگەل شلاۋى كاربوناتا كار دەكات و ئەم كارە ئاشكراپەوہ گازى CO2 بەرەلا دەبىت بە شىۋەپەكى ديار (شلاۋەكە كەفكى زور دەكات و ھەل دەكفیت):

بەلام زورپەى ئەسپىرینەكە لەم پادەپەدا ناوہستى و شى دەبىتەوہ بو ترشى سالىسىلىك بەگۆپىرەى ھاۋكېشەى خوارەوہ : -

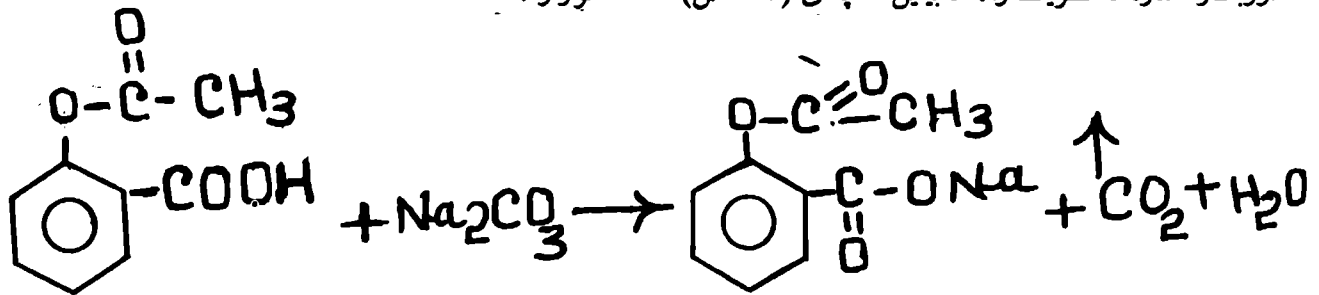

فورمىولای ئەسپىرین برىتپە لە C₉H₈O₄ كېشەى گەردى (15, 180) پە . رېژەى توخمەكانى پىكھاتوى بەم جوړەى خوارەوہ پە : -

كاربون 60%

ھاپدروچىن 4, 48%

ئوكسىجىن 35, 53%

ماددەى ئەستون شلىكى زور پەكەلكە بو بلووركردنى ئەسپىرین و پەتى كردنى . بەلام تەكنىكى تازەتر بو پەتى كردنى ئەسپىرین ھاتوتەكايەوہ وەكو دلۇپاندنى ماددەكە پە ئامپىرى تاپىتەتى . چرى ئەسپىرین (1, 35) . لە ئاۋى ساردا زور پەكەمى دەتوتتەوہ .

شايانى باسە كە ئەسپىرین بە ھوى گەرمى دەتوتتەوہوہ دووبارە سارد دەكرىتەوہ ، دەبىنن لە پلەى (118 ص)

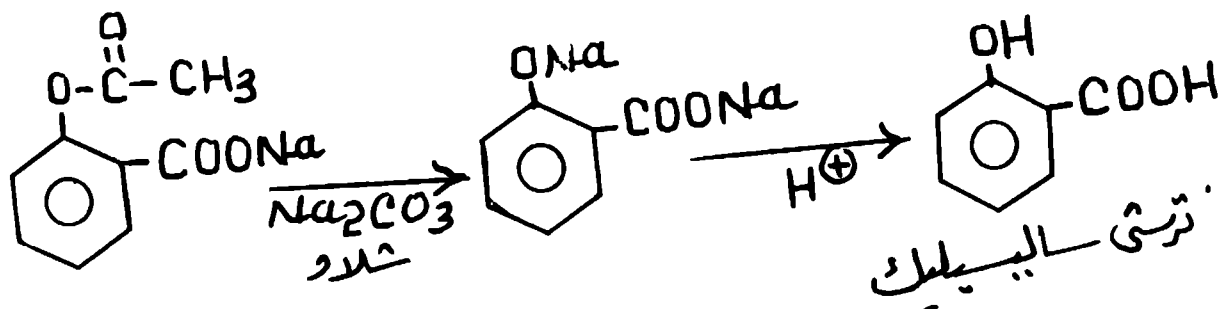

ئەگەر بېتوو ئەسپىرىن لە دوو شتەى سەرەو بەرپاريزرئىت ئەوا ھەرگىز ھىچى لى نايەت و كۆن نايىت واتە سوودى دەرمانى ھەمىشە وەكو خۆى دەمىنئەوہ . بۆيە ناموزگاريمان دەربارەى ھەلگرتن و پاشەكەوت كوردنى ئەسپىرىن ئەمەيە؛ :

«ئەسپىرىن لە شونىكى ووشك و تاريك ھەلبەر»
مىكانسىمى كارلىكردنى ئەسپىرىن :

بى گومان ئەسپىرىن ھەر بە تەنھا دەرمانى سەرئىشە نيە بەلكو گەلىك سوودى تىرى ھەيە . لە خالەكانى خوارەوہ باسى ھەموو سوودەكانى دەرمانەكە دەكەين :

1 - ئەسپىرىن دژى تايە : واتە پەلەى گەرمى لەشى مرؤف كەم دەكاتەوہ وە دەيگەرئىتەوہ پەلەى گەرمى ئاسايى ، واتە 37, 5 ص . ئەم جورە كارە بە ئىنگليزى پى دەلئىن :

سروشئىە كە ئەسپىرىن تەنھا دەرمان نيە كە گەرمى لەش كەم دەكاتەوہوہ كەم كوردنەوہى پەلەى گەرمى لەش بۆ پەلەى گەرمى ئاسايى . ھەمىشە ئەم كارە بەراستى چارەسەرى ھوى تاي ئەو نەخوشە نيە بەلكو تەنھا مەترسى گەرمای لەشى لەسەر دەبات بۆ ماوہى چەن سەعاتىك وە دووبارە تايەكەى دەگەرئىتەوہ كە كارى ئەسپىرىنەكە تەواو دەبىت . دوو حەپى ئەسپىرىن دەتوانئىت زۆر چاك پەلەى گەرمى مرؤفى نەخوش بەئىنئەخوارەوہ لە ماوہى (1 - 2) سەعاتدا - چۆنئەتى واتە مىكانسىمى داگرتنى پەلەى گەرمى لەش بەم شىوہەيەى خوارەوہ جى بەجى دەبىت : -

ئەسپىرىن لەناو شانەكان و لولەكانى خوين كاردەكەتەسەر لولەكان و دەكشىنەوہ³⁰⁰ واتە قەبارەى لولەكانى خوين فراوانتر

شايدانى باسە مرؤف دەتوانئىت بەتاقى كوردنەوہەكى ئاسان بزائئىت ئايسا نمونەيەك لە ئەسپىرىن شى بۆتەوہ يان نا؟ وەياخوود چەندىكى لى شى بۆتەوہ؟ ئەم جورە تاقى كوردنەوہ بەم شىوہەيەى خوارەوہ جى بەجى دەكرت : -

كەمىك لە ئەسپىرىنەكە لە دولئىكدا دەى ھارپىن و دەيگوازئىتەوہ بۆ ناو لولەيەكى تاقى كوردتەوہ . لەپاشان چەن ميليليتريك لە ئاوى دلواوى دەكەينەسەراو باش تىكەليان دەكەين . ئەمجا چەن دلويك لە شلاوى ترنگى كلورىدى ئاسنىك⁽²⁹⁾ Ferric ehloide دەكەين بەسەر ماددەكانا . ئەگەر ھاتوو پۆنگىكى مۆر دروست بوو بەھوى ئەم تىكەل بونە ، ئەوہ نىشانەيە كە ئەسپىرىنەكە شى بۆتەوہ بۆ ترشى سالىسىلىك Salicylic acid . ھەر وەھا چەينەتى شى بوونەوہى ئەسپىرىنەكە دەپئورئىت بەپئوانى رادوہى تۆخى رەنگە مۆرەكەى كە لەسەرەوہ باسمان كرد . بۆ مەبەستى ئەم جورە پئوانەكردنە ئاميرى ھەستيارى تايەتى بەكار دەھئىرئىت ، وە ريزوہى شى بوونەوہى ئەسپىرىنەكە بە دىقەت پئوانە ئەكرت .

بى گومان لەم سالانەى دووايەدا چەن تەكتىكى ترش بەكار ھئىراوہ لە جىھانى دەرمانسازىرا بۆ پئوانەكردنى راددەى شى بوونەوہى ئەسپىرىن . بەداخەوہ ماوہ شونى باسكردنى ئەو ھەموو تەكتىكانە لەم وتارەدا نيە . ئايسا چۆن چۆنى ئەسپىرىن ھەل بگيرىن لە مالەوہ وەيا لە مەدخەرەكان بۆ ماوہەيەكى زۆر؟؟ بەبى ئەوہى شى بئىتەوہ؟ بۆ ئەم مەبەستە بايەخ بە دوو شت دەدەين :

1 - رتووبەت . واتە ئاو يا شى .

2 - تىشكى خۆر واتە رووناكى رۆژ .

سوده ده به خشیت به مروفی نه خوش؟ له خواروه وه لامی دده ینه وه:

وا دیاره مادهی نه سپرین شانه سووتاهوکان چاک ده کاته وه به هوی کهم کردنه وهی دروست کردنی مادهی پروستاگلاندین Prostaglandin له لایه وه وه مادهی ثرومبوکسان² Thromboxane له لایه کی تره وه.

نهم دوو مادهیه واته پروستاگلاندین و ثرومبوکسان به هه میسه یی له هه وو شانه کانی له شدا دروست ده بن و سینه تیکیان نه وه یه چاک بوونه وهی شانه سووتاهوکان دوا ده خن. نه مجا دوری نه سپرین لیره دا نه وه یه که چالاکی نه و نه زیمانه یی نهم دوو مادوانه دروست ده کهن که ده کاته وه واته نه سپرین ده بیت به کوسپ له ریگای دروست کردنی پروستاگلاندین و ثرومبوکسان. له لایه کی تره وه نه سپرین کار ده کاته سهر نه و ماددانه یی که شانه کانی له شی مروفی ده فوئینن. وینه یی ژماره (5) له خواروه ده وری نه سپرین له کهم کردنه وهی دروست کردنی مادهی پروستاگلاندین و ثرومبوکسان نیشان ده دات: -

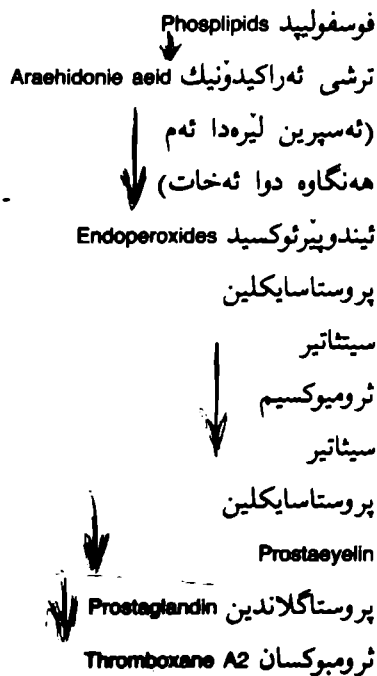

ده بنه وه، نهمه ش ده بیته هوی دابه شکردنی گهرمایی به سهر قه باره یه کی گه وره تره وه بهم جوړه پله یی گهرمی له ش زم ده بیته وه. هه ندیک جار نه خوشه که که تا به ری ده دات هه موو له شی ناروق ده کات.

2 - هینمن کردنی ئیش و نازاری له ش: Amalgésie egteet
 به کیک له گرنگترین سووده کانی نه سپرین بو مروفی نه وه یه که نه سپرین ئیش کهم ده کاته وه وه هه ندیک جار به جاری مروفی چاک ده کاته وه وه له ئیشه که سهر فراز ده بیت. مه گهر ئیشه که یه گجار قورس بیت به راده یه لکه که نه سپرین هه چی بر نه کات، نه وسا مادهی به هیزتر هه یه وه کومورفین وه یا ده رمانی تر. بو وینه نه سپرین ده رمانیکی زور به کاره بو سه رئیشه، گیان ئی ئیشه وه یا ددان ئیشه. هه وه ها سک ئیشه و نازاری باداری و کولنج و ئیشی نافرته یی زه یستان و⁽³¹⁾ زامداری ناسان، هه موو به نه سپرین خواردن لاده چن.

نایا چون چونی نه سپرین نهم هه موو ئیش و نازاره بجه بات؟

به راستی زور باش روون نه بوته وه، هه رچه نده دوو جوړ لیکدانه وه بو نهمانه پیش که ش کراون: -

1 - نه سپرین کار ده کاته سهر نه وشانانه یی که سووتانه ته وه⁽³²⁾ وه ئیشیان کهم ده کاته وه (سه یری خالی ناینده بکه).

2 - به شیک له زاناکان له و پروایه دان که نه سپرین کارده کاته سهر نه و نه زیمانه یی که له میشک دروست ده بن و ده بن به هوی هه ست کردن به ئیش و نازار.

3 - نه سپرین دزی سووتاندنه وهی شانه کانه:

Antinblamatoy effect.

هه میسه نه سپرین ده رمانیکی به کاره دزی سووتاندنه وهی شانه کان وه توانای چا کردنه وه یانی هه یه. نایا چون نهم

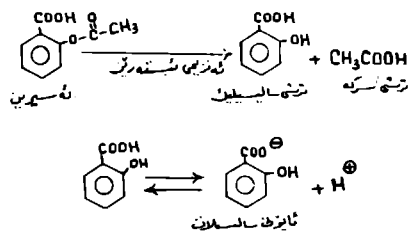

وینه ژماره (5)

تاقی کردنه و هکان وای ناشکرا کرده که نه سپرین خواردن ک. ده کاته سه ر خیرایی گیرسانه وه وه ستانی خونینی به ربوونه لهشی مروفا دا. واته نه گهر هاتوو بو ماوهی هفته یه که سیک نه سپرین به کارهینا ده بینیت خونینی نه و که سه پیوستی به ماوه یه کی دوقات دریزتر هه یه بو گیرسانه وهی خونینی به گریزه ی هفته یه له مه ویش. نه ماوه یه زیاد ده ک به زیادتر به رده وام بوون له سه ر خواردنی نه سپرین. وادیاره نه سپرین نه نه نجامه پیک دینیت چونکه ناهیلیت وردیله خره کانی خونین به یه که وه کوبه وه و بنیش. شایانی باسه هفته یه کی پیوسته پاش نه خواردنی نه سپرین بو نه وهی خونین بتوانیت وردیله ی تازه دروست بکات و کوی بکاته وه تاوه کو به شیوه یه کی ناسایی بمه یه ت له کاتی به ربوونا.

7 - کاره کانی تری نه سپرین.

بو زاناکان ناشکرا بوه که به خواردنی دوو حه پ وه یا کم تر له ماوه ی ریزیکدا ده بیته هوی به ریزبونه وه ی ریزه ی ماده ی ترشی یووریک Urie acid⁽³⁶⁾، له ناو خونیندا که چی نه گهر هاتوو چوار حه پ زیادتر ریزه ی به کارهینا ده بینین ریزه ی ترشی یووریک دیتسه خواره وه. له لایه کی تره وه نه سپرین خواردن به شیوه یه کی گشتی سوورانی خونین له ناو لهشی مروفا سست کات.

4 - نه سپرین ده زگای هه ست و وریابونه وه، ده گه شینیته وه.

Central
 General Nervous Syten Stimulin

واته نه م ده رماته کار ده کاته سه ر هوشیاری ده ماره کان و میشک وگه شه به پیشه یان ده دات.

5 - کاری نه سپرین به سه ر چینه لینجاویه که ی رووی ناوه وهی گه ده دا.

 Gastrointestinal eggeets

ناشکرایه که گه ده له ناوه وه به چینیکی لینجاوی⁽³⁴⁾

ته نک، اپوشراوه. نه م چینه لینجاویه به راستی بو پاریزگاری گه ده دروست بوه دژی شلاوی زور ترش وه یا زور تفت. نه سپرینیش به بونه ی نه وهی که ترشه (کومه له ی کاربوکسیلی⁽³⁵⁾ - COOH تادا هه یه) هه ندیک جار نازاری چینه لیخه که ی ناو گه ده دات.

به تاییه تی نه گهر هاتوو له سه ر سکی برسی نه سپرین خورا، نه وا له وانیه چینه لینجاویه که ی گه ده بسوتینیته وه و بیکات به زام. له بهر نه م هویه چاک وایه نه سپرین پاش نان خواردن واته به سه ر سکی تیزدا قووت بدریت.

6 - کاری نه سپرین به سه ر گیرسانه وهی خونینی به ربوو.

 به ئینگلیزی نه م سیفته ته پی ده ئین «Platalet effects»

چه نیک له نه سپرین خواردن دروسته؟

په لاماری همموو شتيك دهدات وده يڅوات. نه سپرین و همموو دهرمانتيكي تر پيوسته له شوپنيكي تايپه تي قفل بدریت و به هيچ جورنيك مندال دهستي پي نه گات.

بي گومان ده توانين بلنين و هك برنيشكه خواردن نه سپرین ده خوریت له لايه ن گه لي وولاته پيش كه وتوه كانه وه. بو وینه هر له نه ميريكا به تنه نها له سالی 1955 نزيكه ي (15) مليون پاوند (واته حهوت هزار تن) نه سپرین به كار هينراوه له لايه ن هاوولاتيه كانه وه. واته هر كه سي پينج حهپ نه سپرینی بده كه ویت.⁽⁴⁰⁾

بوليكوني نه وه يه كي فراونتر تكايه پرس به سرچاوه كاني ژماره (41 - 45) بكه.

په راويزو سرچاوه كان:

- (1) - تاو له رز = سي به رزو = الماريا.
- (2) - دره ختي كينا = شجرة الكينا Cin Chona Tree
- (3) R. Q. Brewster, and W. E. Me Ewen, - Organie Chemistry, Prntice - Holl, gne. 1961, Page 661.

- (4) داربي = دره ختيكي نامراوه له كوردستان.
- (5) ناوگه = الافرازات النابعة من الغدد.

- (6) C. R. Nolle, Chemistry of Organic Compounds and eel., Saundess Company, 1957, Pass 560.

- (7) زياني لابه لا = الأضرار الجانبية أو التأثيرات الثانوية Side effects

- (8) سالييلات Salicylate برتيه له م ئايونه OH COO.
- (9) ريخوله ي دوانزه گري = المعى الاثنى عشرى.
- (10) گوران = تمثيل = Metabolism واته نهو كاره كيمپايه ژيانپاته ي به سر ماده دا پيك ديت له ناو شانه كانا.
- (11) نه نزييم = Engyme - گه رديكي زور دريژه له چه شني پوليمره Polymero پيك هاتوه له يه ك گرتني ترشه نه مينيه كان - (R - NH2) eooH له ناو شانه كاني له ش. نه م نه نزيمانه پيوستن بو جي به جي بووني كاره كيميایي ژياني.

گوماني تيا دا نيه كه زور خواردني هر شتيك باش ويا خراب نه نجامه كه ي زيان و زهره به خشه بو نه ندروستي مروف. بو وینه ناو خواردني به گجار زور زيان ده به خشيست به نه ندروستي ويا زور خواردني فيتامينه كان ويا «دهرمانی به هيز كردن»⁽³⁶⁾ مروف ژه هراوي ده كات و نه ندروستي تيك دهدات. نه سپرینيش دهرمانتيكي زور به سووده، به لام پيوسته به گونيره ي ناموژگاري پزيشك بخوریت. له لاي زور به ي خه لك ناشكرايه كه دوو حهپ نه سپرین له ماوه ي چوار سعاتا زور به جييه و به سووده.

پاش چوار سعاته كه بو نهو كه سه هه يه دوو حه يي تر قوت بدات. له وه زياتر نه سپرین له شي مروف ژه راوي ده كات.

نه وه ي راستي بيت هه رگيز نايبت زيادتر له (12) حهپ نه سپرین بخوریت له ماوه ي (24) سعات، چونكه له وه زيادتر له شي مروف ژه راوي ده بيت. نيشانه كاني ژه راوي بووت گه ليكه و له كه سيكه وه بو كه سيكي تر ده گوریت. هه نديك كه س له نه نجامي زور خواردني حه يي نه سپرین پينشتيان دهنكه ي⁽³⁷⁾ (زيتكه) سوور دهره دات. گه ليك جار پزيشكه كان نه م رووداوه به «هستياري»⁽³⁸⁾ دهنه نه قه لم. واته نه گه ر كه سيك هاتوو ده دوانزه حه يي نه سپرینی به جاريك قوت دا نه و نهو كه سه دوورنیه بمریت چونكه نهو دهرمانه زوره نهو كه سه ژه هراوي ده كات.

گه ليك جار ده بيستين گه هه نديك هالوولاتيه نه وروپاييه كان وه نه ميريكا يه كان ژياني خويان كوتايي پي دينن و خويان⁽³⁹⁾ به نه سپرین خواردن ده كوژن سروشتيه كه نه م جوړه كه سانه كه خويان ده كوژن هوش و بيړي ناسايان له ميشكدا نامينيت له و كاته ي خويان ده كوژن. بويه ليړه دا ده لين: زور پيوسته ناگادار بين له ماله وه نه وه كا مندال دهستي بگاته نه سپرین ويا دهرمانی تر بيڅوات. چونكه هه موو ده زانين كه مندال نه فله و

(12) ئىستەر = Ester - چەشنىكى تايىپتەيە لە ماددە ئورگانىكە كان يىك دېت لە كاركردىنى ترشى كاربوكىسىل لەگەل ئەلكحول .

(13) ئەلبومىن - چەشنىكى پروتېنە كە بەزورى لەناو خوئندا ھەيە .

(14) تفتى = قاعدية Basleity

(15) ترشى سرکەي بى ئاو = حامض الخليك اللامائى .

(16) نەخشەي ھىلى = شكل تخطيطى Skelet

(17) كارى لابهلا = تفاعل جانبى او عرضى او ثانوى .

(18) ژوورى بللوور كردن = Cystallyatin = غرفة البلوره او التبلور .

(19) ژوورى خولانسدن = Ceutifuytoin Clawben = خولسنيەر (Ceutisufuse) برىتپە لە ئامىرىكى تايىپتەيە كە لە ئاسنىكى خبر پىكھاتووه وگ مزارح دەخولتەوه . بەقەد ئەم ئاسنەوه شوئنى تايىپت دروست كراوه بو دانائى لولەي بچوك ويا گوره تبايان دا ئەوتىكە لە دادەنزىت كە مەبەستمان جياكردەوهي بەشە رەقەكەي لە شلەكەيە . ئەمجا بەخولاندنى ئامىرەكە ماددە رەقەكە دەچىتە خوارووهي لولەكەو دەنىشيت وە شلەكەيش لەسەرەوه دەمىنپتەوه . ئەم جزو تەكنىكە دەتوانىن بلئىن تازەيەو لەجىاتى پالائوتى جارار بەكار دەھىنزىت بەتايىپتەيە لە كارگە كاندا .

(20) توينەر = مذيب Solvent

(21) چوارەم كلورىدى كاربون = رابع كلوريد الكاربون

(22) ئەم زانىارەي دەربارەي پىشەسازى ئەسپىرىن لەم سەرچاوه پوخته كراوه : -

W. L. faith, D. B. Keyes, and R. Clark, «Industrial Chemicals» and. ed., John Wiley, (1957), PP - 126.

(23) باونىي = شيوخ = Popularity

(24) ھەمەجۆر = من نفس النوع (مشابە) .

(25) أ

Merk Index, 8 th ed., (1968), Page 12.

(25) ب بەتاك = مشكوف .

(26) ميل = مل = MI = كورته ناوى ميللىترە واتە (1/1000) ى لىترىك .

(27) پلەي ئاسايى = درجة الحرارة الاعتيادية = Room

Teupesotuse برىتپە لە 25 م .

(28) C. O. Witen, O. Clevoid, and R. F. Doerge, Textbook of organic medicinal and Plasma Ceutical Chemistr 6 th ed., J. Lippineott Company, (1971) P - 738 -

(29) كلورىدى ئاسنىك = كلورىد الحديدىك Fed3 (شلوىكى 5%) .

(30) كشانەوه = تمدد .

(31) زەبستان = ئەو ئافرەتەيەكە تازە مندائى بوويى - ماوه كەي چل رۆژە پاش مندال بوون .

(32) سوتاونەتەوه = ملتەپە .

(33) دەزگاي ھەست و وريابوتەوه = الجهاز العصى والحسى .

(34) چىنىكى لىنجاوى = طبقة مخاطية .

(35) كۆمەلەي كاربوكىسىل برىتپە لە (C - OH) - وە دەبى بە ھۆي سىفەتى ترشى ئاوتەكە بەتايىپتەيە بە بوئەي ھايدروچىنەكەي كە بەئاسانى دەبىت بە ئايون Ion لە ئاودا واتە :

$$R - C - OH \rightleftharpoons R - C - O + H$$

(36) دەرمانى بەھىزكردن = مقوى .

(37) دەنكە = زيتكە = بئور، حبوى تظھر على الجلد بشكل أحمر .

(38) ھەستىارى = حساسية .

(39) خوزيان دەكوژن = يتسكرون .

(40) سەرچاوه ژمارە (3)، لاپەرە 661 .

(41) B. G. Kteuns, «Basle and Clinial Pharmaeology Middle east ception, Lange - Lebanon, 1963 Page 3,9 - 375 -

(42) Coheu, L. S., «Clinial Pharmaeology of acetyl Salleylle acid», Semin thromb Hemostas 1976.

(43) Cottles Shama YR, «Aspirin and Senlle Catasaets in rheumatoid arthritis (letters) Lancet, 1961.

(44) Abrishani M. A and Thomas J., «Aspirin inolerance», areucow, Ann Allergy, 1977.

(45) Furst DE Gupta N., and Pakulus H. E., Salleylate Metabolism in Twins, Evidencee Huggingest a genetie wfluuee and In duetion Salleylusate Fowation, J. Clin grvest, 1977, 60, 32.

مه‌کینه‌ی تۆکردن

د. جهاد کبیاف زانکۆی سه‌له‌دیه - کرمانجی - ئانداژێری - ده‌ولێتی -

رینگه‌کانی چاندنی تۆوو شه‌تل

رینگه‌کانی چاندن بو دوو جووری سه‌ره‌کی دابه‌ش ده‌کرتیت:

1 - چاندنی تۆوله‌سه‌ر رووته‌ختی تانی (Vertical Plane) «برگه‌ی دیارکراوی رووی زه‌وی».

2 - چاندن له‌سه‌ر رووته‌ختی ئاسۆیی (Horizontal Plane) (یانی خه‌ته‌کانی جووت و دابه‌ش کردنی تۆو به‌سه‌ر خه‌ته‌کانی جووت).

1 - چاندنی تۆوله‌سه‌ر رووته‌ختی تانی بۆ ئهم جورانه‌ی خواره‌وه‌وه دابه‌ش ده‌کرتیت (وینه‌ی 1):

أ - چاندنی له‌سه‌ر رووی زه‌وی پان «ته‌خت کراو» (Flat Sowing) (وینه‌ی 1 - أ).

ئهم جوژه چاندنه بۆ ئهو شوینانه‌ی که بارانیان ئاسایی و که‌مه به‌کار ده‌هێرتیت.

ب - چاندن له‌سه‌ر خه‌تی جووت (Bed Sowing) (وینه‌ی 1 - ب):
ئهم جوژه چاندنه بۆ ئهو شوینانه‌ی که بارانیان زۆره هه‌روه‌ها بۆ زه‌وی به‌ ئاو‌دێره‌کان «به‌راوه‌کان» به‌کار ده‌هێرتیت.

له‌ دياره‌وه‌کان تۆوله‌سه‌ر رووی زه‌ویکی پان «رووته‌خت» ده‌چینرتیت له‌ هه‌مان کاتیش جوگه هه‌ل ده‌کرتیت.

ده‌نکی «تۆی» دانه‌وێله له‌ ریزیک دا وینه‌ی 1 - ب) یان له‌چه‌ند ریزدا (وینه‌ی 1 - ب2) له‌سه‌ر جوگه ده‌نیزرتیت.

ح - چاندنی له‌ ناو خه‌تی «جوگه‌له‌ی» جووت:

«Furrow Sowing»

ئهم جوژه چاندنه بۆ ناره‌جه‌کانی که وشکن و یان نیمچه وشکن به‌کار ده‌هێرتیت.

پروسیسی «Process» چاندنی تۆو به‌ گرنه‌گه‌ ترین پروسیسی کشت وکالی ده‌ژمیردرتیت له‌ پاش کیلانی زه‌وی. به‌ره‌می کشت وکال به‌ پله‌یه‌کی سه‌ره‌کی راده‌وه‌ستتیت له‌سه‌ر چۆنه‌تی چاندنی تۆو چاندنی به‌کسان به‌ مەرجه‌کی سه‌ره‌کی دابه‌نرتیت بۆ شین «نما» بوون و په‌ره پێ‌دانی رووه‌ک له‌ خولگی ژبانی دا. له‌به‌ر ئه‌وه رووه‌ک رووبه‌ری خواره‌مه‌نی به‌ شینوویه‌کی باش ده‌توانی به‌کار به‌هێنت و به‌چاکی سوود له‌تیشکی رۆژ و ته‌راپه‌تی زه‌وی وه‌ر ده‌گرتیت. ئیجا بۆ ئه‌مه‌ش چه‌ند مەرجه‌کی کشت وکالی هه‌یه که پێوسته چاره‌روان بکرتیت له‌کاتی چاندنی تۆو، و شه‌تل بۆ ئه‌وه‌ی باشترین مەرجه‌ی ژبانی رووه‌ک به‌هێرتیته‌ کابه‌وه‌و باشترین به‌ره‌م گرده‌کوو بکرتیته‌وه. به‌گشتی ئهم مەرجه‌ی کشتوکالی دیار ده‌کرتیت:

1 - به‌به‌کسانی دابه‌ش کردنی تۆو به‌رووبه‌ری زه‌وی.
2 - چاندنی تۆوله‌قولایه‌کی به‌کسانی دیارکراو قولایی چاندنی تۆو به‌گۆره‌ی که‌راکه‌ری رووه‌ک و ئاووه‌وای شوینه‌کان ره‌چاو ده‌کرتیت.

3 - چه‌ندایه‌تی چاندنی تۆو (quantity) بۆ هه‌ر دونمیک به‌شینه‌یه‌کی راست چاره‌روان بکرتیت. بۆ هه‌ر جوژه رووه‌کیک له‌شۆینی جیا‌جیادا رینگای چاندنی بۆ دیار ده‌کرتیت به‌پێ‌ی مەرجه‌کانی کشتوکالی هه‌ر جوژه تۆویه‌ک چه‌ندایه‌تی چاندنی له‌ هه‌ر دونمیک جیا‌وازه له‌گه‌ل جوژیکه‌ی تر. چه‌ندایه‌تی چاندن بۆ هه‌ر دونمیک به‌ کیلوگرام ده‌نیورت کخم/دونم.

4 - چاندنی تۆو و شه‌تل پێوسته له‌ کاتی دیارکراوی خۆی ده‌ست پێ‌بکرتیت.

دابه‌ش کردنی به‌کسانی تۆوو چه‌ندایه‌تی چاندن، رووبه‌ری زه‌وی بۆ هه‌ر رووه‌کیک که پێوسته‌تی له‌ خولگی ژبانی دا دیار ده‌کات، که به‌ رووبه‌ری خواره‌مه‌نی ناو ده‌بردتیت.

2 - چاندنی تُوو له سه ر روتهختی (ناسوی) پانی له مابین خهتهکانی جوت و دابهش کردنی تُوو له خهتهکانی جوت دا.

نم ریگایه بو نم جورانه دابهش ده کرت:

ا - چاندن له ریزدا:

(وینهی 2 - ا) (Vow Sowing)

چاندن له ریزدا به زوری بو چاندنی گنم و جُوو کالهک و خه یار (نارو) هتد. به لآو بوو تهوه.

پانی مابین خهته به گونیره ی پیوستیهکانی کشت و کالی و که راکتیری جزری رووهک ره چاوه کرت. بو گنم و جُوو پانی مابین خهته 15 سه نتمه تر به کار ده هنیریت. چاندن له ریزدا بو چاندن جوری جیا جیای ره چاوه کرت وه کو:

گوره پانی ریز (Wide - Space Sowing)

_____ (وینهی 2 - ا)

نم جوره چاندن بو په تاته و گنمه شامی و گوله به روزه و چه ونده رو. هتد... به کار ده هنیریت که پانی مابین خهته ده که و ته نیوان (45... 90) سه نتمه ترو پتر.

تهسکه پانی ریز (harrow - row Sowing)

_____ (وینهی 2 - ا)

نم ش بو گنم و جُوو تویی وورد به کار ده هنیریت پانی له نیوان خهته دا ده که و ته مابین (6... 7) سه نتمه تر شیهوی روو بهری خواره مهنی رووهک له تهسکه ریزدا شیهوی چوار گوشه و هر دگرت. کم و کوری نم چاندنسه برتیه له زور بوونی چندانیه تی چاندن به گونیره ی چاندنی گوره پانی ریز.

ب) چاندنی زنجیره یی (bond Sowing)

_____ (وینهی 2 - ب)

نم چاندنسه له چند ریز و که به کی تنها زنجیره یی پیک هاتوو که پانیه کی له پانی نیوان ریزه کان گوره تره.

ح) چاندنی دانه دانه «بهک بهک» (Precision Sowing)

_____ (وینهی 2 - ح)

چاندن بهم شیهوی که بو رووهک پیوسته له باشتترین ریزدا بو ماوه یکی دریز ناماده ده کات و له مه ترسی بون به هه لمه وه ده پاریزیت و پاریزگاری رووهک له سه رما یردن ده کات.

گنمه شامی و په مو بهم جوره چاندنسه باشتره بچینریت.

د - چاندن له ناو به ریز: (Stubble Planting)

(وینهی 1 - 2)

نم جوره چاندنسه بو نمو ناو چانه ی که ده که ونه زیر مه ترسی رامالینی بای به هنیز به کار ده هنیریت. له شه نجامی ته مه دا چاندرا و له مه ترسی رامالینی بای توندوتیز و کم بوونه وی ته رایه تی ده پاریزدریت.



(وینهی 1) جورهکانی چاندنی تُوو

له سه ر روتهختی

تانی باخود (ستوونی)

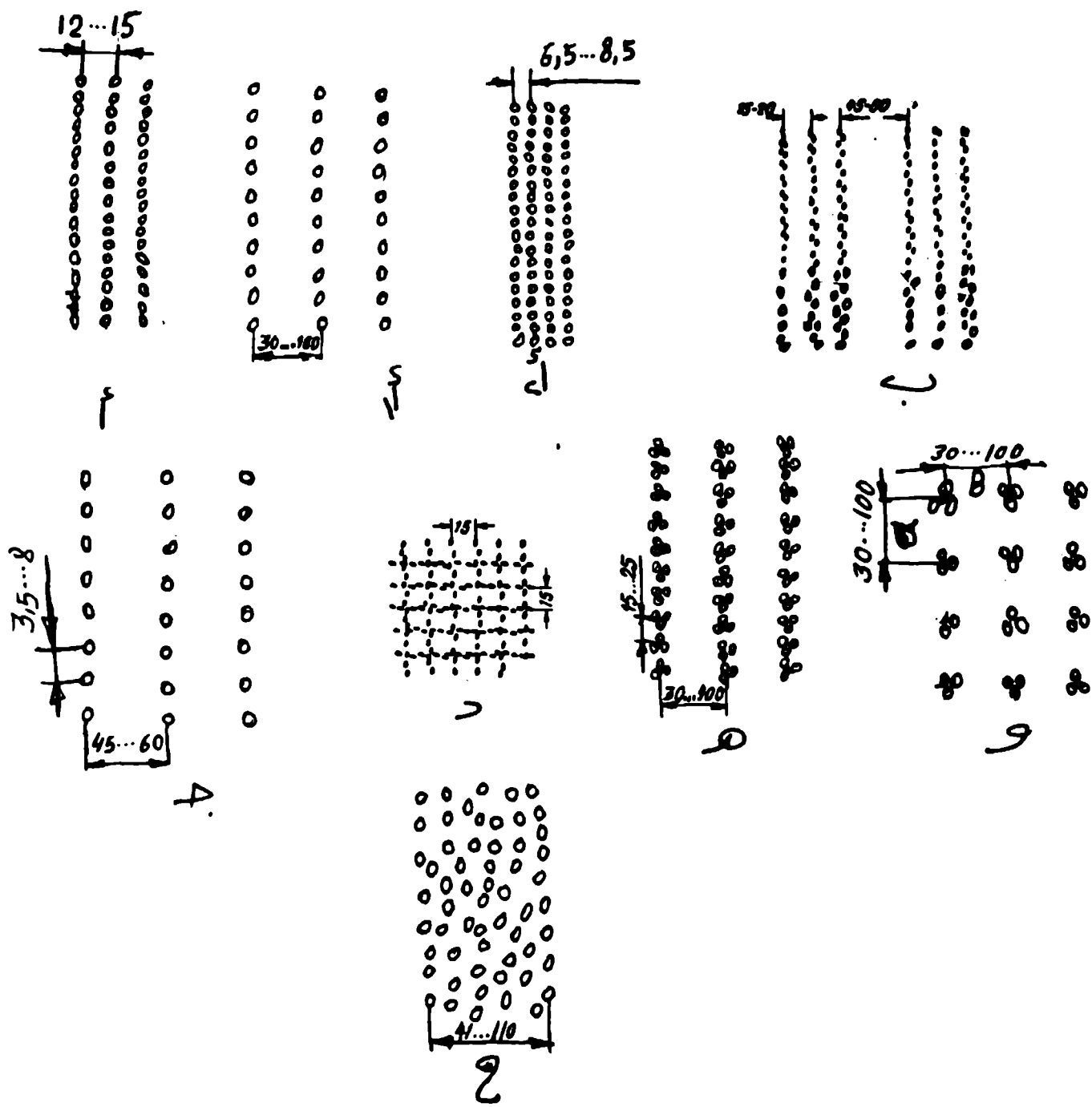

(وینہی 2) چاندنی نوو لسه ر روونہختی
ناسوی.

نهم جوړه چانندنه لم سالانه دوايي دا به شيوه يه کي زور بلاو بوو ته مو
 بو چانندنې چه ونډه روگه نمه شامې و په مو گوڼه به روژه وو. هتد. که دانه
 دانه ويهک يهک دهنگي توو له ماوه يه کي نزيکي په کسانې يهک له دوايي
 يهک دا ده چينريت.
 ماوه له نيوان دهنکه کاني دانه ويله له سر جوړي توو و مرجي نهو شونډي
 لني ده چينريت رادهه ستيت. به گشتي ماوه نيوان دهنکه کاني توو.
 ده کورته نزيکي (25... 5) سه نيمه تر.

(د) چانندنې پياچوونه ويي «چانندنې به شيوه ي شتره نجی»
 (Cross Sowing)

(وينه ي 2 - د)

رووهک بهم جوړه چانندنه له سر ريزي ختي جوت به گونډه ي
 په کسري وهکو هيلني شتره نج دهه ستين «يان دابهش ده کريت». له
 نه جام دا به سي روو کاري «سه متي» جيا جيا به دريزي کيلگه و به دوو تيره ي
 په کتر بردا، چاوډيري له چانندراو ده کريت «يانې به سي رووکار «سه مت»
 خه رماشه ده کريت».

(ه) چانندنې هيلانه يي (holeu «nest» Sowing)

(وينه ي 2 - ه)

نهم جوړه کيلانه ش شيوه يه که له شيوه ي چانندنې گوره پاني چانندنې
 ريزي. چنه دهنکه توو يهک له هيلانه دا ده نيز ريت به نيچه وانه ي شيوه کاني
 چانندنې که له سه روهه باسما ن کردن.
 توو له ريزدا به پري ناچينريت.
 ماوه له نيوان هيلانه کان له ريزدا په کسان نيه ټينجا له بهر نهه تنه نا
 به دريزي ريز چاوډيري له چانندراو ده کريت.
 «يانې به دريزايي ريز چانندراو خه رماشه ده کريت». نهه مش
 که م وکوري چانندنې هيلانه يه. هيلانه يي.»

(و) چانندنې چوارگوشه - هيلانه يي

(وينه ي 2 - و)

نهم جوړه چانندنه جياوازي له گهل چانندنې هيلانه يي نهه يه که ماوه له
 نيوان هيلانه کان به دريزايي ريز په کسان و هيلانه ي ريزه کاني دراوسي

ده کونه به رامبر په کسري.

لهم ريگايه دا دوو جوړه نيوان چاوډيري ده کريت، په کيان پاني له نيوان
 ريزدا B نهه وي تريان دريزي له نيوان هيلانه کان دا a.
 نهه کاته ي «B-a» به چانندراو دهلين چوارگوشه - هيلانه يي، بو
 چانندنې توو. به کار ده هينريت. به لام نهه گر B-a «يانې B گه و تربيت له «a»
 يان B-a «يانې a گه و تربيت له B». چانندراو يي دهلين لاکيشه -
 هيلانه يي و بوچانندنې شه تل به کار ده هينريت.

بهم شيوه يه چانندراو به دوو روو کاري «سه متي» تاني چاوډيري له نيوان
 خت دا به ته و اوي ميکانزم ده کريت «يانې ناميري که پيوسته بو چاوډيري
 کردن له نيوان خت دا ده توانريت به کار بهينريت، بو هر پروسيسک».

(ح) چانندنې به يي ريز (وينه ي 2 - ح)

نهم جوړه چانندنه برتبه به په کسانې چانندنې توو
 به پري له زنجيره يهک پانيه کي (4/000/00) مليه تر به يي نهه وي هيچ
 نيوانيکي سه ربه خوي هه نيت. به لام نهم جوړه چانندنه هه تاکو ټيستا
 به زور بلاو نه بوو ته وه.

(خ) چانندنې وه شانندن (broadcast Sowing)

نهم جوړه چانندنه کونترين شيوه ي چانندنه هه تاکو ټيستا له زور
 ده ولته کاني جيهان دا به کار ده هينريت. توو به سه رووي زوي به هوي
 ناميري ميکانيکي يان به ده سه وه دابهش ده کريت.

به هوي ميکانيکه و فروگه ي کشت وکال و مکينه ي توکردني بنکه يي
 (Centrifugal Spreader) و- ماکينه ي چانندنې تووي تايه نې به کار
 ده هينريت. نهه گر به ده ست توو به سه رووي دابهش بکريت له پاشان
 زوي خه رماشه ده کريت يان شانه ده کريت.

بهم جوړه چانندنه توو زور به نارکي «نايه کسان» به سه رووي زوي
 به قولايي چانندن دابهش ده کريت. له نهه جام دا به شيوه يه کي سلبي کار
 ده کاته سه به ره م.

ماکينه ي توو کردن grain drill. نهم جوړه ماکينه ي به زوري بلاو بوو ته وه
 له به ره م دا دابهش ده کريت به شيوه يه کي سه ره کي بو دوو به ش:

1 - ماکينه ي توو کردن گشتي «Universal»: نهم ماکينه بوچانندنې
 زوري ي زوري تووي کشت وکال و کوگه نم و جوو تووي گياو

کشان ویرنج . . هتد به کار دهینریت . هر له همان کاتیش دا پهینی کیمیاوی له گهل ترو دابهش دکات و دهیگه بنیته زوی .

نم ماکینه به شیبویه کی سهرکی دانه ونله لرنزدا دهچینیت .

2 - ماکینه چاندنی نایهتی «Special»:

نم ماکینه بوچاندنی تهنا جورنک یان چند جور دیارکراوی تووی له یک چون «یان نریک بن له گهل یک به که راکتوری (Character) فیزیایو میکانیکی به کار دهینریت . نم ماکینه به گرنگی بو نم شیوانه دابهش دهکرت:

ا - ماکینه چاندنی چه وندهم

ب - ماکینه چاندنی گوله به روزه «چاندنی دانه دانه و هیلانه ی» .

ح - نامیری چاندنی په مو .

3 - ماکینه چاندنی به گویره راکشان دابهش دهکرت بو:

ا - ماکینه چاندنی تراکتور و هه مهش دابهش دهکرت به گویره

به ستانی به تراکتور به: هه لگیرو، نیوه هه لگیرو، راکشهر .

ب - ماکینه چاندنی هیستر ح، ماکینه چاندنی دست .

نخشه سازی (Construction) و پروسیسی

کارکردنی ماکینه تووکردن ریزی گشتی

هه مو ماکینه که وه هه روه ها ماکینه تووکردن له چند پارچه ی جیاواز پیک دیت .

هه ندیک له و پارچانه کارکرن و هوانه ی تریش یاریده هرن . هر به کیک له مانهش رولی نایهتی خونان ده بین (وینه ی - 3) .

پارچه کانی کارکری ماکینه تووکردنی ریزی گشتی بریتیه له نامیری تووده ری (Seeding apparatus) 11 و نامیری دابهش کردنی پهینی کیمیاوی

(Fertilizer distribution) 12 و بوری هه لگری تووی (Seed tube) 3 له هه مان کاتیش دا بو هه لگرتنی پهینی کیمیاوی به کار دهینریت و کوله

(وینه ی 3 - اوج) به لام له هه ندیک ماکینه بوری هه لگری پهینی کیمیاوی 13 نایهتی خوی هه به . گاسنی چاندنی، خهت بو ناشتی توو

له ژیر خاک ناماده دکات . عماری (Lull Box) 1 که دابهش کراو بو دوو بهش به کیان پشه وه بو هه لگرتنی توو به کار دهینریت هه ی تریان

له پاشه وه به بو هه لگرتنی پهینی کیمیاوی به کار دهینریت .

شانه ی داپوشه ری 7 (Coverer) (وینه ی 3 - ح) یان زنجیری 14

(وینه ی 3 - اوب) بو داپوشتی دانه ونله (ترو) به خاکی هه لکزاو به کار

دهینریت و له هه مان کات دا زوی تخت و راست ده کاته وه .

پارچه کانی یارمه تیده ری ماکینه چاندنی بریتیه له شاصی و برگی

شیه ی چوار گوشه به له بوریکی چوار گوشه ی درست دهکرت و له سر

دوو پنجه ی پالشتی 5 توند دهکرت . شفتی (Shaft) 4 دوو پارچه یه

گاسنه کانی چاندنی لای راست و چه پ بلندو نرم دکات .

دابهش کری بزوتسه وه ی 8 (transmission Mecanism) له گهل گیر

(Gear) رولی خولانه وه ی (سورانه وه ی) نامیری تووده ری پهینی کیمیاوی

دهینیت .

مژانه ی 15 (trailer) ماکینه تووکردن له گهل تراکتور وه ده بستیت .

هیدروسلیندری (Hydraulic Cylinder) 2 بو به رزکردنه وه خسته

کارکردنی گاسنه کان به کار دهینریت . سپرینگی ریکخه ری قولایی

چاندنی و دهسکی (Lever) ریکخه ری چه ندایه تی توو نشانه ی (Signal)

خولانه وه ی (سورانه وه ی) نامیری تووده رو دابهش کری پهینی کیمیاوی

وقولی چاندن .

چینگای (تخته ی) راه ستانی کریکاری، پروسیسی کارکردن: له پیش

هه وه ی ماکینه که بکه وینه کارکردن عماره که له دوو بهش پیک هاتروه

به کیان بو توووه هه وه ی تریان بو پهینی کیمیاوی به پر ده کرتین .

له کاتی پرکردنی عماره که به تووو پهینی کیمیاوی نامیری توو دهرو

دابهش کری پهینی کیمیاوی سر به خوله کولانکیکی (Feed Opening)

نایهتی خوی به توو وه پهینی کیمیاوی پر ده بیت .

له کاتی کارکردن گاسنه کانی ماکینه بو باری کارکردن نرم دهکرتیه وه

خواره وه زوی داده خن بو قولاییکی دیار کراو به پی نی مرجه کانی

کشت وکالی له هه مان کاتیش دا شفتی نامیری تووده رو نامیری

دابهش کری پهینی کیمیاوی ده خولینه وه نامیره کان ده کونه کارکردن و هه

توو وه پهینی کیمیاوی که له نایان کو بو توه له گهل خزان ده خولینه وه

هه تاکو به رده م بوری هه لگری توو وه پهینی کیمیاوی (له هه ندیک ماکینه

تهنا به یک بوری هه لگری هه به بو دانه ونله و پهینی هه روه کوله (وینه ی 3 -

اوج) که سه ریکی له بانه وه به نامیری تووو وه پهینی کیمیاوی ده به سرت

هه وه ی تریشی له خواره وه به بوری گاسن توند دهکرت . به لام له هه ندیک

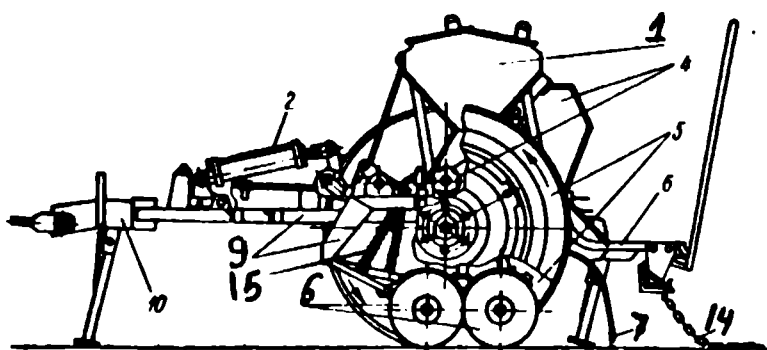

۱

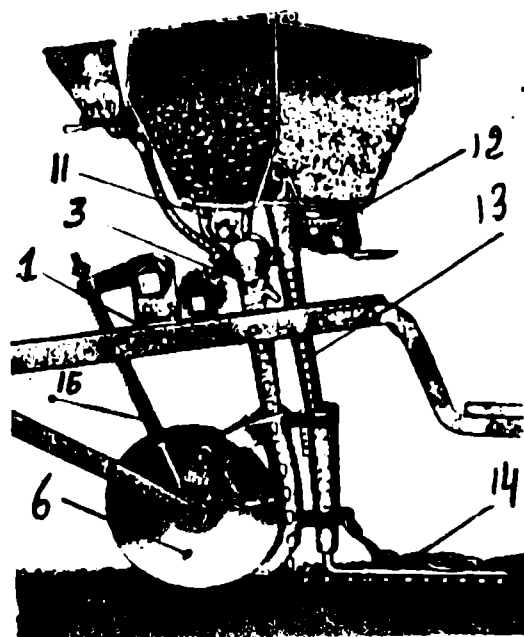

۲

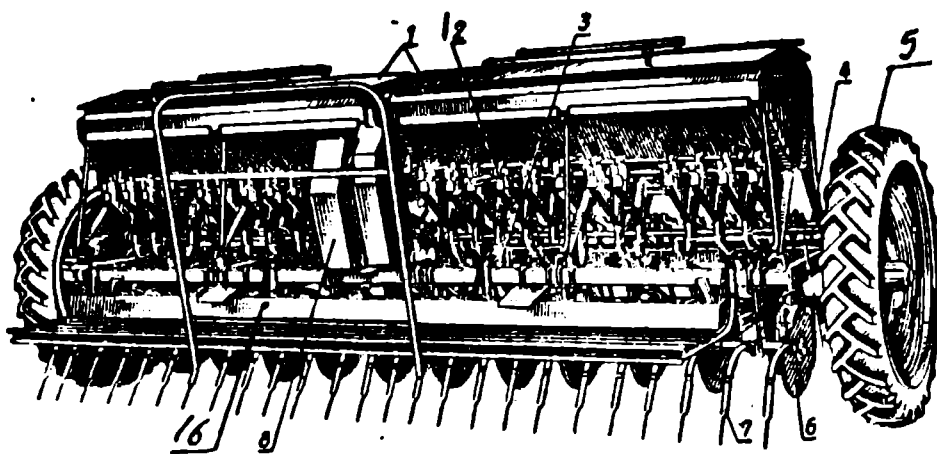

۳

مه کینه ی تو و کردنی گتی (وئینه ی - ۲)

نامیری تو ودهر

نامیری تو ودهر بریتیه له گرنگترین پارچه ی کارکه ی مه کینه ی تو وکردن چوئیه تی تکنولوجیای چاندن و چهندهایه تی بهرهم له سه ری راده و سه تیته . نامیری تو ودهر به گونسه ری چوئیه تی چاندن بو دو ویه شی سه ره کی دابهش ده کریت :

1 - نامیری تو ودهر کومهل کومهل هم نامیره قه باره یه کی دیارکراوی

مه کینه ی تو وکردن بوری هه لگری تابه تی تو و بوری هه لگری تابه تی

پهینی کیمیاوی جیا جیا به کار ده هینریت (وئینه ی 3 - ب).

ئینجیا تو ویهینی کیمیاوی بهر و بوری گاسنی چاندن سه ری به خو

ده که مونه خواره وه له وئیشه وه به سهر پارچه پرووکارنیک (guide) بو ناو خه تی

جووت که گاسه کان ناماده یان کردوه ده خرته خواره وه له پاشان به موی

شانه یان زنجیر و یسا باگوردان تووی چاندراو به چینیکی خاکی نهرم

شی دار داده پوشریت .

توو همل ده گزیت و به سهر زهوی دا دابهش ده کات و بوچاندنی تووی گهنم و جزو برنج و کونجی و توورپشی پيازو تووی کالهک و تهوری . . هند به کار ده هینزیت .

2 - نامیری توودهری به کسان (دانه دانه): نم نامیرانه ده نکیک باجهند ده نکی توو له ماهویه کی دوو له یه کتری (یان له نیوان دوو ده نک ماهویه کی دیار کراویان له نیوان دا هینت، دیار کراو ده چینی و بوچاندنی تووی په موو گهنه شامی و چه وندهر . . هند به کار ده هینزیت .

له نمخشه دا چندهای جزوی نامیری توودهر بهرچاو ده کورت، به لام له مانهش چهند جزویک به زوری بلاویونه - تهوه وه نیستهش هندیک له نامیری توودهری کومهل کومهل به زوری له مکینه کانی چاندنی نیستادا به کار ده هینزیت و بهرچاوی خوینده وارانی خوشه ویستی ده خهین و نومیده وارم سود به خش بن .

جوره کانی نامیری دابهش کهری دانه ویله ی (نامیری توودهری) کومهل کومهل:

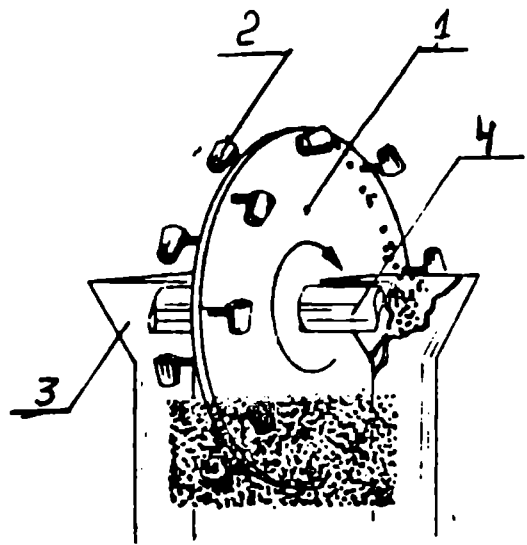

1 - نامیری کهوچک دار (Creep Feed mechanism)

نم جوره نامیره کونترین نامیری توودهری (دابهش کهری دانه ویله ی) میکانیکیه بوچاندنی زوربه ی زوری دانه ویله به کار ده هینزیت .

له سده ی نوزده هم به شیهویه کی بنجیمه نم نامیره بلاو بوونوهو

له بهر نممهش به سهر چاوه ی نامیره نوئی به کانی نیستاکه له بهر هم بلاو بوونوهو ده زمیزدیت .

نامیره نوئی به کانی نیستا به گونیره ی نامیری کهوچک دار گوزراوون و په ریهان پی دراوه . به لام له سده یه دا زور به جزویکی کم به کار ده هینزیت له بهر چهند کم و کوربه یکه که له دوا یی نم باسه دا ناشکرای ده کهین .

نم نامیره له چهند دیسکی (disk) 1 و کهوچکه کانی (Spoon) 2 و عهماری تووی 93 شفتی (Shoft) خولانه وهی دیسکه کان 4 پیک هاتروه . له هر دوو رووی دیسکه کمه کهوچکه کانی لی ده به سزیت و توندده کزیت هر به یکک له کم کهوچکه گانه سهر به خو له ناو عهماری توو ده خو نیته وه له کانی خولانه وهی دیسکه که دا له چینه کانی تووه که دا نسوم ده نیت و به شیک له تنو همل ده گزیت و بواری به رهو سهر به رزی ده کاته وه . له کاتی که دیسکه که له باری سهره وه به رهو خواره وه نرم ده نیته وه کهوچکه کانی ورده ورده باریان ده گوزیت یانی ورده ورده لار ده بنه وه هه نا کوبه ته واری و هراوگیر ده بن . نینجا توو ده که ونه ناو بوری هه لگری توو له ونیشه وه سهر به خو به رهو گاسنی چاندن ده که ونه خواره وه له پاشان ده که ونه ناو خه تی جووت که ناماده کراوه له پاشاندا .

چهنده ایته تی چاندنی تووی پیوست له دنمیک دا به هوی گوزینی خیرایی خولانه وهی شفتی دیسکه کان ریک ده خزیت یان به گوزینی کهوچکه کان که قه باره ی جیا جیا یان هینت . له نه نجام دا چهنده ایته تی چاندن کم یان زیاد ده نیت .

وه بو چاره سهر کردنی نم کارهش دوو ریگا ره چاو ده کزیت:

1 - گوزینی شفته که له گهل دیسک و کهوچکه کانیدا به شفتیکی تر که کهوچکه کانی جیاوازین به قه باره یان به گونیره ی کهوچکه کانی پیشوو . له نه نجام چهنده ایته تی چاندن زیاد یان کم ده نیت .

2 - یان هر دیسکه که دوو جزوه کهوچکی جیاواز به قه باره ، به کیان گه وره ته وهی تریان بچوک به کار ده هینزیت . نه و کاته ی که قه باره ی هه لگرتنی توو پیوسته بگوزدزیت باری شفته که وه رده گه ریت له نه نجامی نه مه یوچهنده ایته تی چاندنی دیار کراو ده تانزیت ریک بخزیت .

بوچاندنی توویک که پیوانه یان جیاوازه به گونیره ی توویه کانی تر، شفت و دیسک و کهوچکه کان پیوسته بگوزدزین به جزویکی تر که له گهل پیوانه ی توویه که بگوزنجیت، بو نمونه که توودان له گهنه وه بگوزدزیت بوکونجی .

مانای نهمه نهمه به که بوجهند جوریکمی توو شفت و دیسک و کهوچکی تایبته خوی پیوسته .

کهم و کووری نهم نامیره بریتیه

1 - کهم بیرونهوی بهرزی دیارکراوی توو له عماری مهکینه کهدا به شیوهیکی ناشیاو کارده کاته سر چونهتی چاندن .

به هوی کهم بیرونهوی بهرزی دیارکراو توو، کهوچکه کان ناتوانن چهندهایته دیارکراو توو ههل بگرن . بهم جوړه چهندهایته چاندن له دونهک دا کهم ده بیتهوه .

له نه نجامی نهمه دا مهکینهی نهم شیوه چاندنه ناتوانی به چاکمی لهو زهوی یانهی که تلانه کان خوی پشان بدات نهمجا تنها بونه زهوی یانهی که تختن «که دهشتن» به کار ده هینریت .

به لام نهمه نهم مهکینه به بوجاندنی زهوی به تلانه کان بخریته کار کردن پیوسته بو نهمه بگونجیت له گهل رووکاری هر وازو نشیوه کانی زهوی ریک بخریته .

2 - خیرایی مهکینهی نهم جوړه دیارکراوه . له گهل زور بوونی خیرایی مهکینهی توکردن . تووه که له ناو کهوچکه کانهوه ده رزیتهوه ناو عماری تووه که . له نه نجام توودانه که تنگ ده بیته . نینجا له بهر نهمه به ته واوی توانای تراکتور ناتواندریت به کار بهینریت ، بهم شیوه به ره همی روزانهی مهکینه که کهم ده بیتهوه . چاکمی نهم نامیره بریتیه له : 1 - به به کسانمی توو به سر پرووی زهوی به کهدا دابهش ده کات ، به پی پی مهرجانه کانی کشتورکالی .

2 - نهم نامیری تووه له ناو عماری مهکینه کهدا له سرخووه هینن ههل ده گریته به پی نهمه وی ورد بکات و بشکینیت .

3 - توانای چاندنی جوړه های دانه ویلهی جیاجیا به پیوانه یان هه به . هه تاکو دانه ویلهی دنک گهورهش وه کو فاسولیاو لوییاو نوک و . . . هتد ده چینیت .

2 - نامیری توودهی گرنیدار

(Fluted roller Seeding Mechanism)

نهم نامیره بو چاندنی تووی گهنم و جوړه برنج و کتان و کونجی و سه و زهوه

کالهک و نارو و گیاو . . . هتد به کار ده هینریت .

بو هر جوړه چهندهایته چاندنی پیوست نامیره که ریک ده خریته . به لام بو توودانی گشتی (Universal) نامیری توودانی سهرو خوارو ره چاو ده کریته یانی نامیره که تووه که له سهروهوه (وینهی 5 - 1) یان له ژیرهوه (وینهی 5 - 5) دابهش ده کات .

له نه نجام میکانزمی بزوتنهوی نامیره که سخت ده کات . له بهر نهمه میکانزمی بزوتنهوه پیوسته نامیره که به رووکار و ذوی رووکاری خولانهوهی کات ژمیر بخولینیتهوه . نهمهش ریک خستی چهندهایته چاندن (Seeding rate) سخت ده کات . دابهش کردنی سهروهوه تنها بوجاندنی تووی درشت به کار ده هینریت .

نامیری توودهی گرنیدار له سندوقی تووی 4 و واشهری گرنیداری 3 و لولهی گرنیداری (grain Cylinder) وشهفتی (Shoff) نامیره کانی توودهی ، دونهکی (Valve) 1 و لولهی لوسی کارنه کهری 5 پیک هاتوهوه (وینهی 5 - 5) .

دوگرینی (rosette) دراوسنی لولهی گرنیدار جوړکوله بهک (riffle) بو ههل گرتنی توویک ده هینن .

سندوقی تووی 4 له پش و پاشهوهوه نه نیشته کانیوهوه ده فونینریت و بو نهمه وی لوی (Side) 12 لی دروست بگریته .

له م لیوانهش کونی دریزی لی ده کریته و له نه نجام دا سندوقه که له گهل عماری دانه ویلهی مهکینه که (Seeding Box) به هوی برغیهوه تووند ده کریته . له کاتی پر کردنی عماری مهکینه که به تووه هموو جوړه به تالیه کانی سندوقی 4 به ده ورو بهرو ژیری لولهی گرنیدار پر ده کاتهوه . له کاتی خولانهوهی لولهی گرنیدار له ناو سندوقی توودا توودان دست پی ده کات . چهندهایته چاندنی توودان له سهرو دریزی به شی کارکهری لولهی گرنیدار رادهوه ستیت . بو زیادبوونی چهندهایتهی چاندن به شی کارکهری لولهی گرنیدار بو ناوهوهی سندوقه که ده جولیتریتهوه (یانی باشی کارکهری دریز ده کریته) و بو کهم کردنهوهی بو دهرهوهی سندوقه که ده جولیتریتهوه (یانی به شی کارکهری کورت ده کریتهوه) .

له کاتی چورنه دهرهوهی لولهی گرنیدار له سندوقه کهدا لولهی لوسی کارنه کهری 5 کولانه که کی داده خات و بهم جوړه توو له رزاندنی سهرو بهخو ده پاریزیت . نهم لوله لوسه به شلی له شفتی ، داده مزیت و ناخولیتهوه له گهل لولهی گرنیداردا .

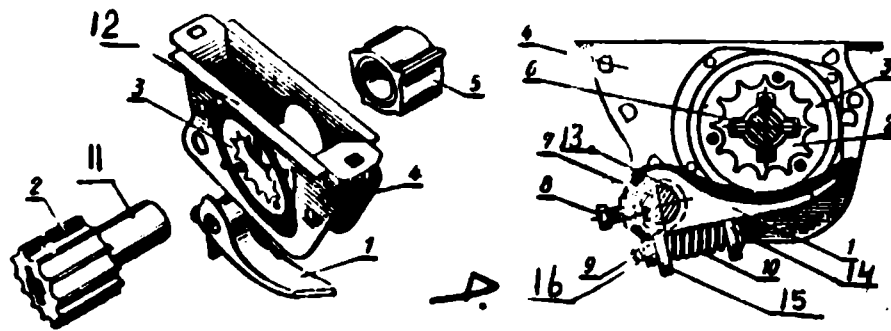

وېښه (کامپیري توووده ی گرنیدار

نامیره کیان ده خوئنه وه. به لام لوله ی لوسی 5 ولوله ی گرنیداری 2 تنها به دریزای شفتی، به هوی دهسکی (Levage) ریک خه ری چنده ایه تی چاندن ده جوئنه وه. دوشه کی 1 له ژیره وه سنلوقی دانه ونله داده خات و له هه مان کاتیش دا رولی زمانه (Valve) ده بینیت و به هوی بووشی 13 له شه فتوکه ی 7 (Voller) هه ل ده کیشرت.

له نیوان گواهی 15 بووشی 13 گواهی 14 دوشه کی 1 بزما ری دامه زرتنی (ریک خه ری) (adjusting bolt)g داده نرت و سپرینگی سپرالی 15 (Spiral Spring) تی ده تالیت (پسه ده پنچرت) و به برغی 16 توند ده کرت. بار زمانه ی (دوشه کی) 1 بووشی پالشتی و ده گوردرت. له نه نجام دا زمانه ی (دوشه کی) 1 به نه سپالی نو ژیره وه ده جوئنه وه و به سه ر هیزی سپرینگی سپرالی زال ده بیت له دوری بووشی 13 له گه ل شفتوکه ی

به لام بووش و لوله ی گرنیدار و شفته که پیکه وه به دریزی ده جوئنه وه. لوله ی گرنیداری 2 له واشه ری (Washer) گرنیداری 3 (که پیوانه ی گرنه کانی په کسانه به پیوانه ی جورکه کانی لوله ی گرنیدار) هه ل ده کیشرت. واشه ری گرنیدار له کاتی پیوستی دا جورکوله ی کارکه ری لوله ی گرنیدار داده خات و والای ده کاته وه و له گه ل ی دا ده خوئنه وه.

له کاتی چروونه دهره وه ی به شی کارکه ری لوله ی گرنیدار له سنلوقی توودا واشه ری گرنیدار پاریزگاری له رزانی توو ده کات و له هه مان کاتیش دا رولی پالشتی لوله ی گرنیدار ده بینیت.

به شی کارکه ری لوله ی گرنیدار له گه ل بووشی 11 پیکه وه داده ریزرت. لوله ی لوسی کارنه کهری 5 له بووشی، 11 هه ل ده کیشرت و لوله ی گرنیدار و بووشی 11 هه ر دوکیان پیکه وه له سه ر شفتی،

7 دهخولیتیهوه .

بورغی 16 ماوه له نیسان به شی کارکری لولهی گزیدار و دوشه کی
ثامیره که ده گوزیت .

ئینجا بهم جوړه بهینی گوزینی رووکاری (سهمنی) خولانهوی لولهی
گزیدار ثامیره که بو چاندنی دانه ویلهی درشت (دهنک گه ووه) و ورد (دهنک
بچوک) ریک دهخزیت (داده موزیت) .

چونیتی (Process) کارکردنی ثامیری گزیدار بهم شیوهیه : له کاتی
کارکردن دا جوړکوله کانی لولهی گزیداری 2 پرن له نوو له گهل شفتی 6
دهخولیتیهوه . بیجگه له مهش له نه نجامی لیک خسانی کیوه کانی لولهی
گزیدار له گهل چینه کانی ژیرهوی دانه ویله که نریکن له لوله که ، چینیکی
نه کتیف (active) ده هینیه کایهوه . به لام لهم چینه نه کتیفه دا نوو به خیرایی
جیاجیا دهخولیتیهوه و هر چه نده نووه که (دهنکه کان) نریک بن له لوله که
خیراییان زیاتر ده بیت و به پیچوانه . ئینجا دانه ویلهی ناو جوړکه کان و چینه
نه کتیفه که پیکه وه به ره و نخوی 17 دهخولیتیهوه . له ویشه وه نوو سه ربه خو
بو سوړی هه لگری نوو (Seed tube) و جوړکی گاسنی چاندن ده که ونه

خواره وه . له پاشان نوو به سه ر پارچه رووکاریک (guide) بو ناو جوگه لهی
(هیلی) جوړتی ثاماده کراو دهخزیته خواره وه به چینه خاکیکی ته رو شیدار
دا ده پوشریت .

ثامیری توو دهری ددان دار Feed toothed roller mechanism

ثم ثامیره به زوری له مه کینه کانی چاندنی وولانه نه ورو پایه کانی روژناو
به لاو بروه ته وه بو توو دانو بلا و کړدنه وه پهینی کیمیاوی به کار ده هینزیت
(وینه ی 6) .

ثامیری ددان دار له ده رگای ریک خه ری (adjustable Slide) 1 که
له سنوریکی کهم دا چهن دایه تی چاندن ریک ده خات و لولهی ددان داری
(Feel tooth roller) 2 له دوو ریزدا ددانه کانی به شیوهی خانهی شه تره نجی
دابهش ده کزین و شفتی ثامیره کانی 3 لولهی ددان دار دهخولیتیهوه
سنلوقی دانه ویلهی یان پهینی کیمیاوی 4 له پولا دروست ده کزیت و
زمانه ی 5 رولی ریک خستی چهن دایه تی چاندن و پاک کړدنه وه ثامیره که
ده بیت و شفتو که ی 6 و ده سکی 7 زمانه و هراوگیر ده کات (trun) و

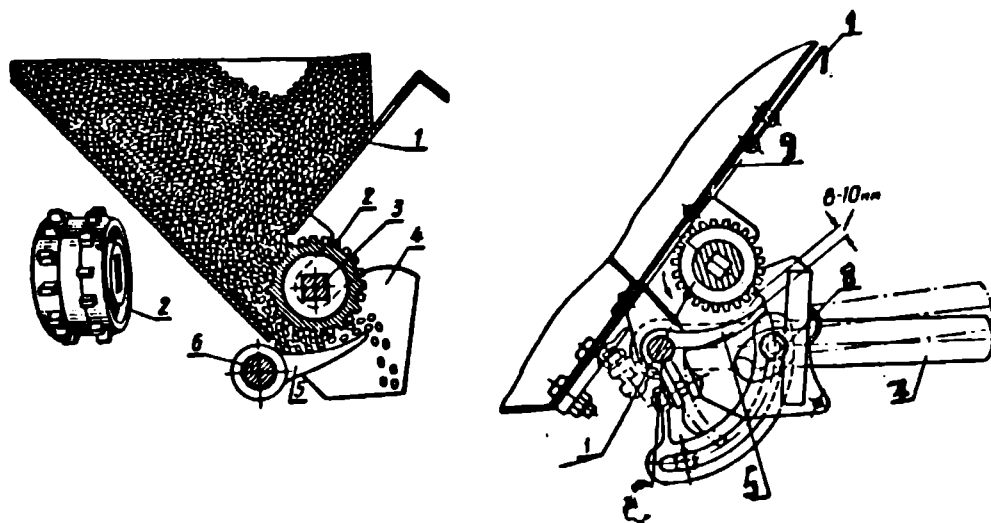

(وینه ی 6) ثامیری توو دهری ددان دار

دوگه 8 (Sector) بیک هاتوره.

توو یان پهینی کیمیاوی سر به خو له عماری مه کینه که دا بهره خواره بو سنلوقی نامیری ددان دار ده بزونه وه. له کاتی که شفتی 3 له گه ل نامیری ددان دار ده خو لته وه. ددانه کان له توو دا گیرده بن و له گه ل خویان چینیکی توو هه تاکو کونایی زمانه ی 5 ده خو لینه وه. نینجا توو سر به خو بهره بوری هه لگری دانه ونله ده که ونه خواره وه.

چهن دایه تی چاندن بهم جورانه ده گورد ریت:

له نه نجامی گورانی خیرایی خولانه وهی (Speed of rotation) لوله ی ددان دار چهن دایه تی چاندن زیادو کهم ده کات گورینی باری ده رگای ریک خه ری 1 بو سه ره وه چهن دایه تی چاندن زیاد ده کات بو خواره وه کهم ده بیت گورینی لوله ی ددان دار به زیاد کردنی یان کهم کردنه وهی ریزه کانی ددان

چهن دایه تی چاندن زیادو کهم ده بیت.

به چونه تی به کسانی دابهش کردنی توو به سه ر رو به ری زه وی دا نامیری ددان دار جیاوازیکی نه وتوی نیه به رامبه ر نامیری گرنیدار. کهم و کوری نه م نامیره بریتیه: له گورینی لوله ی ددان دار بو تووی درشت و ورد یانی بودانه ونله ی درشت لوله ی تاییه تی خوی پیوسته و تووی وردیش لوله ی تاییه تی خوی پیوسته.

نامیری توو ده ری دانه ونله ی کوزداری

ناوه وه: (Double - run Seeding Mechanism)

نه م جو ره نامیره به زوری له هه ندیک مه کینه ی توو ده ری نه مه ری کی

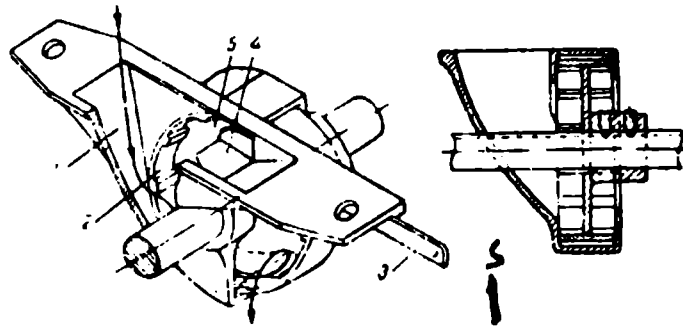

(وینیه ی ۷) نامیری/توو ده ری کوزداری ناوه وه

3 - گورپنی باری زمانه‌ی 4 (به‌رز یان نرم) کردنی به‌روه سه‌روه یان خواره‌وه چنده‌ایه‌تی چاندن ده‌گورپت (زور یان کم ده‌بیت).
به‌لام بو چاندنی تووی ورد نالقه‌ی کوز ورد به‌کار ده‌هینریت (وینه‌ی 4 ب) و بو تووی درشت نامیری نالقه‌ی کوزدرشت ره‌چاو ده‌کرنیت (وینه‌ی 4 - ح).

بوری هه‌نگری توو (Seed tube)

بوری توو له‌نامیری تووده‌ر توو به‌روه‌گاسنی چاندن رووکار ده‌کات یانی توو بوگاسنی چاندن ده‌نیریت.
به‌شی سه‌روه‌ی بوری به‌جومگه‌یی له‌گه‌ل زیروه‌ی سنلوقی نامیری دابه‌ش که‌ر ده‌به‌ستریت. به‌شی خواره‌وه‌شی له‌گاسنی چاندنی توو توند ده‌کرنیت.
بوری توو له‌قوماش و پلاستیک و کانزا دروست ده‌کرنیت. پیوسته بوری پله‌ی نهرمایه‌تی به‌رزیت بو‌ته‌وه‌ی له‌گه‌ل به‌رزبونه‌وه‌و نرم بو‌ونه‌وه‌ی گاسنی چاندن له‌کاتی کارکردن له‌کیلگه‌دا بگونجیت.
بوری تووی لوس (وینه‌ی 8 - ا) هم بوری له‌قوماشی داپنوشه‌راو به‌پلاستیک دروست ده‌کرنیت کیشی کم و نرخی هه‌رزانه. هم جوړه بوری به‌ته‌واوی که‌راکه‌ری (Character) نهرمی (Flexibility) و به‌شیوه‌ی‌کی چاک توانای گواسته‌وه‌ی تووی لی - ره‌چاو ده‌کرنیت. به‌لام ناتوانی خوی به‌رامبه‌رکت و سپرگورپنی پله‌ی گه‌رمایی رابگرنیت. بو‌ته‌وه‌ی برگی بوری که‌ نه‌گورپت (Constant) پیوسته له‌ناوه‌وه‌ی شورکی (پارچه) داری لی چه‌سپ بکرنیت.

بوری پینچاویچی توو (وینه‌ی 8 - ب)

(Crimping, goffering) —————
هم جوړه بوری له‌پلاستیک دروست ده‌کرنیت. تخوی (سنوری) به‌ره‌لستی پسانی به‌به‌رز بو‌نه‌وه‌ی پله‌ی گه‌رمایی له‌ سفر (0) هه‌تا‌کو 30 پیوانه‌ی روویری برگی هم جوړه بوری ناگورپت.
بو‌به‌رزکردنه‌وه‌ی تمه‌نی کارکردنی بوری دانه‌وینله پیوسته له‌کوتایی کاری مه‌کینه‌ی چاندن له‌جیگایه‌کی ووشک هه‌ل بگرنیت و بیاریزریت و دوور له‌بنزین وگروسین و رزون بیت.

وکه‌نهدی به‌لاوه بو‌ته‌وه‌وه‌و بو‌چاندنی تووی درشت و ورد به‌کار ده‌هینریت. نامیری ناویسراو له‌ نالقه‌ی 2 و سنلوقی 1 و ده‌سکی 3 و زمانه‌ی 4 و دیسکی 5 و شفتی 6 پیک هاتووه (وینه‌ی 4 - ا).

نالقه‌ی 2 (ring) له‌رووی ژوره‌وه‌ی به‌دریزایه‌که‌ی کوز (قاش) (Slice) ده‌کرنیت و بو‌سه‌روه‌وش ده‌فونریت دیسکی 5 (disk) به‌ پیوانه‌ی کوزه‌کانی (قاشه‌کانی) نالقه‌ی 2 هه‌ل ده‌پاچریت و له‌سه‌ر شفتی 6 توند ده‌کرنیت. هم دیسکه‌ دریزی کارکه‌ری نالقه‌ی 2 ده‌گورپت. له‌ته‌نجامی هم‌دا چنده‌ایه‌تی چاندن ده‌گورپت (یانی زیادوکه‌م ده‌بیت).

به‌لام له‌هه‌ندیک مه‌کینه‌ی چاندن نالقه‌ی نه‌گورپاوی (Constant) دریزی به‌کار ده‌هینریت. به‌م شیوه‌ی دیسکی 5 پشت گونی ده‌خرنیت و به‌کارناهینریت (وینه‌ی 7 - ب و ح). زمانه‌ی 4 به‌هزی ده‌سکی 3 چنده‌ایه‌تی چاندن داده‌مه‌رزیت (ریک ده‌خات).

له‌کاتی پرکردنی عه‌ماری مه‌کینه‌که‌ دانه‌وینله سه‌ربه‌خو به‌روه سنلوق و نالقه‌ دپته خواره‌وه. نالقه‌ی 2 له‌کاتی خولانه‌وه‌ی دانه‌وینله (تو) بو به‌رزایه‌کی دیارکراو بلند ده‌کاته‌وه. له‌پاشان دانه‌وینله له‌کولانکه‌ی کراوه‌ی لای نالقه‌که‌ی 2 (وینه‌ی 4 - ا) یان له‌کولانکه‌کانی هه‌ردو لای نالقه‌ی 2 (وینه 4 - ب و ح) بو‌ناو بوری هه‌نگری دانه‌وینله رووده‌کات (هه‌ل ده‌پزیت).

هم نامیره به‌گوریه‌ی نامیری گرندار دانه‌وینله باشتر به‌به‌کسانی دابه‌ش ده‌کات.

به‌لام به‌پینچه‌وانه پیوستی به‌ میکانزومی بزوتنه‌وه‌ی سخت ده‌بیت. له‌ته‌نجام دا خزمه‌ت کردنی مه‌کینه‌که‌ سخت تر ده‌کات. بو‌هه‌ر جوړه توویه‌ک خولانه‌وه‌ی نالقه‌که‌ له‌چرکه‌یک دا پیوسته له‌تخویکی دیارکراو بیت. به‌رزوی و نرمی به‌شیوه‌ی‌کی ناشیاو کار له‌سه‌ر چونه‌تی چاندنی توو ده‌کات، یانی چنده‌ایه‌تی چاندن ده‌گورپت.

به‌م شیوانه‌ی خواره‌وه چنده‌ایه‌تی چاندنی هم نامیره داده‌مه‌رزیت (ریک ده‌خرت):

1 - گورپنی دریزی کارکه‌ری نالقه‌ی نامیره‌که (وینه‌ی 4 - ا) به‌هزی دیسکی 5. به‌زیاد کردنی دریزی نالقه‌که‌ چنده‌ایه‌تی چاندن زیاد ده‌بیت و به‌کم کردنه‌وه‌ی کم ده‌بیت.

2 - به‌گورپنی (زیاد یان کم) کردنی خیرایی خولانه‌وه‌ی نالقه‌ چنده‌ایه‌تی چاندن ده‌گورپت.

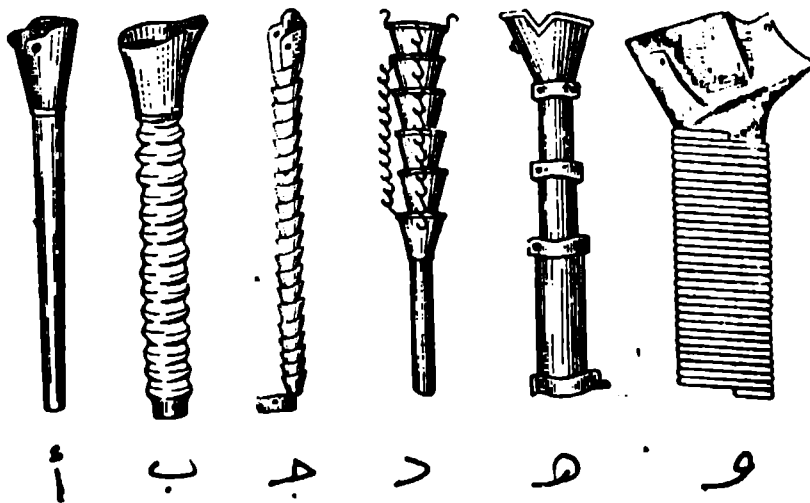

(وینہی ۸) جوہرمانی پوری سے لگاری دانہ وینہ

پوری کانزائی نیچا وینہچی زنجیرہی

(وینہی 8 - ج)

دہکرتیت

پوری تووی نیل

(وینہی 5 - و)

نہم پوریہ لہ بادانی تہل بہتیرہہکی دیار کراو دروست دہکرتیت و توانای نهرمی زور ہرزہ . بہلام ہہرکاتیک لیک راکیشرا تیک دہچیت و ہسہختی چاک دہکرتیتہوہ .

جوہرمانی گاسنی چاندن

(Furrow Openers)

گاسنی چاندن بہیک لہنہندامہ کارکہرہ گرینگہکانی مہکینہی چاندن دہژمیردرتیت .

کاری گاسنی چاندن بریتیبہ لہہلکہنہندی خہتی جووت و نامادہکردنی و دابہش کردنی توو بہناو خہتی جووت دا بہیکسانی و داہوشتنی توو بہخاکیککی نهرم وشی دار گاسنی چاندن لہکاتی کارکردن دا چہند روداویکی گرینگہ نیویستہ بگریتہ نہستوی خوی کہ ہشٹیوہہکی سہرہکی کار لہسہر بہرہم دہکات .

گاسنی چاندن نیویستہ خہتی جووت نامادہ بکات بہینی نہوہی خاکی نہروشی دار بوسہر رووی زوی وہرگریتہوہو بو نہوہی پاریزگاری لہچوونہ

نہم پوریہ بو مہکینہکانی چاندنی کیلگہکانی پرنیزو بوہہلگرتنی بہینی کیمیاوی لہزوریہی زوری مہکینہکانی چاندنی توو بہکار دہہنیرتیت و لہپارچہ شریٹیککی پولایی نیوانہی برگہکھی 5, 6 x 36 ملیمہتر دروست دہکرتیت و کیشی کم بہچاککی دہشکیتہوہ . بہلام لہکاتی کارکردن دا زورچار رادہکشیت و تیک دہچیت و چاک کردنہوہی زور سہختہ .

ٹینجا لہبہر نہمہ لہجینگہی پوری تیک چوہوہکی پوری نوی دادہنیرتیت .

پوری تووی رحہتی (وینہ 8 - 2) .

Funnel - Shapel

نہم پوریہ بوہہلگرتنی بہینی کیمیاوی ولہ ہندیک مہکینہکانی چاندنی تووی دارستان بہکار دہہنیرتیت و پلہی نهرمی بہرزنیہ .

پوری تووی قہف قہف (قہدقہد)

(Telescopy)

نہم جوہر پوریہ زور بہکھی بہکار دہہنیرتیت . نہو کم وکوریہی کہ لہ پوری رحہتی ہہہ لہ پوری قہف قہفیش (قہد قہدیش) رچاو

خواره‌وی ناوو تهرابه‌تی بونجه‌کانی ژیره‌وی قولایی دیار کراو بکات . پیوسته ژیر خه‌تی جووت‌که به‌سنتیه‌وه و تئو له قولایی به‌کسانی دیار کراو به‌خاکی هه‌ل که نراوی شی دارو تهر داپوشی و لادان (به‌رزی و نرمی) له قولایی دیار کراو ناییت له - م پتریت و یسانی ریزی دیار کراویش ناییت له - 1 سم زیاتر نیت و به‌یه‌کسانی به‌درزیای خه‌تی جووت تئو دابه‌ش بکات و ناییت قورت (نرمی) و گردولکه‌ی (به‌رزی) گه‌وره‌له سه‌ر رووی کیلگه‌ی چاندراو . به‌جی به‌یاییت نیجگه له‌مانه‌ش گاسن ناییت قوربوخاکی پیوه بنوسنییت و به‌پاشماوه‌ی رووه‌ک

بگیریت .

گاسنی چاندن به‌شیه‌وی دروست کردنی دابه‌ش ده‌کرتیت بۆ: گاسنی چاندنی قه‌لانگه و گاسنی چه‌قوو گاسنی دووبه‌رو گاسنی بوری و گاسنی دیسک (سپیل) .

گاسنی چاندنی قه‌لانگه

(Hole - Type Furrow Opener) (وینه‌ی 9) .

ئهم جوژه گاسنه له مه‌کینه‌کانی چاندنی تئوو وه‌ندلیک مه‌کینه‌ی

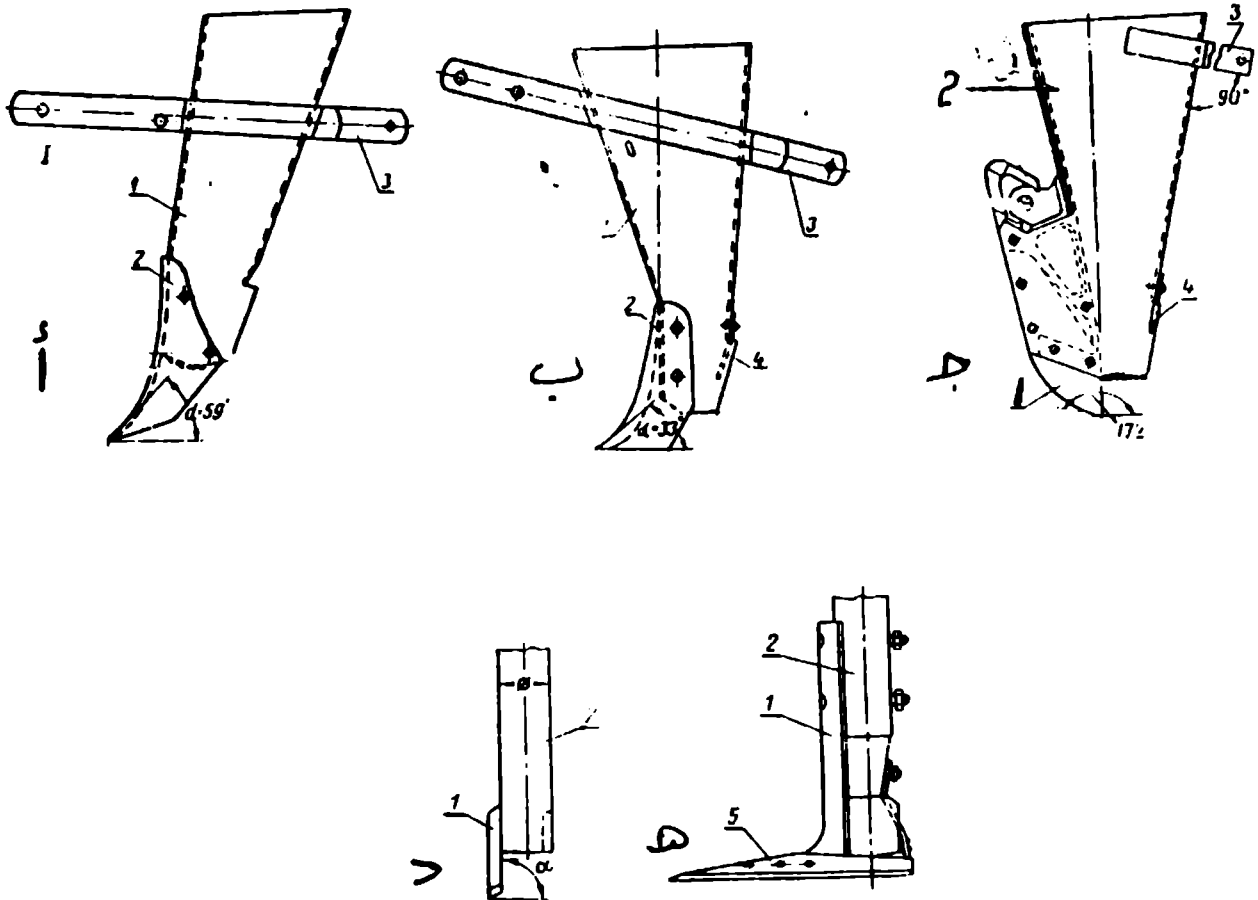

(وینه‌ی 9) جوژه‌مان گاسنی چاندنی دانه‌واییه .

چاندنی تايه تي به کار ده هينریت. بو چاندنی توو لهو کيگانهي که راست و نهرم و بي که سته کی گهورن و بهرداوی نين و پاشماوهی روه کيان تيا دا بهر چاو ناکموتی هم گاسنه به باشی خوئی پيشان دعات و قولایي کيلانی ديار کراو به چاکی مسوگر دکات و راده گزیت گاسنی چاندنی قه لانگه به مشيوهی گشتی له جورکی 1 (Funnel) و دمی 2 () و ماشهی 3 و ورگری نووی 4 (Seed Plate) پیک هاتوره.

هم گاسنه دابش ده کزیت بو:

گاسنی قه لانگی پاژندهار و گاسنی قه لانگی بی پاژنه.

گاسنی قه لانگی بی پاژنه (وینهی 9 - ا)

هم گاسنه به گوشه ی تیز (acute angle) له گهل زهوی دا یان له گهل هیلی ناسویی یان له گهل هیلی بزوتنه وهی مه کینه که دادمه ززیت (زیک ده خریت) و بی هی ده لئین گوشه ی تیزی چه قین له خاک دا. له کاتی هه لکه ناناندنی جوگه له هم گاسنه زورتر چینه کانی ته روشیدار به ره و سه رووی کیلگه بهرز ده کاته وه له نه انجام دا جوگه له به کی زير شیدار و نه پیک ده هینیت و ئینجا له بهر هم بو چاندنی توو لهو زهوی یانه ی که بارانیان که مه باش تر وایه به کار نه هینریت.

قولایي چاندن گاسنی قه لانگه له سنوری 4 هه تاکو 7 سه نيمه تر ده گوزیت (زیک ده خریت) بو بو هم مه به ستهش له کوتایي ماشهی 3 پارچه قورسایي تايه تي به کار ده هينریت و گوشه ی چه قین له زهوی ده گوزیت. بوسوگر کردنی باشرین مه رجی کار کردنی هم گاسنه پیوسته ریزه ی شیداری (ته راپه تي) زهوی له 20٪ پتر نه بیت و زهوی به که زور به چاکی کيلدرايیت.

له چاو گاسنه کانی چاندنی تر هم گاسنه باراستایي سوکه 2 - 2، 2 کیلوگرامه و به ره آستی هیزی راکیشانی له 30 - 100 نیوته.

گاسنی قه لانگی پاژندهار

(وینهی 9 - ب)

هم گاسنه جياوازی له گهل گاسنی قه لانگی بی پاژنه هم به که پشت دمی بوياشه وه بان کراوه وه و هیچ گوشه به ک له گهل رووته ختی ناسویی زهوی له پاشه وه پیک ناهینیت و باش تر له گاسنی قه لانگی بی پاژنه به گوسره ی راگرتنی به کسانی قولایي کيلان خوئی پيشان دعات و به لام

خراب تر له گاسنی قه لانگی بی پاژنه له زهوی ده چه قیت (زهوی داده خا). ئینجا له بهر هم پیوسته لهو زهوی یانه ی که زور چاک کيلدراون به کار بهینریت.

گاسنی چاندنی چه قو

(وینهی 9 - ج)

هم گاسنه له مه کینه کانی توو کردنی ورد وه کو که تان و تووی گیاو کونجی... هند به کار ده هينریت و له دمی 1 (Keel) و جورکی 2 و ماشهی 3 پیک هاتوره و دمی 1 قه راغه کانی تیز کراوه له گهل زهوی دا گوشه به کی کراوه (Obtuse angle) پیک ده هينیت.

له کاتی کيلان هم گاسنه زهوی له سه ره وه به ره و خواره وه ده په ستيه وه. له نه جامی همه ختی جوونی زير په ستراوه ی توندو باریک پیک ده هينیت و هممهش رولیکی بالای هه به بو زووشین (نما) بوونی توو. ئینجا له بهر هم به کارهینانی گاسنی چه قو باش تر و سود به خشه بو نهو زهوی یانه ی که بارانیان که لئ ده باریت. به هوی کیشی خوئی و پاله په ستوی سپرینگ هم گاسنه له زهوی ده چه قیت (یان زهوی داده خا) و قولایي چاندن له، 1 هه تاکو 6 سه نيمه تر ده گوزیت (زیک ده خریت). که متر هم گاسنه به گوسره ی گاسنی قه لانگه به پاشماوه ی رووه که ده گزیت (لئ ده نالیت).

هیزی به ره آستی راکیشانی (draught resistance)

30 - 40 نیوته.

گاسنی یوری (tube Furrow Oppener)

(وینهی 9 - د)

هم گاسنه بوچاندنی توو له په ریزه کيلدراوه کان که ده که ونه زير مه ترسی رامالینی با (erosion) به کار ده هينریت و له دمی شاقولی 1 و جورکی 2 پیک هاتوره و دمی شاقولی 1 به گوشه ی 90 پله له گهل رووته ختی زهوی داده مه ززیت به جو مگی نه نرم (elasticity joint) هم گاسنه له شاصی توند ده کزیت له کاتی کار کردن هم جو ره توند کردنه گاسنه که ده له رزینيته وه و خو ره خوئی له قور و خاک و پاشماوه ی رووه که پیوه نووساندن پاک ده کاته وه.

له کاتی کار کردن هم گاسنه چینه کانی زهوی ده بريت به بی نه وهی خاک

نه کیلدروان و ده که ونه ژنیر متریسی رامالینی با (erosion) به کار ده هینریت
 وچهنده پروسینسی جیاجیا له ههمان کات دا وه کوننرم کردنه وهی زهوی و
 برینی بزار (Weed) و دابهش کردنی توو پهنی کیمیاوی جی به جی
 ده کات.

گاسنی دوپه رله ده می 5 و جورکی 2 پیک هاتروه و ده می 5
 نیمه ریی به (V - Shaped Seewp).

نهم گاسنه له کاتی، کارکردن یانی دروست کردنی ختی جووت
 ژنیره وهی زهوی نهم ده کاته وهو به بی نه وهی خاکی همل که تراو بوسه ر

زور وه رگنرته سه ررووی زهوی وله نه نجام دا جوگه له به کی ته سک پیک
 ده هینیت و توو به ناو جوگه له ته سک که دا دابهش ده کات و به هوی
 سه ربه خو به ریوونه وهی خاگ له قه راغ لئوه کانی توو داده بوشریت.

گاسنی چاندنی دوپه ر (وینهی 9 - ه)

(V - Shaped Seewp Oppener)

نهم جوته گاسنه زور بهو گاسنه ده چیت له کورده واریدا به کار ده هینریت
 بوجووت کردن. نهم گاسنه بوجاندنی توو له کیلگه پهرینه کان که

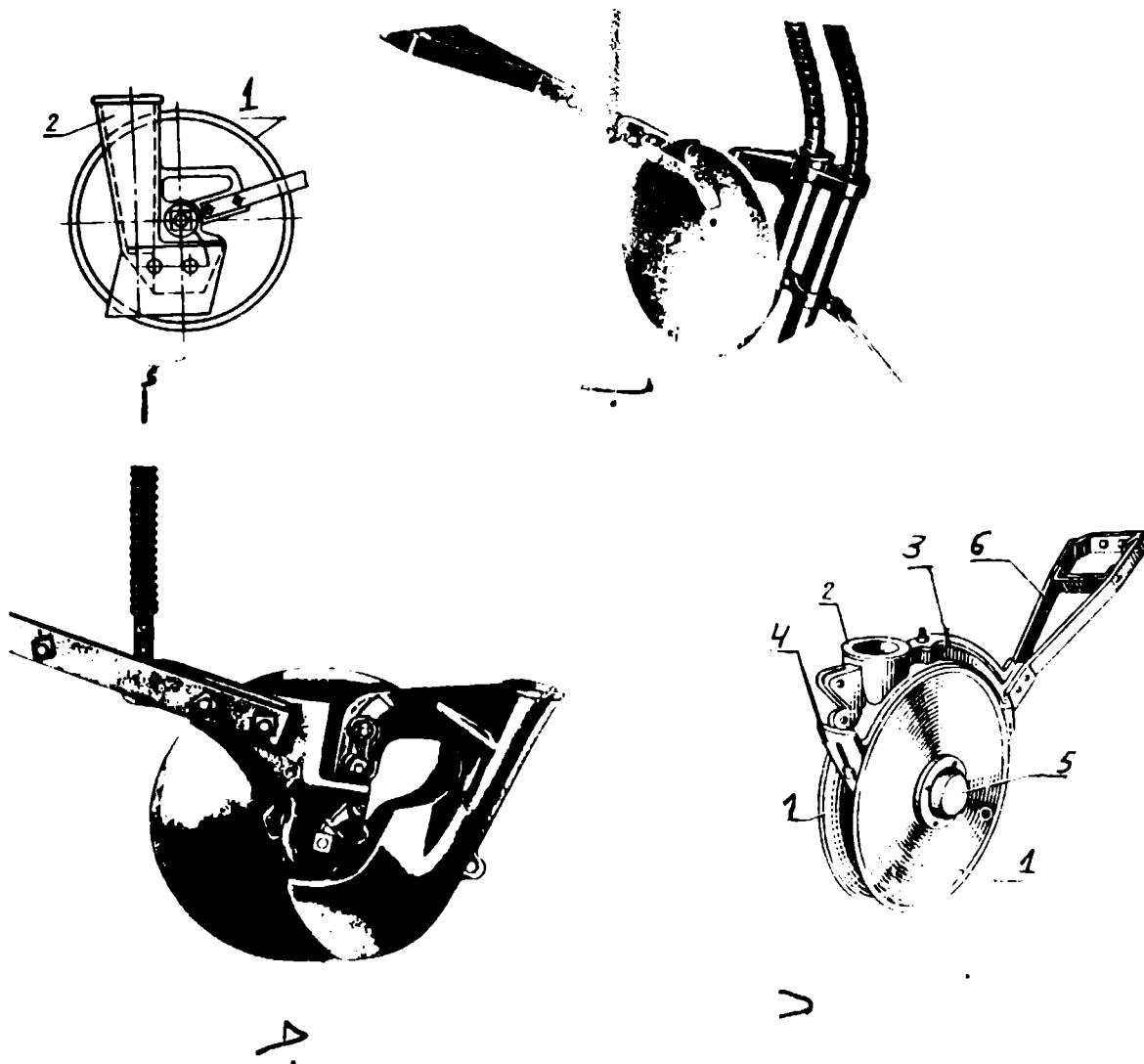

(وینهی 10) گاسنی چاندنی دیک

رووی کیلگه ووراوگیر بکات وله ئه نجام توو له زیرهوی زوی دابهش دهکات. قولایی چاندن به هوی هایدرو سلیندر دادمه زرت دهگوزیت.

گاسنی چاندنی تنها دیسک (وینهی 10

Single - disk Furrow Oppener)

ئهم گاسنه یوچاندنی توو له کیلگه کانی کیلندراو نه کیلندراو پهریز به کار دههینریت و له هه مان کاتیش دا پروسیسی گرینگه وه کو کیلان و خوش کردنی زهوی و ئاماده کردنی خهتی جروت تووکردن. دهگرتیه ئهستوی خوی. گاسنی دیسک له بوری 2 و دیسکی 1 پیک هاتوره. به لام هه ندیک گاسنی دیسک دوو بوری به کار دههینریت و په کیک له بوریا نه بو دابهش کردنی دانسه ونه به ئهوی تریشیان بو دابهش کردنی په نی کیمیاییه (وینه 10 - ب).

دیسک به گوشه په کی دیارکراو به گوزیره ی رووکاری بزوتنهوی مه کینه که دادمه زرت.

بوری 2 له پاشه له رووی قوینراوی (Concare) دیسک توند دهگرت و توو بو خهتی جروتی ئاماده کراو رووکار دهکات. باری بوری 2 به گوزیره ی دیسکی 1 دابهش کردنی توو ریک دهخات و هه چهنه له دیسک نریک بیت.

بلاو بورونهوی توو بهم لاو بهولا کم دهیتهوه یانی به کسان تر دهیت. گاسنی تنها دیسک به گوزیره ی گاسنی دوو دیسک باش تر پاشماوه ی رووکار ده بریت و له زهوی ده چه قینه خوارهوه (زهوی دادهخا) و له قوروخاک و پاشماوه ی رووکار پیوه نووسان پاک دهگرتیهوه.

ئینجا له بهر ئه مه ئهم گاسنه بو چاندنی توو له زهوی یانهی که رهقن و پاشماوه ی رووکار زوروه شیدارو تهره هه تاکو ریزه ی تهرابهتی (شیداری) 85% به کار دههینریت.

به لام به په کسان قولا یی چاندنی توو گاسنی دوو دیسک باش تره به گوزیره ی گاسنی تنها دیسک. قولایی چاندن به هوی سپرینگ و گوزیرنی قولی هیدرو سلیندر دادمه زرت (ریک دهخریت).

له هه ندیک گاسنی دیسک له جیاتی بوری گاسنی چه قو به کار دههینریت و له هه مان کات دا ئهم گاسنه رولی بوری ده بیت و چه قینه خوارهوه ی دیسک له زهوی دا ئسان تر دهکات و باش تر پاشماوه ی رووکار ده بریت.

گاسنی چاندنی دوو دیسک (وینهی 10 - ح، د)

double - dis furrow oppener

ئهم جوهره گاسنه بو چاندنی توو به کار دههینریت و له شاصی 3 (bed) و جورکی 2 و ماشه 6 (drag - bar) و کامپی 5 (Cap) و دیسکی 1 و گیسکی 4 (Cleaning) پیک هاتوره و له شاصی 3 دوو دیسک له سه ر بولبه رین به گوشه ی 10 پله به رامهر په کتری توند دهگرتین و دیسکه کان له رووی پشه وه بولای په کتری نریک ده بنه وه (یان به په کتری دهگنه وه) و له ئه نجام دا چه قو پیک دههینن.

گیسکی 4 رووی ژوره وه ی دیسکه کان له پیوه نووساندنی خاک و قور پاک دهکاتهوه.

له کاتی بزوتنهوه ی مه کینه ی چاندن دیسک دهخوتنه وه و جوهره له پیک دههینیت. له ئه نجام دا گاسنی دیسک به پاشماوه ی رووکار و خاک ناگیریت.

به لام قورت و گردنکه ی بچوک و جوهره له ی باریک و کم قول له پاش تی بهر بوونی به جی دههینیت.

گاسنی چاندنی دیسک به گوزیره ی جوهره کانی تری گاسنی چاندن نه خسه ی (design, construction) سهخت تره و هیزی به ره لهستی راکیشانی زور تره و خراب تر توو به ناو خهتی جروت دا دابهش دهکات. به لام به شیهویه کی گونجاو توو له کیلگه کانی خراب کیلندراو و کسه کاوی و پاشماوه ی رووکار زور تیا دا ماییت خوی چاک تر له گاسنی جوهره کانی تریشیان ده دات و که متر دهگیریت.

گاسنی چاندنی دوو دیسکی تهسکه ریز به رامهر په کتر به گوشه په کی گه وره تر 8 پله دادمه زرت و له ئه نجام دا دوو جوهره له ی تهسک پیک دههینیت و گردنله په کی باریک له په کتریان جیا دهکاتهوه.

له نیوان دیسکه کان جورکیکی دریز ده به ستریت و له کوتایی بو دوو بهش دابهش دهگرت و له کاتی چاندن توو بو بهشی په کسان دابهش دهکات و هه ر په کیان بو جوهره له په ی رووکار دهکات.

به ره لهستی هیزی راکیشانی گاسنی دیسک 70 - 95 نیوتنه.

مه کینه ی تووکردنی بکه یی

(Circulation System)

ئامیری دابهش کهر دانسه ونه که له سه ره وه باسمان کردوون بو

دابهش كړدنی دانهریله بهسره پهك یان دووگاسنی چاندن بهكاردهینریت .
 ئینجا لهبره هم مهكینیکی تووكردن پیوستی به ژمارهپهکی زور له
 ئامیرانه دهییت له نهجام دا کیش و نرخی مهکینهی تووكردن گران
 دهییت .

له سالانی 50ی هم سدهدا بیر له بهكارهینانی مهکینهی تووكردنی
 بنکهیی هاتووهتهکابهوه . چاکی هم مهکینه په برتیه له بهكارهینانی تنها
 پهك ئامیر بودابهش كړدنی توو بهسره همروگاسنهکانی چاندن . بهلام بو
 گواستهوهی توو دهستوری جیاجیا بهكار دهینریت و پهکیان تهزوی
 بای بههیزه نهوهی تریان دهستوری سر بهخو هاته خوارهوه .
 چند جوری هم مهکیانه رون دهکینهوه .

مهکینهی تووكردنی پیوماتیکی بنکهیی
 (ستوکلاند) (وینهی 11)

(Pneumatic Circulation System) ———

هم مهکینه په لهنهرویج دروست دهکرنیت و بهزوری لهوولانهکانی
 نسهکندهناقیابلاو بووتهوه . هم مهکینه په دا ئامیری توودهری بنکهیی

داهش كړدنی دانهریله بهسره پهسره گاسنهکانی چاندن تنها
 پهك ئامیری توودهر ریچاو دهکرنیت .
 ئامیری توودهری هم مهکینه په له قوچهکی دهرهوهی 1 (External cone)
 و قوچهکی زوروهی 9 (antral cone) پیک هاتووه . قوچهکی زوروهی
 لهسر دوو بولبرین توند دهکرنیت و کولانکهی 5 لی دروست دهکرنیت و
 رولسی ریک خستنی چندایهتسی چاندن دهینریت
 (یانی چندایهتسی چاندن دهگوریت) پروسیسی کارکردنی هم مهکینه په هم
 شیهوه: توو سر بهخولهعماری بهره کولانکهکانی سهروهی 3 دینه
 خواروهوه لهوشهوه دهزیت بهتالی (Space) نیوان هردوو قوچهکهکانی 1 و
 9 . لهکاتی خولانهوهی قوچهکی زوروهی زور لهدهنکهکانی توو دهکات و
 که بهره سندوقی 4 هل کشیت وینهوی بنوسیت . لههمان کاتیش دا
 لهکولانکهکانی تهزوی بایی بههیز پروکاری زوروهی قوچهکی 9
 دهکرنیت و لهسایه پرهکانی 8 که توندکراون لهرووی . زوروهی
 قوچهکی توو بوکولانکهکانی 10 روی دهرهوهی قوچهکی 1 .
 دهگوریتنه وئینجا .
 بهناو یوریهکانی هلگری توو هل دهریزیت و لهوشهوه بوخورکهکانی

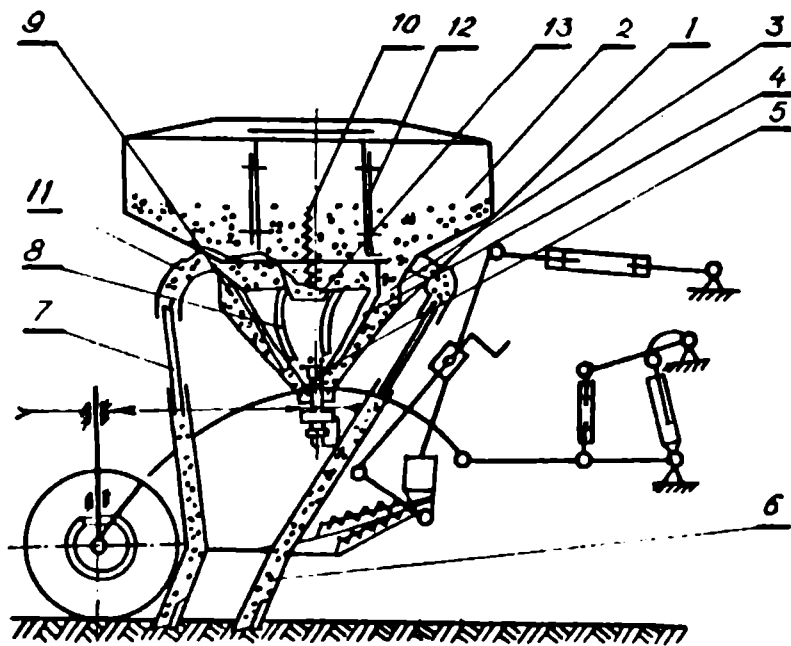

(وینهی 11) مهکینهی تووكردنی ستوکلاند

گاسنه كان رووكار ده كرنيت و له پاشان به ناو خه تي جوړتي ناماده كراو دابهش ده كرنيت. خولانه وېي ناميري نووډه به هڅوي گيرو ميكانزمي بزوتنه و له ماتوري تراكتوروه وورده گيريت ئينجا له بهر نه خولانه وېي ناميره كه له سره خيرايي بزوتنه وېي تراكتور راده و سنيټ.

نموكاته ي خولانه وېي ناميري نووډه 5 - 20 خولكه / چره كه بيت باشرين به كسانې دابهش كړنې نوو ده هينرته كايه و.
چه نډايه تي چانډني هم ناميره له 0,25 - 125 كيلوگرام دونم مسوگر ده كات و شكانډني دانه وېله 3,1٪ زياترته.

تواناي پيوست بو راكيشاني هم مه كينه 3,91 كيلوواته. هم توانايه (Power) زور كه مته ره له تواناي پيوست به گويږه ي مه كينه كاني چانډني ناسايي كه 8,31 كيلوواته. كيشي مه كينه ي چانډني سټوكلانډ 310 كيلوگرامه و زور سوك تره به گويږه ي مه كينه كاني چانډني ناسايي كه 1340 كيلوگرامه.

به لام گوريني خيرايي بزوتنه وېي تراكتور چه نډايه تي چانډن له 5 - 75 كيلوگرام / دونم كم ده نيته ووه و پري دانه وېله له هماره كې كا له سره

چه نډايه تي چانډن ده كات.

ئينجا له بهر نه مه پيوسته نوو له هماره كې ناييت كم بيت.

مه كينه ي نووډه ي پنيوماتيكي دابهش كړي

بنكه ي (نه كورد)

(وينه ي 12)

هم مه كينه يه بوچانډني نوو له له ريزدا به كار ده هينرته و له هماري نووي 2 و دابهش كړي 1 (distributor) و ناميري دابهش كړي 4 و بوري دانه و وېله ي سه ره كي 3 و گاسني چانډني، و بوري دانه وېله ي 7 و پانكي 8 (fan) پيك هاتوه.

ناميري چانډن بريته له بهك لوله ي گرنيډاري گوره تيره كې 110 مليمه تره و دريژي 140 مليمه تره. پيك نامير بو 120 گاسني چانډن ده توانرته به كار به نيرته.

پروسيسي چانډني مه كينه ي نه كورد بهم جزره ي خواره ووه:

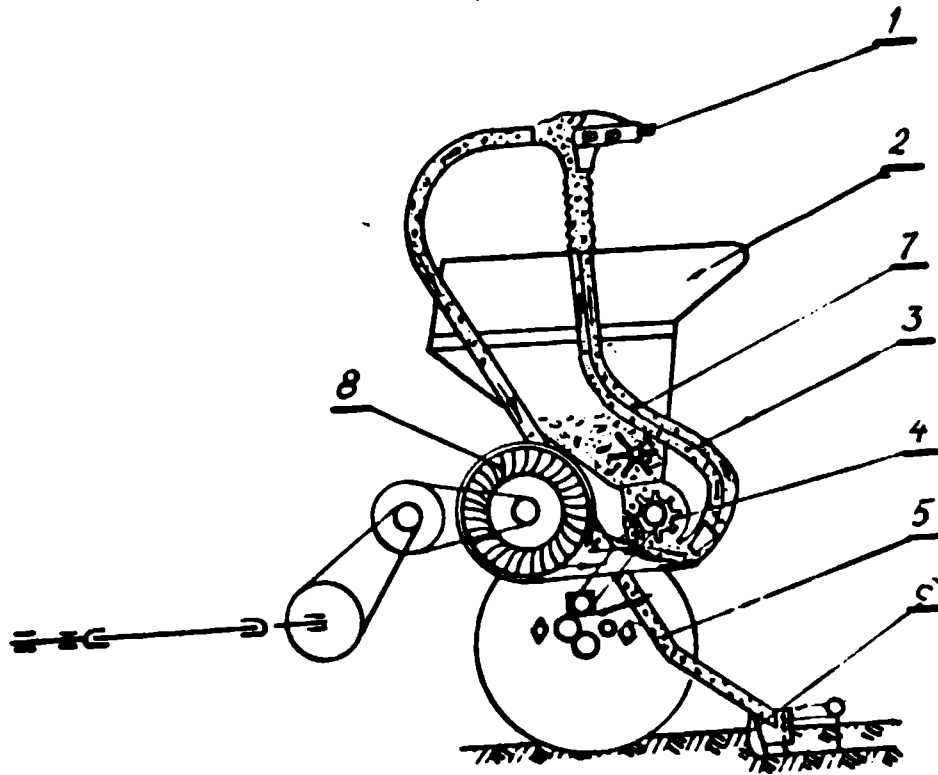

(وينه ي 12) مه كينه ي نوو كړنې نه كورد

مهكینهی تۆوكردنی بنگهیی (ئهمهزۆن)

(وینهی 13)

(Circulation System)

له مهكینهكسانی چاندنی ئەكۆرد وستوكلاندا تهزوی بای بههینز بوگواستنهوی تۆو بهكار دههینزیت. بهلام بههینچهوانه لهمهكینهی تۆوكردنی ئهمهزۆن دهستوری (Principle) سهربهخو هاته خواروه رهچاو دهكریت. ئهم مهكینه به بۆ چاندنی جورى جیا جیای تۆو بهكار دههینزیت و له بریمی شاقولیی (Vertical auger) 1 و ئامیری دابهش كهری بریمی ئاسویی 2 (horizontal auger) و بوری دانهویلهی 5 و گاسنی چهقوی، (Suffolk - Coulter) پیک هاتوه.

پروسیسی کارکردنی مهكینهی ئهمهزۆن بهم جورهیه:

بریمی شاقولیی 1 له کاتی خولانهوی له عماره که تۆو بهرو سهروهوه

دانهویله بههوی كهوچگی سورینهری (agitator) 9 بۆئامیری تۆودهر نزیك دهیتهوهو جوركه كانی لولهی گزیندار به تۆو پردهین. له کاتی خولانهوی لولهی گزیندار تۆو بۆناو بوری 3 ههڵ دههینزیت و له ههمان کاتیش دا تهزوی بای بههینز له پانکهی 8 دیت و دانهویله ههڵ دهگریت و بهرو دابهش كهری 1 دهگوزینهوه. ئینجا دانهویله بۆ بۆریه کانی ههڵگری تۆو دابهش دهكریت و بهرو گاسنه کانی چاندن رووکار دهكریت.

خیرایی بزونهوهی تراکتور ههتاكو 33, 33 / م چرکه ئامیری دابهش كهری بنگهیی ئەكۆرد بههینزه تیهکی باش تۆوی گهنم و جوو سهوزهو لۆییاو فاسولیاو دانهویلهی كیش سووك و دهنك بچوك دهچینیت. نرخی چاندنی ههر دونمیک بهم مهكینه بههگۆنیهی مهكینهی چاندنی ئاسایی 6 - 7, 6% ههرزان تره.

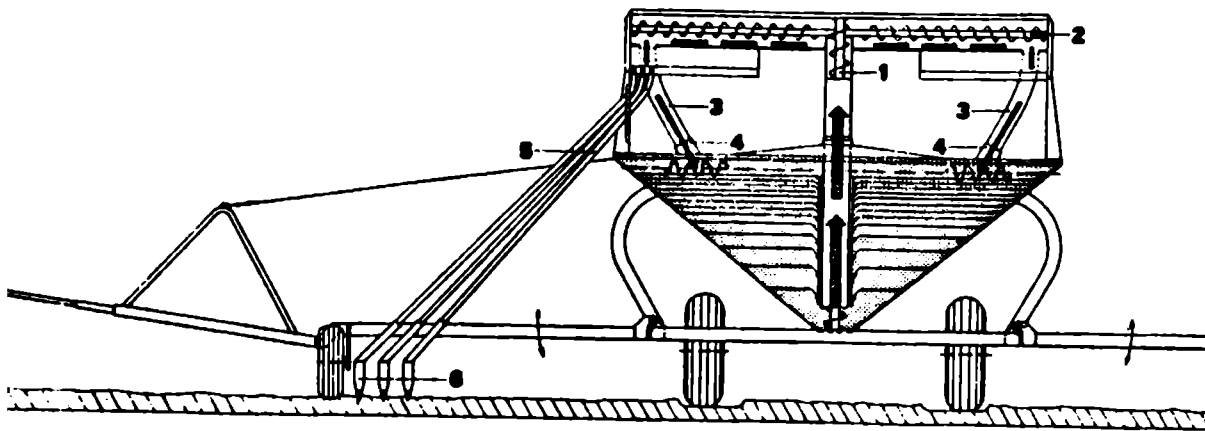

(وینهی ۱۲) مهكینهی تۆوكردنی تهفهزۆن

5 - Machines for Power (Farming Edition) By Archie A. Stone, and Harold E. Gulvin.

6 - Element of agricultural Machinery Volume 2, By Robert M. Wilkinson and Oscar A. Braunbeck. 1977

(ح) به زمانی رووسی:

7 - پروفیسور ن ی. کلین و دکتور ف. ٹا. ساکون.

مہینہ کاری کشت وکالی موسکو 1980.

8 - پروفیسور ف. س. کوسینسکی: زوی و بہرہ می

بنچینہ می کشت وکال موسکو 1980.

9 - پروفیسور ٹا. ب لوربی وٹا. ٹا گرومیچیفسکی بیرکاری و

نہخشہ سازی مہینہ کاری کشت وکال لیننگراد. 1977.

10 - پروفیسور توربین.

تیور یاو بیرکاری تکنولوجیای مہینہ کاری کشت وکال - 1967.

11 - پروفیسور گ. ٹی لیستہ پادوف: مہینہ کاری کشت وکال

موسکو - 1976.

12 - جہاد کیانی.

لیکچرلینہ وہی ٹامیری گواستنہ وہی نوو بو رژی می توودہ ری

پنیوماتیکی بنکہ می.

نامیلکہ می دکتورا. گورگی - بیلوروسیا - 1981.

13 - پیشاندہ ری (referenee book) نہخشہ سازی (designer)

مہینہ کاری کشت وکال بہرگی دووہم موسکو - 1967.

(د) فہرہ نگہ کان

14 - جلال کچال غریب. 3891 - ثلاثلا عزجلا
1979 ناٹلا عزجلا، 4791 - ہینامیسلا - لولاا عزجلا
ی. درک - یزیلگنٹا - یبرغ یملعللا یسوماقلا متہ

15 - ف. م. بوریسوف - قاموس روسی - عربی الجزء

الاول والثانی 1983.

16 - فہرہ نگہ پلٹیکنیککی - روسی - ٹینگلیزی ب. ف.

کوزنیچوف - 1980.

17 - منیر البعلبکی.

المورد قاموس إنگلیزی - عربی.

بہرز دکاتہ وہو بو ٹامیری توودہ ری بریمی ٹاسوی 2 دہ گوزرنہ وہ ٹینجا
ٹامیری توودہ ری بریمی نوو بہسہر بوریہ کاری ہلگری نوو دابہش
دہکات و بہ دستوری سہرہ خو ہاتہ خواروہ (Free Falling) بہرہ وگاسنی
چاندن رووکار دہ کرتیت و نووی زیاد بہ ہوی بوری 3 بو عماری نوو
دہ گرنہ وہ.

ٹینجا نوو بہ ناو جوگہ لہ می ٹامادہ کراو دابہش دہ کرتیت و بہ ہوی شانہ می
شہنہ می نووی چاندراو دادہ پوشریت.

ٹہم مہینہ بہ سی مودیل دروست دہ کرتیت و پانی کارکہریان 4، 5، 6
مہترہ و کیشیان 65، 700 و 750 کیلوگرامہ و ژمارہ می گاسنی چاندن
33، 41، 49.

بوکہم کردنہ وہی پانی مہینہ کہ لہ باری گواستنہ وہ باسکی شاصی لہ
ہردوو بہ جوگہ می لہ گہ ل شاصی سہرہ کی دہ بہ ستریت و بہ لای عماری
نوو لہ ہردوو لابرز دہ کرتیت وہ.

سہرچا وہ کان

(ا) بہ زمانی عہرہ می

1 - لطفی حسین و الدکتور المهندس عبدالسلام محمود
عزت.

معدات مکننتہ المحاصیل الحقلیة بغداد 1978.

2 - ترجمة: الدكتور عبدالمعطي الخفاف والمهندس
عبدالعزیز کامل.

المعدات الزراعية (الجزء الاول) بغداد 1981.

3 - الدكتور المهندس عبدالحمید ابوسبع والدكتور المهندس
یسری کریم.

الات الزراعية دار المعارف 1980.

(ب) بہ زمانی ٹینگلیزی:

4 - Principles Of Farm Machinery By Professor R. A Kener, Roy
Bainer and E. L. Barger. 1972. -

چاندن و پیش نستنی توتن له



○ ئاستی عثمان شریف ○

(پیشه‌کی)

وهك ئاشكرایه توتن بایه‌خیکی ئابووری گه‌وره‌ی هه‌یه، به‌تایه‌تی له ناوچه‌ی کوردستاندا، ژماره‌یه‌کی زۆر له جوتیاری ناوچه‌که خه‌ریکی ئهم ڕووه‌که‌ن له‌گه‌ڵ ئه‌وه‌شدا خزمه‌تیکی زۆری ئه‌وی هه‌ر له‌چاندنی تۆوه‌وه، هه‌تا وشك کردنه‌وه‌و داگرتنی (توتنه‌که له‌فهرده‌دا . . ئیستا جوتیاری کورد ئاشنايه‌تیکی زۆری هه‌یه له‌گه‌ڵ توتن دا، هه‌رچه‌نده ئهم ڕووه‌که تۆوه‌که‌ی هه‌تراهه نه‌ک له‌په‌گه‌زدا هه‌مان بووی، هه‌زاره‌ها چیرۆک و حیکایه‌تی له‌سه‌ره، وه‌بان ڕووی داوه به‌لام ئیستاش جوتیار هه‌ر به‌رنگا تایه‌تی‌یه‌که‌ی خۆی مامه‌له‌ی له‌گه‌ڵدا ئه‌کات، جابۆیه ئهم به‌رهمه گزنگی پێ‌دراوه‌و. . . ده‌یان په‌پۆرو لێزان به‌لگه‌ی له‌م بواره دا‌هه‌تراهه زیاتر هه‌ول ئه‌دری که‌چاک بکرت و

پیش بخه‌رت بۆ ئه‌وه‌ی زیاتر هانی جوتیار بدریت که بایه‌خیکی باش به‌م ڕووه‌که بدات چونکه هه‌لکه‌وتنی خاک و ئاوه‌وای ناوچه‌ی کوردستان زۆر له‌باره بۆ ئهم ڕووه‌که ئابووریه ئیمه‌ش به‌باشمان زانی که‌وا هه‌ولیکمان هه‌بی له‌م بواره‌دا ئه‌گه‌ر که‌میش بیت به‌لام جی‌بگرت. . .

کورت‌ه‌یه‌کی میژووی توتن

میژووی زانراوی توتن ئه‌گه‌ر پته‌وه بۆ گه‌شته‌که‌ی کرستۆفه‌ر کۆلومبس بۆ وولاتی هیندی‌ه‌کان له‌ سالانی 1492دا، هیندی‌یه سووره‌کان گه‌لای توتنیان بۆ کیشان به‌کاره‌تراهه له‌ جه‌ژنه ئایینی‌یه‌کاندا، هه‌روه‌ها بۆ چاره‌سه‌رکردنی هه‌ندی نه‌خوشی وه‌ک سه‌رئیشه، هه‌ر له‌و ڕۆژه‌دا واتا له‌ریکه‌وتی 28 تشرینی

یه‌که‌می سالی 1492 دا کولومبس فرمان ئه‌دا به‌دووان له پیاوه‌کانی زیاتر له‌و دووکه‌له نزیك بینه‌وه، ئه‌مانیش له ریگا زور له هیندی‌یه‌کان له ژن و پیاو نه‌بینن که قامیشیکی دریز به ده‌میانه‌وه‌یه‌و دووکه‌لی لی به‌رز نه‌بیته‌وه، هه‌روه‌ها کولومبس له‌لایه‌ن (بارتملی لاکازاس) هه‌و پشنگیری کراوه له‌دوای گه‌رانه‌وه‌ی له وولاتی هیندی رۆژئاوا و وتویه‌تی :- که دانیشتوانی ئه‌م وولاته‌ جوړه سه‌بیلیکی دریز نه‌کیشن که پی‌یان ووتوه «تویاکوس» له‌و سه‌ره‌ی لای لیویانه‌وه دووکه‌لیکی زوری لی هاتوته‌ده‌ر، ئه‌مه‌ش وای راگه‌یاندوه که باری هیلاکیان سووک ئه‌کات.

بالویزی فه‌ره‌نسی (جینانیکۆت) له پورتوگال له سالی 1561 دا ده‌ستیکی بالای هه‌بووه له ناسینی توتن به ئه‌روپا، ئه‌مه‌ش به‌هزی ئه‌وه‌وه‌ی که هه‌ندی تووی نارد بو شازنی فه‌ره‌نسا که ناوی «کاترین» بوو تا به‌کاری به‌ییت بو چاره‌سه‌رکردنی سه‌رئیشه‌که، هه‌ر بویه ناوی زانستی توتن به Nicotina ناوی ده‌رکرد وک ریزلیان بو جینانیکۆت.

- یه‌که‌م که‌س توتنی گه‌یاندوه ئیسپانیا (پامون پون) بو.

- ئه‌و که‌سه‌ی له‌سه‌ر توتن زوری خویندوه پزشکی فلیبی دووم بووه، که ناوی (فرانسیسکو هرناندز) ه.

- له سالی 1559 دا پاشای ئینگلته‌ره «جاکی یه‌که‌م» جگه‌ره کیشانی قه‌ده‌غه کردوه، دیسان له‌سالی 1642 ز «بابا توریانی هه‌شته‌م» ئه‌وانه‌ی جگه‌ره‌کیش بوون هه‌موویانی بی به‌ش کرد له هاتو چوکردنی ناوکلیسه...

ده‌رکه‌وتنی توتن له عیراقد:

چاندنی توتن له ئه‌وروپاوه گه‌بیشه‌ ده‌وله‌تی عوسمانی که له‌شه‌ری (قهرم) له سالی 1855 دا سه‌ریازه‌کانی له شیوه‌ی سیغاردا توتنیان ئه‌کیشا، له‌و کاته‌شدا ده‌وله‌تی عیراق سه‌ر به‌ئیمپراتوریه‌تی عوسمانی بوو، به‌لام زور جار به‌کاره‌ینانی

قه‌ده‌غه کراوه له‌لایه‌ن سولتان مرادی چواره‌مه‌وه، تا سالی 1890 په‌یوه‌ندیه‌کی بازرگانی به‌ستراوه له‌نیوان عیراق و کومپانیایه‌کی فه‌ره‌نسی دا که‌ناوی «ریزی Rezi» بووه بو ماوه‌ی 30 سال...

ئاشکرایه باری سروشتی عیراق له خاک و ئاوه‌ه‌وا هانده‌ریکی له‌بار بووه بولیکۆلینه‌وه و تاقی کردنه‌وه له‌سه‌ر جوړو به‌شه‌کانی توتن. هه‌ر به‌م بونه‌یه‌وه له‌سالی 1939 دا به‌ریوه‌به‌رایه‌تی ئینحصاری توتن دامه‌زرا بو‌چاودیری کردنی چاندنی توتن له‌عیراقد، له سالی 1952 دا ناوه‌که‌ی گوپرا بو به‌رژه‌وندی به‌ریوه‌به‌ریتی ئینحصاری توتن به‌په‌ی یاسای ژماره (52) هه‌ر له هه‌مان سالدای میری ئه‌وکاته توتنی رۆژه‌لاتی له تورکیا و بلگاریا و یونانه‌وه هینایه ناو وولاته‌وه.

نیشانه‌کانی رووه‌کی توتن

توتن له‌باره‌ی رووه‌کی‌یه‌وه ئه‌گه‌رئیه‌وه بو‌خیزانی (Solaneceae) که ره‌گه‌زی. نیکۆتینایه (Nicotiana) وه ژماره‌ی کرومۆزومه‌کانی (24) جووقه توتن بریتی‌یه له رووه‌کیکی نیره مووک که توانای خویشاندانی هه‌یه له‌کیلگه‌دا له‌دووریه‌کی تاییه‌تی دا به‌ریژه‌ی 97 - 100. / . له‌سه‌دا.

دریزی رووه‌کی توتن له‌باری تاییه‌تی دا 70 - 200 سم وه‌یان زیاتره، قه‌باره‌ی گه‌لاکانی جیاوازه بچووکه‌کانی دریزییان له 4 - 6 سم، به‌لام گه‌وره‌کانی ئه‌گاته 25 - 120 سم ژماره‌ی گه‌لاکانی 14 - 30 گه‌لایه، شیوه‌ی گه‌لاکانی دریز و ته‌سکه وه‌یان پان و هیلکه‌یی‌یه، هه‌ندیکیان گونجکه‌ی هه‌یه‌و، هه‌ندیکی تریان نی‌یه‌تی گه‌لاکان به‌شیوه‌ی لابه‌لا له‌سه‌ر قه‌د ئه‌بیرنیت و ریزنه‌بیت 1 بو 3، 2 بو 2، 3 بو 8 وه‌یان به‌که‌می 5/13 گه‌لا ریزنه‌بن.

ره‌نگی گوله‌کان سه‌ی وه‌یان سووره به‌لام به‌شیوه‌یه‌کی

گشتی گوله‌کان رهنگیان (په‌مه‌یی) په دریزیان له‌نیوان 10 - 60 ملیمه‌تره شیوه‌یان وهك رهنه‌تی وایه، پینج گه‌لایی‌یه، به‌ته‌نھا پرووه‌کیک 10 - 20 گرام توو به‌رهم نه‌هینیت، قه‌باره‌ی دنکه توزه‌وکان بچوکه، هر 10 - 12 هزاره دنکه توو کیسه‌که‌ی نه‌گاته اگرام شیوه‌ی مه‌یلو هیلکه‌یی وه‌یان پانه، دریزی 75 و. ملیمه‌تر نه‌بیت، رهنگی تووی تووتن قاوه‌یی کاله به‌لام نه‌گورپریت به‌ریش وه‌یان قاوه‌یی توخ، له‌بهر نه‌وه‌ی توو نیکوتنی تیانی په وهك خوراک به‌کار نه‌هینریت، تووی تووتن توانای مانه‌وه‌ی هه‌یه بو (20) سال نه‌گهر هاتووباری هه‌لگرتنی گونجاوبیت واتاووشکی وی پله‌ی گهرمای 10 - 16 سده‌ی بیت.

باری سروشتی و په‌یوه‌ندی به‌شونیی چاندنی تووتنه‌وه:-

باری سروشتی له (خاک و ناووه‌وا) په‌یونديه‌کی به‌تینی هه‌یه بو‌دیاری‌کردنی شونیی چاندن و به‌رهم هینانی، وه‌کو لای خواره‌وه پروونی نه‌که‌ینه‌و:

۱ - خاک: نه‌و خاکی تووتنی تیا نه‌کریت نه‌بیت نوپینی لماوی بیت ناو بگری و باش ناو بخواته‌وه، ترشی 5/5 PH - 7/2 بیت، بژاری نه‌بیت ماده‌ی نورگانیک و کانزایی زور بیت. گاتزایی زور بیت. خاکی قه‌د پالی شاخه‌کان (ده‌شته شاخاوی‌یه‌کان) که‌شئی کم بیت به‌چاکترین و گونجاوترین شونیی چاندنی تووتن دائه‌نری، هه‌روه‌ها ده‌رکه‌و توه که‌خاکی قورس تووتنه‌که‌ی به‌شیکی زور له نایتروجین و نیکوتین و کالسیومی تیا نه‌بیت، نه‌و تووتنه‌ش که به‌رهم دی دیسان به‌شیکی کم له پوتاسیوم و کاربوهیدراتی تیا نه‌بیت.

ب - ناووه‌وا: تووتن له شونیی فینک دا نه‌کریت، له جیهاندا له نیوان هیللی پانی (60) له‌سه‌روه‌ه تاهیللی پانی (40) له‌خوار هیللی نیستراوه بلاو بوته‌وه، ناو هه‌واش بریتی په‌له:

1 - پله‌ی گهرما:- تووتن پیوستی به‌وه‌رزیک هه‌یه‌که به‌ستنی تیا پروونه‌دات هر له‌شه‌تل لیدانه‌وه تا شکانده‌وه و وشک‌کردنه‌وه‌ی، پاشترین پله‌ی گهرما بو پرواندنی توو له شه تلگا 27 - 30 پله‌ی سده‌ی‌یه، وه بو‌گه‌شه‌کردنی شه‌تل‌کان (27 س) په‌یان له (12 - 36 س) نه‌گهر پله‌ی گهرمی له 12 س نزم بووه نه‌وا ژماره‌ی گه‌لا کم نه‌بیت و زووگول نه‌کات به‌لام نه‌گهر هاتووله 36 س زیاتر بوو له‌گه‌ل نه‌وه‌شا شئی زوریش نه‌بیت هوی دواکه‌وتنی گول‌کردن، زور بوونی بوون به‌هه‌لم کاریکی خراب نه‌کاته سهر تامی تووتنه‌که.

2 - شی: پاشترین ریژه‌ی شی له هه‌وادا که‌تووتن پیوستی پی‌ی هه‌یه له 40 - 60 / له سهدا، باران پیوسته له‌کاتی توو‌کردنه‌وه تا پینگه‌یشتنی [له‌گه‌ل ناودانی تووتنه‌که به‌پی‌ی پیوست]، به‌لام بارانی زور نه‌بیت هوی کم بوونی نیکوتین له‌گه‌ل‌ادا، به‌پینچه‌وانه‌وه بارانی کم نه‌بیت هوی زور بوونی نیکوتین و نایتروجین و کالسیوم.

3 - «با»:- «با»ی به‌هیز نه‌بیت هوی و وشک‌کردنه‌وه‌ی زه‌وی، کاریکی خراب نه‌کاته سهر پرووه‌کی تووتن بو‌شکاندن و دراندنی گه‌لا، هه‌روه‌ها به‌هوی «با» وه له‌شونیی تره‌وه سبورات و تووی گیای کیوی دیته ناوکیلگه‌وه‌وه نه‌بیت هوی کم بوونی به‌رهمی تووتن و خراب بوونی جزوی پله‌ی تووتنه‌که.

4 - تیشکی رۆژ: تیشکی رۆژ گرنگی‌یه‌کی گه‌وره‌ی هه‌یه له کرداری رۆشنه پیک هاتن دا، وه‌به‌پله‌ی دووم دیت له دوا‌ی بارانه‌وه، هه‌تا تیشکی رۆژ به‌ته‌واوی هه‌بیت گه‌شه‌کردنی پرووه‌کی تووتن چاکتر نه‌بیت.

«دابه‌ش‌کردنی تووتن به‌گوسیره‌ی رینگه‌ی و وشک‌کردنه‌وه‌وه به‌کارهینانی»

به‌شیوه‌یه‌کی گشتی نه‌توانین تووتن دابه‌ش بکه‌ین به‌چوار کومه‌له‌وه به‌پی‌ی رینگه‌ی و وشک‌کردنه‌وه‌وه به‌کارهینانی:-

1 - تووتنی رۆژه‌لاتی (التبوغ الشرقيه):- نه‌م جوړه

تووتنه له بهر تیشکی رۆژدا و وشک نه کړیته وه، له نیشانه جیاکه رهوه کانی هم جوړه نه وه، قهباره ی بچوکه و ده ماره کانی ناسکه تام بوټیکي سروشتی تایه تی خوئی هه به، نه و ولاتانه ی هم جوړه تووتنه به ره هم نه هینن تورکیا - یونان - بولغاریا - یوغوسلافیا - ئیران - عیراق - سووریا - ئیتالیا.

2 - تووتنی فرجینی (التبوغ الفرجینی): - هم جوړه تووتنه به زوری له بارنی تایه تی دا که بو هم مبهسته سازکراوه به نامیری پله ی گه رماوشی و وشک نه کړیته وه، له نیشانه و دیارده کانی هم جوړه نه وه به گه لاکانی گه وره و نه ستوره په نگي زه رداوه و شان کانی شی به هیزه، ریزه به کی به رز له شه کړی تیدایه نه گه ر به راوردی بکه ین له گه ل جوړه کانی تری تووتندا.

نه و ولاتانه ی هم جوړه به ره هم نه هینن بریتین له: نه مریکا - هیند - چین - که نه دا - فلیپین - نه وه ی شایانی باسه چهند جوړیک له م تووتنه له ژیر تیشکی رۆژدا و وشک نه کړیته وه که پی ی نه وتری (sun - cured) به ناوبانگ ترین و ولاتی به ره هم هینتری هم جوړه بریتین له:

نه مریکا - چین - نهردن - پاکستان - هیند.

3 - تووتنی ییرلی: - هم جوړه تووتنه له ژیر سینه ردا و وشک نه کړیته وه بی پشت بهستن به هیچ جوړه نامیریکی پله ی گه رما، بو په پشت به باری سروشتی ناوچه که نه به سترتی، له نیشانه و دیارده کانی هم جوړه نه وه به: په نگي گه لاکانی توخه، گه لاکانی گه وره به، شان کانی ته نکه ریزه ی مادده ی شه کړ تیدا که مه توانای هه لمژینی هه به بو مادده ی شله دارو عتر له پشه سازی جگه ره دا. ولاتانی به ره هم هینتری هم جوړه بریتین له: - نه مریکا - ئیتالیا - ئیسپانیا - که نه دا.

4 - تووتنی دارک فایرکیورده (Dark Fire - cured) هم جوړه له تووتن له ژووری تایه تی دا که پی ی نه وتری بارن و وشک

نه کړیته وه، نه دریته بهر دووکه لی ته خته ی سوتاو، به تایه تی دووکه لی داری سنه و بهر، هم جوړه بو پایپ به کار نه هینریت، نه و ولاتانه ی هم جوړه به ره هم نه هینن بریتین له نه مریکا - مه لایو - سووریا -

«تاماده کړنی شه تلگا و به خپو کړنی»

1 - هه لېژاردنی زه وی بو شه تلگا: بو ده ست نیشان کړنی پارچه زه وی به ک بو شه تلگا که نه بی ره چاوی هم خالانه ی خواره وه بکه ین: -

1 - ناشکرایه کانی به خپو کړنی تووتن له سه ره تای وهرزی به هاردا ده ست پی نه کات له م مانگه شدا ناوه ووا به راده یه ک سارده له بهر نه وه نه بیت شوینکی باش هه لېژریت که وا به دریزایی رۆژ روو له خو ر بیت وه دوور بیت له ته ووزمی «با ی سارده وه».

2 - پیوسته زه وی به که قورینی لماوی بیت، هه روه ها ده وله مهن د بیت به زینده مادده ی تاوه و ناوه ده رچوونی باش بیت، نابیت جوړی زه وی به که قوراوی بیت له بهر نه وه ی بو ماوه به کی زور ته پای تیا نه مینینه وه به ممش پله ی گه رمی دیته خواره وه له زه وی به که دا، که پله ی گه رما به رز بو وه شه تلگه کان تووشی نه خوشی نه بیت، په گه کانی نه پرزیت، هه روه ها رووی زه وی به که په ق نه بیت، به لام زه وی لماوی هه ژاره و ناوه ده رچوونی زوره.

3 - چاکتروایه نه و زه وی به ی تاماده نه کړی بو دامه زران دنی شه تلگا له وه رزیک زیاتر به کار نه هینری.

4 - پیوسته شوینی شه تلگا که نرک بیت له سه ر چاوه ی ناوه وه، هه روه ها ناوه که له بهری پروات باشتره له ئاوی وه ستاو، پیوسته ئاوی بیر به کار نه هینری له بهر نه وه ی خوئی کلوری تیدایه.

5 - پیوسته زه وی به که ریک بیت، پاک بیت و دوور بیت له نه خوشی یه وه.

«ئامادە كىردنى زەوى شەتلگا»

پەينەكە ئامادە ئەيىت بۇ بەكار ھېنان .

«جۆرەكانى شەتلگا»

لىرەدا چەند ھۆيەك كار ئەگىرپىت لەدەست نىشان كىردنى جۆرەكانى شەتلگا، لەو ھۇزۇرمانەش ئابورى و جوگرافى و گەورەيى روويەرى شەتلگاگە، سى جۆر شەتلگامان ھەپە

1 - دوكانە شەتلى نزم

2 - دوكانە شەتلى مام ناوئەندى .

دوكانە شەتلى بەرز (بلىند) .

1 - دوكانە شەتلى نزم :- ئاستى ئەم جۆرە 10 سەم

نزمتر ئەيىت لەرووي زەوى يەو، پەلەي گەرما لە سەرەتاي بەھاردا تيا لەبارە، كار ئەكاتە سەر خىرايى چەكەرە كىردنى تۆوگە، بەلام ئەم رووي خىرايى ھەپە وەك پارىزگارى بەھىندەيەكى زۆر لەئاوئەو ئەكات زياتر لە پىويستى اشەتلەكان، ئەمەش ئەيىتە ھۆي پىگرتن لە گەشەكىردنى شەتلەكان و بلاو بوونەوئەي نەخوشى، ئەم جۆرە لە ناوچە شاخاويەكاندا لەبارە، چونكە ھەمىشە روو لە «با»ي بەھىزە .

2 - شەتلە دووكانسى مام ناوئەندى، بەرزايى ئەم

جۆرەيان لە رووي زەوى يەو ئەگاتە نزيكەي 10 سەم، چەند روويەكى باشى ھەپە وەك پارىزگارى بەتەرايى زيادەوئە ناكات، كەمتر تووشى نەخوشى ئەيىت، رىژەي خىرايى چەكەرە كىردن و پىگەيشتن تيا بەرزە .

3 - دووكانە شەتلى بەرز «بلىند» : بەرزايى لە رووي

زەوى يەو ئەگاتە نزيكەي 20 سەم، بەو بەناوبانگە ئاوە دەرچوونى تيا باشە، كەمتر تووشى نەخوشى ئەيىت، بەلام رووي خىرايى ئەو يە ھەمىشە روو لە «با»ي بەھىزە لەبەر ئەو تۆو پەينەكەي بەھۆي ئەم «با» يەو زۆر بلاو ئەيىتەوئە سوودى نامىنى .

بۇ ئەوئەي شەتلىكى بەھىزو لەبارمان دەست كەوت بۇ روواندن ، ئەبى گەكە نەرم بىت دەولەمەندىت بەخۇراك بۇ ئەوئەي گەشەكىردنى ئاسان بىت، زەوى يەكە بكيلىرەيت و پەين بكيلىت بەپەيىنى ئازەل بەپىي پىويست، ئەم كىلانەش لە پايزا دەست پى ئەكات لەمانگى تشرىنى يەكەمەدا بە قولنى 30 - 35 سەم، بۇ ھەلگىرانەوئەي گەكە لەگەل گز وگيادا وەشى كىردنەوئەي زەوى يەكە تاوئەكو پارىزگارى بەباراناوئەو بكات بۇ لەناوبىردنى تۆوگز وگياو ھىلكەي مارومىرو، چاكتىروايە پەيىنى ئازەلنى سوتواي پىوئەبكيلى، بەلام كىلاننى دووئەم لەسەرەتاي وەرزى بەھاردا دەست پى ئەكات وانا لەمانگى شوباندا بەلام ئەمجارە كىلانەكە قولنى ابىت، قولنى يەكەي ئەگاتە 10 - 15 سەم ئىنجا گەكەشى ئەكەرتەوئەو . رىك ئەكەرت، زەوى يەكە پاكتى ئەكەرتەوئەو، بە بەكارھىنانى يەكى لەم (مىيدانە) .

1 - بازامىد بەرژەي 110 - 150 كگم بۇ يەك دۆنم

2 - دىمىد بەرژەي 2 - 4 كگم بۇ يەك دۆنم .

3 - دىترىئول بەرژەي 1 كگم بۇ يەك دۆنم

«پاكتى كىردنەوئەي پەيىنى ئازەلنى بۇ بەكارھىنانى داپوشىنى رووي دووكانە شەتل» :- پىش ئەوئەي دەست بگەين بە پاكتى كىردنەوئەي پىويستە پەيىنەكە بىيژرەيتەوئە، پاش ئەمە بە ئەستورى 10 سەم كەلەكە ئەكەرت لەسەر زەوى ماددەي فۆرمالىن بەخەستى 5 . / . لەسەدا يان فابام بەخەستى 10 . / . لەسەدا وە بەرژەي 10 لىتر بۆيەك مەتر چوارگوشە، پاش ئەمە چىنكى تریپىن ئەكەرتە سەر پەيىنى يەكەم وە بەھەمان ماددە ئەپىرژىنى، ئەم كىردارە دووبارە ئەكەرتەوئە تا ئەستورى پەيىنەكە ئەگاتە مەترىك ئىنجا تىكەل ئەكەرت تاوئەكو پەيىن و ماددەكان تىكەلنى يەكتر ئەبن، دواي ئەو بە ناپلۇن دا ئەپوشىرى بۇماوئەي (15) رۆژ، پاشان

چاندنی تۆو:

دوای رینگ کردن و چاککردنی
 رووی دووکانه شتله که هندی تۆو تهینین له گه
 خوله میش یان لمدا تیکه لی ته که ین به ریزه ی 5 - 8 گرام بو
 10 مەتر چوار گوشه به نیسبەتی تۆوی رۆژه لاتنی یه وه،
 به لام به نیسبەتی تۆوی فەرجینی و بیرلی یه وه 3 - 5 گرام بو
 10 مەتر چوار گوشه به کار تهینین، پاش تهوی تۆو خوله
 میشه که مان جوان تیکه ل کرد ئینجا به شیوه یکی رینگ و
 دروست بلاوی ته که یه وه به سەر رووی دووکانه شتله که دا
 ، پاشان ئەم تۆوه به چینیکی تەنک له پەیینی بیژاوه
 به تهستوری هو. - 1 سم دا ته پوشین ، به پارچه یه که ته خته ی
 ساف له شیوه ی لاکیشه دا ته کوترینه وه تا وه کو تۆوه کان
 سه قامگیرین له رووی دووکانه شتله که دا ئینجا به هۆی
 ئاو پرژینه وه (رشاشات) وه ئاوی ته دین و به نایلون دای
 ته پوشین.

تیینی: له کاتی چاندنی تۆوه که دا ته بیت رۆژه که ی
 خوش بیت و هتاو سایه قه بیت و (با) هیمن بیت.

کارتیکردنی پلهی گەرما له سەر چه که ره کردن

باشترین پلهی گەرما بو چه که ره کردنی تۆو له نیوان 20
 - 28 پلهی سەدی دایه، ته گەر ئەم پلهی گەرما یه له م راده
 هاته خواره وه ته یی به هۆی دوا که وتنی چه که ره کردن و
 مانه وه ی تۆوه که له دهوری سربووندا ، پاش گه یشتنی ئاو
 به تۆوه که دهست ته کات به هه لئەمژینی له سەدا 30 - 35
 له کیشی ، پاشان ره گه گه شه ته کات وه له سەدا 60 - 70
 له کیشی تۆوه که ئاو هه لئەمژنی بو ته وه ی ره گی سەر که ی
 پهیدا بکات ، تۆو به چوار قوناغدا تیشه په ریت تا پهیدا بوونی
 شه تل:

أ - قوناغی سربوون

ب - قوناغی ئاوسان ، هه له اتن

ح - قوناغی ده رجوونی چه که ره له تۆو
 د - قوناغی ره گه کردن (ره گه ده رجوون)

ئاودان

کرداری ئاودیزی په کیکه له کرداره
 سه ره کیه کانی کشت و کال ، ژماره ی ئاودان و چه ندیتی
 ئاو، وه ستاوه له سەر باری ئاوه وا ، جوړی ئاودانه کان و
 جوړووته مەنی شتله که به پی ی پیوستی به ئاو ته توانین
 دابه شی بکه ین به چه ند قوناغیکه وه:

1 - له تۆو کردنه وه بو چه که ره کردن: پیوسته رووی
 دووکانه که هه میشه ته ریت رۆژانه پیوستی یه که مەتر چوار
 گوشه 2/1 تا 3 لیتر ئاوه.

2 - له ده ره که وتنی چه که ره وه بو گه لاکردن: له م قوناغدا
 پیوستی به به شیکی زیاتر ئاوه یه ، رۆژانه پیوستی یه که
 مەتر چوار گوشه پیوستی 5, 3 تا 4 لیتر ئاوه یه.

3 - له ده ره که وتنی گه لاهه تا گواسته وه ی شتله کان :-
 له م قوناغدا پیوستی ئه به ئاونکی زور هه یه ، نیوان
 ئاودانه کان دریزه ، به لام به هینده یه کی زور ، پیوسته
 ریزه ی ته پایی له گله که دا بگاته قوولی 10 سم.

شه تلگا به چه ند رینگایه ک ئاو ته درنی:

1 - به هۆی ئاو پرژینی دهستی یه وه.
 2 - به هۆی بۆری دریزه وه ، ئەم بۆریانه دابه ش ته کری
 له چواردهوری شه تلگا که ، لقیان لی ته بیته وه به هۆی بۆری
 بچوکی پلاستیکه وه ، کوتایی سەری ئەم بۆریانه له شیوه ی
 ره حته ی دان وه (دوش) ی گەرماو ، رووی دووکانه کانی پی
 ئاو ته درنی.

3 - به کۆرگای ئاوه وه که راکیشه ر پایشه کیشی له
 زیره وه پیدا بۆری یه کی پیوه یه به کونی نه رم داپوشراوه
 روویه ری دووکانه شتله کانی پی ئاو ته درنی.

4 - ئاودان ھەۋى پىرژىنەرى باراناۋىيەۋە (سېرىنگلر)

بۇزار

_____ :- بەيى پىۋىست بۇزار ئەكرىت يان لەكاتى دەرکەۋىتى گۇۋىگادا ، پاش كىردارى بۇزاركىردن يەكسەر شەتلگاكە ئاۋ ئەدرى ، بۇزاركىردن پاش (4) ھەفتە دواى چەكەرە كىردن دەست پى ئەكات ، بۇ ئەنجام ھىنانى ئەم كىردارە ئەبىت ئاگادارى شەتلەكان بىن كەبەدە سىمانەۋە ھەلنە كىشرىت ، چاكىروايە ئەۋ گىايەى ئەمانەۋى ھەلەكىشىن بخرىتە نىۋان دوۋپەنجەۋە ، پاشان لەسەر لايەكى دوۋكانەكە دائەنرىت .

پەيىن كىردن

_____ :- ئەگەر ھاتوۋ شەتلەكان لاۋاز بوون پەيىنى كىمىاۋى تى ئەكەين تا بەھىز بىت بەم رىژانەى خوارەۋە :

1 - نەتراتى ئامونىا 21 . / . 15 گم بو / 2م بو توتوتنى

بۇزھەلاتى

2 - سۋبەر فوسفات 18 . / . 30 گم بو / 2م بو توتوتنى

بۇزھەلاتى

ئەمەش ئەبى لە ئاۋا بتۋىنرىتەۋە بەھۋى ئاۋپىرژىنەۋە كىرىت بەشە تلگاكەۋە ، پاشان يەكسەر ئاۋى ئەكەين ھەسردا تا گەلاكان بشۋرىنەۋە ، بۇ توتوتنى فەرجىنى و بىرلى ئەم رىژانە ئەگۋرپىن بەم شىۋەيەى خوارەۋە

1 - نەتراتى ئامونىا 45 . / . 15 - 20 گم بو / 2م

2 - سۋبەر فوسفات 18 . / . 40 - 50 گم بو / 2م

داپوشىن

_____ :- بە نايىلون دوۋكانە شەتلەكان دائەپوشىرىت بۇ پارىزگارى كىردن لە زوقم و سەرما ، پىش چەكەرە كىردن دواى ھەموۋ ئاۋدانىك دائەپوشىرىت ، پاش چەكەرە كىردن پىۋىستە بەرۇز دانەپوشىرىت بەمەرجىك

ئاۋەسۋا خۇش بىت بەدرىژاى رۇز خۇر بەدەرەۋە بىت ، بەيانىان لەگەل دەرکەۋىتى خۇردا نايىلونەكە بەرز ئەكرىتەۋە تا خۇر ئاۋابوون پاشان دائەپوشىرىتەۋە ، بەلام لە رۇزى باراندا يان ئەگەر ھەور بوو پاش ئاۋدان يەكسەر دائەپوشىرىتەۋە .

تېيىنى

_____ :- ئەم كىردارە ئەبىت زۇر بەوردى بەئەنجام بگەيەنرىن ئەگىنا شەتلەكان توشى نەخۇشى ئەبن بەھۋى كۆبۈنەۋەى شىۋە بەرز بوۋنەۋەى پلەى گەرماۋە .

- پىش گواستەۋەى شەتلەكان بۇكىلگە بە ماۋەى 3 تا 4 رۇز ئار لە شەتلگاكە ئەبرىن تاۋەكو شەتلەكان رابەيىن بۇ زروفى كىلگە .

- ھەلەكەندى شەتل و گواستەۋەى بۇكىلگە

_____ :-

ئەگەر بۇمان دەرکەۋىت شەتلەكان پىگەبىشتوون ئەۋكاتە دەست ئەكەين بەھە لىكشانىان ، ئەمەش بەھۋى چەند دياردەيەكەۋە ئەتوانىن بزانىن شەتلە كە گەيوۋە .

1 - گەلاكانى رەنگىان سەۋزىكى كراۋەيە .

2 - درىژى شەتلەكان لە كوتايى رەگەكەيەۋە تا كوتايى

گەلاكانى ئەگاتە نرىكەى 12 - 14سم .

3 - ژمارەى گەلا لە نىۋان 5 - 6 داپە .

ھەرۋەھا شىۋەيەكى ترىش ھەيە بۇشەۋەى بزانىن شەتلەكان پىگەبىشتوون ئەۋىش ئەۋەيە شەتلەكە لە پەنجەمانەۋە ئەئالىتىن ئەگەر ھاتوۋ نەشكايەۋەۋە نەرم بوو ئەۋا دەلالەت لەسەر ئەۋە ئەكات كە پىگەيوۋە .

پىش ھەلەكشانى شەتل شەتلگاكە بە ئاۋىكى زۇر ئاۋ ئەدەين ، پاشان بەجى ئەھىلرىت بۇ ماۋە (2) سەعات ، دواى ئەمە دەست ئەكرىت بە ھەلەكشانى شەتلەكان ، پاشان لە شىۋەى گورزەيەكدا ئەبەسترىت ۋە لە شۋىتىكى سىبەردا دائەنرىت بۇ ئەۋەى تاماۋە بىت بۇ چاندنى لە كىلگەدا .

کاره کانی چاندنی تووتنی له کیلگه دا:

- 1 - کیلان: زهوی یه که له سه ره تای مانگی تشرینی یه که مدا ته کیلریت بو له ناو بردنی هیلکه و کرمی میروه کان و هلمزینی باراناو، دووباره له مانگی کانونی دووم دا دهست ته که یه وه به کیلان تاگله که به ته واوی ووردییت، باشتر وایه له مانگی (مارت) دا جارینگی تر بکیلریته وه بو له ناو بردنی بزاره که ی پاشان له نیوهی مانگی نساندا دهست ته کزیت بهرینک و پینک کردن و شی کردنه وهی زهوی یه که.
- 2 - دیراوه لندان: له سه ره تای مانگی مایسدا دهست ته کزیت به دیراوه لندان [بهرینگی دهستی به هوی (که سو) وه وه که به دوو کس هه لسه دریته وه] یان به هوی گاسنی دیراوه هه لندان وه (مرازة) که تراکتور رای ته کیشی، دووری نیوان دیراوه ک بویه کیکی تر (1) مەتره بو تووتنی فهرجینی، نیومه تر بو تووتنی روزه لاتی.
- 3 - شەتل لیدان: شەتلی فهرجینی ئەبیت 6 - 8 گه لای پیوه بیت، دریزی له 15 سم که متر نه بیت، ره گینگی توپزی باشی پیوه بیت لاسکه که ی لاواز نه بیت، به لام شەتلی تووتنی روزه لاتی ئەبیت 4 - 6 گه لای پیوه بیت لاسکه که ی به هیز بیت ره گینگی چاکی هه بیت وه نه خوش نه بیت له ههفته یه که می مانگی مایسدا دهست ته کزتی به لیدانی شەتل له کیلگه دا تووتنی فهرجینی له یه که بهری دیراوه لی ته دریت، نیوان شەتلیک بویه کیکی تر نیو مەتر ئەبیت، به لام شەتلی تووتنی روزه لاتی له ههردوو بهری دیراوه که لیه دریت به دووری 20 - 25 سم نیوانی شەتلیک بویه کیکی تر.

ئاودان

تووتنی پیوستی به 11 - 12 جار ئاودان ههیه. ئەمەش جیاوازی ههیه به گۆنهری چۆنیتی گلە که و

ئاوه وای ناوچه که وه تووتنی کۆر به پیوستی به ئاویکی زور ههیه به لام نیوان ئاودانیک بویه کیکی که نزیکه ی (15) رۆژ ئەبیت له م ماوه یه دا سی جار ئاوه دریت، به لام له ئاودانی چوارمه وه تا کوتایی ژبانی تووتنه که یانی (شکانده وهی) زوو زوو ئاوه دریت به لام بهرینه یه کی که م، ماوه ی نیوان ئاودانیک بویه کیکی تر نزیکه ی ته گاته ههفته یه که.

پهین کردن:

پاش ههفته یه که دوا ی لیدانی شەتل، پهینی پیوه ته کزیت، پهینی ئاژه لی له گه ل ئاوی ئاوداندا تیکه ل ته که ین به لام پهینی کیمیاوی، له ناوه راستی دیراوه که دا خه تیکی دریز به هوی داریکه وه دروست ته کزیت پهینه که ی تی ته کزیت و دانه پوشریت، یان به هوی چاله وه له نیوان شەتله کاندا به قوولی 5 سم و دووری 10 سم پاشان دانه پوشریته وه، بو تووتنی فهرجینی پهینی تیکه لاو به کار ته هینریت که له ئیستگه کان (محطة) تیکه ل ته کزیت وه که N.P.K به پیوه ی 2 / 88 کگم بو یه که دۆنم ته گهر هاتوو سه رچاوه ی ئاوه یه که سلفاتی ئامونیوم بوو به م جوړه تیکه ل ته کزیت 2 کگم سلفاتی ئامونیوم + 4 / 44 کگم سوپه ر فوسفاتی سی یه + 20 کگم سلفاتی پوتاسیوم. وه به ریزه ی 4 / 75 کگم بویه که دۆنم له پهینی کیمیاوی ته گهر سه رچاوه ی نایترۆجینه که یوریا بوو به م جوړه ته بیت: 11 کگم یوریا + 4 / 44 کگم سوپه ر فوسفاتی سی یه + 20 کگم سلفاتی پوتاسیوم بو تووتنی روزه لاتی پهینی گیراوه به کار ته هینریت بهرینه یه 50 کگم بویه که دۆنم.

پاچه کوله و بزار

گرنگیه کی گه و ره یان

هه به بۆ توتون پاش 7 تا 10 رۆژ لەدوای شەتڵ لێدانەوه پاچه كۆلە ئەكریت چونكە ئەبیتە هۆی شی كردنەوهی گەلەكەو ئەمەش یارمەتی رەگەكان ئەدات بۆمژینی هەواو بەهیزبوونی. لە دواى (12) رۆژ پاش پاچه كۆلەى يەكەم، دووهم بەئەنجام ئەگەنریت وه سینه مېش بە (11) رۆژ دواى دووهم، لە خاكی قوورسدا پاچه كۆلە بەقوولی ئەكریت ئەتوانین ماددەى كېمیاوى بەكار بهێنین بۆ لەناو بردنى گزوكيا.

سەرکردن و وه چ کردن

_____ :- ئەگەر تۆومان پێوست بێت، نابیت سەر بکریت بەلام وه چ ئەكریت بەدەست. بۆتووتنى فەرچینی لە سەر وو 20 - 24 گەلآوه سەرى ئەكریت بەتایبەتى پۆلى سپشەل (S.L) چونكە زوو پى ئەگات بالاشى ئەگاتە (2) مەتر، بۆ ئەوهى ماددەى شەكرو نایتروجن زۆر بێت لەگەلآ كاندا، ئەگەر سەرى توتون كرا بەماددەى مالیک هايدرزایدا ئەرشینریت بۆ ئەوهى وه چ دەرناكات و هەرچیهكى پێوه بوو بەدەست لائەبریت.

پێگەشتن و شكاندنەوهى گەلآ:

_____ پاش 2/5 دوومانگە و نیو دواى شەتڵ لێدان توتون دەست ئەكات بەگەشتن لەنیشانەكانى زەرد بوونی سى يەكى سەر وهى گەلآ، لەكاتى دەست لێدانى گەلآدا بوونی بلاو ئەبیتەوه، كەگەلآ ئەشكێننەوه دەنگى كى تايبەتى ئەبىستريت. . . 4 بۆ 5 جار گەلآ ئەشكێننەوه ماوهى نىوان جارێك بۆ يەكێكى تر (20) رۆژه، لەهەر جارێكدا 4 تا 5 گەلآ لى ئەكریتەوه.

شریت لێدان

_____ :- لە شوینیكى سپهردا شریت لێدان بە ئەنجام ئەگەنریت، گەلآ توتنەكان لەسەر

گۆنیه يەك كۆمەل ئەكریت بەهۆى دەرزى تايبەتى يەوه ئەكریت بەگوشەوه توتنەكهى پێوه ئەكریت بەلام نابیت زۆر پربیت چونكە لەكاتى وشك كردنەوهدا ئەبیتە هۆى رەش بوون و بوگەن كردن.

ئەم كارە بەئامبىرى تايبەتیش كە بۆ ئەم مەبەستە دروست كراوه بەئەنجام ئەگەنریت.

ووشك كردنەوه

_____ :- دواى ئەوهى شریتەكان ئامادە بوون بە چەرداغدا هەلشەواسریت كەماوهى نىوان شریت و يەكێكى تر 10 - 15 سم بۆ ئەم مەبەستە ئامادە كراوه بۆ ووشك كردنەوهى تەواو يانى (ووشك بوونی لە پى گەلآو دەمارى ناوهراست) بە پى جۆرى توتنەكه رینگای ووشك كردنەوه ئەگۆرریت.

أ - تيشكى رۆژ: بۆ توتونى رۆژه لاتى.

ب - هەواى گەرم (بارن): بۆ توتونى فەرچینی

ح - سيبەر: بۆ توتونى بىرلى.

خستنه زیندان و فەردە داگرتن

_____ :- دواى ووشك بوونەوهى توتنەكه شریتەكان ئەگۆررینەوه بۆ ناو زیندان، ئەم زیندانە ئاوى تى ئەكرى و شریتەكان تيا هەلشەواسرى دەمى زیندانەكه بە نایلون دائەپوشرتى بۆ ئەوهى توتنەكه تيايا خاوبیتەوه و شى وەر بگرى هەتا لەكاتى فەردە داگرتندا توتنەكه وورد نەبیت، پاشان دواى (2) رۆژ لەزیندان دەژئەهینریت لە سندوقدا دائەگرت بەكیشى 18 - 25 كگم بەرپژەى 25 - 30 شریت لە سندوقى بچوكدا پاشا ئەوهى ئەم سندوقە پر ئەبیت بەردىكى گەوره يان بلوكىك يان (بەهۆى ئامبىرى تايبەتى يەوه كە بۆ ئەم مەبەستە ساز كراوه) بۆ ماوهى رۆژێك دائەنریت لەسەر توتنەكه بۆ ئەوهى بپهستریتەوه، پاشان فەردەكه ئەدرویتەوه و لەزورینكى

(- باری چاندن و باری ئاوهوا له کاتی گه‌لا
پنینه‌دا)

ئه‌توانین کرداری و وشك كردنه‌وهی گه‌لا دابه‌ش بکه‌ین بو
دوو قوناغ .

یه‌که‌م / له‌م قوناغه‌دا کرداری گۆرانی زینده‌چالاکی
زاله‌ له‌گه‌ل گۆرانی فیزیای دا .

دووه‌م / کرداری فیزیای سه‌ره‌کی یه‌و زیاتر پروته‌دات
، که له‌کاتی و وشك كردنه‌وه‌دا 50 تا 80 کات ژمیری یه‌که‌م
ئه‌بات .

له‌قوناغی یه‌که‌م واته (گۆرانی زینده‌چالاکی) ئه‌م
گۆرانانه‌ پروته‌دات

(1) زه‌رد بوونی گه‌لا

(2) جیگیر بوونی په‌نگ له‌باری کرداری و هونه‌ری یه‌وه‌ دوا

دواجیگر بوونی ئه‌م قوناغه‌ ئه‌توانین دای بنه‌ین به‌ سه‌ره‌تای
قوناغی دووه‌م که به‌زوری 40 تا 60 کات ژمیر ئه‌خایه‌نی
، که به‌شیه‌وه‌ی هونه‌ری / و وشك / بوونه‌وه‌ی لاسک و
ده‌ماری گه‌لا کۆتایی دیت .

مه‌رجه‌کانی خه‌زن کردنی تووتن له‌کوگادا (مخزن)

-:

دوای وه‌رگرتنی فه‌رده تووتنه‌کان له‌برا تووتنه‌وانه‌کان له‌لایه‌ن
لیژنه‌کانی وه‌رگرتنی تووتنه‌وه‌، گشتی له‌مه‌خه‌زنه‌دا
هه‌لئه‌گیریت تاکاتی پنه‌وست و ناردنی بوکارگی
پاک کردن و دروست کردنی جگه‌ره‌، له‌کاتی هه‌لگرتنه‌دا
ئه‌بیت په‌په‌وه‌ی ئه‌م خالانه‌ی خواره‌وه‌ بکرتیت :-

1 - دانانی فه‌رده‌کان له‌سه‌ر ته‌خته‌ یان فلین له‌ شیه‌وه‌ی
ریزدا، دووری ریزیک له‌وی تره‌وه‌ ئه‌بیت له‌یه‌که‌ مه‌تر که‌مه‌تر
ئه‌بیت، ریزه‌ی شی له‌ مه‌خه‌زنه‌دا 60 - 65 . / . بیت
پله‌ی گه‌رمیشی بگاته 20 بو 25 پله‌ی سه‌دی .

2 - ناییت له‌ (5) فه‌رده زیاتر له‌یه‌که‌ ریزدا به‌خه‌ریته
سه‌ریه‌که‌ ، بو‌ئه‌وه‌ی هه‌وا به‌ ئاسانی به‌ نایاندات هات و چۆ
بکات و تووتنه‌که‌ گه‌رم نه‌بیت، یان بو‌ئه‌وه‌ی فه‌رده

تایه‌تی دا له‌سه‌ر ته‌خته‌یان فلین (ستایروپور) دانه‌نریت،
هه‌ر به‌ 7 تا 10 رۆژ جاریک هه‌لئه‌گیریه‌وه‌وه‌ له‌سه‌ر لایان
شان دانه‌نریت بو‌ئه‌وه‌ی په‌ش نه‌بیته‌وه‌وه‌ خراب نه‌بیت تا ئه‌و
رۆژه‌ی ئه‌نیریت بولیزنه‌ی وه‌رگرتنی تووتن، به‌م شیه‌وه‌یه
تووتنه‌که‌ باش ده‌رته‌چیت و پله‌ی به‌رز وه‌رته‌گرتیت .

گۆرانی کیمیای که به‌سه‌ر پیکه‌توه‌کانی گه‌لای
تووتنه‌دا دیت له‌ کاتی و وشك بوونه‌وه‌ی گه‌لادا ،

ئه‌توانین سیفاتی کیمیای و فیزیای گه‌لای تووتن
دیاری بکه‌ین به‌هۆی :-

1 سیفاتی زگماکی (ورائی) ئه‌و جووه‌ تووتنه‌ی که
رۆیندراوه

2 کارتیکردنی ئاوه‌وه‌ی ئه‌وه‌که‌ ژه .

3 - به‌هۆی ئه‌وپه‌رنگایه‌ی که بو و وشك كردنه‌وه‌ی تووتن
به‌کارئه‌هینری .

«وشك كردنه‌وه به‌هه‌وای گه‌رم»

ئه‌م کرداره کۆتایی پنه‌دیت به‌چرک‌کردنه‌وه‌ی پله‌ی گه‌رماو
شی له‌ ده‌وری گه‌لای ناو‌کوره‌که‌ یان بارنه‌که‌ که‌ئه‌بیته‌ هۆی
رودانی گۆرانکاری له‌په‌وه‌شتی فیزیای و کیمیای
گونجای په‌چاو کراودا .

ئه‌م کرداره زۆر گرنگه‌ بو‌پارێزگاری کردنی جووری گه‌لا
، که ئه‌توانین چۆنیتی و چه‌ندیتی گه‌لا دیاری بکه‌ین ،
گرنگیتی کرداری و وشك كردنه‌وه‌ی گه‌لا کاتی بوونی
دیاری ئه‌دات . چه‌ند هۆیه‌که‌ کار ئه‌کاته سه‌ر رپی په‌وی ئه‌م
کرداره له‌باره‌ی خه‌یرایی و کۆتایی هاتنی یه‌وه .

1 - بری ئه‌و ئاوه‌ی له‌ گه‌لادا یه .

2 - پله‌ی گه‌رماو ریزه‌ی شی له‌ده‌ره‌وه‌وه‌ ناوه‌وه‌ی
بارنه‌که‌دا جگه‌ له‌م هۆیانه‌ پرۆگرامی که‌په‌سته‌ په‌چاو
بکرتی له‌کاتی ئه‌م کرداره‌دا پشت ئه‌به‌ستی به

أ - شیه‌وه‌ی گه‌لا

ب - کاتی گه‌لا رینین و ته‌مه‌نی گه‌لاکه

ج - شوینی گه‌لاکه له‌سه‌ر قه‌دی روه‌وه‌که‌ .

تووتنه كان ووردنه بن

3 - هه لگيرانه وهی فهرده كان (ئهم دیوو ئه و دیوکردنی فهرده كان به ههردو ولادا) هه سى مانگه جارێك ئهم كرداره به جى ئه هینرى ، بو ئه وهی تووتنه كه رهش نه بیته و خراب نه بیته ، / ههروه ها / ریزه ی / شى / پیشکین (فحص) بو ئه وهی بزائریته چهنده؟ ، تا به پى ی پیوست ده رگا و په نجه ره بگۆرته وهو ، فهرده كان ئهم دیوو ئه و دیوو بکریته .

4 - پیشکینی (فحص) کردنی فهرده تووتنه كان بو ئه وهی بزائریته كه میرووی زیان به خشی مه خزنی تیا په یدا نه بووه ، بو ئه وهی جوړه كه ی دیاری بکریته و به زووی له ناو بیریته .

5 - بو خو پاراستن له تووش بوونی مه خزن به میروو باشتروایه مه خزنه كه پاكژ (تعقیم) بکریته به مادده ی فوسفو توکسین ، له کاتی پشانندی مه خزنه كه دا ئه بیته ده رگا و په نجه ره بو ماوه ی چاره كه سه عاتیک دابخریته ، له ماوه یدا غازى فوسفین دروست ئه بیته هه رجوړه میرویه کی تووتن هه بیته ئه مریته ، له جوړه میروه مه خزنه نیانهش كه زیانی گوره ئه دن له تووتن (لایزودیرما) ، له گه ل هینانی تووتن له بولگاریه وه بو عیراق سالی 1965 له شیوه ی هیلکه و کرموکه دا له گه ل فهرده تووتنه كاندا هاتوه .
، میرووی ئیفیستییا میروویه کی مه خزنی زیان به خشه له سه ر گه لای تووتن نه ژى ، بیجگه له مادده ی فوسفو توکسین ، چه ند مادده یه کی تریش به کار دیت بو له ناو بردنی میرووی مه خزنه وه كه مادده ی گازى برۆمیدی هیل یان ئوکسیدی ئه سیلین .

پاککردنی تووتن (له کارگه ی پوخته کردنی تووتن له سلیمانی)

پاش ئه وهی تووتنه كه له جوړتیار وه رته گیریت له کوگا (مخزن) ی تاییه تی دا هه لته گیریت ، تا کاتی پیوستی كه

ئه نیریته - بوکارگه ی پاککردنی تووتن و دروست کردنی جگه ره .

پاککردنه وهی تووتن به م کردارانی خواره وه دا تپهر ئه بیته :-

1 - خاو کردنه وه

_____ : ئه و تووتنه ی كه له جوړتیار وه رگیرون بى گوی دان به جوړی پله كه ی ، ئه خنریته ئامیری خاو کردنه وه وه (چامپر) ریزه ی شى له م چامبه ردا ئه گاته 100 / . ، وه پله ی گه رمی تیا یدا بریتی یه له 30 پله ی سه دی ، بو ماوه ی 10 تا 12 سه عات تووتنه كه ی تی ئه کرى تاوه کوشی تووتنه كه ئه گاته 15 - 17 / . ، به لام ریزه ی شى تووتنه كه پیش خستنه ناوچه مبه روه بریتی یه له 11 - 12 / . مانه وه ی تووتنه كه له ناو چه مبه روه كه دا ئه گۆریت به پى ی شى تووتنه كه خو ی .

2 - هه لوه شانندن

_____ : تووتنه خاو و بووه كه له سه ر قایشی تاییه تی كه به هو ی ئامیره وه ئه سو ریته وه (به رده وام ئه روا ت) هه لته وه شینریته و گه لاکان له شریته كه جیا ئه کریته وه ، ئه میش بى گوی دان هه پله ی تووتنه كه .

3 - جیا کردنه وه

_____ : پاش ئه وهی شریته كان هه لوه شینرا ، تووتنه كه پاك ئه کریته و ئه کرى به سى به شه وه :

أ - به شى A : بریتی یه له و گه لا ساغ و جوانانه ی پله ی مومتازو یه كه مى دراوه تی هیچ جوړه نه خو شیه کی پیوه نی یه .
ب - به شى B : بریتی یه له و گه لایانه ی پله ی دووه مى دراوه تی .

ح - به شى C : ئه مهش ئه و گه لایانه ئه گریته وه كه شکاون و پله ی سى و چواریان دراوه تی ، پاشماوه ی هه ندی نه خو شیان پیوه ماوه ، پاش ئهم جیا کردنه وه یه هه ر به شیک له م به شانیه سه روه كه باسما ن لیوه کرد به جیا ئه نیریته بو بیژانه وه ، پاشان تووتنه وورد بووه كهش ئه بیژر رته وه و کو ئه کریته وه ،

نافهوتی و سەر لەنوتی هەلشەداتەووە بەلام لقه توتوتنە کە لاوازئەبیت، دیسان (مەلە) کە میروویەکی زیان بەخشە، ئەمە پەگی توتوتنە کە ئەقەرتینی و ووشک ئەبیت، هەرەها سیسەرك قەدو گەلای شەتەلە کۆرپەکان ئەخۆن و ئەبیتە هۆی و ووشک بوون، جابۆیە ئەبیت برا توتوتنە وانەکان خێرافریای توتوتنە کە یان بکەون و ئەم کرم و میروانە لەناو بەرن، بەرپەگای بەکار هێنانی (دەرمانی کیمایوی بەم شێوەیە خوارەووە.

جۆری دەرمان زێزەیی دەرمان

سەفەن 8.5 / .	7/5 گم بۆ گالۆنیک ئاو
دیتریکس	7/5 گم بۆ گالۆنیک ئاو
ئیفوریل	7/5 گم بۆ گالۆنیک ئاو

نیماتۆدای پەگ بە ئاسانی جیا ئەکرێتەووە، کە هەلئاوسان و گرتی گرتی بوون دەرئەکەوێت لەسەر پەگی سەرەکی و لاوەکی پووێکە توش بووێکە بەهۆی دروست بوونی گرتی یەک لەدوای یەک ئەم نەخۆشییە بەلاوئەبیتەووە بەسەر هەموو ناوچە کەدا، دیار دەکانی ئەم نەخۆشییە لەسەر پووێ خاک (واتە گەل) وەک دیاردەکانی نەخۆشی بوگەن کردنی قاوویی پەگ یان بوگەن کردنی پەگی وایە، وەنیماتۆدای گرتی پەگ مەخۆر نییە لەسەر پەگی گیای گۆل، بەلکۆ بەرز بوونەووی پەلی گەرمای زووی یارمەتی زیاتر گەشەکردن و خێرای سوری ژبانی نیما تۆدا ئەدات. پارێزگاری کردن: پەچاو کردنی سوری کشتوکالی باش.

«لارەشەیی قەد»

توش کەری ئەم نەخۆشییە جۆرە کە پووێکە پێی ئەوتۆتیت - *phytophora para sitica var nicotianae* دیاردەکانی توش بوونی ئەم نەخۆشییە

ئەم نەخۆشییە لەبەشەیی خوارەووی قەدو پەگی پووێکی توتوتن ئەدات، دیاردەو نیشانەکانی ئەم نەخۆشییە جیاوازەو ئەگۆرێ بەپێی ئەمەنی پووێکەو توانای بەرگری گرتی پووێکە بوئەم نەخۆشییە، ئەم نەخۆشییە لەکیلگەدا دەرئەکەوێت بەتایبەتی لەو شوێنانەیی نزمەو پەلی شێ (رطوبە) تیا یا بەرزە، ئەم نەخۆشییە پەگی کەم جار لەسەر چەند پووێکی دەرئەکەوێت بەلام بوجاری دوویم واتە سالی داهااتو ژمارەییکی زۆر لەروە کەکان توشی ئەم نەخۆشییە ئەبن لەهەمان کیلگەدا.

کە نیشانەو دیاردەکان توش بوون بەم نەخۆشییە دەرئەکەوێت بەم شێوەیە لای خوارەو ئەبیت:-
 1 - کاتی توتن کە درێژی دەگاتە نزیکەیی پێی یەک یازیاتر

یان بەووشکی بەبنکی لقه توتوتنە کەووی ئەکەین بەرپەزەیی م. کگم بۆ یەک دۆنم، یان ئەتوانین ئەم دەرمانانە هەر بەو پێژانەیی سەرەووە لەگەل ئاری ئاوداندا تیکەل بکەین، پێگایەکی ترممان هەبە ئەمیش ئەمەبە قەدی شەتەلە کە یانی ئێوان (پەگ و گەل) بەرپۆزنامە بێنچین، ئەگەر هاتوو ئەم پۆز نامانە لەگەل پەگی لەو دەرمانانەیی سەرەووە بەکارهێنرا چاکگرا، کاتێک میرووێکە لە شەتەلە کە نزیک ئەبیتەووە ئەمرسیت و لەبۆنی دەرمانە کە پائەکات ئەگەر نەشی کۆژی لقه توتوتنە کە بەجێ ئەهێلی و لێی دوور ئەکەوێتەووە، بەلام ئەم پێگایە گرانەو کاتیکی زۆری ئەوێت، بەلام ئەنجامێکی باشی هەبە.

«نەخۆشی پەگان»

- نەخۆشی «نیماتۆدای پەگ» -
 لەنیشانەو دیاردەکانی توش بوونی ئەم نەخۆشییە،

له‌روژدا سیس ئەبیت و له‌شەودا ئەچیتە دۆخی تاییەتی
خوێی بەلام پاش چەند روژیک گەلاکانی زەرد هەل
دەگەریت و شوورده‌بیتەوه بو خوارەوه واتە روه‌که‌که به‌ووشکی
(سیسی) دەمینیتەوه.

ب - کاتیک پارچەیه‌ک له‌رەگی روه‌که نه‌خۆشه‌که به‌نین
ته‌ماشای بکه‌ین ده‌رته‌که‌وت که‌یه‌ک رەگ پاچەند رەگیک
لاوه‌کی له‌قوناغی یه‌که‌می سیس بوون یان ووشک بوون
دان و رەش هەلگه‌راون وەیان مردوون بەلام قەدەکه‌ی هیچ
تووش بوونکی تیا‌ده‌رنه‌که‌وتوه به‌لام ورده ورده دەست
ده‌کات به‌گۆران و نه‌خۆشی‌یه‌که به‌لاوه‌بیتەوه بو‌شانه‌کانی
قەد که‌چەند (سم) به‌رز ده‌بیتەوه له‌سه‌ر قەد. وە نیان
(اللحاء) **دەست‌پاکی** رەش بوون، وە ئەگەر قەدی روه‌که‌که
له‌سه‌ر شێوه‌یه‌کی درێژی دوولت بکه‌ین ئەبیین که‌کروک
(لب) له‌زۆر روه‌کدا. جیا بو‌تەوه به‌شێوه‌ی خەپله (قرص)
به‌درێزای ماوه‌ی توش بونه‌که‌ی.

وه‌که‌رووه (فطر) توش بوه‌که له‌ریگه‌ی رەگه‌وه ئەتوانیت
بچیتە ناو روه‌که‌که‌وه وە هه‌روه‌ها له‌ریگه‌ی ئەو گە‌لایانه‌ی
که‌نوساوون به‌زه‌وی یه‌وه وەیان خا‌که‌وه که‌پیس بوون به‌و
جو‌ره که‌روه‌یان نه‌خۆشی‌یه.

پاریز گاری کردن له‌م نه‌خۆشی‌یه

باشترین و ئابوری ترین ریگا سو‌ری کشتوکالی‌یه (الدوره
لزراعیة) وە ئەگەر زه‌وی زورمان نه‌بوو بو سو‌ری کشتوکالی
ئەوا باشترین جو‌ر (صنف) به‌کار دینین که‌به‌رگه‌ی ئەم
نه‌خۆشی‌یه بگ‌ریت و هه‌ر وه‌ها پیوسته‌ کاروباری
کشتوکالی به‌شێوه‌یه‌کی ریک و پیک ئەنجام بدریت.
ئەو کارانه‌ی که‌ پیوسته‌ بگ‌ریت بو سه‌رکه‌وتن وەیا
زال بوون به‌سه‌ر ئەم نه‌خۆشی‌یه‌دا: .

له‌کاتی نه‌بوونی نه‌خۆشی لاره‌شه‌ی قەد له‌ ناو کیلگه‌دا،
ئەبیت ئەمانه‌مان له‌بیر نه‌چیت: -

1 - ئەبێ ئەو شه‌تلانه‌ی ئەهینریت بی گومان بین که‌ له
جیگه‌یه‌ک هینراوه نه‌خۆشی تیا‌نه‌بوه.

2 - ئەبێ ئەو ئامیرو ئامرازانه‌ی که‌ به‌کار ئەهینین هیچ
گومانی ئەوه‌ی لی نه‌ک‌ری نه‌خۆشی پیوه‌یه‌وه له‌ شوینی
نه‌خۆشاوی‌دا به‌کار هینراوه. وە ئەبیت ته‌واو پاک‌ی بکه‌ینه‌وه
به‌ماده‌ی کیمیای پی‌ش به‌کار هینانی له‌کیلگه‌دا.

3 - ئەبێ ئەو ئاوه‌ی که‌ به‌کار ئەهینرێ بو‌ئاودانی
شه‌تلەکان پاک‌ و پاک‌ بیتەوه و میکروبی ئەو نه‌خۆشی‌یه‌ی تیا
نه‌بیت.

4 - ئەبیت بی گومان بین له‌وه‌ی که‌پاش ماوه‌ی قەد
وه‌یان په‌ینی به‌کار هینراو و پاشماوه‌ی ناوبازنه‌که (مستودع)
که‌فری دراوه‌ته ناوکیلگه‌که هیچ نه‌خۆشی پیوه‌یه‌وه خا‌وینه.
ئەگەر لاره‌شه‌ی قەد له‌ناو کیلگه‌دا بلاو بووه وە ئەبیت
ره‌چاوی ئەمکارانه بکه‌ین.

١- چاندنی گژ و گیاو به‌رووبومی پاقله‌ی له‌گه‌لایا نه‌هیشتی
چاندنی کیلگه‌ به‌توتن بو‌ماوه‌ی (3) سال.

2 - پیوسته هه‌موو ئەو که‌ره‌سه‌و ئامی‌رانه‌ی که‌ به‌کار
ئەهینریت پاک‌ بگ‌ریت و پاک‌ بگ‌ریتەوه پی‌ش به‌کار هینانی
له‌کیلگه‌ی توتن دا.

3 - ئەگەر زه‌وی ته‌واومان نه‌بوو بو‌سو‌ری کشتوکالی ئەوا
ئەبیت ره‌چاوی ئەمانه‌ی لای خواره‌وه بکه‌ین: -

١ - پی‌ی وسته جو‌ریکی باش له‌توتن به‌کار به‌نین که
به‌رگ‌ری هه‌بی بو‌ئەو نه‌خۆشی‌یه (واته جو‌ری به‌رگ‌ری
که‌ریه‌وه نه‌خۆشی‌یه).

ب - نه‌ناشتنی کیلگه‌ که‌ به‌توتن بو‌ماوه‌ی سی (3) سال
گه‌رگومان لی کراوووه‌یان نه‌مان توانی جو‌ری به‌رگ‌ری‌که‌ر
به‌و خۆشی‌یه‌وه ده‌ست به‌نین.

«نه‌خۆشی گه‌نانی رەگ»

جو‌ره که‌روویه‌ک ئەبیت هۆی توش بوون به‌م نه‌خۆشی
یه که‌پسی ئەوتری [Thielaviopsis basicola] ئەم جو‌ره

بیت بوی.

«نهخوشی که پروه شینه»

ناوی ئەم نهخوشی یه به کوردی (که پروه شینه) یه وه به عهره بی (مرض العفن الأزرق علی التبغ) یا (مرض البياض الزغبي علی التبغ) ی بی ئەلین. بویه بی ئەلین (که پروه شینه) چونکه به سه لای خواره وی گه لا توتنه توش بووه کانه وه که پروه کی شینی خو له میشی په یدا ئە بی.

ئەم نهخوشی یه به هوی یه کیك له کومه لی (الفطريات الاشنية) وه په یدا ئە بی که بی ی ئەلین «Peronispora Tabacina» Adem ئەم دهرده سه ره پای ئە وه که توشی شه تلی توتن و برکه توتن ئە بی، توشی شه تلی ته ماته و بیه رو باینجانیش ئە بی نهخواره لا ئە گه ره هوا له بار بی بوئه وه به لام گرنگی ئەم دهرده له وه دایه که مه ترسی دارترین نهخوشی یه که توشی شه تله توتن ئە بی.

میژووی ئەم نهخوشی یه / -

ئەم دهرده، له سه د سال له مه و به ره له ئوسترالیا دا بی یان زانیوه، له وان ه شه که ئوسترالیا سه رچاوه ی یه که می ئەم دهرده بی پاشان له 1921 دا وهك مافه ته (وباء) که وتوته ناو توتنی وولاته یه ك گرتوه کانی ئە مه ریکا وه. پاشانیش هه ر چهنه د سالیك سه ری هه ل دایه وه، تاله سالی 1938 دا له که نه داش په یدا بوو له وی شه وه خو ی گه بانده نه وروپا وه له سالی 1958 دا وهك گه یشته وولاته کانی تری نه وروپا وه له وولاتانی به لقانه وه به تاییه تی له یوناندا زیانیکی زوری گه بانده به ره می توتن. له سالی 1962 یشدا له تورکیادا بلا و سه وه له وی وه گه یشته سوریا و لوبنان وه له سالی 1963 دا گه یشته نه رده ن.

نهخوشی یه پروه دات له هه ندی جیگای کیلگه دا که ئە بیته هوی کورت بونی پروه که کان له ژیرتوش بونیکی زور به هیزدا که ئە بیته هوی په نگه زه رد هه لگه پانی پروه که توش بوه که وه هه روها ئە بیته هوی گول کردنی پروه که که پیش ئە وه ی بگات (قبل النضج).

به لام له کاتی توش بونیکی که م و مام ناوه ندی دا ره گی دووم دروست ئە بیت و پروه که که قه باره ی تاییه تی خو ی وه ر ئە گرت به لام پیگه یشتی دووا ئە که ویت له دیارده کانی توش بوون به م نهخوشی یه

دهرکه وتنی خالی رهش رهش (lesions) که له سه ره ره گی میخی (جندر وتری) وه ره گه لاهه کی یه کانی پروه که توش بوه که دهرته که ویت.

وه که پروه که کان له چاله کاندائه بن وتیادا په ره نه سینن که شه توانین دیاری بکه بن به میکرو سکوب ئەم نهخوشی یه په ره ئە سینیت له و زه و یانه ی که که م ئاوریزن (صرف ضعیف) وهك خاکی گران و قورای (طینیه ثقيله) که ئاوتیای په نگه ئە خواته وه. په هه روها ئە وه زه وی یانه ی ترشیان که مه (قليلة الحموضيه) ئە بیته هوی په ره سه ندنی ئەم نهخوشی یه به تاییه تی له و کاته ی که هه واساردوشی داریت (الجو بارد ورطب).

نه هیشتی پروانی (عدم زراعة) پروه که باقله ی یه کان (beans) له دوای توتن له سوپی کشتوکالی دا (الدورة الزراعية) چونکه ئەم پروه کانه ئە بنه خانه خو ی بوکه ره کان.

چاره سه رکردنی

- :-

- (1) گواسته وه ی شه تلی بی نهخوشی واته ساغ و خالی بیت له چال که له سه ره ره گه که یه تی.
- (2) ناشتی جو ری به رگری که به م نهخوشی یه.
- (3) ره چا و کردنی باشترین ده وه ی کشتوکالی که باش

له عیراقیشدا یه کهم جار له مانگی مارتی سالی 1969 دا گه بیسته عیراق و له شه تلگه کانی (مشاتل) ته ماکو (تنباک) ی ناوچه ی (هنديه) و ناوچه ی که ره بلا دا دیاری دا .
 بویه کهم جار کاربه ده ستانی به شی دهروداوی سه وزه وات (قسم وقایة الخضراوات) له کولجی کشتوکالی بی یان زانی و ناسی یانه وه .
 له وی شه وه خویمان گه یانده کوردستانی عیراق و وه ک مافه ته بلا و بووه به شه تلگه کانی توتنی ته و ناوچه یه دا .

گرنگیتی ئابووری ئەم نەخۆشی یە

نەخۆشی که پرووه شینه گرنگترین و مه ترسی دارترین نەخۆشی یه که تووشی شه تلگه ی توتن ته بی و ته بی به هو ی له ناو بردنی شه تلگه بچوکه کان وه و ایش هه یه ته بی به هو ی دامردنه وه ی هه موو شه تلگه کانی توتن له و ناوچه یه که تیای بلا بوته وه ، سه ره رای ته وه که ته گاته کیلگه توتنه کانی و تووشی ته وانی ته بی ته م نەخۆشی یه دهردیکی یه که جار کاریگه ره . پیوسته به شیوه یه کی باش و وردبه ره کانی و چاره بکری به تاییه تی له به ره ته وه که هیشتا ته و جو ره توتن و ته ماکویانه ی (تنباک) که له عیراقدا ده چینی زین له خو یانه وه به ره ره کانی ی ته م دهرده یان پی ناکری .

دیاردە و نیشانه کانی ئەم نەخۆشی یە

أ - نەخۆشی که پرووه شینه نیشانه کانی به سه ره شه تلگه توتنه و ورده کانه وه . په له ی زه رد په یدا ته بی به سه ره رووی گه لا توش هاتوو کانه وه . ته وه ته ته بینین ته وگه لا و ورده یی که که توش ته م دهرده بو په له به ک یان چه ند په له یه کی زه ردی به سه ره وه په یدا ته بی . وه ته گه ره هه وا ووشک بوو ته و گه لایانه ی که توشی ته م دهرده هاتن ته شیوین و ورده و ورده ده وران ده و ره کانیان سیس ته بی و ووشک ته بی ،

دانه مرکبته وه خو ته گه ره دهرده که توند بی ته بینین وابه شی زوری گه لای شه تلگه کان ووشک بوون . وه ک بلای هه لبروز کاون ههروه ها دیووی ژیره وه ی گه لا توش بووه کان که رووه کی شینی وه ک رهنگی خو له میشی له سه ره په یدا ته بی . وه ته گه ره هه وانم وشی ی پی وه بوو که پروه که رهنگی شینی وه نه ووشه ی وه ره گه ری ته م که پروه جیگای گه رای میکرۆبی دهرده که یه ، ته و شه تلگه ی که توشی که پروه شینه بووی له وانیه چاک بیته وه . به تاییه تی ته گه ره لاسکه که ی توش نه هاتی . به لام له وانیه دیسانه وه تووشی دهرده که بیته وه ته گه ره هاتو هه وانم وشی ی پی وه بی چونکه هه وای شی دار په یوه ندیه کی زوری هه یه به بلا و بوونه وه ی ته م نەخۆشی یه وه .

ب - نیشانه ی ته م نەخۆشی یه به شینایی ناو دیه ره وه یان کیلگه وه ته گه ره هه واساردوشی دار بی ، له وانیه پاش شه تل لیدان ، برکه توتنه کانی ناو دیراوی توتن تووشی ته م دهرده بن . ته م توش بو نه ش به وه ده بی شه تلای نەخۆشی لی بدریت یا خوود پاش هه لکیشان و گواسته وه ی شه تلگه کان دهرده که بلا و ده بیته وه ، نیشانه ی ته م نەخۆشی یه ش به وه دا دهرده که وی په له ی زه ردی بچوکه به سه ره رووی گه لاه به شی سه رووی گه لا نەخۆشه کانه وه په یدا ته بی و ورده و رده گه و ره ته بی و ره نگه که ی ته بی به قاوه ی یه کی کال و نه نجا شوینه که ی ووشک ته بی ته وه ریشه کانی له یه که ته بنه وه و دانه رزی .

خو ته گه ره هه واشی دارایی و بارانی هه بی ته وه گه لا توش بوه کان که نزیکن له زه وی یه وه که پروه یه کی شینی خو له میشیان پیوه یه ژماره ی ته م په لانه و گه و ره یی و بچوکیان به پی ی هه وای شوین ته گوری . وه به پی ی زوری و که می ی توش بوون گه لا توتنه که و توانایی به ره ره کانی ی له و برکه توتنه دا .

ته گه ره هه واش خو ش بی و هه ره له سه ره تا وه گه لا توتنه که توش بووی ، ژماره ی په له کان زورتر ته بی و گه و ره تر ته بی

روناسکی کاریکی زور ئەکاته سەر بلاویونەوهی نهخووشی
 کەرۆه شینه بهگه‌لا توتندا. سەرنج دراوه ئەم نهخووشی به
 له‌هەندێ وەرژدا وهك مافه‌ته بلاوئەبیتەوه مه‌ترسی لی
 ئەکری. کهچی له‌هەندێ وەرزی تردا به‌ده‌گمەن نه‌بی
 په‌یدانایی. به‌گوێزهی باری هه‌وا. ئەگەر هه‌وا مام ناوه‌ندی
 بی و نه‌گه‌رم ونه‌سارد، وه‌عاسمان هه‌وربی و بارانی هه‌بی
 بایش مام ناوه‌ندی، ئەم نهخووشی به‌ زور توندوتیژ نه‌بی
 ، وه‌به‌ بی چه‌وانه‌وه ئەگەر هه‌وا ووشک بی و گه‌رم بیت و
 عاسمان سایه‌قه بی ئەم دهرده زیان کهم نه‌بی ئەگەر پله‌ی
 گه‌رما هاتیته‌ خواره‌وه بو‌ نیوان (10 - 20). ئەوا هه‌واکه‌ی
 زور له‌بار نه‌بی بۆیه‌ره سەندنی ئەو (فطریاته‌ی) که‌ته‌بن
 به‌هۆی بلاویونەوه‌ی ئەم دهرده .

وه ئەگەر پله‌ی گه‌رما سه‌رکه‌و تویی زیاتر له (25). ئەوا
 تۆوی ئەم فطریاته‌ هه‌ی ئەلین (کۆئیدییا) که‌لکی
 په‌ره‌سه‌ناتی پیوه‌نامینی .

ته‌رایش نه‌وه‌نده‌ی گه‌رما گرنکه‌ گه‌باران و شه‌ونم به‌سه‌ر
 گه‌لای توتنه‌وه هۆیه‌کی گرنگی په‌یدابوون و په‌ره سەندنی
 ئەم نهخووشی به‌ن هه‌لی په‌که‌جار له‌بار بو‌توش بوونی گه‌لا
 توتن ئەوه‌تا گه‌لاکان (2 - 3) سه‌عات له‌پاش خو‌رکه‌وتن
 به‌ته‌ری بمینیته‌وه . .

وه‌هه‌تاگه‌لاکان زۆرتر ته‌ربن زۆرتر مه‌ترسی توش
 بووه‌یه‌وه دهرده‌که مه‌ترسی دارتره‌هه‌ی . به‌ش به‌حالی
 تیشکی رۆزیش له‌گه‌لی سه‌ره‌وه کارئه‌کاته سه‌ره‌ره‌سه‌ندن
 ویلاویونەوه‌ی نهخووشی به‌که، چونکه ئەگەر ئەو تۆوی
 (فطریات کونیدی) به‌ 2 - 3 سه‌عات خو‌ر لی‌ی بدات
 ئەو‌ی . هه‌روه‌ها تیشکی رۆژ مه‌ودای توش بوونی به‌م دهرده
 کهم ئەکاته‌وه . چونکه کارئه‌کاته سه‌رکه‌م کردنه‌وه‌ی ته‌رای بو
 په‌یدا بوونی دهرده‌که .

رینگای پاراستن وچاکردنی ئەم دهرده :-

له‌کاتی نهخووشی کەرۆه شینه‌لا پیوسته‌ برای توتنه‌وان
 دوا‌ی ئەو ئاموژگاریانه‌ بکه‌وی که ئەی دریتی بو‌ئەوه‌ی
 توتنه‌که‌ی توش نه‌بی .

1 - تۆوی ساغی‌وا دائه‌چینی که‌پیشان قه‌ده (ساق)
 توتنه‌که‌ی نهخووش نه‌بووی هه‌روه‌ها نایی تۆوی وادچینی
 که‌دوودل بی له‌باره‌ی ساغی و نهخووش په‌وه .

2 - ئەبی شه‌تلگه‌ی توتن خو‌لیکی چاکی هه‌بی و
 چه‌وزه‌کان بچوک بن وه‌له‌هه‌ر مه‌تریکی چوارگۆشه‌ی شه‌تلگه
 که‌یرا له (1 / 2) غم تۆو زیاتر دانه‌چینی بو‌ئەوه‌ی
 شه‌تلگه‌کان و پر نه‌بن و بی به‌هۆی زۆری ته‌رای و
 له‌ئه‌نجاما بی به‌هۆی بلاوو بونه‌وه‌ی نهخووشی کەرۆه‌شینه .

3 - جاریکی تردانه‌ چینیته‌وه ئەوشوین شه‌تلگانه‌ی
 که‌جاران توشی کەرۆه شینه‌بوون چونکه له‌وانه‌به
 خو‌له‌که‌یان پیس بو‌ی و تۆوی (فطریاتی) ئەم نهخووشی به‌ی
 پیوه‌ بیت و اباشه‌ خو‌لی شه‌تلگه‌ به‌هۆی گه‌رمای به‌تین (وه‌ک
 ئاگرتی به‌ردان) یا به‌ هۆی پشان‌دنی دهرمانی کیمیای
 پیوه‌ی پاک بکریته‌وه .

4 - له‌کاتی هه‌لبژاردنی شوین شه‌تلگه‌دا ئەبی شوینی
 واهه‌لبژیری که‌ به‌ده‌ره‌وه‌بی و خو‌روه‌وه‌ الی‌ی بدات، وه
 ئەبی له‌ شوینی شی‌دارو سیه‌رو له‌چالا بیت تۆودانه‌کات .

5 - هه‌ر شه‌تلکی زیاد که‌پیوستی هه‌بوو ده‌س
 به‌جی خو‌ی لی دهر‌باز بکاو بیته‌وتینی و بی‌کات به‌زیر خو‌له‌وه
 تانه‌بی به‌هۆی بلاویونەوه‌ی نهخووشی کەرۆه‌شینه .

6 - پاش شکاندنه‌وه‌ی گه‌لا توتنه‌کان قه‌ده‌کانیان
 هه‌لکشی و له‌گه‌ل هه‌رچی پاشماوه‌ی گه‌لا توتندا هه‌به
 هه‌مووی بسوتینی و زه‌وی به‌که بکیلیته‌وه به‌کیلانیکی قول و
 هه‌لی گیریته‌وه .

7 - پیوسته‌ له‌سه‌ر توتنه‌وان شه‌تله‌توتن له‌شه‌تلگه‌ی
 دهر‌دای په‌وه نه‌با بو‌ناو دیراو تاله‌ریگای ئەم شه‌تلانه‌وه
 دیراوه‌کان توش نه‌بن .

8 - ئەبی هۆی چاکردنی ئەم دهرده به‌کار به‌ئینری

ناو دووكانه شه تلئى توتندا به ترومپاوه به پرژانندن به ووشكى
يش ته بئى پاش نه وهى كه درده كه دره كه وهى ياهه ست
وابكرئى كه له ناوانه به پيدا بويئى ثم رشاندنهش ته بئى دريژه
بكيشئى ههفته جارئك تامه ترسى نامينئى ته بئى نه وهش له ياد
نه كه مين كه ههه كاتئك باران بارى پيوسته (48) ساعات
دورمانه كه دانهر شينريته وه.

سه رجاوه كان :

● نه خوئى كه پروه شينهئى گه لاتوتن، بلاوكراوهى به ريوه به رتئى
نينجسارى توتن، تاماده كردنئى : د. حه سه ن يوسف عانى - د. عه لئى
به هادلى - حه مدئى عه بدولمه جيد - مه يسر مه جيد.

● نشرة حول زراعة وانتاج التبغ الشرقية والفرجينية، اعداد: جميل
عبداللطيف - د. خالد احمد ابراهيم - آزاد جميل صائب.

● نشرة ارشادية عن اهم الامراض والطفيليات النباتية والحشرات
التي تصيب محصول التبغ، اعداد المهندس سليم حنونيك رسالة
ماجستير الى جامعة فيرجينيا - الولايات المتحدة الأمريكية.

● نشرة جمعية علوم الحياة العراقية فرع منطقة الحكم الذاتي -
دراسة بقلم الدكتور اوميد نوري محمد امين بعنوان «التغيرات
الكيميائية في مركبات ورقة التبغ خلال عملية
التجفيف Flue-curing» .

● النشرة الارشادية حول اهم الامراض التي تصيب التبغ
في الحقل - 1983 - اعداد فرع مركز زراعة وتحسين
التبغ في السلیمانية.

● النشرة الارشادية حول زراعة التبغ الفرجيني -
عبدالرزاق شاكر.

● مجاضرات حول التبغ في الجامعة السلیمانية
للأساتذة : د. محمد المصري، د. خالد احمد ابراهيم،
د. اوميد نوري محمد امين.

● اساسيات علم التربة / تأليف د. ص. د. فون و
د. ل. م، تورك.

كه شه ویش بریتى به له به كار هینانى درمانى كیمیاوى
، چونكه گه لئى درمانى واهه به چارهئى ثم نه خوئى به بیان
بئى ته كرى وهك :

1 - زينه ب 2 - دايشين . 3 - نه نراكول 4 - لوئاكول 5
- ماتب ثم دورمانانه يا به رشاندن ريبه پرژانندن به ووشكى
بلاوته كرينه وه بهم چه شنهئى لای خواره وه.

كه گه لای دووهم دركهوت دهس ته كرى به چاكردنئى
درده كه هه رسئى روژ جارئك دووكانه شه تلئى كان دورمانيان
پيائه كرى وه ثم دورمان كردنه هه به رده وام ته بئى تاله
لئدانئى شه تلئى كان ته بنه وه (چونكه تا 10 - 12 روژ بهر
دواهاتئى شه تلئى لئدانه كه توش بوونئى درده كه زور
توندنه بئى) ته بئى گه لا توتنه كان له كاتئى دورمان پياكردنه كه دا
ووشك بن نه ته روى و نه شه و نميان پيوه بئى . هه روه ها نابئى
له روژئى دورمان دارشاندنه كه دا تاوى توتنه كه بدرئى . وه
ته گه ر باران بارئى ته بئى 48 ساعات پاش بارانه كه سه ر
له نوئى دورمان دابرشينريته وه وه ته بئى به جورئك بئى كه هه موو
گه لا و قه ده كان بگريته وه . وه بو ثم مه به سه ته مه كينهئى
رشاندنئى ته وژم دارباشتره چونكه هه ر خوئى گه لآكه هه ل
ته گيرته وه دورمانئى لئى ته دات وترس بچران قه دئى و گه لآئى
توتنه كه نابئى وه ته گه ر دورمانه كه به ترومپاوى ده ستئى
دابرشينريئى هه مووئى وه دورمانانهئى سه روه وه (جگه له ماتب)
ته توئيرته وه وه هه ر (40 - 70) غرامئك ته كرىته ناو (20)
ته نه كه تا وه ته گه ر مه كينهئى رشاندنئى ته وژم دارئى به كار
بهينريئى ته بئى دورمانه كه (3 - 4) قات زياتر بيت.

وه بو به كار هينانى ماتب) به ته ركيزئى (15) غم دورمان
بوئهك ته نه كه تاو ته بئى ته گه ر ترومپاوى ده ستئى به كار
بهينريئى .

وه به ته ركيزئى (60 غم) دورمان بوئهك ته نه كه تاو ته گه ر
مه كينهئى رشاندنئى ته وژم دار بگار بهينريئى .

توژئى ووشكى زينه ب به ته ركيزئى 10 . / .
ماتب به ته ركيزئى 20 . / . ته بئى چاكردنئى ثم درده كه له

Roshinbiry Nwo
Periodcal Magazine for
Scientific researches
Issued: by Kurdish Culture and Publlcation House
Minlstry of Culture and intfomation
Baghdad - Iraq

روشنبیری نووی
مجلة فصلية تعنى بالدراسات
تصدر عن: دار الثقافة والنشر الكردية
وزارة الثقافة والاعلام
بغداد

رئيس مجلس الإدارة ورئيس التحرير
مصالح مصطفى الجلالی

هیئة التحرير

- د. كردستان موكریانی نائب رئیس التحرير
- د. كامل البصیر
- عبدالرزاق بیمار
- د. جمال رشید
- صلاح سعده الله
- غفور میرزا کریم
- د. محسن محمد حسین
- د. وریا عمر امین

وینهی بهرگی به کم

تابلوئی (ناشتی) له لایهن هونه رهنه ند (محمد عارف)ه

بهرگی دووهم

پارچه به کی زینینی میژوی وولاتی کورده واری (زینوی)
ناوچیهی ره وانلدز ده گهریتسه وه سه دهی شمشی پینش زاین
(له که له پوره کانی ماننایی به کان که کاریگه ری ناشوری تیدا
دیاره .

نرخه سالانهی 4 دیناره
نرخه 500 فلسه

